



## KIT BULLONERIA DI ANCORAGGIO

### GENERALITÀ

#### Numero kit

88390-10

#### Modelli

Per informazioni sugli abbinamenti dei modelli, vedere il catalogo delle parti di ricambio e accessori o la sezione Parts and Accessories (Parti e Accessori) sul sito web [www.harley-davidson.com](http://www.harley-davidson.com) (solo in inglese).

#### Parti supplementari necessarie

Il kit di ancoraggio per accessori rimovibili 53529-04 è necessario per l'installazione di altri accessori rimovibili.

Il kit di riposizionamento degli indicatori di direzione posteriori è necessario per l'installazione delle borse portapacchi rimovibili. Rivolgersi al proprio concessionario per il kit di riposizionamento degli indicatori di direzione appropriato per il proprio modello di motocicletta.

Per l'installazione corretta di questo kit occorre Loctite® 243 (blu) Threadlocker and Sealant (N° codice 99642-97).

#### ▲ AVVERTENZA

**La sicurezza del pilota e del passeggero dipende dalla corretta installazione di questo kit. Attenersi alle procedure appropriate illustrate nel manuale di manutenzione. Se non si è in grado di eseguire la procedura o non si dispone degli attrezzi adeguati, rivolgersi a un concessionario Harley-Davidson per l'installazione. Un'installazione non corretta di questo kit può causare lesioni gravi o mortali. (00333b)**

#### NOTA

*Questo foglio di istruzioni fa riferimento alle informazioni contenute nel manuale di manutenzione. Per questa installazione è necessario disporre di un manuale di manutenzione del proprio modello di motocicletta, disponibile presso un concessionario Harley-Davidson.*

#### Contenuto del kit

Vedere Figura 3 e Tabella 1.

### INSTALLAZIONE

#### Rimozione



Figura 1. Sostegno del parafrangente posteriore

1. Vedere Figura 1. Rimuovere dal coperchio del sostegno del parafrangente posteriore (6) la vite anteriore (1) ed il dado bloccante (4). Gettare via la vite. Scartare il dado bloccante di serie **se** i punti di ancoraggio non erano stati installati in precedenza. Conservare il punto di ancoraggio anteriore (2) e il dado bloccante (4) se i punti di ancoraggio erano stati installati in precedenza.
2. Rimuovere la vite posteriore (1) e il dado prigioniero (5) dal coperchio del sostegno del parafrangente posteriore prendendo nota dell'orientamento del dado prigioniero all'interno dei sostegni del parafrangente. Gettare la vite ma conservare il dado prigioniero. Conservare il punto di ancoraggio posteriore (3) se installato in precedenza.
3. Rimuovere e riposizionare gli indicatori di posizione posteriori dai coperchi del sostegno del parafrangente posteriore (6) secondo le istruzioni fornite nel manuale di manutenzione e nel kit di riposizionamento.
4. Vedere Figura 3. **Se** i bracci di sostegno sono già stati montati alle borse portapacchi, rimuovere le viti, le rondelle di sicurezza e piatte e i bracci di sostegno dalle borse portapacchi. Conservare i bracci di sostegno e le rondelle. Gettare via le viti.



## Installazione

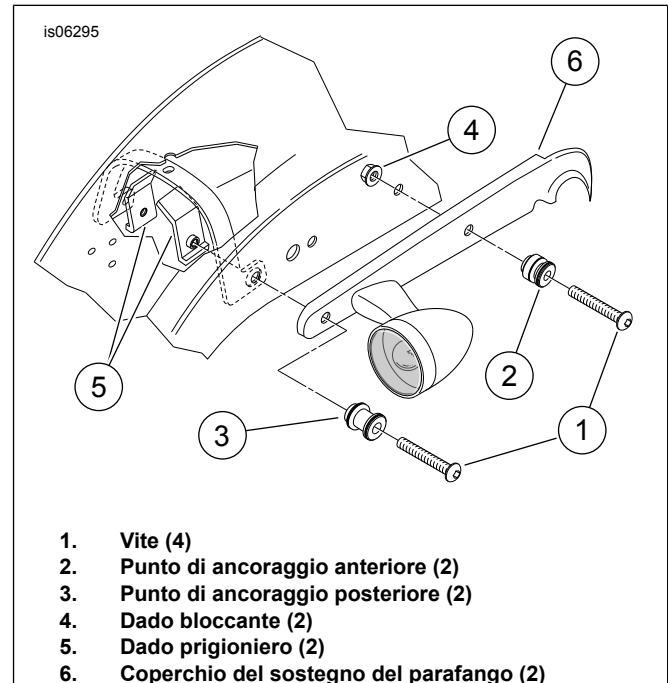

Figura 2. Ordine bulloneria di ancoraggio

1. Vedere Figura 2. Prelevare dal kit un punto di ancoraggio (2) e la vite (1), e il punto di ancoraggio anteriore (4) e il dado bloccante (6) rimossi in precedenza. Prendere nota del collare con diametro ridotto su un'estremità di entrambi i punti di ancoraggio.
2. Collocare i punti di ancoraggio sulla filettatura della vite come mostrato con entrambi i lati con il collare più lontani dalla testa della vite. Collocare sulle ultime 4 o 6 filettature della vite alcune gocce di Loctite 243 (blu). Inserire la vite nel foro più avanzato del sostegno del parafango posteriore, installando il collare sul punto di ancoraggio anteriore verso il foro.
3. Avvitare il dado bloccante sulle filettature della vite da sotto il parafango. Serrare il dado bloccante ad una coppia di 20 N·m (15 ft-lbs).
4. Prelevare dal kit un punto di ancoraggio (2) e la vite (1), e il punto di ancoraggio posteriore (3) e il dado prigioniero (5) rimossi in precedenza. Prendere nota del collare con diametro ridotto su un'estremità di entrambi i punti di ancoraggio.
5. Collocare i punti di ancoraggio sulla filettatura della vite con entrambi i lati con il collare più lontani dalla testa della vite. Collocare sulle ultime 4 o 6 filettature della vite alcune gocce di Loctite 243 (blu). Inserire la vite nel foro più arretrato del sostegno del parafango posteriore, installando il collare sul punto di ancoraggio posteriore verso il foro.
6. Installare il dado prigioniero sulle filettature da sotto al parafango e orientare come indicato in precedenza durante lo smontaggio. Serrare la vite ad una coppia di 20 N·m (15 ft-lbs).
7. Ripetere le operazioni ai punti da 1 a 6 per l'altro lato della motocicletta.
8. Vedere Figura 3. Prelevare dal kit quattro viti (3), due distanziali (4), (spessore 6,3 mm [1/4 in]) e un distanziale (5), (spessore 3,2 mm [1/8 in]) e il braccio di sostegno (C), quattro rondelle di sicurezza (E) e quattro rondelle piatte (F) rimossi in precedenza.
9. Disporre i tre distanziali con quello più sottile tra gli altri due distanziali di plastica. Orientare il gruppo di distanziali rispetto alla piastra di montaggio del braccio di sostegno di montaggio e contro la vasca della borsa portapacchi.
10. Aggiungere una rondella di sicurezza aperta e una rondella piatta a ciascuna delle quattro viti (la rondella di sicurezza contro la testa della vite). Collocare sulle ultime 4 o 6 filettature della vite alcune gocce di Loctite 243 (blu).
11. Inserire le viti dall'interno della borsa portapacchi, attraverso il gruppo dei distanziali e negli inserti filettati del braccio di sostegno. Inserire e avvitare a mano tutte e quattro le viti prima di serrarle. Il gruppo dei distanziali dovrebbe inserirsi direttamente contro il retro della vasca della borsa portapacchi, senza pizzicare il rivestimento in pelle.
12. Serrare tutte e quattro le viti ad una coppia di 6,7–10,2 N·m (60–90 in-lbs).
13. Ripetere le operazioni sopra ai punti 8-12 per la borsa portapacchi del lato opposto.
14. Montare entrambe le borse portapacchi sulla coppia più esterna di punti di ancoraggio e occhio di ancoraggio del braccio di sostegno in corrispondenza della posizione della pedalina poggiatesta del passeggero secondo le istruzioni fornite con il kit borse portapacchi.

## MANUTENZIONE

### NOTA

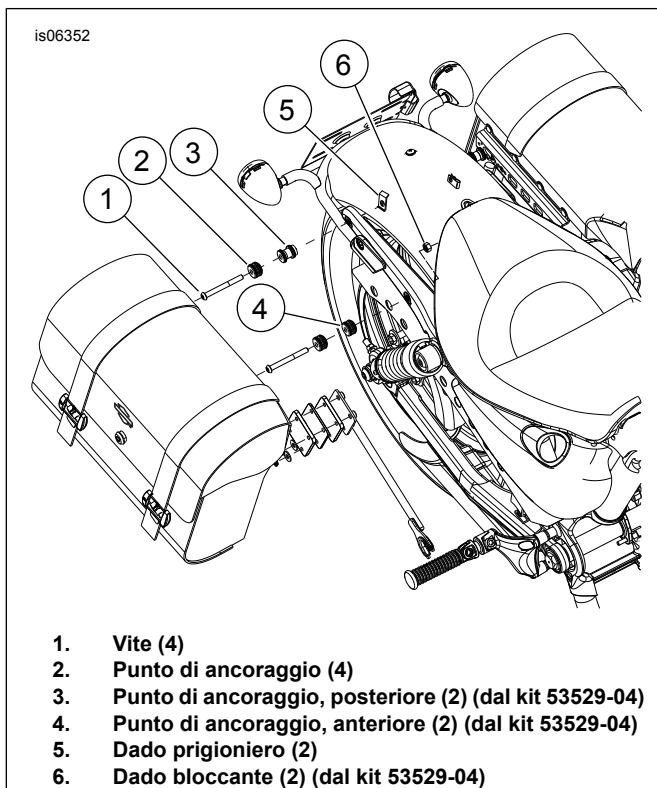
*Col passare del tempo, i punti di ancoraggio si possono logorare, causando l'allentamento delle connessioni. L'installazione può essere fissata con il seguente procedimento.*

1. Allentare la bulloneria di ancoraggio.
2. Ruotare i punti di ancoraggio circa un quarto di giro (90°).
3. Serrare la bulloneria di ancoraggio ai valori appropriati di coppia, come indicato nei procedimenti di installazione. Il procedimento può essere ripetuto solo **una volta** prima che sia opportuno sostituire i punti di ancoraggio.

### NOTA

*Se le superfici in plastica sagomate del punto di ancoraggio sono inclinate o se un qualsiasi pezzo mancasse, sostituire immediatamente il punto di ancoraggio. I pezzi inclinati o mancanti della superficie sagomata superiore in plastica causerebbero un gioco eccessivo, che può essere eliminato rotando i punti di ancoraggio.*

## PARTI DI RICAMBIO

is06353

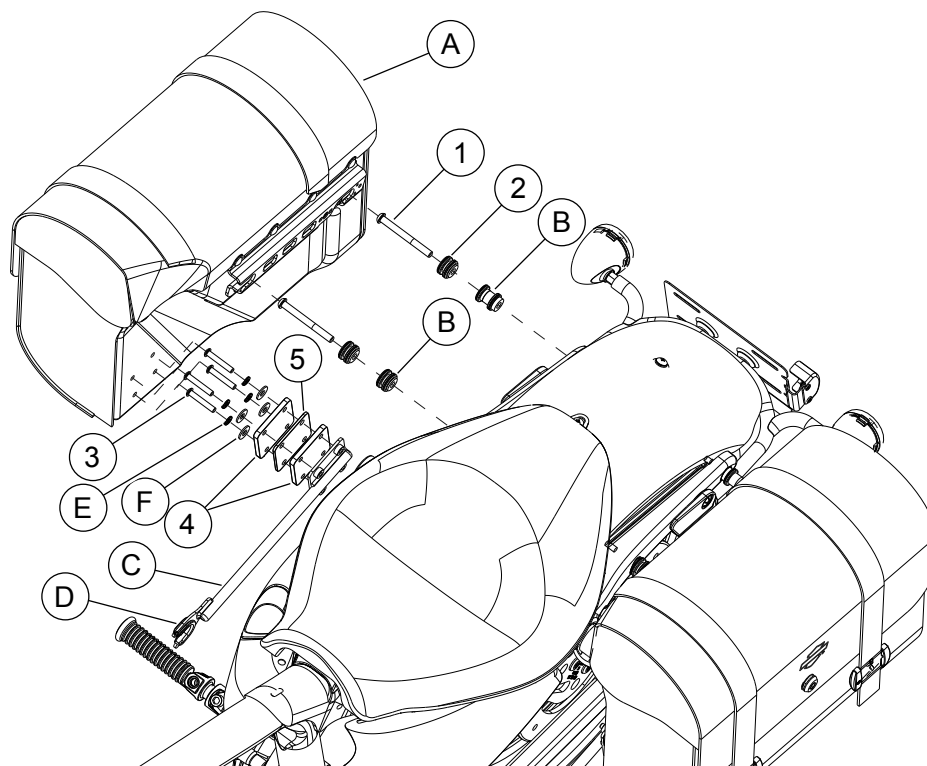

Figura 3. Parti di ricambio: Bulloneria di ancoraggio

Tabella 1. Tabella delle parti di ricambio

Elemento	Descrizione (quantità)	Numero codice
1	Vite ad esagono incassato a testa bombata, TORX <sup>®</sup> , 5/16-18 x 3 pollici (4)	Parte non venduta separatamente
2	Punto di ancoraggio (4)	53942-04
3	Vite ad esagono incassato a testa bombata, 1/4-20 x 1,50 pollici (8)	3088
4	Distanziale, spessore 1/4 di pollice, HDPE (4)	Parte non venduta separatamente
5	Distanziale, spessore 1/8 di pollice, HDPE (2)	Parte non venduta separatamente
<b>Elementi menzionati nel testo, ma non contenuti nel kit:</b>		
A	Gruppo borse portapacchi, destra e sinistra	
B	Kit ancoraggio, accessori rimovibili	53529-04
C	3 <sup>o</sup> punto braccio di sostegno, gruppo borsa portapacchi	88359-10
D	Fermo di ancoraggio	52682-09
E	Rondella di sicurezza, aperta, 1/4 di pollice	7036
F	Rondella piatta, larga, 1/4 di pollice	6235
G	Dado bloccante flangiato, 5/16-18 (vedere Fig. 2, elemento 6)	7531
H	Dado prigioniero, 5/16-18 (vedere Fig. 2, elemento 5)	10323