



BEVESTIGINGSPUNT MATERIALENSET

ALGEMEEN

Setnummer

88390-10

Modellen

Voor modelgerelateerde informatie, raadpleegt u de P&A-catalogus of het gedeelte Parts and Accessories (onderdelen en accessoires) op www.harley-davidson.com (alleen Engelstalig).

Vereiste aanvullende onderdelen

Bevestigingsset 53529-04 voor afneembare accessoires is vereist voor de montage van andere afneembare accessoires.

Een verplaatsingsset voor de richtingaanwijzers achter is noodzakelijk bij de montage van afneembare zadeltassen. Neem contact op met uw dealer voor de juiste verplaatsingsset voor de richtingaanwijzers voor uw type motorfiets.

Voor een juiste installatie moet voor deze set Loctite® 243 (blauw) draadborg- en afdichtmiddel (onderdeelnr. 99642-97) worden gebruikt.

⚠ WAARSCHUWING

De veiligheid van de berijder en de passagier is afhankelijk van de correcte montage van deze set. Volg de juiste stappen uit de servicehandleiding. Als u niet zeker weet of u de procedure correct kunt uitvoeren of als u niet beschikt over het juiste gereedschap, laat de installatie dan over aan een Harley-Davidson-dealer. **Incorrecte montage van deze set kan ernstig of dodelijk letsel tot gevolg hebben. (00333b)**

OPMERKING

In dit instructieblad wordt verwezen naar informatie in de servicehandleiding. Voor deze installatie is een servicehandleiding voor uw model motorfiets vereist. Deze is verkrijgbaar bij een Harley-Davidson-dealer.

Setinhoud

Zie Afbeelding 3 en Tabel 1.

INSTALLEREN

Verwijderen

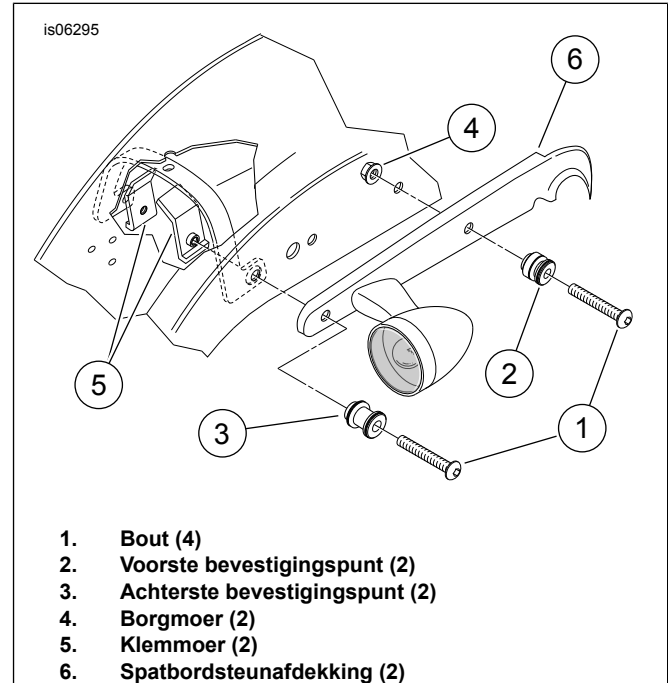

Afbeelding 1. Achterspatbordsteun

1. Zie Afbeelding 1. Verwijder de voorste bout (1) en borgmoer (4) uit de achterspatbordsteunafdekking (6). Gooi de bout weg. Gooi de standaard borgmoer weg **als** er niet eerder bevestigingspunten waren gemonteerd. Bewaar het voorste bevestigingspunt (2) en de borgmoer (4) als er al eerder bevestigingspunten waren gemonteerd.
2. Verwijder de achterste bout (1) en de klemmoer (5) uit de achterspatbordkap en let daarbij op de montagepositie van de clipmoer in de spatbordsteun. Gooi de bout weg, maar bewaar de klemmoer. Bewaar het achterste bevestigingspunt (3) indien dat eerder gemonteerd is.
3. Verwijder en verplaats de richtingaanwijzers achter van de achterspatbordafdekking (6) volgens de instructies in de servicehandleiding en de verplaatsingsset.
4. Zie Afbeelding 3. **Als** de steunarmen al op de zadeltassen gemonteerd zijn, verwijder dan de bouten, borgringen, platte onderleggingen en steunarmen van de zadeltassen. Bewaar de steunarmen en de onderleggingen. Gooi de bouten weg.

Installeren.

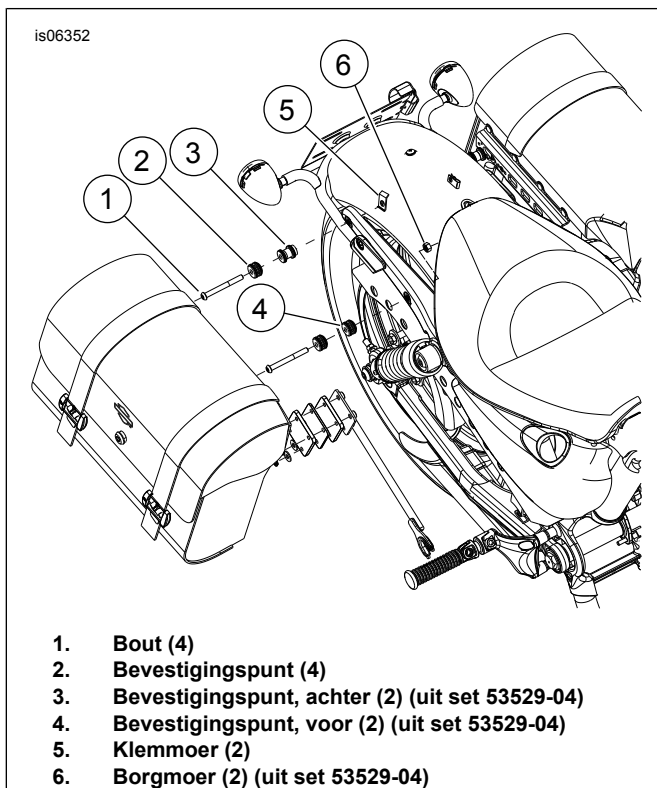

Afbeelding 2. Montagevolgorde bevestigingsmateriaal

1. Zie Afbeelding 2. Neem een bevestigingspunt (2) en bout (1) uit de set en het voorste bevestigingspunt (4) en de borgmoer (6) die eerder verwijderd zijn. Let op de kraag met kleine diameter aan de ene kant van beide bevestigingspunten.
2. Plaats de bevestigingspunten op het schroefdraad zoals afgebeeld met de kraag zo ver mogelijk van de kop van de bout. Breng tenminste 4 tot 6 druppels Loctite 243 (blauw) aan op de schroefdraden. Steek de bout in het voorste gat van de achterspatbordsteun, waarbij u de kraag goed op het bevestigingspunt in de richting van het gat aanbrengt.
3. Draai de borgmoer vast aan de bout vanaf de onderkant van het spatbord. Haal de borgmoer aan met 20 N·m (15 ft-lbs).
4. Neem een bevestigingspunt (2) en bout (1) uit de set en het achterste bevestigingspunt (3) en de klemmoer (5) die eerder verwijderd zijn. Let op de kraag met kleine diameter aan de ene kant van beide bevestigingspunten.
5. Plaats de bevestigingspunten op het schroefdraad met de kraag zo ver mogelijk van de kop van de bout. Breng tenminste 4 tot 6 druppels Loctite 243 (blauw) aan op de schroefdraden. Steek de bout in het achterste gat van de achterspatbordsteun, waarbij u de kraag goed op het achterste bevestigingspunt in de richting van het gat aanbrengt.
6. Plaats de klemmoer op het schroefdraad vanaf de onderzijde van het spatbord en in de positie zoals genoteerd is bij het verwijderen. Haal de bout aan met 20 N·m (15 ft-lbs).
7. Herhaal stap 1 t/m 6 voor de tegenoverliggende kant van de motorfiets.
8. Zie Afbeelding 3. Neem vier bouten (3), twee afstandsstukken (4), (6,3 mm [1/4 in] dik) en een afstandsstuk (5), (3,2 mm [1/8 in] dik) uit de set en steunarm (C), vier borgringen (E) en vier platte onderleggingen (F) die eerder verwijderd zijn.
9. Plaats de drie afstandsstukken op elkaar met het dunne afstandsstuk tussen de twee andere kunststof afstandsstukken. Plaats de stapel afstandsstukken in de juiste positie ten opzichte van de bevestigingsplaat van de steunarm en de zadeltas.
10. Plaats een gespleten borgring en een platte onderlegging op elk van de vier bouten (de borgring tegen de boutkop). Breng tenminste 4 tot 6 druppels Loctite 243 (blauw) aan op de schroefdraden.
11. Steek de bouten vanaf de binnenzijde van de zadeltas door de stapel afstandsstukken in het schroefdraad van de steunarm. Plaats alle vier bouten en draai ze handvast alvorens ze definitief vast te draaien. De stapel afstandsstukken moet direct tegen de zadeltasversterking liggen, niet tegen het leder.
12. Haal alle vier de bouten aan tot 6,7–10,2 N·m (60–90 in-lbs).
13. Herhaal stap 8 t/m 12 voor de zadeltas aan de andere zijde.
14. Bevestig de beide zadeltassen aan het buitenste paar bevestigingspunten en de steunarmgaffel aan de voetsteunen voor de passagier volgens de instructies die met de zadeltassen worden meegeleverd.

ONDERHOUD

OPMERKING

In de loop van de tijd kunnen de bevestigingspunten slijten, waardoor de verbindingen met de bijbehorende accessoires los kunnen raken. U kunt de bevestigingspunten als volgt weer vastzetten.

1. Maak de bevestigingsmaterialen los.
2. Draai de bevestigingspunten ongeveer een kwart omwenteling (90°).
3. Draai de bevestigingsmaterialen weer vast met de juiste aanhaalmomenten, zoals aangegeven in de installatieprocedures. Deze procedure kan **eenmaal** worden herhaald voordat vervanging van de bevestigingspunten wordt aanbevolen.

OPMERKING

ALS het meegegoten plastic gedeelte van het bevestigingspunt gescheurd is of als er delen verdwenen zijn, vervang dan onmiddellijk het bevestigingspunt. Als het plastic gescheurd is of deels verdwenen is, ontstaat er veel meer speling dan kan

SERVICEONDERDELEN

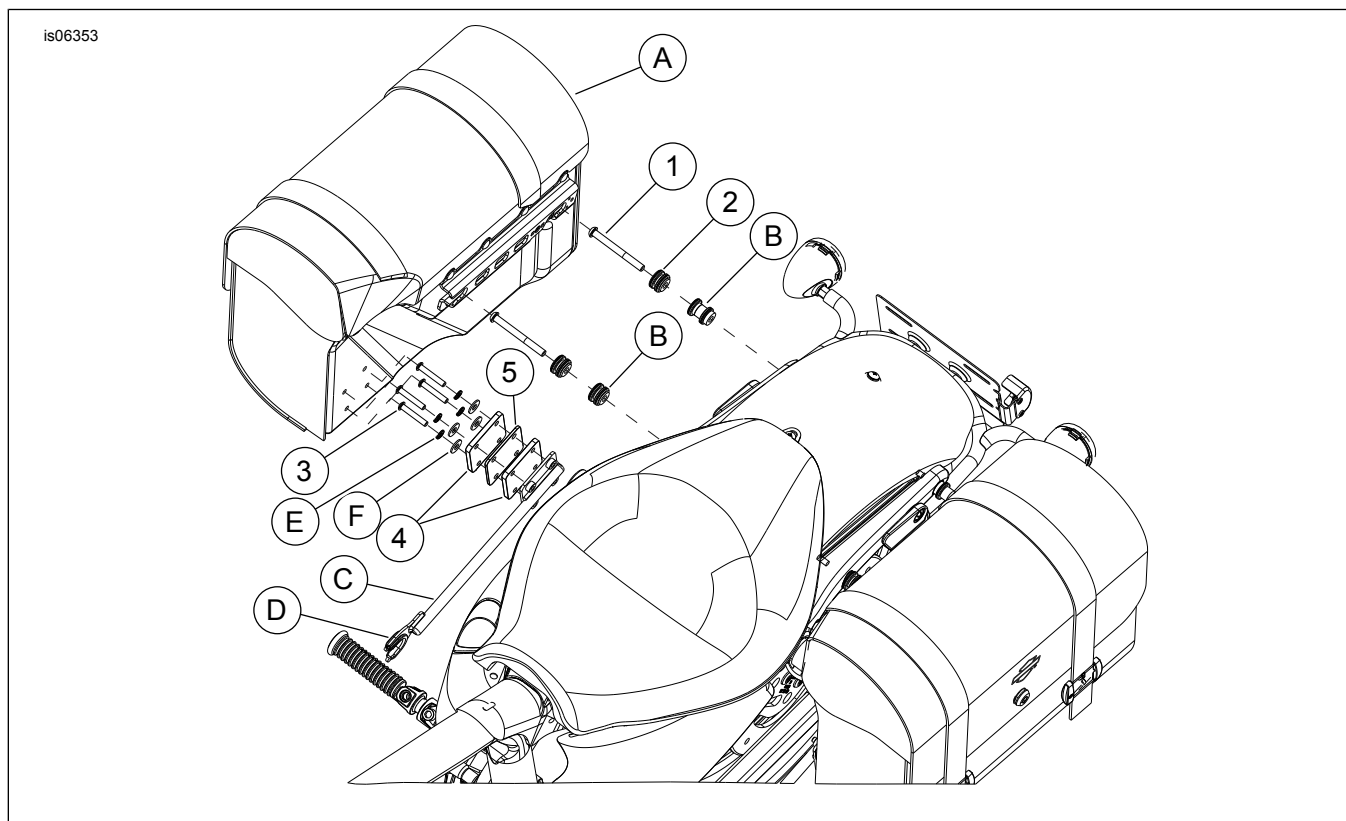

Afbeelding 3. Serviceonderdelen: Bevestigingspuntmaterialen

Tabel 1. Serviceonderdelentabel

Item	Beschrijving (aantal)	Onderdeelnummer
1	Bolkopbout, TORX®, 5/16-18 x 3 inch (4)	Niet afzonderlijk verkrijgbaar
2	Bevestigingspunt (4)	53942-04
3	Bolkopbout, 1/4-20 x 1,50 inch (8)	3088
4	Afstandsstuk, 1/4 inch dik, HDPE (4)	Niet afzonderlijk verkrijgbaar
5	Afstandsstuk, 1/8 inch dik, HDPE (2)	Niet afzonderlijk verkrijgbaar
Items genoemd in de tekst, maar niet in de set inbegrepen:		
A	Zadeltas, rechts en links	
B	Bevestigingsset, afneembare accessoires	53529-04
C	Steunarm 3 ^e punt, zadeltas	88359-10
D	Clip	52682-09
E	Borgring, gespleten, 1/4 inch	7036
F	Platte onderlegging, breed, 1/4 inch	6235
G	Flensborgmoer, 5/16-18 (zie afbeelding 2, item 6)	7531
H	Clipmoer, 5/16-18 (zie afbeelding 2, item 5)	10323