



## ROAD TECH ZUMO全球定位系统( GPS )镀铬把手底架套件

### 概述

### 套件编号

76000022

### 车型

在特定车型摩托车上使用Road Tech™ Zumo 660®或Zumo 665 GPS装置时，需要使用此套件。

关于车型配件信息，参见P&A Retail Catalog( P&A零售目录 )或www.harley-davidson.com上的Parts and Accessories( 零件与附件 )部分( 仅英文 )。

此套件不适合以下套件：

- 附件辅助开关盒套件( 零件编号70213-02C或70248-02B )。
- 手杆托架夹上安装的时钟( 零件编号75041-03或75042-03 )或温度计( 零件编号75102-04或75104-04 )( 如果安装在离合器杆托架上 )。
- RoadTech™ XM卫星广播接收器套件( 零件编号76390-05A )。

#### 注意

XM卫星广播服务在美国本土提供。阿拉斯加州和夏威夷州没有这种服务。必须预订XM卫星广告服务，需另交费用。

### 需要的附加零件

需要Road Tech Zumo 660 GPS套件( 零件编号92115-09 )或Road Tech Zumo 665 GPS套件( 零件编号76000014 )。这些项目在哈雷戴维森经销商处有售。

2004年款及之后的XL( 运动者 )车型需要单独购买手控制件夹紧螺丝维修套件( 零件编号42320-04A )，以便把GPS安装架固定到离合器杆夹上。

2011年款及之后的软尾车型需要单独购买一条电气连接线束( 哈雷零件编号72673-11 )。

### 需要的工具和材料

正确安装此套件需要使用UltraTorch UT-100( HD-39969 )、Robinair热风器( HD-25070 )与热收缩附件( HD-41183 )或其他适合的辐射加热装置。

安装此套件还需要使用接线端卷曲工具及其他零件与材料。断开电池线缆之后需要使用Electrical Contact Lube( 电气接点润滑剂( 哈雷零件编号99861-02 )或同等润滑剂。这些项目在哈雷戴维森经销商处有售。

#### 警告

骑手和乘客的安全取决于此套件的正确安装。采用相关维修手册程序。如果您没有能力执行此程序或者没有正确的工具，可请哈雷戴维森经销商执行此安装。此套件安装不当可能造成死亡或重伤。(00333b)

#### 注意

此说明书引用了维修手册信息。此安装需要本年度/车型摩托车维修手册，该手册在哈雷戴维森经销商处有售。

### 电气系统过载

#### 注意

添加过多的电气附件可能使摩托车的充电系统过载。若任一时间同时工作的全部电气附件消耗的电流超出车辆的充电系统能够产生的电流，可导致电池放电并造成车辆电气系统的损坏。(00211d)

#### 警告

安装任何电气附件时，一定要确保不超过保护要修改的受影响电路的保险丝或断路器的最大额定安培值。超过最大安培值可导致电气故障，从而有可能造成死亡或重伤。(00310a)

Road Tech Zumo 660和665需要电气系统提供高达2.0安的额外电流。

### 维修零件

参见图16和表1。

### 准备工作

#### 注意

对于配备防盗警报器的车辆：

- 检查确认遥控钥匙是否存在。
- 将点火钥匙开关转至IGNITION( 点火 )位置。

仅对于VRSC车型：遵循维修手册中的说明拆下空气滤清器铝盖。

参阅维修手册并遵循其中说明拆下主保险丝。

对于除VRSC外的所有EFI车型：

#### 警告

为防止燃油喷洒，在断开供油管路之前应排空系统中的高压燃油。汽油极易燃、易爆，可造成死亡或重伤。(00275a)

遵循维修手册中的说明，排空燃油供油管路中的高压汽油，然后拆下燃油供油管路。

适用于具有主保险丝的车辆：

#### 警告

为了防止车辆意外启动而造成死亡或重伤，请先拆下主保险丝，然后再继续。(00251b)

1. 参阅维修手册并遵循其中说明拆下主保险丝。拆下并保留座椅和所有安装紧固件。

对于具有主断路器的车辆：

### ▲警告

为了防止车辆意外启动而造成死亡或重伤，请先断开电池负极（-）线缆，然后再继续操作。(00048a)

1. 参阅维修手册并且遵循其中的说明，拆下座椅并从电池负极（-）接线端断开电池负极（黑色）线。保留所有座椅安装紧固件。

对于化油器车型：

### ▲警告

在从燃油阀接头上断开燃油管时，汽油可能从化油器燃油管中流出。汽油极易燃、易爆，可造成死亡或重伤。应立即擦掉溢出的燃油，并以适当的方式处理掉抹布。(00256a)

2. 将燃油供油阀转至OFF（关闭）位置。从阀上拆下燃油管。

对于除VRSC外的所有车型：

### ▲警告

在维修燃油系统时，不得吸烟，周围不允许有明火或火星。汽油极易燃、易爆，可造成死亡或重伤。(00330a)

3. 遵循维修手册中的说明，将仪表控制台（如果配备）从燃油箱上拆下。
4. 参见维修手册相关部分（化油器或EFI发动机），了解燃油箱拆卸说明。

## 安装架和安装板的安装

对于所有车型：

### 注意

切勿在塑料或橡胶部件上直接使用溶剂型化学品或腊，因为它们可能影响塑料和橡胶件的整体性能和外观。

1. 参见图16。从套件中取出GPS安装架（1）。除2004年款及之后XL（运动者）的所有车型：还要从套件中取出1/4-20 x 28.6 mm (1 1/8 in)长螺丝（2）。2004年款及之后的运动者车型：还要准备好手控制件夹紧螺丝维修套件（零件编号42320-04，单独购买）。
2. 对于所有车型：拆下并丢弃原装（OE）离合器杆夹安装螺丝和离合器杆夹。
3. 将新螺丝插入GPS安装架。让螺丝的螺纹部分穿过离合器杆罩上的孔。
4. 调节手杆位置让骑手感到舒适，然后将螺丝拧紧到6.8-9 N·m (60-80 in-lbs)。
5. 从套件中取出安装板（7）、上球形夹（5）和三个平头螺丝（6）。
6. 如图所示，把螺丝插入安装板和上球形夹内。将上球形夹放在安装球头上，使得孔和下安装球形夹内的孔对齐。把螺丝穿入下球形夹内，放置安装板以便提供一个合适的视角，然后将螺丝拧紧到4-6.8 N·m (36-60 in-lbs)。

## 支座底架安装

1. 从RoadTech Zumo 660 or 665 GPS套件中取出支座底架（A），并且从该套件中出四颗半圆头螺丝（8）。

2. 将支座底架安放到安装板（7），让电源线从右侧引出。将一颗半圆头螺丝穿过支座中的一个孔并且进入安装板上的相应螺纹孔内，但不要完全拧紧。
3. 把三颗半圆头螺丝穿过支座上其余的孔并且进入安装板上的孔内。交替把四颗螺丝拧紧到1.58-2.26 N·m (14-20 in-lbs)。

## 线束布设

### 注意

即使对于内部布线的把手，也要将Zumo电源线沿着把手外侧布设。

1. 按照以下方式布设电源线的未连接端：
  - a. 跟随现有线束，从左侧把手开关开始将电源线布置到把手中部。将电源线沿着把手布置到把手中部的过程中，使用套件中的线缆扎带（19）将电源线绑定到位。对于一些车型，可能需要拆卸把手罩、仪表或其它附件。如果需要，参阅维修手册或附件说明书。

### 注意

对于一些VRSC车型，可能需要松开或者拆卸前灯或仪表板罩后才能使用此布线路径。

2. 跟随现有布线布设Zumo电源线：
  - 纵向穿过或横向穿过或者绕过上前叉夹（联板）、
  - 沿着摩托车车架布设到
  - 座位下面的通用位置。
  - 仅对于VRSC车型：将红色电线布设到电池正极（+）接线端附近，其位置接近车架右前侧。
3. 使用套件内的线缆扎带（19）将Zumo电源线和沿着车辆车架布设的线束固定在一起。

## 线束连接-概述

将Zumo把手底架安装到摩托车上时，必须要拼接电线。在后面部分中找到针对特定车型的相关说明，同时参阅维修手册附录部分，了解正确的电线拼接程序。

### ▲警告

在使用Ultra Torch UT-100或任何其他辐射加热装置时，务必遵循制造商的说明。不遵循制造商的说明可引起火灾，从而有可能导致死亡或重伤。(00335a)

- 避免将热源直接朝向燃油系统部件。过热会导致燃油着火/爆炸，引起人员死亡或重伤。
- 避免将热源直接朝向任何电气系统部件，需要完成热收缩作业的接头除外。
- 双手应离开工具尖端及热收缩附件。

对于2011年款及之后的软尾车型：参见下一部分。

对于所有其他车型：执行具体车型的黑色引线连接程序。

## 线束连接-2011年款及之后的软尾车型

### 注意

需要单独购买一条电气连接线束（哈雷零件编号72673-11）。

1. 在座椅下方找到Digital Technician连接器[91A]（灰色六通道Deutsch插针连接器，带有橡胶套）。将电气连接线束置于连接器[91A]处，但此时不要连接。

2. 将Zumo电源线布设到电气连接线束上。切勿切断红色电线上的串联保险丝架座，但是要将电线切短至适当长度，以便方便地连接到电气连接线束的密封拼接连接器中。
3. 将黑色Zumo电线拼接到电气连接线束的黑色电线上。
4. 将红色Zumo电线拼接到电气连接线束的黄色/红色电线上。
5. 使用热风器或适合的辐射加热装置将连接器热收缩至电线。
6. 使用热风器或加热装置密封电气连接线束中红色/蓝色电线上密封拼接连接器的开口端。
7. 从灰色DigitalTechnician插针连接器[91A]上拉出橡胶套。将橡胶套从电线上切下。
8. 将电气连接线束插座盒连接至连接器[91A]。
9. 将橡胶套插入电气连接线束的空白插针连接器。
10. 松开或拆下将ECM固定至安装架的四颗螺丝。在ECM连接器下方布设电气连接线束。将四颗螺丝拧紧到5.1-6.2 N·m (45-55 in-lbs)。
11. 执行返还维修部门部分。

## 黑色引线连接到接地

### 戴纳车型

1. 从接地螺丝上拆下螺母，它位于车架顶部、座椅之下、靠近燃油箱。
2. 从套件中找出正确的环形接线端（13或14）以安装接地螺丝。
3. 参见图1。将Zumo线束中的黑色电线切短以便方便地连接到接地位置，然后按照维修手册附录中的Packard卷曲工具说明将环形接线端卷曲到电线一端。
4. 把环形接线端安装到接地连接上，并且依据维修手册中的扭矩规格紧固。
5. 执行本部分中的对于所有车型。



图1。电源和接地连接（戴纳车型）

### 2010年款及之前的软尾车型

1. 拆下接地螺丝，它位于车架顶部、座椅之下、靠近燃油箱。
2. 从套件中找出正确的环形接线端（13或14）以安装接地螺丝。
3. 将Zumo线束中的黑色电线切短以便方便地连接到接地位置，然后按照维修手册附录中的Packard卷曲工具说明将环形接线端卷曲到电线一端。
4. 参见图2。将环形接线端安装至接地螺丝。将接地螺丝安装到车架（2）上并且依据维修手册中的扭矩规格紧固。
5. 执行本部分中的对于所有车型。

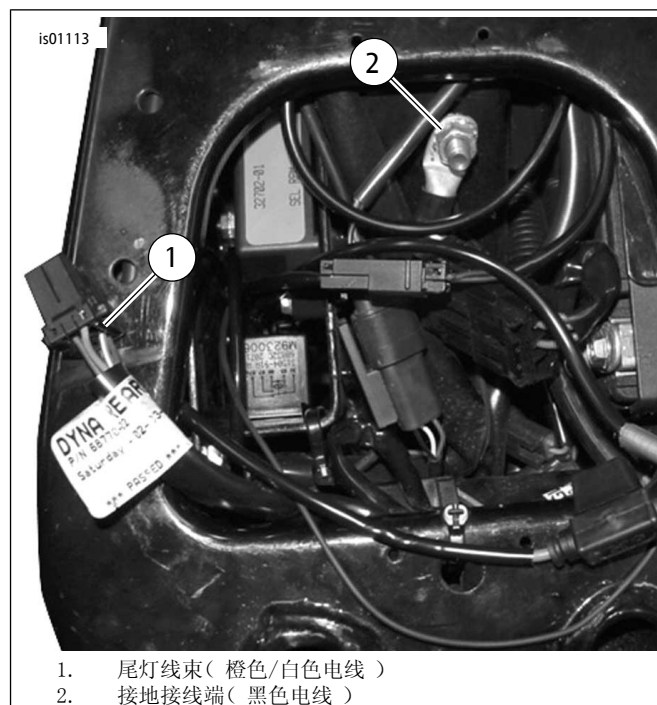

图2。电源和接地连接（软尾车型）

### 运动者车型

1. 拆下摩托车左侧靠近电池的电气侧盖。

- 在座位下方沿着车架顶部布设Zumo线束并且到达电气侧盖内的断路器。
- 参见图3。拆下接地螺丝(1)，它位于：
  - 某些1996-2003年款车型座椅下方，或
  - 1995年款及之前车型以及座椅下方没有螺丝的1996-2003年款车型的回转臂附近。
  - 2004年款及之后车型的发动机上靠近启动器的位置。
- 从套件中找出正确的环形接线端(13或14)以安装接地螺丝。
- 将Zumo线束中的黑色电线切短以便方便地连接到接地位置，然后按照维修手册附录中的Packard卷曲工具说明将环形接线端卷曲到电线一端。
- 将环形接线端安装至接地螺丝。将接地螺丝安装到原来的位置并且依据维修手册中的扭矩规格紧固。
- 执行本部分中的对于所有车型。

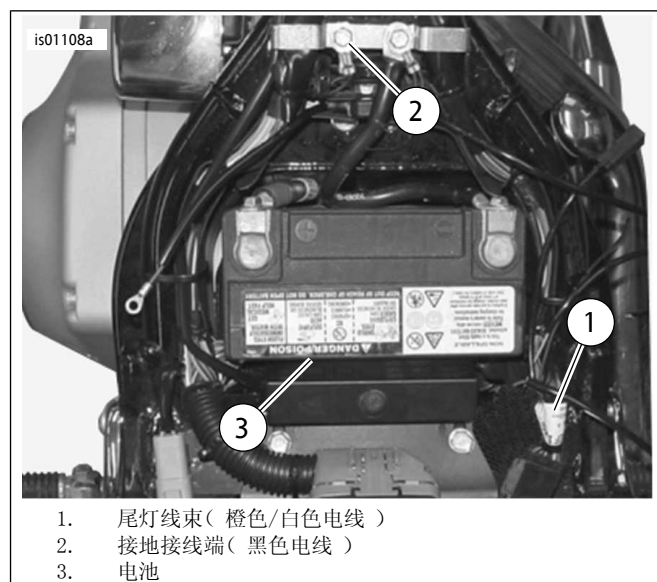

图3. 接地连接(运动者车型)

### 2003年款及之前的Touring车型

#### ⚠ 警告

先断开电池负极(-)线缆。如果负极(-)线缆已连接，正极(+)线缆接地会产生火花，引起电池爆炸，造成重伤或死亡。(00049a)

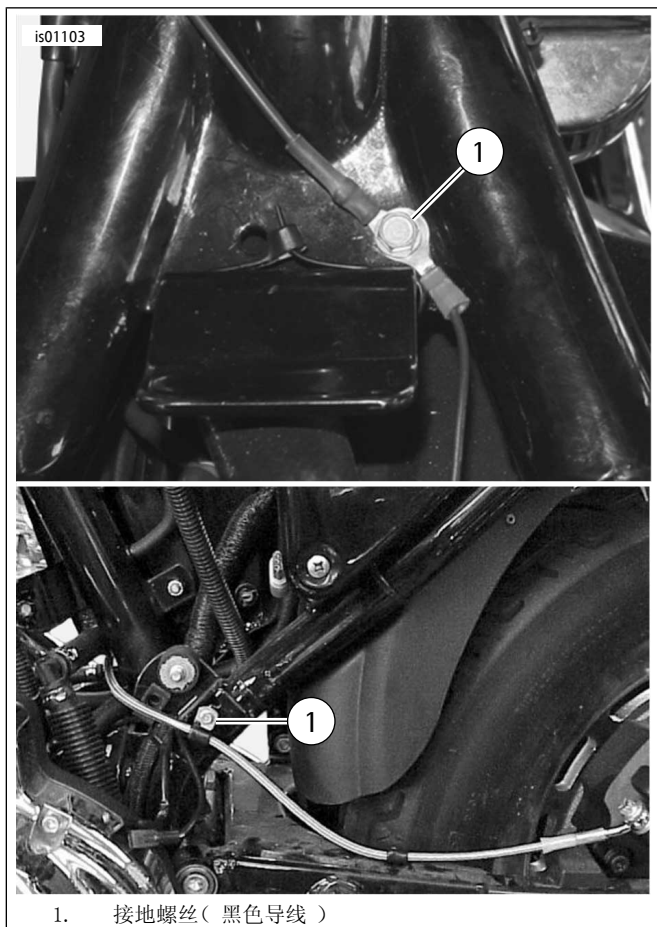
- 如果在开始安装时电池负极(-)线未断开连接，参阅维修手册并且按照说明拆卸座位并且从电池负极(-)接线端上断开电池负极(黑色)线。保留所有座椅安装紧固件。然后，参阅维修手册并且按照说明断开电池正极线。

- 从摩托车上拆下电池。

#### 注意

黑色电线应该足够长，这样在将电池装入电池槽中时不会挤压或者拉拽黑色电线。

- 参见图4。将Zumo线束中的黑色电线切短以便方便地连接到接地螺柱(2)，接地螺柱在座位下方电池槽中的断路器下面。
- 从套件中找出正确的环形接线端(13或14)以安装至接地螺柱。
- 遵循维修手册附录中的Packard卷曲工具说明将环形接线端卷曲到电线一端。
- 把环形接线端安装到接地螺柱上，并且依据维修手册中的扭矩规格紧固。
- 执行本部分中的对于所有车型。



图4. 连接(电池已拆下)-2003年款及之前的Touring车型(图示为2003FLHTCU车型)

### 2004年款及之后的Touring车型

- 找到主线束车架接地螺柱(有两个接地螺柱，位于座位下方电池前方)。
- 拆下其中一个车架接地螺柱上的螺母。
- 从套件中找出正确的环形接线端(13或14)以安装至接地螺柱。
- 将Zumo线束中的黑色电线切短以便方便地连接到接地位置，然后按照维修手册附录中的Packard卷曲工具说明将环形接线端卷曲到电线一端。
- 把环形接线端安装到接地连接上，并且依据维修手册中的扭矩规格紧固。
- 执行本部分中的对于所有车型。

### 2006年款及之前的威路德车型

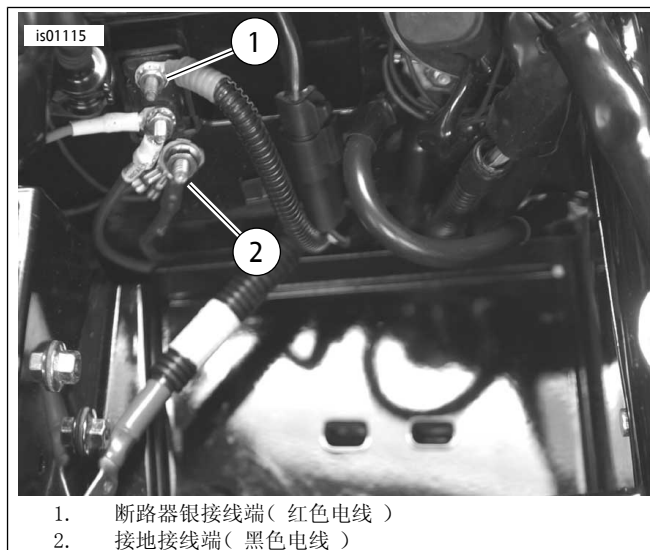
- 参见图5。拆下螺丝(1，在座位下方)，它将点火开关(2)固定到车架右侧。
- 将车架顶部拆下该螺丝位置处的油漆刮掉，形成良好的接地接触。

3. 从套件中找出正确的环形接线端(13或14)以对接点火开关螺丝。
4. 将Zumo线束中的黑色电线切短以便方便地连接到接地位置,然后按照维修手册附录中的Packard卷曲工具说明将环形接线端卷曲到电线一端。
5. 将点火开关螺丝装入黑色电线的环形接线端。将该螺丝安装到点火开关中并且拧紧到6-10 N·m(53-88 in-lbs)。
6. 执行本部分中的对于所有车型。



图5. 接地连接(2006年款及之前的威路德车型)

### 2007年款及之后的威路德车型

Zumo线束中的黑色电线直接连接到电池负极接线端。

1. 从套件中找出正确的环形接线端(13或14)以便将负极接线端紧固件安装到电池上。
2. 将Zumo线束中的黑色电线切短以便方便地连接到电池负极接线端。遵循维修手册附录中的Packard卷曲工具说明将环形接线端卷曲到黑色电线一端。
3. 将黑色电线的环形接线端固定到电池负极接线端安装柱。将接线端紧固件拧紧至7-10 N·m(60-96 in-lbs)。

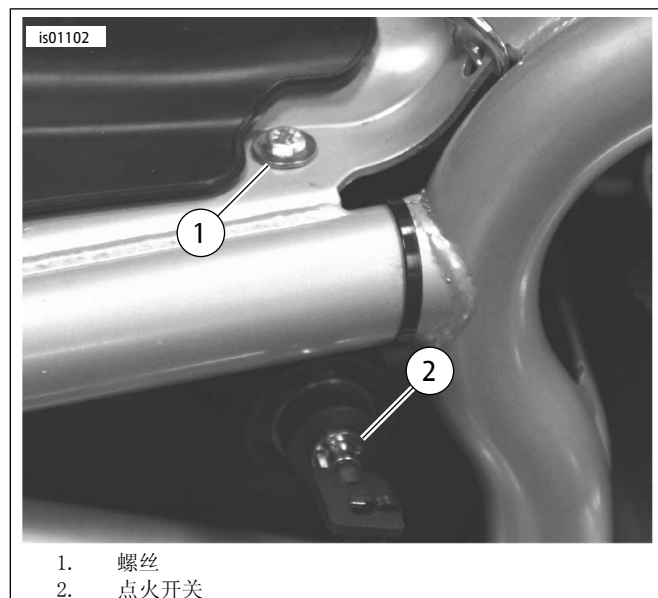
### 对于所有车型

检查并确定黑色引线上有充足的松弛度,使其不会妨碍把手的运动。

执行具体车型的红色引线连接部分。

### 红色引线连接(到带有开关的电源线)

使用具体车型和年款的摩托车的维修手册布线图找到一条连接到点火开关的电源线。

### 2003年款及之前的戴纳车型

带有开关的Zumo电源线是一条橙色/白色(O/W)主线束电源线,它位于电气侧盖内。

1. 拆下摩托车左侧靠近电池的电气侧盖。

2. 参见图1。将电气侧盖内的主线束护套在容易够及的位置小心地切开,然后切断橙色/白色主线束电源线。
3. 将Zumo线束中红色电源线的多余部分剪掉,使其方便地连接到侧盖内切断的橙色/白色电线,但是切勿切断串联保险线车架座。
4. 参见图16。从套件中取出密封拼接连接器(3)。参见图6:“二合一”拼接配置。遵循维修手册附录中的说明,将Zumo线束中的电源线拼接到主线束橙色/白色电线。
5. 执行本部分中的对于所有车型。



图6. 拼接配置

### 2004年款及之后的戴纳车型

带有开关的Zumo电源线在保险丝盒内有一个未使用的保险丝位置。参见维修手册中的“保险丝”章节和维修手册附录中正确的布线图。

1. 牢牢地抓住电气侧盖两侧并且向上拉将其从摩托车上拆下,电气侧盖位于摩托车左侧靠近电池的部位。
2. 遵循维修手册中的说明从车辆上拆下电气面板。
3. 参见图16。从套件中取出橙色/白色保险丝盒适配器电线(15)。注意电线每端的接线端(参见图7)。只有带有弹簧蝶片的接线端可安装到此保险丝盒中。小心地从电线上剪掉未使用的接线端并丢弃。
4. 参见图8。在右保险丝盒中找到保险丝盒盖上标为“OPEN”(未使用)的保险丝空腔(1)。在橙色/白色适配器电线上插入接线端直至其停止。参照附近的工厂安装接线端进行对比,检查确认朝向和深度是否正确。
5. 将Zumo线束中红色电源线的多余部分剪掉,使其方便地连接到适配器电线上,但是切勿切断串联保险线车架座。
6. 参见图16。从套件中取出蓝色密封拼接连接器(17)。参见图6:“一对一”拼接配置。遵循维修手册附录中的说明,将Zumo线束中的电源线拼接到适配器电线。
7. 参见图16。将套件中的2安保险丝(18)安装到“未使用”保险丝空腔中,使该电路闭合。
8. 遵循维修手册中的说明安装电气面板。通过将销子与电气面板中的橡胶衬套对准然后用力推电气面板盖来安装电气面板盖。
9. 执行本部分中的对于所有车型。

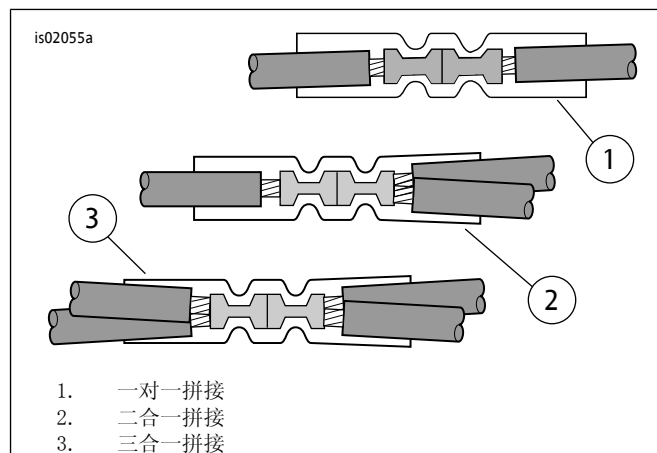

图7. 保险丝盒适配器电线(戴纳和软尾车型)



图8. “未使用的”保险丝盒空腔(2004年款及之后的戴纳车型)

### 2003年款及之前的软尾车型

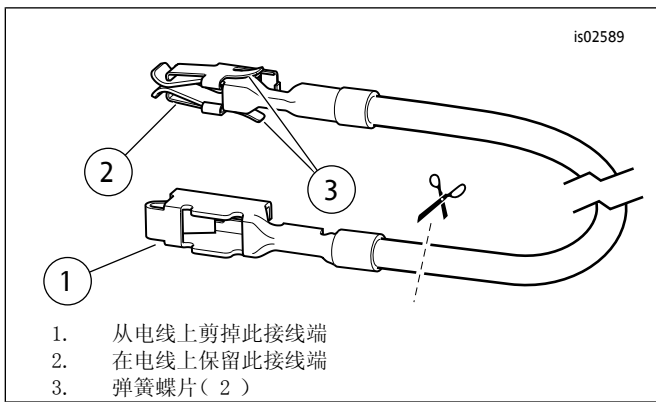
带有开关的Zumo电源线为座位下方尾灯线束中的橙色/白色(O/W)电线。

1. 参见图2。将座位下方尾灯线束(1)护套在容易够及的位置小心地切开,然后切断橙色/白色电线。
2. 将Zumo线束中红色电源线的多余部分剪掉,使其方便地连接到座位下方切断的橙色/白色电线,但是切勿切断串联保险线丝架座。
3. 参见图16。从套件中取出蓝色密封拼接连接器(17)。参见图6:“二合一”拼接配置。遵循维修手册附录中的说明,将Zumo线束中的电源线拼接接到切断的橙色/白色电线。
4. 执行本部分中的对于所有车型。

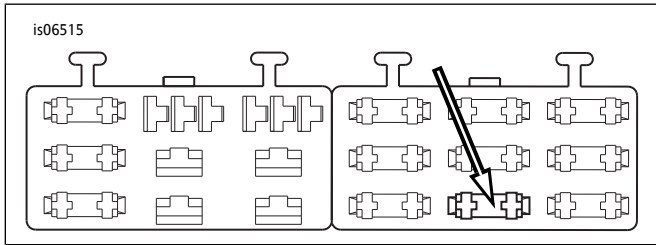
### 2004-2010年款软尾车型

带有开关的Zumo电源线在保险丝盒内有一个未使用的保险丝位置。参见维修手册中的“保险丝”章节和维修手册附录中正确的布线图。

1. 拆下保险丝盒盖。拆下固定保险丝盒托架的两个六角头螺丝,然后从摩托车车架上拉出托架和保险丝盒组件。
2. 按压固定左保险丝盒的蝶片,将保险丝盒滑出安装槽。
3. 参见图16。从套件中取出橙色/白色保险丝盒适配器电线(15)。注意每一端的接线端(参见图7)。只有带有弹簧蝶片的接线端可安装到此保险丝盒中。小心地从电线上剪掉未使用的接线端并丢弃。
4. 参见图9。在右保险丝盒中找到保险丝盒盖上标为“P&A IGN”的保险丝空腔(1)。在橙色/白色适配器电线上插入接线端直至其停止。参照附近的工厂安装接线端进行对比,检查确认朝向和深度是否正确。
5. 将Zumo线束中红色电源线的多余部分剪掉,使其方便地连接到适配器电线上,但是切勿切断串联保险线丝架座。
6. 参见图16。从套件中取出蓝色密封拼接连接器(17)。参见图6:“一对一”拼接配置。遵循维修手册附录中的说明,将Zumo线束中的电源线拼接接到适配器电线。

7. 参见图16。将套件中的2安保险丝(18)安装到“P&AIGN”保险丝空腔中,使该电路闭合。
8. 将保险丝盒滑入保险丝盒托架中的安装槽,直至其牢固卡入到位。将托架和保险丝盒组件安装到位,并且用前面拆下的两颗六角头螺丝固定。拧紧。
9. 执行本部分中的对于所有车型。



图9. “P&A IGN”保险丝盒空腔(2004-2010年款软尾车型)

### 运动者车型

带有开关的Zumo电源线为座位下方电气侧盖内的橙色/白色(O/W)主线束电源线。

1. 参见图10。将电气侧盖内或座位下方的主线束护套在适当位置小心地切开,然后切断橙色/白色主线束电源线。

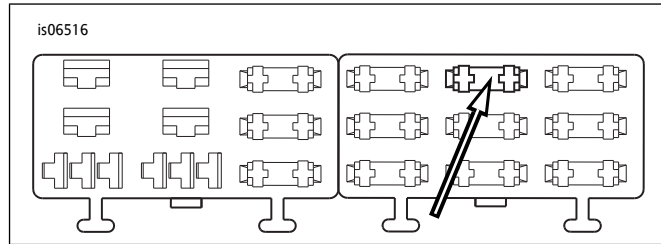

图10. 电源连接(XL车型)

2. 将Zumo线束中红色电源线的多余部分剪掉,使其方便地连接到侧盖内或座位下方切断的橙色/白色电线,但是切勿切断串联保险线丝架座。
3. 参见图16。从套件中取出蓝色密封拼接连接器(17)。参见图6:“二合一”拼接配置。遵循维修手册附录中的说明,将Zumo线束中的电源线拼接接到主线束橙色/白色电线。
4. 执行本部分中的对于所有车型。

### 2003年款及之前的Touring车型

带有开关的Zumo电源线为右侧盖内接近顶部位置的橙色/白色(O/W)主线束电源线。

1. 参见图11。将电气侧盖内的主线束护套在适当位置小心地切开,然后切断橙色/白色主线束电源线。

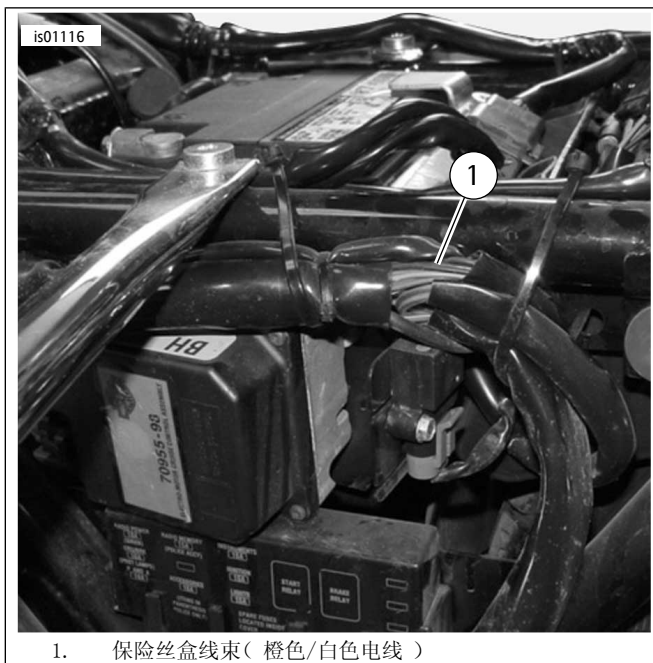

1. 保险丝盒线束( 橙色/白色电线 )

图11. 左侧盖后面的保险丝盒线束, 2003年款或之前的Touring车型( 图示为FLHTCUI车型 )

2. 将Zumo线束中红色电源线的多余部分剪掉, 使其方便地连接到侧盖内切断的橙色/白色电线, 但是切勿切断串联保险丝架座。

3. 参见图16。从套件中取出蓝色密封拼连接器( 17 )。参见图6: “二合一” 拼接配置。遵循维修手册附录中的说明, 将Zumo线束中的电源线拼接到主线束橙色/白色电线。

4. 执行本部分中的对于所有车型。

### 2004-2007年款Touring车型

带有开关的Zumo电源线在保险丝盒内有一个未使用的保险丝位置。参见维修手册中的“保险丝” 章节和维修手册附录中正确的布线图。

- 对于2004-2006年款车型: 遵循维修手册中的说明拆下左侧盖以便接近保险丝盒。对于2007年款车型: 遵循维修手册中的说明拆下右侧盖以便接近保险丝盒。对于2004-2007年款车型: 遵循维修手册中的说明, 从车辆上拆下主保险丝架座、保险丝盒和防尘盖。
- 从套件中取出橙色/白色保险丝盒适配器电线( 15 )。对于2004-2006年款车型: 注意每一端的接线端( 参见图12 ), 上部视图)。只有不带弹簧蝶片的接线端可安装到此保险丝空腔中。小心地从电线上剪掉带有弹簧锁片的接线端并丢弃。对于2007年款车型: 注意每一端的接线端( 参见图12 ), 下部视图)。只有带有弹簧蝶片的接线端可安装到此保险丝空腔中。小心地从电线上剪掉不带弹簧锁片的接线端并丢弃。
- 2004-2007年款车型: 参见图13。找到标有“P&A IGN”及“2AMAX”( 最大电流2安 )( 1 )的保险丝空腔。拆下当前安装在这一排中的三根保险丝( 2 ), 注意它们的位置。
- 轻轻地拆下保险丝盒上的橙色塑料副锁。在橙色/白色适配器电线上插入接线端直至其停止。参照附近的工厂安装接线端进行对比, 检查确认朝向和深度是否正确。安装副锁。
- 安装在步骤3中拆下的三根保险丝。

- 参见图16。将Zumo线束中橙色/白色电线的多余部分剪掉。使用套件中的蓝色密封拼连接连接器( 17 ), 将橙色/白色电线拼接到步骤4中安装的适配器电线上。
- 将套件中的2安保险丝( 18 )安装到标有“P&AIGN”及“2A MAX”( 最大电流2A )保险丝空腔中, 使该电路闭合。
- 执行本部分中的对于所有车型。

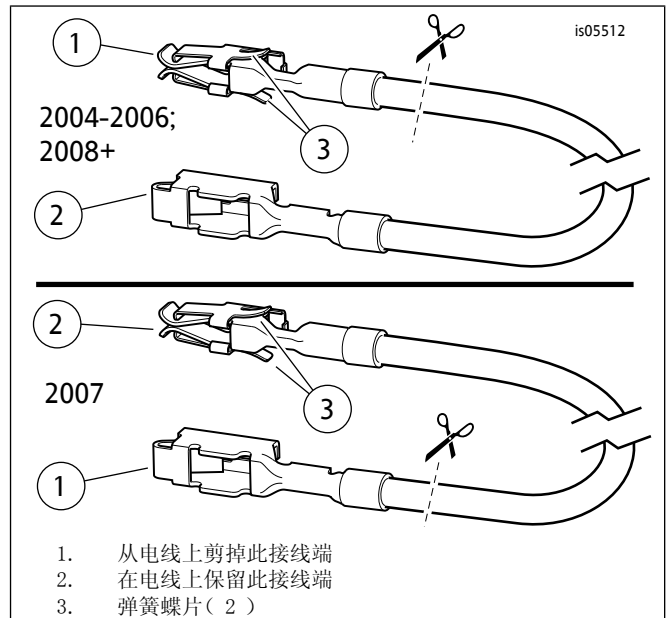

- 从电线上剪掉此接线端
- 在电线上保留此接线端
- 弹簧蝶片( 2 )

图12. 保险丝盒适配器电线( FLTouring车型 )

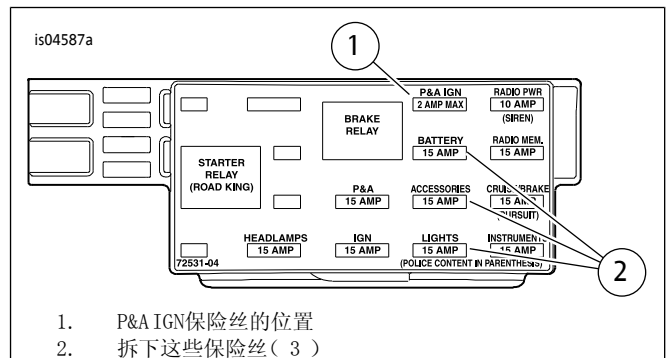

- P&A IGN保险丝的位置
- 拆下这些保险丝( 3 )

图13. P&A IGN保险丝空腔( 2004-2007年款Touring车型 )

### 2008年款及之后的Touring车型

带有开关的Zumo电源线在保险丝盒内有一个未使用的保险丝位置。参见维修手册中的“保险丝” 章节和维修手册附录中正确的布线图。

- 遵循维修手册中的说明拆下左侧盖以便接近保险丝盒。遵循维修手册中的说明, 从车辆上拆下左侧电气匣, 并且拆下电气匣背面的保险丝盒。
- 从套件中取出橙色/白色保险丝盒适配器电线( 17 )。注意每一端的接线端( 参见图13 ), 上部视图)。只有带有弹簧蝶片的接线端可安装到此保险丝空腔中。小心地从电线上剪掉不带弹簧锁片的接线端并丢弃。
- 参见图14。找到下保险丝盒( 1 )中的保险丝空腔1A-1B( 在盒盖上标有“P&A IGN”和“2A MAX” )。拆下当前安装在A-B列中的刹车继电器( 2 )和保险丝( 3, 如果有 ), 注意它们的位置。

- 轻轻地拆下A-B列中的橙色塑料副锁。将橙色/白色适配器电线上的接线端插入该空腔直至其停止。参照附近的工厂安装接线端进行对比，检查确认朝向和深度是否正确。安装副锁。
- 安装在步骤3中拆下的继电器（和保险丝，如果有）。
- 参见图16。将Zumo线束中橙色/白色电线的多余部分剪掉。使用套件中的蓝色密封拼接连接器（19），将橙色/白色电线拼接到步骤4中安装的适配器电线上。
- 将套件中的2安保险丝（20）安装到1A-1B保险丝空腔（4）中，使该电路闭合。
- 执行本部分中的对于所有车型。



图14。P&A IGN保险丝空腔（2008年款及之后的Touring车型）

## 威路德车型

带有开关的Zumo电源线是一条从保险丝盒中接出的橙色/白色（O/W）主线束电源线。

- 参见图15。将保险丝盒（2）附近的主线束护套在适当位置小心地切开，然后切断接到保险丝空腔（1）的橙色/白色主线束电线，该电线标记有：
  - ACCESSORIES（附件），对于2002-2006年款车型，或者标记有：
  - P&AIGNITION，对于2007年款及之后的车型。
- 将Zumo线束中红色电源线的多余部分剪掉，使其方便地连接到保险丝盒处的橙色/白色电线，但是切勿切断串联保险丝线架座。
- 参见图16。从套件中取出蓝色密封拼接连接器（17）。参见图6：“二合一”拼接配置。遵循维修手册附录中的说明，将Zumo线束中的电源线拼接到主线束橙色/白色电线。
- 将套件中的2安保险丝（18）安装到此保险丝空腔中，使该电路闭合。

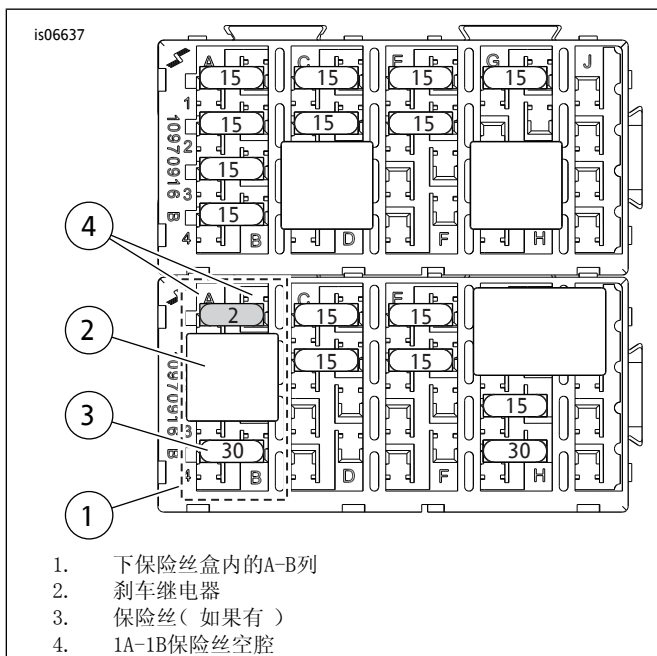

图15。附件保险丝的位置（威路德车型）

## 对于所有车型

检查并确定红色引线上有充足的松弛度，使其不会妨碍把手的运动。

转至下一章节。

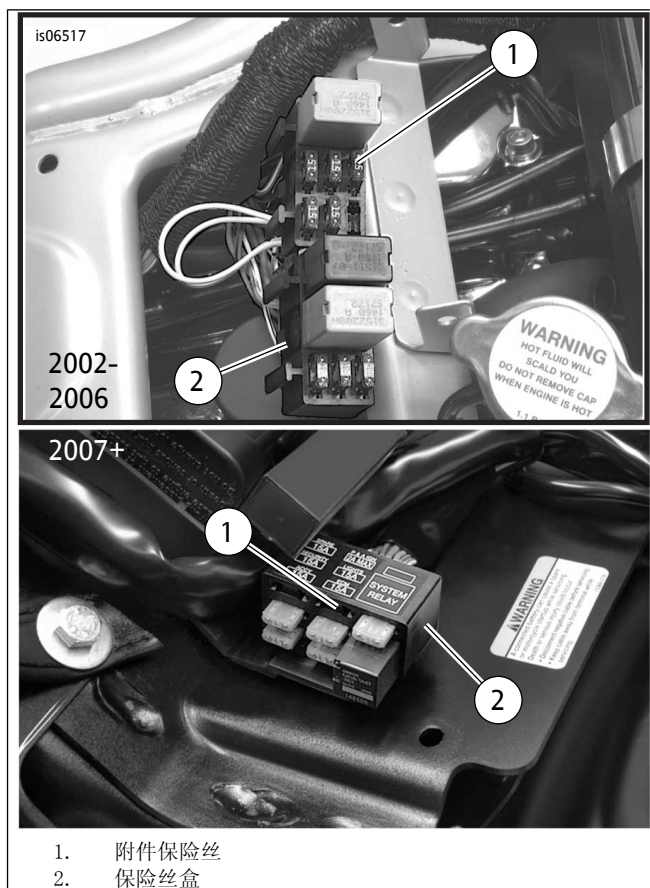
## 返还维修部门

### 注意

在遵循本说明书中针对您的摩托车车型的程序安装Zumo及相关接线之前，不要执行以下步骤。

- 遵循此GPS套件中的说明，将RoadTech Zumo GPS装置安装到支座底架中。

### 注意

安装主保险丝或连接电池线缆之前，核实点火钥匙开关处于OFF（关闭）位置。

### 警告

先连接电池正极（+）线缆。如果负极（-）线缆已连接，正极（+）线缆接地会产生火花，引起电池爆炸，造成重伤或死亡。（00068a）



- 仅对于2003年款及之前的Touring车型：参阅维修手册并遵循其中说明连接电池线缆（先连接电池正极线）。在电池接线端上涂敷一层哈雷戴维森Electrical Contact Lubricant（电气接点润滑剂）（哈雷零件编号99861-02）、凡士林或防腐蚀材料。对于所有其他车型：带有主保险丝的车辆：参阅维修手册并遵循其中说明安装主保险丝。带有主断路器的车型（运动者车型除外）：参阅维修手册并遵循其中说明连接电池负极线。在电池负极线上涂敷一层哈雷戴维森Electrical Contact Lubricant（电气接点润滑剂）（哈雷零件编号99861-02）、凡士林或防腐蚀材料。带有主断路器的运动者车型：参阅维修手册并遵循其中说明在发动机曲轴箱处连接电池负极（-）线。
- 仅对于威路德车型：遵循维修手册中的说明安装空气滤清器铝盖。对于所有其他车型：遵循维修手册中的说明安装燃油箱。

- 遵循维修手册中的说明，安装把手罩、立管罩或外侧挡风板（如果配备）。
- 将点火钥匙开关转到ON（打开）位置，但不要启动摩托车。对Road Tech Zumo装置进行测试，确定其是否正常工作。

**警告**

安装座椅之后，向上拉动座椅，确保其锁定到位。骑行时，座椅松动会导致失控，可能造成死亡或重伤。（00070b）

- 参阅维修手册并遵循其中说明合上或者安装座位。

## 维修零件



图16。维修零件，Road Tech Zumo 660和Zumo 665 GPS把手底座套件

表1。维修零件

项目	描述(数量)	零件编号
1	安装架, Road Tech Zumo 660/665(镀铬)	10865
2	半圆头盖螺丝, 1/4-20x28.6 mm(1 1/8 in)长度(2)	4293
3	安装球头	不单独出售
4	下球形夹	不单独出售
5	上球形夹	不单独出售
6	内六角平头螺丝, 10-24x25 mm(1 in)长度(3)	不单独出售
7	安装板, Zumo 660/665GPS	不单独出售
8	半圆头螺丝, M4(4)	不单独出售
9	耳机套件(包括零件10和11)	91771-04
10	· 耳机	不单独出售
11	· 加长电缆	不单独出售
12	粘胶夹(3)	10271
13	环形接线端, 18-22AWG(螺栓口直径6.35毫米(1/4英寸))	9858
14	环形接线端, 18-22AWG(螺栓口直径7.94毫米(5/16英寸))	985
15	保险丝盒适配器电线, 橙色/白色	70329-04
16	密封拼连接器, 18-20AWG(红色)	70585-93
17	密封拼连接器, 14-16AWG(蓝色)	70586-93
18	刀形保险丝, 2安(2)	54305-98
19	线缆扎带(10)	10006

表1。维修零件

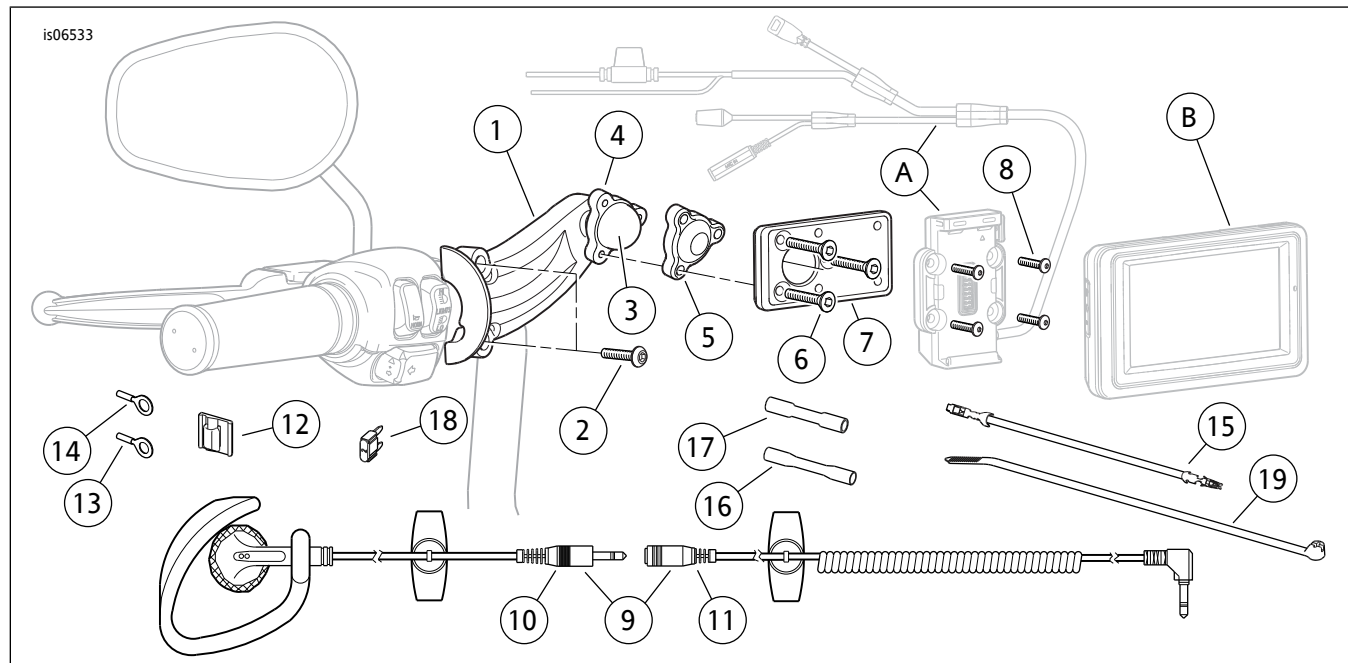
项目	描述(数量)	零件编号
文字中提到,但套件中不包括的项目:		
A	支座底架, Zumo 660/665 GPS	
B	Zumo 660/665 GPS装置	