



## VERCHROOMDE STUURMONTAGESET ROAD TECH ZUMO-SATELLIETNAVIGATIESYSTEEM (GPS)

### ALGEMEEN

#### Setnummers

76000022

#### Modellen

Deze set is nodig voor het gebruik van een Road Tech™ Zumo 660® of Zumo 665 GPS-apparaat op specifieke modellen motorfietsen.

Voor modelgerelateerde informatie raadpleegt u de P&A-detailhandelcatalogus of het gedeelte 'Parts and Accessories' (Onderdelen en accessoires) op [www.harley-davidson.com](http://www.harley-davidson.com) (alleen Engelstalig).

Deze set **IS NIET** compatibel met:

- Extra accessoireschakelaarbehuizingsets (links) (onderdeelnr. 70213-02C of 70248-02B).
- Klok, met behulp van een klem aan de handhendelsteun gemonteerd (onderdeelnr. 75041-03 of 75042-03), OF thermometer (onderdeelnr. 75102-04 of 75104-04), indien aan de **koppelingshendel** steun gemonteerd.
- Road Tech™ XM satelliet-radioreceiverset (onderdeelnr. 76390-05A).

#### OPMERKING

*De XM-satellietradio is beschikbaar op het vasteland van de Verenigde Staten. De service is niet beschikbaar in Alaska of Hawaii. U heeft een abonnement nodig op XM-satellietradio, waar u apart voor moet betalen.*

### Vereiste aanvullende onderdelen

U heeft ofwel een Road Tech Zumo 660 GPS-set (onderdeelnr. 92115-09) ofwel een Road Tech Zumo 665 GPS-set (onderdeelnr. 76000014) nodig. Deze onderdelen zijn verkrijgbaar bij een Harley-Davidson dealer.

**Bij XL (Sportster)-modellen van 2004 en later** is de afzonderlijke aanschaf van een bout voor hendelbevestigings-serviceset (onderdeelnr. 42320-04A) noodzakelijk om de GPS-bevestigingssteun aan de koppelingshendel te bevestigen.

**Bij Softail-modellen van 2011 en later** is de afzonderlijke aanschaf van een elektrische verbindingsdraadboom (H-D onderdeelnr. 72673-11) noodzakelijk.

### Vereiste gereedschappen en materialen

Een UltraTorch UT-100 (HD-39969), Robinair heteluchtpistool (HD-25070) met warmtekrimphulpstuk (HD-41183) of een ander geschikt stralingswarmteapparaat is noodzakelijk voor de juiste montage van deze set.

Bij de montage van deze set moet ook gebruik worden gemaakt van krimpgereedschap voor aansluitingen en andere onderdelen en hulpmateriaal. Na het losmaken van de accuklem is het gebruik van smeermiddel elektrische contactpunten (H-D onderdeelnr. 99861-02) of gelijkwaardig vereist. Deze onderdelen zijn verkrijgbaar bij een Harley-Davidson dealer.

#### ▲ WAARSCHUWING

**De veiligheid van de berijder en de passagier is afhankelijk van de correcte montage van deze set. Volg de juiste stappen uit de servicehandleiding. Als u niet zeker weet of u de procedure correct kunt uitvoeren of als u niet beschikt over het juiste gereedschap, laat de installatie dan over aan een Harley-Davidson-dealer. Incorrecte montage van deze set kan ernstig of dodelijk letsel tot gevolg hebben. (00333b)**

#### OPMERKING

*Dit instructieblad verwijst naar informatie in de servicehandleiding. Voor deze montage is een servicehandleiding voor dit modeljaar/motorfietsmodel vereist. Deze is verkrijgbaar bij een Harley-Davidson-dealer.*

### Elektrische overbelasting

#### MEDEDELING

U kunt u het oplaadsysteem van het motorvoertuig overbelasten indien u te veel elektrische accessoires aanbrengt. Als de op een bepaald moment gebruikte accessoires samen meer stroom verbruiken dan het laadsysteem kan opwekken, kan de accu als gevolg van het stroomverbruik leegraken waardoor er schade aan het elektrische systeem van de motorfiets kan ontstaan. (00211d)

#### ▲ WAARSCHUWING

**Bij het installeren van een elektrische accessoire moet u controleren of het maximale amperage van de zekering of stroomonderbreker die het circuit beschermt dat u wijzigt, niet wordt overschreden. Het overschrijden van het maximale amperage kan leiden tot defecten in het elektrische systeem, hetgeen ernstig of dodelijk letsel tot gevolg kan hebben. (00310a)**

Zowel de Road Tech Zumo 660 als de 665 heeft maximaal **2,0 A** stroom van het elektrische systeem nodig.

### Serviceonderdelen

Zie Afbeelding 16 en Tabel 1.

### VOORBEREIDING

#### OPMERKING

**Voor motorfietsen met sirene:**

- Controleer of de handsfree afstandsbediening aanwezig is.
- Zet de contactsleutelschakelaar in de stand IGNITION (ontsteking).

**Uitsluitend bij VRSC-modellen:** Verwijder het aluminium luchtfilterhuisdeksel volgens de instructies in de servicehandleiding.

Raadpleeg de servicehandleiding en volg de instructies voor het verwijderen van de hoofdzekering.

**Bij EFI-modellen BEHALVE VRSC:**

#### ⚠ WAARSCHUWING

**Het hogedrukbrandstofsysteem moet worden ontvlucht voordat u de toevoerleiding loskoppelt om wegsputten van brandstof te voorkomen. Benzine is uitermate ontvlambaar en zeer explosief, wat ernstig of dodelijk letsel tot gevolg kan hebben. (00275a)**

Volg de instructies in de servicehandleiding om het hoge druk brandstofsysteem drukloos te maken en verwijder de brandstoftoevoerleiding.

**Bij modellen met hoofdzekering:**

#### ⚠ WAARSCHUWING

**Om te voorkomen dat de motorfiets per ongeluk start, met ernstig of dodelijk letsel tot gevolg, moet eerst de hoofdzekering worden verwijderd. (00251b)**

1. Raadpleeg de servicehandleiding en volg de instructies voor het verwijderen van de hoofdzekering. Verwijder het zadel en al het bevestigingsmateriaal en bewaar deze onderdelen.

**Bij modellen met hoofdstroomonderbreker:**

#### ⚠ WAARSCHUWING

**Om te voorkomen dat de motor per ongeluk start, met mogelijk ernstig of dodelijk letsel tot gevolg, moet eerst de minkabel (-) van de accu worden losgekoppeld. (00048a)**

1. Raadpleeg de servicehandleiding en volg de instructies om het zadel te verwijderen en de minkabel (zwart) van de minpool (-) van de accu los te koppelen. Bewaar alle bevestigingsmaterialen van het zadel.

**Bij modellen met carburateur:**

#### ⚠ WAARSCHUWING

**Wanneer de brandstofleiding naar de carburateur wordt losgekoppeld van de brandstofklepaansluiting, kan er benzine uitlopen. Benzine is uitermate ontvlambaar en zeer explosief, wat ernstig of dodelijk letsel tot gevolg kan hebben. Verwijder eventueel gemorste brandstof onmiddellijk met een doek en gooi deze op een geschikte manier weg. (00256a)**

2. Draai de brandstoftoevoerklep naar UIT. Verwijder de brandstofleiding van de klep.

**Bij ALLE modellen BEHALVE VRSC:**

#### ⚠ WAARSCHUWING

**Tijdens het uitvoeren van servicewerkzaamheden aan het brandstofsysteem is roken verboden en zijn open vuren en vonken in de nabijheid niet toegestaan. Benzine is uitermate ontvlambaar en zeer explosief, wat ernstig of dodelijk letsel tot gevolg kan hebben. (00330a)**

3. Volg de instructies in de servicehandleiding voor het verwijderen van het instrumentenpaneel (indien aanwezig) van de brandstoftank.
4. Zie het juiste hoofdstuk (motor met carburateur of EFI) van de servicehandleiding voor instructies voor het verwijderen van de brandstoftank.

## INSTALLEREN VAN DE MONTAGESTEUN EN -PLAAT

**Bij ALLE modellen:**

#### OPMERKING

*Gebruik geen oplosmiddelhoudende chemicaliën of was direct op de kunststof of rubberen onderdelen, omdat deze de algehele prestaties en het uiterlijk ervan kunnen aantasten.*

1. Zie Afbeelding 16. Neem de GPS-montagesteun (1) uit de set. **ALLE modellen BEHALVE XL (Sportster)-modellen van 2004 en later:** Neem ook twee lange bouten (2) van 1/4-20 x 28,6 mm (1 1/8 in) uit de kit. **Sportster-modellen van 2004 en later:** Zorg dat u ook de serviceset voor de hendelbevestigingsbout aanschaft (onderdeelnr. 42320-04, afzonderlijk verkrijgbaar).
2. **Voor ALLE modellen:** Verwijder de standaard (OE) montagebouten voor de koppelingshendelklem en gooi deze bouten en klem weg.
3. Steek de **nieuwe** bouten in de GPS-montagesteun. Steek de schroefdraden door de gaten in de koppelingshendelbehuizing.
4. Stel de hendel naar de wens van de berijder af en draai vervolgens de schroeven aan tot 6,8–9 N·m (60–80 in-lbs).
5. Neem de montageplaat (7), bovenste kogelklemhelft (5) en drie platkopbouten (6) uit de set.
6. Steek de bouten zoals afgebeeld in de montageplaat en bovenste kogelklemhelft. Plaats de bovenste kogelklemhelft bovenop de montagekogel, waarbij u de gaten met die in de onderste kogelklemhelft uitlijnt. Draai de schroeven in de onderste bolklep, positioneer de montageplaat zodanig dat er een geschikte kijkhoek ontstaat en haal de schroeven aan tot 4–6,8 N·m (36–60 in-lbs).

## MONTAGE VAN DE HOUDER

1. Neem de houder (A) uit de Road Tech Zumo 660 of 665 GPS-set en vier bolkopbouten (8) uit **deze** set.
2. Plaats de houder op de montageplaat (7) en let erop dat de draadboom aan de rechterkant uitsteekt. Steek een bolkopbout door een van de gaten in de houder en in het overeenkomstige gat in de montageplaat, maar draai deze nog niet helemaal vast.

3. Steek drie bolkopbouten in de overige gaten in de houder en de montageplaat. Zet de vier bouten vast tot 1,58–2,26 N·m (14–20 in-lbs).

## VERLOOP VAN DE DRAADBOOM

### OPMERKING

Leid de Zumo draadboom langs de buitenkant van het stuur, zelfs bij sturen met inwendige bedrading.

1. Leid de losse uiteinden van de draadboom als volgt:
  - a. Volg de bestaande bedrading vanaf de linker stuurschakelaars naar het midden van het stuur toe. Zet de draadboom met behulp van kabelbinders (19) uit de set op zijn plaats vast, terwijl u de draadboom langs het stuur naar het midden leidt. Bij sommige modellen kan het nodig zijn de stuurkap, instrumenten of andere accessoires los te nemen. Zie eventueel de servicehandleiding of de instructies van het accessoire.

### OPMERKING

**Bij sommige VRSC-modellen kan het nodig zijn de koplamp of de beschermkap van het instrumentenpaneel los te maken of te verwijderen voor toegang tot de bedrading.**

2. Volg het verloop van de bestaande bedrading voor het geleiden van de Zumo-draadboom:
  - door, over of om de bovenste vorkklem (balhoofdplaat) heen,
  - langs het frame van de motorfiets;
  - naar een algemene plaats onder het zadel.
- **Alleen bij VRSC-modellen:** Leid de rode draad tot nabij de pluspool (+) van de accu die zich aan de rechter voorkant van het frame bevindt.
3. Maak de Zumo draadboom met behulp van de kabelbinders (19) uit de set vast aan de draadbomen langs het motorfietsframe.

## AANSLUITEN VAN BEDRADING - ALGEMEEN

Voor het monteren van de Zumo stuurbeugel op de motorfiets moet u draadverbindingen maken. Zoek de instructies op voor een specifiek model in de onderstaande tekst en raadpleeg de bijlage van de servicehandleiding voor de juiste draadverbindingprocedures.

### ⚠ WAARSCHUWING

**Volg de instructies van de fabrikant bij het gebruik van de UltraTorch UT-100 of een ander stralingswarmteapparaat. Het niet volgen van de instructies van de fabrikant kan brand veroorzaken, met mogelijk ernstig of dodelijk letsel tot gevolg. (00335a)**

- Richt de hitte niet op onderdelen van het brandstofsysteem. Extreme hitte kan ontbranden/exploderen van brandstof veroorzaken, wat ernstig of dodelijk letsel tot gevolg kan hebben.
- Richt de hitte niet op andere onderdelen van het elektrische systeem, behalve de verbinders waarop u warmtekrimp toepast.
- Houd uw handen uit de buurt van de punt van het gereedschap en het warmtekrimphulpstuk.

**Bij Softail-modellen van 2011 en later:** Zie de volgende sectie.

**Voor ALLE ANDERE modellen:** Ga door naar **AANSLUITEN VAN ZWARTE DRAAD** voor het specifieke model.

## AANSLUITEN VAN VERBINDINGS-DRAADBOOM – SOFTAIL-MODELLEN VAN 2011 EN LATER

### OPMERKING

*Afzonderlijke aanschaf van verbindingsdraadboom (H-D onderdeelnr. 72673-11) noodzakelijk.*

1. Zoek de stekker voor de Digital Technician [91A] (een grijze 6-polige Deutsch-connector met een rubberen hoes) onder het zadel. Plaats de verbindingskabelboom in de buurt van de stekker [91A], maar sluit de stekkers nu nog NIET aan.
2. Leid de Zumo draadboom naar de verbindingsdraadboom. Knip de geïntegreerde zekeringhouder NIET af bij de rode draad, maar knip de draden af op een zodanige lengte, dat de afgedichte stootverbinders van de verbindingskabelboom gemakkelijk bereikbaar zijn.
3. Verbind de zwarte Zumo-draad met de **zwarte** draden van de elektrische verbindingskabelboom.
4. Verbind de rode Zumo-draad met de **rood/gele** draden van de verbindingsdraadboom.
5. Gebruik een heteluchtpistool of geschikt stralingswarmteapparaat om de aansluitkabel op de bedrading te krimpen.
6. Gebruik een heteluchtpistool of geschikt stralingswarmteapparaat om het open uiteinde van de afgedichte stootverbinder op de **rood/blauwe** draad van de elektrische aansluitset af te dichten.
7. Trek de rubberen hoes uit de grijze Digital Technician pin-connector [91A]. Snijd de hoes los van de draden.
8. Sluit het contacthuis van de verbindingsdraadboom aan op stekker [91A].
9. Plaats de rubberen hoes op de open pin-connector van de verbindingsdraadboom.
10. Draai de vier bouten waarmee de ECM op de montagesteun is bevestigd los of verwijder deze. Leid de verbindingskabelboom onder de ECM-connector door. Draai de vier bouten aan tot 5,1–6,2 N·m (45–55 in-lbs).
11. Ga verder naar **DE MOTORFIETS TERUGBRENGEN IN RIJKLARE TOESTAND**.

## AANSLUITEN VAN ZWARTE DRAAD OP MASSA

### Dyna-modellen

1. Verwijder de moer van de massabout, die zich aan de bovenkant van het frame bevindt, onder het zadel nabij de brandstoftank.

2. Kies de juiste ringklem (13 of 14) uit de set die op de massabout past.
3. Zie Afbeelding 1. Knip de zwarte draad van de Zumo-draadboom zo af, dat het massacontactpunt eenvoudig toegankelijk is en krimp vervolgens de ringklem op het draaduiteinde op basis van de instructies voor het Packard-krimpgereedschap in de bijlage van de servicehandleiding.
4. Monteer de ringklem aan het massa-aansluitpunt en haal de verbinding aan volgens het aanhaalmoment in de servicehandleiding.
5. Ga door naar **Bij ALLE modellen** in dit hoofdstuk.

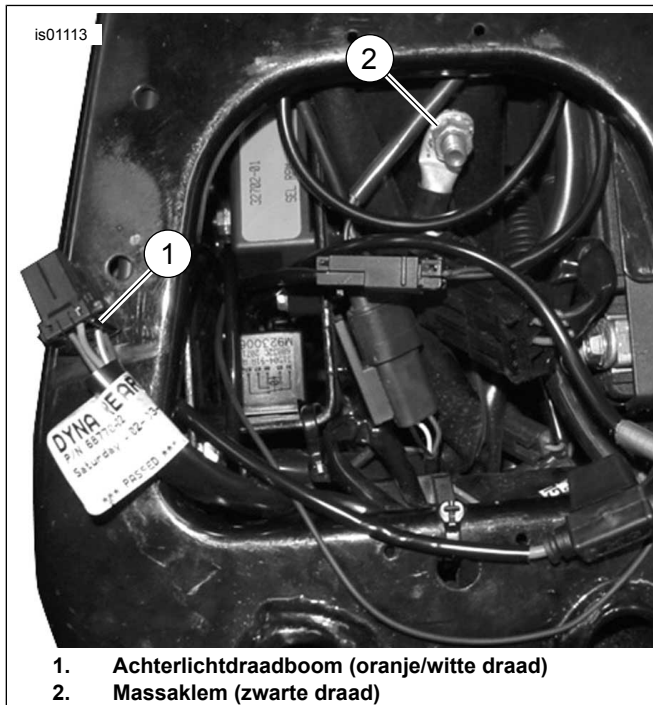

Afbeelding 1. Stroom- en massaverbindingen (Dyna-modellen)

### Softail-modellen van 2010 en eerder

1. Verwijder de massabout aan de bovenkant van het frame, onder het zadel nabij de brandstoftank.
2. Kies de juiste ringklem (13 of 14) uit de set die op de massabout past.
3. Knip de zwarte draad van de Zumo-draadboom zo af, dat het massacontactpunt eenvoudig toegankelijk is en krimp vervolgens de ringklem op het draaduiteinde op basis van de instructies voor het Packard-krimpgereedschap in de bijlage van de servicehandleiding.
4. Zie Afbeelding 2. Plaats de ringklem op de schroefdraad van de massabout. Bevestig de massabout op het frame (2) en haal de verbinding aan volgens het aanhaalmoment in de servicehandleiding.
5. Ga door naar **Bij ALLE modellen** in dit hoofdstuk.

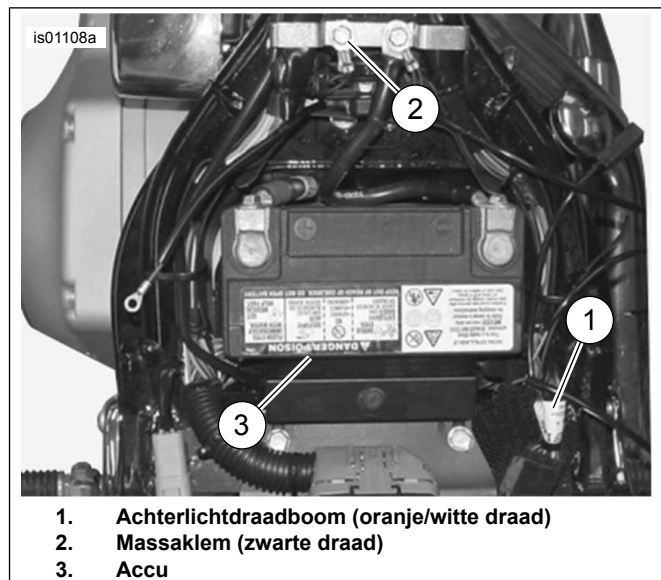

Afbeelding 2. Stroom- en massaverbindingen (Softail-modellen)

### Sportster-modellen

1. Verwijder de zijafdekking van het elektrische systeem die zich aan de linkerkant van de motorfiets nabij de accu bevindt.
2. Leid de Zumo draadboom door de bovenkant van het frame onder het zadel langs naar de stroomonderbreker die zich aan de binnenkant van de elektrische zijafdekking bevindt.
3. Zie Afbeelding 3. Verwijder de massabout (1) die zich op de volgende locatie bevindt:
  - onder het zadel bij sommige modellen van 1996 t/m 2003, of;
  - nabij de achtervork bij modellen van 1995 of eerder en modellen van 1996 t/m 2003 zonder een bout onder het zadel.
  - Op het motorblok in de buurt van de startmotor bij modellen van 2004 en later.
4. Kies de juiste ringklem (13 of 14) uit de set die op de massabout past.
5. Knip de zwarte draad van de Zumo-draadboom zo af, dat het massacontactpunt eenvoudig toegankelijk is en krimp vervolgens de ringklem op het draaduiteinde op basis van de instructies voor het Packard-krimpgereedschap in de bijlage van de servicehandleiding.
6. Plaats de ringklem op de schroefdraad van de massabout. Bevestig de massabout op de oorspronkelijke positie en haal de verbinding aan volgens het aanhaalmoment in de servicehandleiding.
7. Ga door naar **Bij ALLE modellen** in dit hoofdstuk.

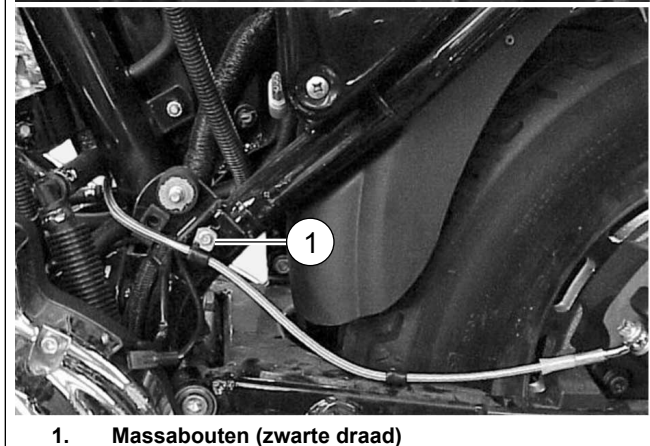
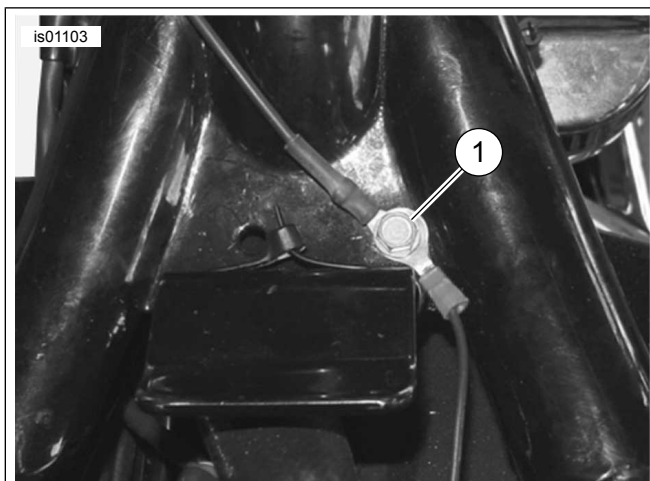

Afbeelding 3. Massaverbindingen (Sportster-modellen)

## Touring-modellen van 2003 en eerder

### ⚠ WAARSCHUWING

**Koppel eerst de minkabel (-) van de accu los. Mocht de pluskabel (+) in contact komen met massa terwijl de minkabel (-) nog is aangesloten, dan kan de accu door de vonken die dan ontstaan, exploderen, met mogelijk ernstig of dodelijk letsel tot gevolg. (00049a)**

1. **Als de minkabel van de accu NIET WAS losgekoppeld** aan het begin van de montage, raadpleegt u de servicehandleiding en volgt u de instructies om het zadel te verwijderen en de minkabel (zwart) van de minpool (-) van de accu los te koppelen. Bewaar alle bevestigingsmaterialen van het zadel. Raadpleeg vervolgens de servicehandleiding en volg de instructies om de pluskabel van de accu los te koppelen.
2. Haal de accu uit de motor.

### OPMERKING

*De zwarte draad moet lang genoeg zijn, zodat de accu in de accuromte past zonder de draad te knikken of uit te rekken.*

3. Zie Afbeelding 4. Knip de zwarte draad van de Zumo draadboom zodanig af, dat het massacontactpunt (2), dat zich onder de stroomonderbreker in de accuromte onder het zadel bevindt, gemakkelijk kan worden bereikt.
4. Kies de juiste ringklem (13 of 14) uit de set die op het massacontactpunt past.

5. Krimp de ringklem aan het draaduiteinde, volgens de Packard-krimpgereedschapinstructies in de bijlage van de servicehandleiding.
6. Monteer de ringklem op het massacontactpunt en haal de verbinding aan volgens het aanhaalmoment in de servicehandleiding.
7. Ga door naar **Bij ALLE modellen** in dit hoofdstuk.

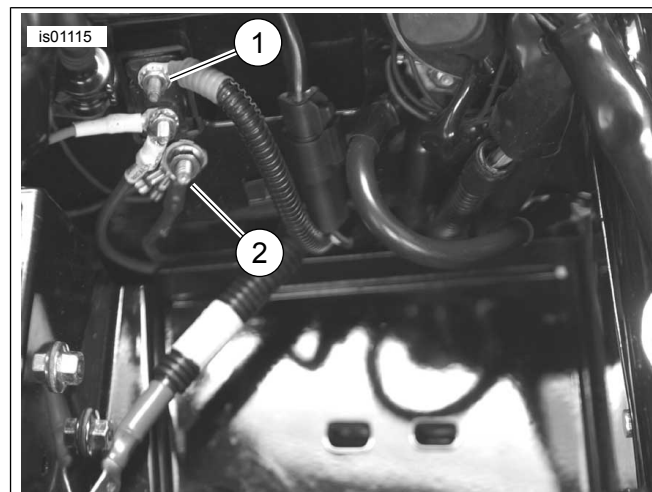

1. Zilverkleurige klem van stroomonderbreker (rode draad)
2. Massaklem (zwarte draad)

Afbeelding 4. Aansluitingen (met accu verwijderd) - Touring-modellen van 2003 of eerder (FLHTCU-model van 2003 afgebeeld)

## Touring-modellen van 2004 en later

1. Bepaal waar het massacontactpunt voor de hoofddraadboom zich op het frame bevindt (er zijn twee massacontactpunten, onder het zadel, vóór de accu).
2. Verwijder de moer van een van de massacontactpunten op het frame.
3. Kies de juiste ringklem (13 of 14) uit de set die op het massacontactpunt past.
4. Knip de zwarte draad van de Zumo-draadboom zo af, dat het massacontactpunt eenvoudig toegankelijk is en krimp vervolgens de ringklem op het draaduiteinde op basis van de instructies voor het Packard-krimpgereedschap in de bijlage van de servicehandleiding.
5. Monteer de ringklem aan het massa-aansluitpunt en haal de verbinding aan volgens het aanhaalmoment in de servicehandleiding.
6. Ga door naar **Bij ALLE modellen** in dit hoofdstuk.

## V-Rod-modellen van 2006 en eerder

1. Zie Afbeelding 5. Verwijder de bout (1, onder het zadel) waarmee het contactslot (2) aan de rechterkant van het frame is bevestigd.
2. Schraap de lak van de bovenkant van het frame af waar de bout werd verwijderd, om een goed massacontact te krijgen.
3. Kies de juiste ringklem (13 of 14) uit de set die op de bout van het contactslot past.

- Knip de zwarte draad van de Zumo-draadboom zo af, dat het massacontactpunt eenvoudig toegankelijk is en krimp vervolgens de ringklem op het draaduiteinde op basis van de instructies voor het Packard-krimpgereedschap in de bijlage van de servicehandleiding.
- Plaats de ringklem van de zwarte draad op de schroefdraad van de bout van het contactslot. Installeer de bout op de contactschakelaar en zet deze vast tot 6–10 N·m (53–88 in-lbs).
- Ga door naar **Bij ALLE modellen** in dit hoofdstuk.

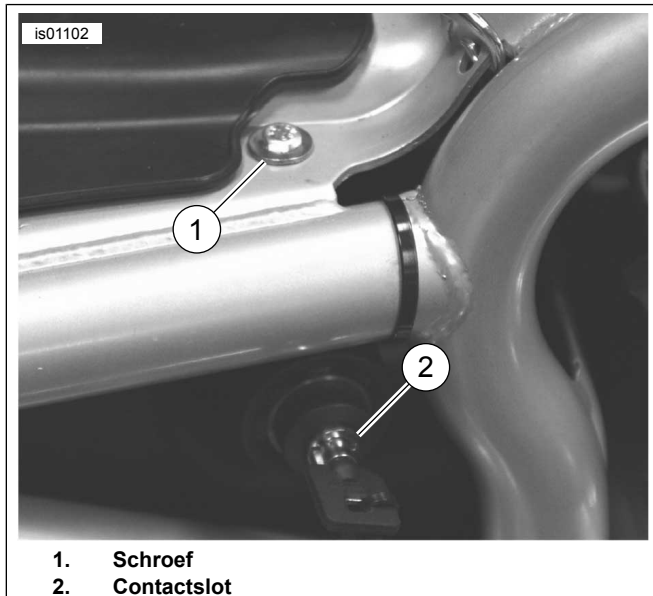

- Schroef
- Contactslot

**Afbeelding 5. Massaverbinding (V-Rod-modellen van 2006 en eerder)**

### V-Rod-modellen van 2007 en later

De **zwarte** draad van de Zumo draadboom wordt rechtstreeks aangesloten op de minpool van de accu.

- Kies de juiste ringklem (13 of 14) uit de set die op de bevestiging van de minpool van de accu past.
- Knip de zwarte draad van de Zumo draadboom zodanig af, dat deze zich nabij de minpool van de accu bevindt. Krimp de ringklem aan het uiteinde van de zwarte draad, volgens de Packard-krimpgereedschapinstructies in de bijlage van de servicehandleiding.
- Bevestig de ringklem van de zwarte draad aan de minpool van de accu. Haal de poolklem aan tot 7–10 N·m (60–96 in-lbs).

### Bij ALLE modellen

Controleer of de zwarte draad voldoende speling heeft zodat de stuurbeweging niet wordt beperkt.

Ga verder met het hoofdstuk **AANSLUITEN VAN RODE DRAAD** voor het specifieke model.

## AANSLUITEN VAN RODE DRAAD OP GESCHAKELDE STROOMVOORZIENING

Zoek in de bedradingsschema's van de servicehandleiding voor een motorfiets van een specifiek model en jaar naar een stroomvoorziening, die wordt gevoed via het contactslot.

### Dyna-modellen van 2003 en eerder

De **geschakelde** stroomvoorziening van de Zumo is een oranje/witte (O/W) stroomdraad in de hoofddraadboom in de zijafdekking van het elektrische systeem.

- Verwijder de zijafdekking van het elektrische systeem die zich aan de linkerkant van de motorfiets nabij de accu bevindt.
- Zie Afbeelding 1. Snijd voorzichtig een deel van de ommanteling van de hoofddraadboom op een toegankelijke plaats in de zijafdekking open en knip een oranje/witte stroomdraad van de hoofddraadboom door.
- Knip de overtollige lengte van de rode stroomdraad **van de Zumo-draadboom** zo af, dat de afgeknipte oranje/witte draden in de zijafdekking eenvoudig toegankelijk zijn, maar knip de geïntegreerde zekeringhouder NIET af.
- Zie Afbeelding 16. Haal een afgedichte stootverbinder (3) uit de set. Zie Afbeelding 6, de 2 in 1-stootverbinderconfiguratie. Verbind de stroomdraad van de Zumo-draadboom met de oranje/witte draden van de hoofddraadboom volgens de instructies in de bijlage van de servicehandleiding.
- Ga door naar **Bij ALLE modellen** in dit hoofdstuk.

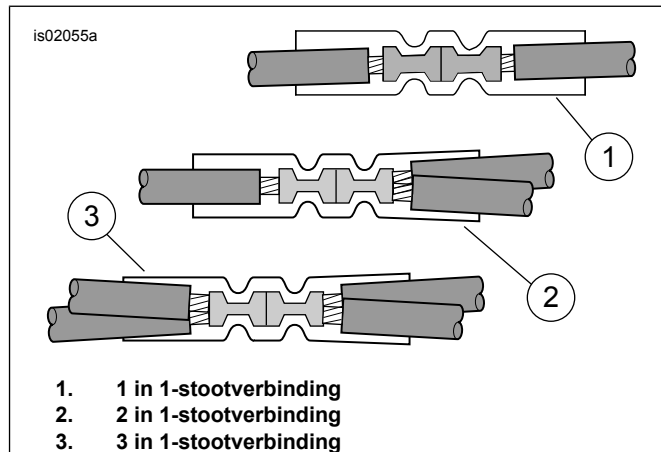

- 1 in 1-stootverbinding
- 2 in 1-stootverbinding
- 3 in 1-stootverbinding

**Afbeelding 6. Stootverbinderconfiguratie**

### Dyna-modellen van 2004 en later

De **geschakelde** stroomvoorziening van de Zumo is een open zekeringpositie op het zekeringpaneel. Zie het hoofdstuk **ZEKERINGEN** in de servicehandleiding en het juiste bedradingsschema in de bijlage van de servicehandleiding.

- Verwijder de zijafdekking van het elektrische systeem die zich aan de linkerkant van de motorfiets nabij de accu bevindt, door beide zijden stevig vast te pakken en naar buiten te trekken.
- Verwijder het elektrische paneel uit de motorfiets volgens de instructies in de servicehandleiding.

- Zie Afbeelding 16. Pak de oranje/witte adapterdraad voor het zekeringblok (15) uit de set. Let op de klem aan beide uiteinden (zie Afbeelding 7 ). Uitsluitend de klem met de veerlipjes past in dit zekeringblok. Snijd de niet-gebruikte klem voorzichtig van de draad af en gooi deze weg.
- Zie Afbeelding 8. Zoek de zekeringplaats (1) gemarkeerd met 'OPEN' op de zekeringblokafdekking in het rechter zekeringblok. Steek de klem in de oranje/witte adapterdraad totdat deze stopt. Vergelijk dit met een klem die fabrieksmatig is aangebracht om de juiste stand en diepte te bepalen.
- Knip de rode stroomdraad **van de Zumo-draadboom** zo af, dat deze dicht bij de adapterdraad komt, maar knip de geïntegreerde zekeringhouder NIET af.
- Zie Afbeelding 16. Pak de blauwe afgesloten stootverbinder (17) uit de set. Zie Afbeelding 6, de 1 in 1-stootverbinderconfiguratie. Verbind de stroomdraad van de Zumo-kabelboom met de adapterdraad volgens de instructies in de bijlage van de servicehandleiding.
- Zie Afbeelding 16. Plaats de zekering van 2 A (18) uit de set in de zekeringplaats voor OPEN om het circuit te sluiten.
- Monteer het elektrische paneel volgens de instructies in de servicehandleiding. Bevestig de afdekking van het paneel van het elektrische systeem door de pennen in het paneel uit te lijnen met de rubberen bussen en de afdekking dan stevig op zijn plaats te drukken.
- Ga door naar **Bij ALLE modellen** in dit hoofdstuk.

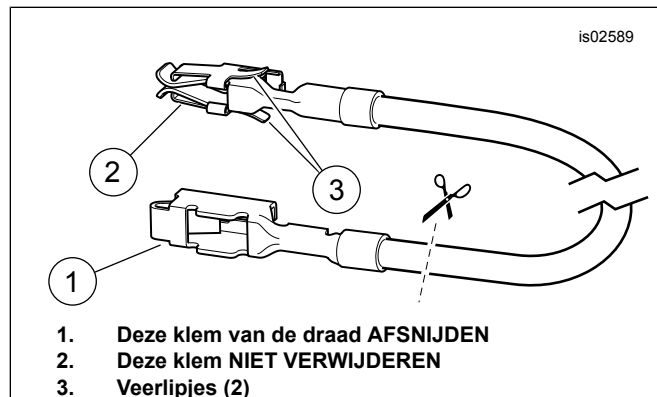

Afbeelding 7. Adapterdraad, zekeringblok (Dyna- en Softail-modellen)

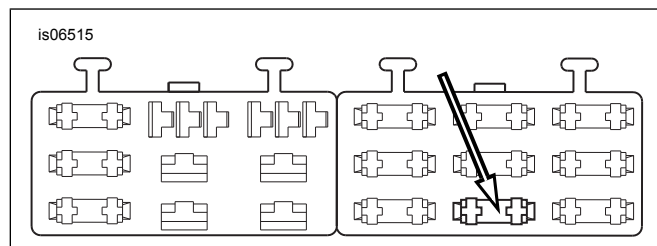

Afbeelding 8. 'OPEN'-zekeringblokplaats (Dyna-modellen van 2004 en later)

## Softail-modellen van 2003 en eerder

De **geschakelde** stroomvoorziening van de Zumo is de oranje/witte (O/W) draad in de achterlichtdraadboom onder het zadel.

- Zie Afbeelding 2. Snijd voorzichtig een deel van de ommanteling van de achterlichtkabelboom (1) op een toegankelijke plaats onder het zadel open en knip de oranje/witte draad door.
- Knip de overtollige lengte van de rode stroomdraad **van de Zumo-draadboom** zo af, dat de afgeknipte oranje/witte draden onder het zadel eenvoudig toegankelijk zijn, maar knip de geïntegreerde zekeringhouder NIET af.
- Zie Afbeelding 16. Pak de blauwe afgesloten stootverbinder (17) uit de set. Zie Afbeelding 6, de 2 in 1-stootverbinderconfiguratie. Verbind de stroomdraad van de Zumo-draadboom met de oranje/witte draden volgens de instructies in de bijlage van de servicehandleiding.
- Ga door naar **Bij ALLE modellen** in dit hoofdstuk.

## Softail-modellen van 2004 t/m 2010

De **geschakelde** stroomvoorziening van de Zumo is een open zekeringpositie op het zekeringpaneel. Zie het hoofdstuk ZEKERINGEN in de servicehandleiding en het juiste bedradingschema in de bijlage van de servicehandleiding.

- Verwijder de zekeringblokafdekking. Verwijder de twee inbusbouten waarmee de zekeringbloksteun is bevestigd en trek de steun en het zekeringblok van het motorfietsframe af.
- Druk het lipje in waarmee het linker zekeringblok is bevestigd en schuif het blok uit de bevestigingsgleuven.
- Zie Afbeelding 16. Pak de oranje/witte adapterdraad voor het zekeringblok (15) uit de set. Let op de klem aan beide uiteinden (zie Afbeelding 7 ). Uitsluitend de klem met de veerlipjes past in dit zekeringblok. Snijd de niet-gebruikte klem voorzichtig van de draad af en gooi deze weg.
- Zie Afbeelding 9. Zoek de zekeringplaats (1) gemarkeerd met 'P&A IGN' op de zekeringblokafdekking in het rechter zekeringblok. Steek de klem in de oranje/witte adapterdraad totdat deze stopt. Vergelijk dit met een klem die fabrieksmatig is aangebracht om de juiste stand en diepte te bepalen.
- Knip de rode stroomdraad **van de Zumo-draadboom** zo af, dat deze dicht bij de adapterdraad komt, maar knip de geïntegreerde zekeringhouder NIET af.
- Zie Afbeelding 16. Pak de blauwe afgesloten stootverbinder (17) uit de set. Zie Afbeelding 6, de 1 in 1-stootverbinderconfiguratie. Verbind de stroomdraad van de Zumo-kabelboom met de adapterdraad volgens de instructies in de bijlage van de servicehandleiding.
- Zie Afbeelding 16. Plaats de zekering van 2 A (18) uit de set in de zekeringplaats voor P&A IGN om het circuit te sluiten.
- Schuif het zekeringblok in de bevestigingsgleuven in de zekeringbloksteun totdat het stevig vastklikt. Installeer de steun en het zekeringblok en bevestig deze met de twee inbusbouten die eerder werden verwijderd. Draai stevig vast.
- Ga door naar **Bij ALLE modellen** in dit hoofdstuk.

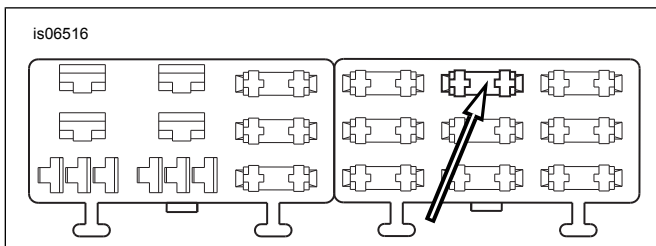

Afbeelding 9. 'P&A IGN'-zekeringblokplaats (Softtail-modellen van 2004 t/m 2010)

## Sportster-modellen

De **geschakelde** stroomvoorziening van de Zumo is een oranje/witte (O/W) stroomdraad in de hoofddraadboom in de zijafdekking van het elektrische systeem of onder het zadel.

1. Zie Afbeelding 10. Snijd voorzichtig een deel van de ommanteling van de hoofdkabelboom op een toegankelijke plaats in de zijafdekking of onder het zadel open en knip een oranje/witte stroomdraad van de hoofdkabelboom door.



1. Linker zijafdekking met daarin de zilverkleurige klem (rode draad) van de stroomonderbreker
2. Standaard draadboom (oranje/witte draad)

Afbeelding 10. Stroomaansluitingen (XL-modellen)

2. Knip de rode stroomdraad **van de Zumo-draadboom** zo af dat deze dicht bij de afgeknipte oranje/witte draden in de zijafdekking of onder het zadel komt, maar knip de geïntegreerde zekeringhouder NIET af.
3. Zie Afbeelding 16. Pak de blauwe afgesloten stootverbinder (17) uit de set. Zie Afbeelding 6, de 2 in 1-stootverbinderconfiguratie. Verbind de stroomdraad van de Zumo-draadboom met de oranje/witte draden van de hoofddraadboom volgens de instructies in de bijlage van de servicehandleiding.
4. Ga door naar **Bij ALLE modellen** in dit hoofdstuk.

## Touring-modellen van 2003 en eerder

De **geschakelde** stroomvoorziening van de Zumo is een oranje/witte (O/W) stroomdraad in de hoofddraadboom binnenin de rechter zijafdekking, nabij de bovenkant.

1. Zie Afbeelding 11. Snijd voorzichtig een deel van de ommanteling van de hoofdkabelboom op een toegankelijke plaats in de zijafdekking van het elektrische systeem open en knip een oranje/witte stroomdraad van de hoofdkabelboom door.

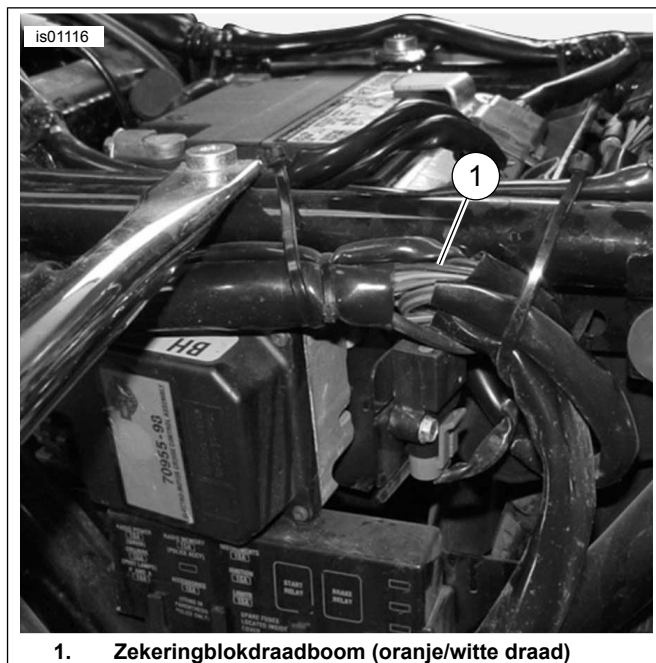

1. Zekeringblokdraadboom (oranje/witte draad)

Afbeelding 11. Zekeringblokdraadboom achter linker zijafdekking, Touring-modellen van 2003 of eerder (FLHTCUI afgebeeld)

2. Knip de overtollige lengte van de rode stroomdraad **van de Zumo-draadboom** zo af, dat de afgeknipte oranje/witte draden in de zijafdekking eenvoudig toegankelijk zijn, maar knip de geïntegreerde zekeringhouder NIET af.
3. Zie Afbeelding 16. Pak de blauwe afgesloten stootverbinder (17) uit de set. Zie Afbeelding 6, de 2 in 1-stootverbinderconfiguratie. Verbind de stroomdraad van de Zumo-draadboom met de oranje/witte draden van de hoofddraadboom volgens de instructies in de bijlage van de servicehandleiding.
4. Ga door naar **Bij ALLE modellen** in dit hoofdstuk.

## Touring-modellen van 2004 t/m 2007

De **geschakelde** stroomvoorziening van de Zumo is een open zekeringpositie op het zekeringpaneel. Zie het hoofdstuk ZEKERINGEN in de servicehandleiding en het juiste bedradingschema in de bijlage van de servicehandleiding.

1. **Bij modellen van 2004 t/m 2006:** Verwijder de linker zijafdekking volgens de instructies in de servicehandleiding om toegang te verkrijgen tot het zekeringblok. **Bij modellen van 2007:** Verwijder de rechter zijafdekking volgens de instructies in de servicehandleiding om toegang te krijgen tot het zekeringblok. **Bij modellen van 2004 t/m 2007:** Verwijder de hoofdzekeringhouder, het zekeringblok en de stofkap van het voertuig volgens de instructies in de servicehandleiding.



- Pak de oranje/witte adapterdraad voor het zekeringblok (15) uit de set. **Bij modellen van 2004 t/m 2006:** Let op de klem aan beide uiteinden (zie Afbeelding 12, **bovenste weergave**). Alleen de klem **ZONDER de veerlipjes** past in de zekeringplaats. Snijd de klem **MET** de veerlipjes voorzichtig van de draad af en gooi deze weg. **Bij modellen van 2007:** Let op de klem aan beide uiteinden (zie Afbeelding 12, **onderste weergave**). Alleen de klem **MET de veerlipjes** past in de zekeringplaats. Snijd de klem **ZONDER de veerlipjes** voorzichtig van de draad af en gooi deze weg.
- Modellen van 2004 t/m 2007:** Zie Afbeelding 13. Zoek de zekeringplaats gemarkeerd met 'P&A IGN', '2A MAX' (1). Verwijder de drie, momenteel aanwezige, zekeringen (2) in deze rij en noteer hun locatie.
- Verwijder de oranje kunststof secundaire vergrendeling voorzichtig uit het zekeringblok. Steek de klem in de oranje/witte adapterdraad totdat deze stopt. Vergelijk dit met een klem die fabrieksmatig is aangebracht om de juiste stand en diepte te bepalen. Monteer de secundaire vergrendeling.
- Plaats de drie zekeringen die u in stap 3 hebt verwijderd.
- Zie Afbeelding 16. Snijd de overtollige lengte van de oranje/witte draad van de Zumo-draadboom af. Gebruik de blauwe afgedichte stootverbinder (17) uit de set, splits de draad en sluit deze aan op de adapterdraad die in stap 4 werd bevestigd.
- Plaats de zekering van 2 A (18) uit de set in de zekeringplaats gemarkeerd met P&A IGN', '2A MAX' om het circuit te sluiten.
- Ga door naar **Bij ALLE modellen** in dit hoofdstuk.

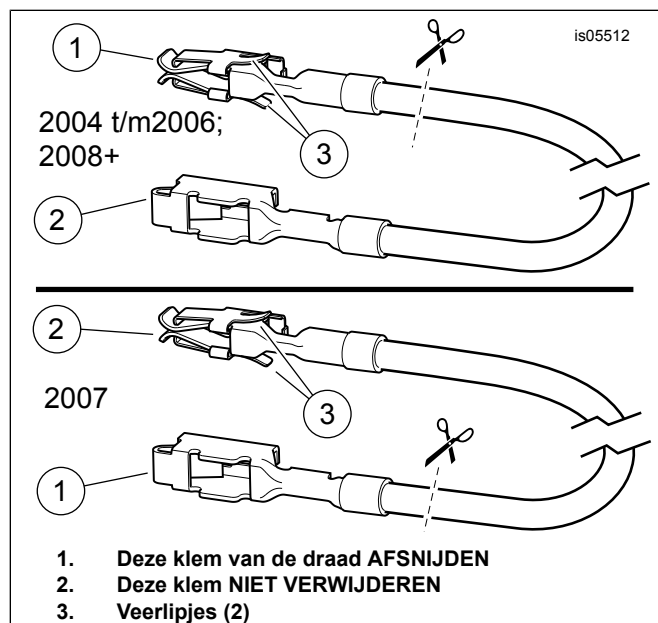

Afbeelding 12. Adapterdraad, zekeringblok (FL Touring-modellen)

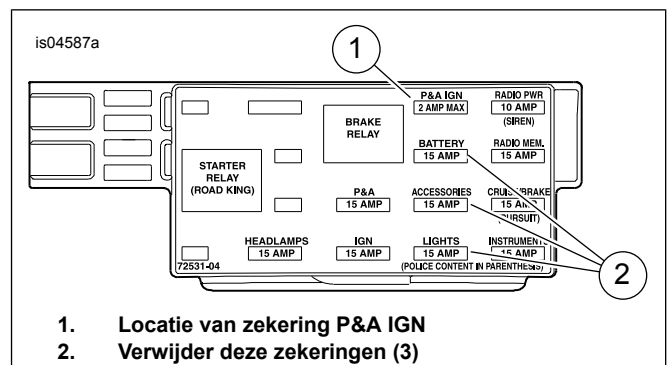

Afbeelding 13. P&A IGN-zekeringplaats (Touring-modellen van 2004 t/m 2007)

## Touring-modellen van 2008 en later

De **geschakelde** stroomvoorziening van de Zumo is een open zekeringpositie op het zekeringpaneel. Zie het hoofdstuk **ZEKERINGEN** in de servicehandleiding en het juiste bedradingschema in de bijlage van de servicehandleiding.

- Verwijder de linker zijafdekking volgens de instructies in de servicehandleiding om toegang te krijgen tot het zekeringblok. Verwijder volgens de instructies in de servicehandleiding de linker elektrische caddy van de motorfiets en verwijder de zekeringblokken van de achterkant van de caddy.
- Pak de oranje/witte adapterdraad voor het zekeringblok (17) uit de set. Let op de klem aan beide uiteinden (zie Afbeelding 13, **bovenste weergave**). Alleen de klem **MET de veerlipjes** past op de zekeringplaats. Snijd de klem **ZONDER de veerlipjes** voorzichtig van de draad af en gooi deze weg.
- Zie Afbeelding 14. Zoek zekeringplaats 1A-1B (op het deksel gemarkeerd met 'P&A IGN', '2A MAX') op het onderste zekeringblok (1). Verwijder het remrelais (2) en de zekering (3, indien aanwezig) nu in kolom A-B geplaatst en schrijf op waar ze zitten.
- Verwijder voorzichtig de oranje plastic secundaire vergrendeling van kolom A-B. Plaats de aansluiting van de oranje/witte draad van de adapter in de uitsparing totdat deze niet meer verder gaat. Vergelijk dit met een klem die fabrieksmatig is aangebracht om de juiste stand en diepte te bepalen. Monteer de secundaire vergrendeling.
- Plaats het relais (en de zekering, indien aanwezig) die u in stap 3 hebt verwijderd.
- Zie Afbeelding 16. Snijd de overtollige lengte van de oranje/witte draad van de Zumo-draadboom af. Gebruik de blauwe afgesloten stootverbinder (19) uit de set, splits de draad en sluit deze aan op de adapterdraad die in stap 4 is bevestigd.
- Plaats de zekering van 2 A (20) uit de set op zekeringplaats 1A-1B (4) om het circuit te sluiten.
- Ga door naar **Bij ALLE modellen** in dit hoofdstuk.

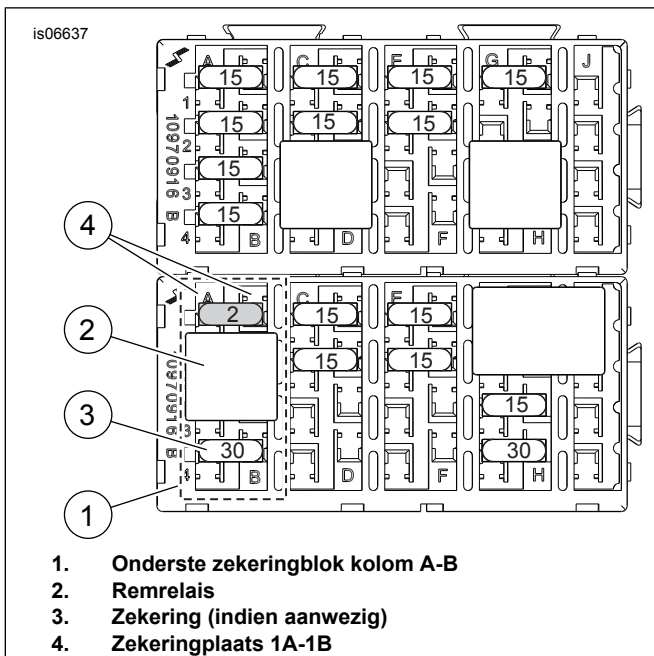

Afbeelding 14. P&A IGN-zekeringplaats (Touring-modellen van 2008 en later)

## V-Rod-modellen

De **geschakelde** stroomvoorziening van de Zumo is een oranje/witte draad in de hoofddraadboom die van het zekeringblok af komt.

- Zie Afbeelding 15. Snijd voorzichtig een deel van de ommanteling van de hoofdkabelboom nabij het zekeringblok (2) op een toegankelijke plaats open en knip de oranje/witte draad van de hoofdkabelboom door die loopt naar de zekeringplaats (1) gemarkeerd met:
  - ACCESSORIES (accessoires) bij modellen van 2002 t/m 2006, of
  - P&A IGNITION (P&A-ontsteking) bij modellen van 2007 en later
- Knip de rode stroomdraad **van de Zumo-draadboom** zo af, dat deze dicht bij de afgeknipte oranje/witte draden bij het zekeringblok komt, maar knip de geïntegreerde zekeringhouder NIET af.
- Zie Afbeelding 16. Pak de blauwe afgesloten stootverbinder (17) uit de set. Zie Afbeelding 6, de 2 in 1-stootverbinderconfiguratie. Verbind de stroomdraad van de Zumo-draadboom met de oranje/witte draden van de hoofddraadboom volgens de instructies in de bijlage van de servicehandleiding.
- Steek de 2 A-zekering (18) uit de set in de zekeringplaats om het circuit te sluiten.

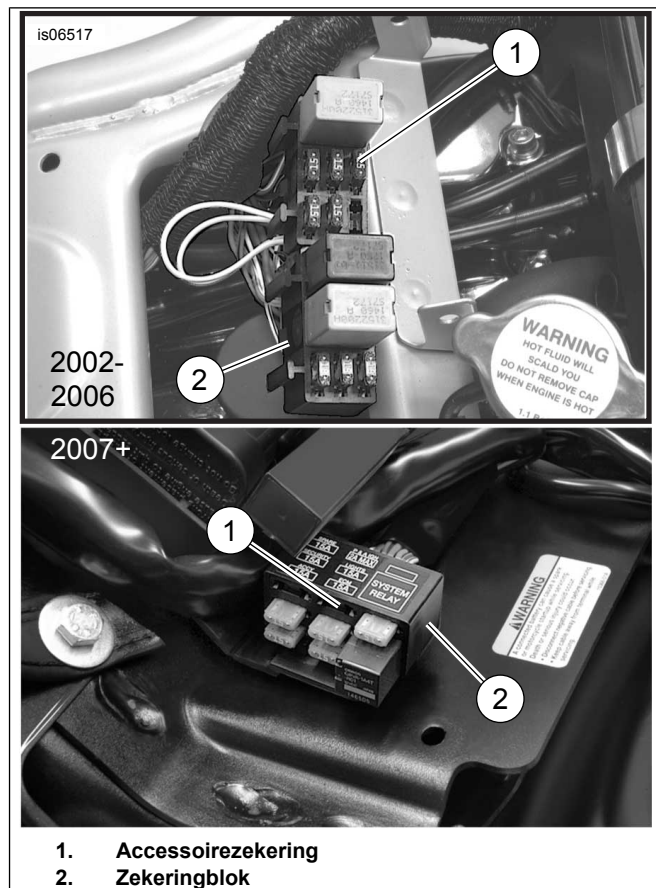

Afbeelding 15. Locaties accessoirezekeringen (V-Rod-modellen)

## Bij ALLE modellen

Controleer of de rode draad voldoende speling heeft zodat de stuurbeweging niet wordt beperkt.

Ga door naar het volgende gedeelte.

## TERUGBRENGEN IN RIJKLARE TOESTAND

### OPMERKING

Voer de volgende stappen pas uit NADAT de Zumo en alle bijbehorende bedrading zijn geïnstalleerd volgens de procedures die zijn beschreven in dit instructieblad voor uw model motorfiets.

- Plaats het Road Tech Zumo GPS-apparaat volgens de instructies uit de GPS-set op de houder.

### OPMERKING

Controleer of de contactslutelschakelaar in de stand OFF (uit) staat **voordat** de hoofdzekering wordt geplaatst of de accukabels worden aangesloten.

### ▲ WAARSCHUWING

Sluit eerst de pluskabel (+) van de accu aan. Mocht de pluskabel (+) in contact komen met massa terwijl de minkabel (-) nog is aangesloten, dan kan de accu door de vonken die dan ontstaan, exploderen, met mogelijk ernstig of dodelijk letsel tot gevolg. (00068a)

2. **Uitsluitend bij Touring-modellen van 2003 en eerder:** Zie de servicehandleiding en volg de instructies voor het aansluiten van de accukabels (te beginnen met de pluskabel). Breng een dunne laag Harley-Davidson smeermiddel voor elektrische contacten (H-D onderdeelnr. 99861-02), vaseline of corrosiewerend middel op de accupolen aan. **Bij ALLE OVERIGE modellen: Modellen met hoofdzekering:** Raadpleeg de servicehandleiding en volg de instructies voor het plaatsen van de hoofdzekering. **Modellen met hoofdstroomonderbreker (BEHALVE Sportster-modellen):** Raadpleeg de servicehandleiding voor het aansluiten van de minkabel van de accu. Breng een dunne laag Harley-Davidson smeermiddel voor elektrische contacten (H-D onderdeelnr. 99861-02), vaseline of corrosiewerend middel aan op de minpool van de accu. **Sportster-modellen met hoofdstroomonderbreker:** Raadpleeg de servicehandleiding en volg de instructies voor het bevestigen van de minkabel van de accu aan het motorcarter.
3. **Uitsluitend bij V-Rod-modellen:** Bevestig het aluminium luchtfilterhuisdeksel volgens de instructies in de servicehandleiding. **Bij ALLE OVERIGE modellen:** Bevestig de brandstoftank volgens de instructies in de servicehandleiding.
4. Bevestig de stuurkap, stuurverhogerkap of kuip, indien aanwezig, volgens de instructies in de servicehandleiding.
5. Zet de contactsleutel op AAN, maar start de motor niet. Test of het Road Tech Zumo apparaat correct functioneert.

**⚠ WAARSCHUWING**

**Trek het zadel na de montage even omhoog om er zeker van te zijn dat het in de positie is vergrendeld. Tijdens het rijden kan een loszittend zadel verschuiven, waardoor men de controle over de motorfiets kan verliezen met mogelijk ernstig of dodelijk letsel tot gevolg. (00070b)**

6. Raadpleeg de servicehandleiding en volg de instructies voor het sluiten of bevestigen van het zadel.

**SERVICEONDERDELEN**

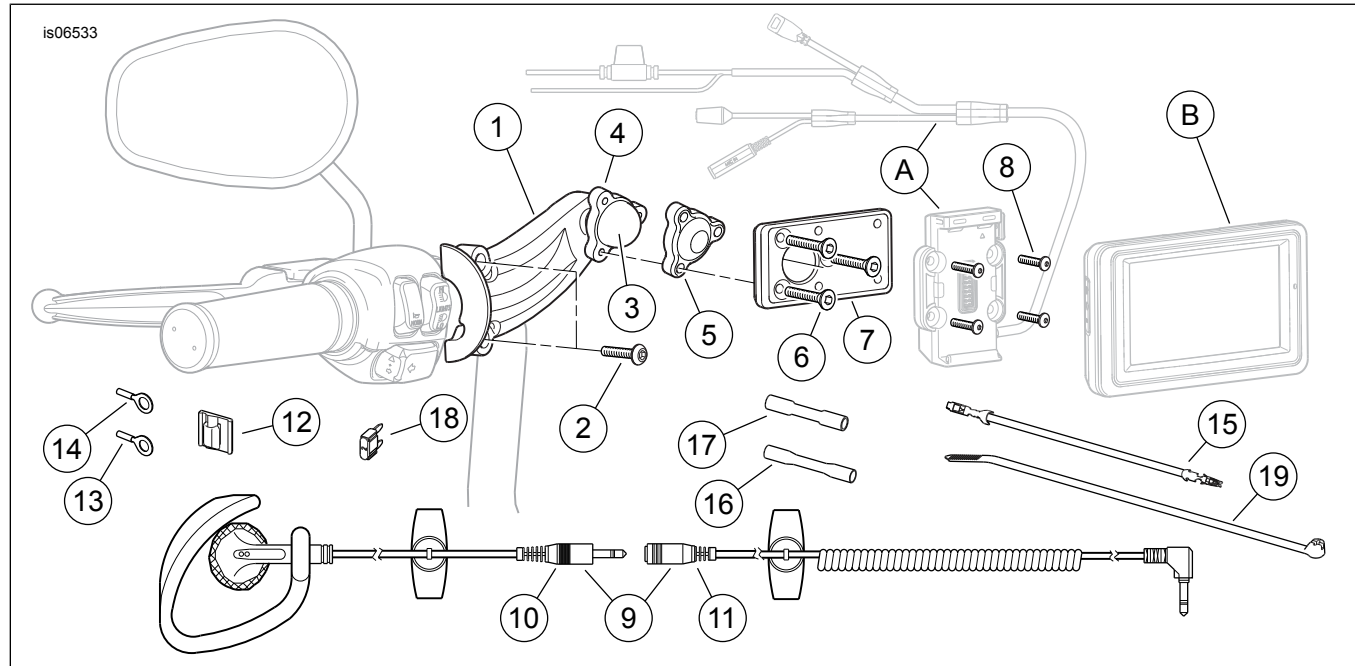

**Afbeelding 16. Serviceonderdelen, Road Tech Zumo 660 en Zumo 665 GPS stuurmontageset**

**Tabel 1. Serviceonderdelen**

Onder-deel	Beschrijving (aantal)	Onderdeelnummer
1	Montagesteun, Road Tech Zumo 660/665 (verchroomd)	10865
2	Dopbout, bolkop, 1/4-20 x 28,6 mm (1 1/8 in) lang (2)	4293
3	Montagekogel	Niet afzonderlijk verkrijgbaar
4	Kogelklem, onderkant	Niet afzonderlijk verkrijgbaar
5	Kogelklem, bovenkant	Niet afzonderlijk verkrijgbaar
6	Bout, zeskant inbus, platkop, nr. 10-24 x 25 mm (1 in) lang (3)	Niet afzonderlijk verkrijgbaar
7	Montageplaat, Zumo 660/665 GPS	Niet afzonderlijk verkrijgbaar

Tabel 1. Serviceonderdelen

Onder-deel	Beschrijving (aantal)	Onderdeelnummer
8	Bout, bolkop, M4 (4)	Niet afzonderlijk verkrijgbaar
9	Oortelefoonset (bevat items 10 en 11)	91771-04
10	• Oortelefoon	Niet afzonderlijk verkrijgbaar
11	• Kabel, verlengstuk	Niet afzonderlijk verkrijgbaar
12	Klem, met kleeflaag (3)	10271
13	Ringklem, nr. 18-22 AWG (1/4 inch tapeind)	9858
14	Ringklem, nr. 18-22 AWG (5/16 inch tapeind)	985
15	Adapterdraad, zekeringblok, oranje/wit	70329-04
16	Afgedichte stootverbinder, nr. 18-20 AWG (rood)	70585-93
17	Afgesloten stootverbinder, #14-16 AWG (blauw)	70586-93
18	Zekering, bladtype, 2 A (2)	54305-98
19	Kabelbinder (10)	10006
<b>Onderdelen genoemd in de tekst, maar niet bij de set inbegrepen:</b>		
A	Houder, Zumo 660/665 GPS	
B	Zumo 660/665 GPS-apparaat	