



# INSTRUCTIONS

J05734

2013-02-15



## KIT DE POCHE À CARÉNAGE MULTI-POCHES

### GÉNÉRALITÉS

#### Numéro de kit

93300054

#### Modèles

Pour des informations sur la configuration des modèles, voir le catalogue P&A de vente au détail ou la section Pièces et accessoires de [www.harley-davidson.com](http://www.harley-davidson.com) (en anglais seulement).

#### Contenu du kit

Voir Figure 2 et Tableau 1.

### INSTALLATION

1. Voir Figure 1. Desserrer, mais **ne pas retirer**, les trois vis (1) qui fixent le pare-brise en haut du carénage extérieur.

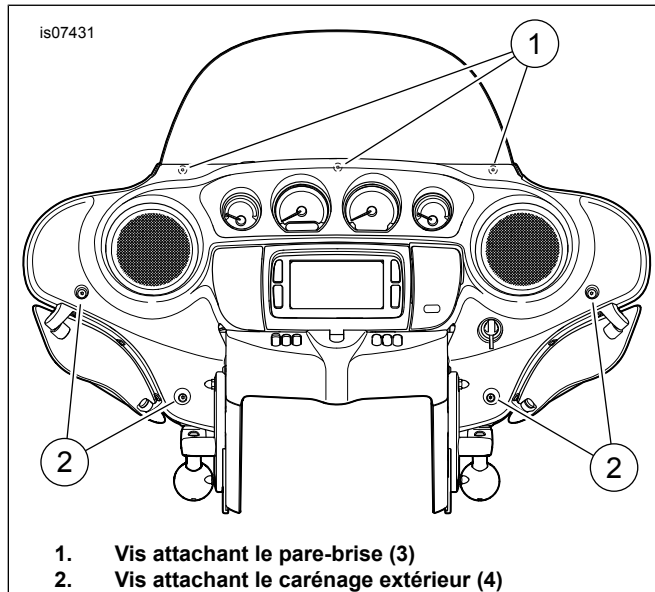

Figure 1. Vis de carénage/pare-brise

2. Desserrer **sans les retirer** les quatre vis (2) qui attachent le carénage extérieur au carénage intérieur.
3. Voir Figure 2. Glisser la partie inférieure (A, zone ombrée) de la pochette de carénage (1) entre le carénage intérieur et le pare-brise.

#### REMARQUE

Si ce kit est installé avec un kit de moulure de pare-brise, jeter les vis de montage d'origine. Pour les vis correctes nécessaires, voir le catalogue de vente au détail P&A ou la section Pièces et accessoires de [www.harley-davidson.com](http://www.harley-davidson.com) (en anglais seulement).

4. Prendre les trois entretoises (2) du kit.
  - a. Voir Figure 1. Retirer la vis centrale du carénage (1).
  - b. En saisissant l'une des entretoises par sa tige, introduire l'entretoise entre le carénage **extérieur** et le pare-brise avec la tige orientée vers le haut.
  - c. Introduire la vis à travers le carénage extérieur et l'entretoise.
  - d. Visser la vis dans le carénage intérieur mais ne pas serrer complètement.
  - e. Tourner et tirer vers le haut pour séparer la tige de la rondelle.
  - f. Répéter pour les deux autres vis (1) et entretoises.
5. S'assurer que le pare-brise et la pochette de carénage sont bien emboîtés. Inspecter les deux extrémités de la pochette de carénage. Serrer seulement le dos en plastique nu de la pochette de carénage entre les carénages intérieurs et extérieurs. Ajuster la pochette de façon à ce que tout le revêtement en vinyle soit au-dessus du bord supérieur du carénage.
6. Serrer les quatre vis de carénage (2) à un couple de 2,3–3,4 N·m (20–30 in-lbs).
7. Serrer les trois vis de pare-brise (1) à un couple de 2,8–3,4 N·m (25–30 in-lbs).

### PIÈCES DE RECHANGE

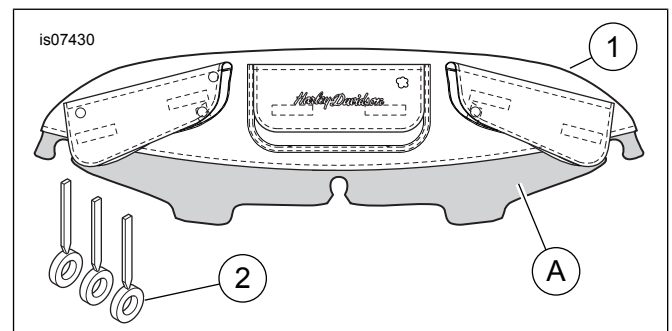

Figure 2. Pièces de rechange, pochette de carénage multi-POCHES

Tableau 1. Pièces de rechange

Article	Description (quantité)	Numéro de pièce
1	Pochette de carénage, multi-POCHES	Non vendu séparément
2	Entretoise (3)	57400242
<b>Éléments mentionnés dans le texte.</b>		
A	Partie inférieure de la pochette de carénage	