



ISTRUZIONI

J05734

2013-02-15



KIT BORSA CARENATURA MULTITASCHE

GENERALITÀ

Numero kit

93300054

Modelli

Per informazioni sugli abbinamenti dei modelli, vedere il catalogo di vendita al dettaglio delle parti ed accessori o la sezione Parts and Accessories (Parti ed accessori) sul sito web www.harley-davidson.com (solo in inglese).

Contenuto del kit

Vedere Figura 2 e Tabella 1.

INSTALLAZIONE

1. Vedere Figura 1. Allentare, **senza però rimuovere**, le tre viti (1) che fissano il parabrezza alla sommità della carenatura esterna.

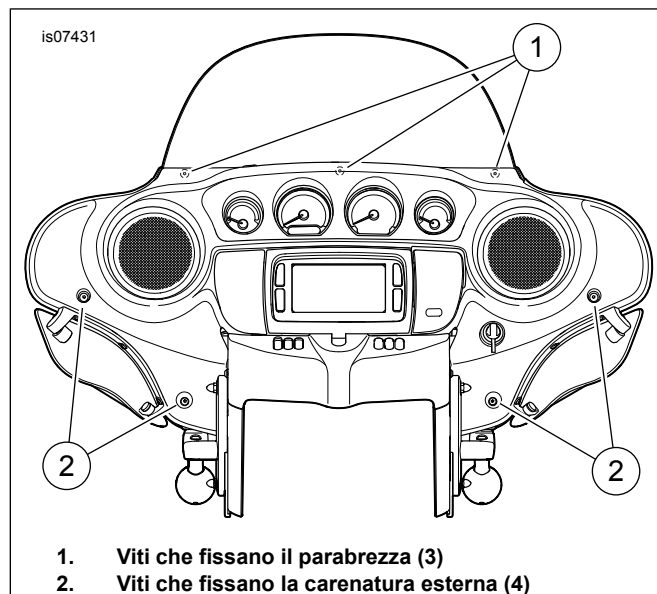

1. Viti che fissano il parabrezza (3)
2. Viti che fissano la carenatura esterna (4)

Figura 1. Viti carenatura/parabrezza

2. Allentare, ma **non rimuovere** le quattro viti (2) che trattengono la carenatura esterna contro la carenatura interna.
3. Vedere Figura 2. Fare scivolare la parte inferiore (A, ritratta ombreggiata) della borsa della carenatura (1) tra la carenatura **interna** e il parabrezza.

NOTA

Se si installa questo kit con un kit modanatura per parabrezza, gettare via le viti di montaggio originali. Per le corrette viti vedere il catalogo di vendita al dettaglio delle

parti ed accessori o la sezione Parts and Accessories (Parti ed accessori) sul sito web www.harley-davidson.com (solo in inglese).

4. Procurarsi i tre distanziali (2) dal kit.
 - a. Vedere Figura 1. Rimuovere la vite centrale della carenatura (1).
 - b. Afferrando uno dei distanziali per lo stelo, inserire tale distanziale tra la carenatura **esterna** e il parabrezza con lo stelo puntato verso l'alto.
 - c. Inserire la vite attraverso la carenatura esterna e il distanziale.
 - d. Avvitare la vite sulla carenatura interna, ma non serrarla completamente.
 - e. Torcere e tirare verso l'alto lo stelo per separarlo dalla rondella.
 - f. Ripetere l'operazione per le altre due viti (1) e i relativi distanziali.
5. Verificare che sia il parabrezza che la borsa della carenatura siano completamente insediati. Controllare entrambe le estremità della borsa della carenatura. Bloccare soltanto il dorso in plastica della borsa tra le carenatura interna ed esterna. Regolare la borsa in modo tale che l'intera copertura di vinile si trovi al di sopra del bordo superiore della carenatura.
6. Serrare le quattro viti della carenatura (2) ad una coppia di 2,3–3,4 N·m (20–30 **in-lbs**).
7. Serrare le tre viti del parabrezza (1) ad una coppia di 2,8–3,4 N·m (25–30 **in-lbs**).

PARTI DI RICAMBIO

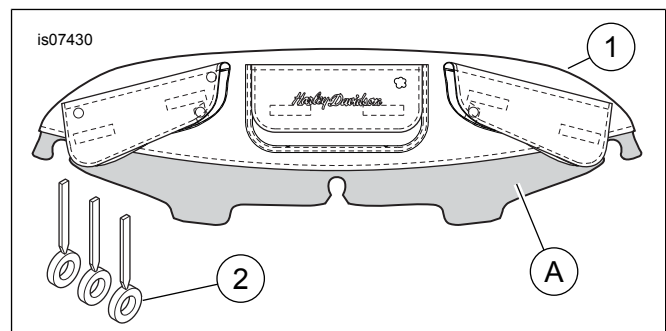

Figura 2. Parti di ricambio, borsa carenatura multitasca



Tabella 1. Parti di ricambio

Elemento	Descrizione (quantità)	Numero codice
1	Borsa carenatura, multitasche	Parte non venduta separatamente
2	Distanziale (3)	57400242
Elementi citati nel testo:		
A	Parte inferiore della borsa della carenatura	