



INSTRUCCIONES

J05734

2013-02-15



BOLSA CON VARIAS BOLSAS PARA EL FUSELAJE

GENERALIDADES

Kit número

93300054

Modelos

Para obtener información de la adaptación a los diferentes modelos, vea el catálogo de venta al detalle de P&A (piezas y accesorios) o la sección Piezas y accesorios en www.harley-davidson.com (inglés solamente).

Contenido del kit

Vea Figura 2 y Tabla 1.

INSTALACIÓN

1. Vea Figura 1. Afloje, pero **no extraiga**, los tres tornillos (1) que aseguran el parabrisas en la parte superior del fuselaje exterior.

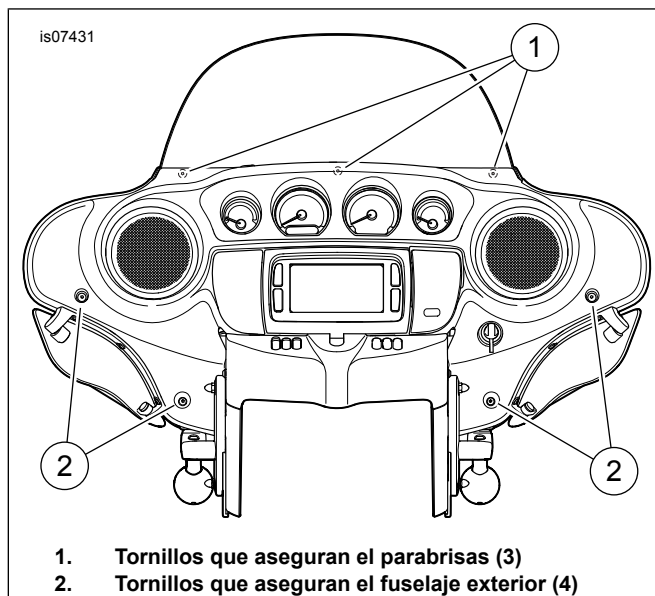

1. Tornillos que aseguran el parabrisas (3)
2. Tornillos que aseguran el fuselaje exterior (4)

Figura 1. Tornillos del fuselaje/parabrisas

2. Afloje, pero **no extraiga**, los cuatro tornillos (2) que sujetan el fuselaje exterior al fuselaje interior.
3. Vea Figura 2. Deslice la porción inferior (A, se muestra sombreada) de la bolsa del fuselaje (1) entre el fuselaje interior y el parabrisas.

NOTA

Si está instalando este kit con un kit de molduras de parabrisas, deseche los tornillos de montaje de equipo original. Vea el catálogo de venta al detalle de P&A (piezas y accesorios) o la sección de Piezas y accesorios en www.harley-davidson.com

[.harley-davidson.com](http://www.harley-davidson.com) (inglés solamente) para los tornillos correctos necesarios.

4. Obtenga los tres espaciadores (2) del kit.
 - a. Vea Figura 1. Extraiga el tornillo del centro del fuselaje (1).
 - b. Sosteniendo uno de los espaciadores por el vástago, inserte el espaciador entre el fuselaje exterior y el parabrisas con el vástago apuntando hacia arriba.
 - c. Inserte el tornillo a través del fuselaje exterior y el espaciador.
 - d. Enrosque el tornillo en el fuselaje interior, pero no lo apriete completamente.
 - e. Gire y jale hacia arriba para separar el vástago de la arandela.
 - f. Repita con los dos tornillos (1) y espaciadores restantes.
5. Asegúrese de que ambos, el parabrisas y la bolsa del fuselaje estén completamente asentados. Revise los dos extremos de la bolsa de fuselaje. Solamente la parte trasera de plástico sin revestimiento de la bolsa del fuselaje debe quedar sujeta entre los fuselajes interior y exterior. Ajuste la bolsa de manera que toda la cubierta de vinilo esté arriba del borde superior del fuselaje.
6. Apriete los cuatro tornillos del fuselaje (2) a 2,3–3,4 N·m (20–30 in-lbs).
7. Apriete los tres tornillos del parabrisas (1) a 2,8–3,4 N·m (25–30 in-lbs).

PIEZAS DE SERVICIO

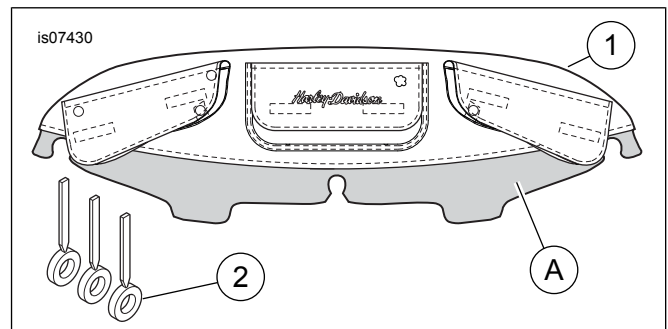

Figura 2. Piezas de servicio, bolsa con varias bolsas para el fuselaje



Tabla 1. Piezas de servicio

Artículo	Descripción (cantidad)	Número de pieza
1	Bolsa para el fuselaje, varias bolsas	No se vende por separado
2	Espaciador (3)	57400242
Artículo mencionado en el texto.		
A	Porción inferior de la bolsa del fuselaje	