



INSTRUCTIES

J05168

2011-09-22



BOOM! AUDIO IPOD-INTERFACEMODULESET

ALGEMEEN

Setnummer

76476-10

Modellen

Voor modelgerelateerde informatie, raadpleegt u de P&A-catalogus of het gedeelte Parts and Accessories (onderdelen en accessoires) op www.harley-davidson.com (alleen Engelstalig).

Raadpleeg de gebruikershandleiding voor de Boom! Audio iPod®-interface-module voor compatibele iPod-apparaten.

Installatievereisten

Voordat u deze set installeert op **FLHT-modellen**, moet u eerst een geavanceerd audio-radioset AM/FM/CD (onderdeelnr. 76412-06) en een AM/FM antenneset (onderdeelnr. 76325-06 of 76317-06) installeren.

Voor **FLHT/C-**, **FLHX-**, **FLTR/X-** en **FLHXXX-modellen ZONDER gemonteerde Non-Ultra-overlaydraadboom (onderdeelnr. 70169-06)** moet een afzonderlijke aansluitingset (onderdeelnr. 69200033) worden aangeschaft.

Als er al twee modules gemonteerd zijn boven de radio:

Bij FLHT/C/U-, FLHX- en FLHTCUTG-modellen kunnen twee Dual-Lock™ montageplaatjes (onderdeelnr. 76434-06) worden gebruikt om de iPod-interface-module boven de twee modules te monteren.

Bij FLTR- en FLTRX-modellen kan de iPod-interface-module worden gemonteerd in het rechter opbergvak in de binnenkuip met behulp van een van deze methoden (zie Afbeelding 2):

- Gebruik twee Dual-Lock montageplaatjes (onderdeelnr. 76434-06) om de module direct op de zijkant van het handschoenenkastje te bevestigen.
- Gebruik een dopmoer (onderdeelnr. 90844-80) om de module op een iPod-montagesteun (onderdeelnr. 83276-11) te bevestigen. Zet twee Dual-Lock montageplaatjes (onderdeelnr. 76434-06) vast aan de onderzijde van de montagesteun. Bevestig de steun en de module aan de voorzijde van het handschoenenkastje met behulp van een bout (onderdeelnr. 3658) en een onderlegging (onderdeelnr. 6716).

Bij ALLE modellen: Voor installatie van de iPod in de rechter zadeltas, kan een BOOM! Audio iPod-houderset voor zadeltassen (onderdeelnr. 76000143) worden gebruikt.

Al deze items zijn afzonderlijk bij een Harley-Davidson-dealer verkrijgbaar.

⚠ WAARSCHUWING

De veiligheid van de berijder en de passagier is afhankelijk van de correcte montage van deze set. Volg de juiste stappen uit de servicehandleiding. Als u niet zeker weet of u de procedure correct kunt uitvoeren of als u niet beschikt over het juiste gereedschap, laat de installatie dan over aan een Harley-Davidson-dealer. **Incorrecte montage van deze set kan ernstig of dodelijk letsel tot gevolg hebben. (00333b)**

OPMERKING

Dit instructieblad verwijst naar informatie in de servicehandleiding. Voor deze montage is een servicehandleiding voor dit modeljaar/model motorfiets vereist. Deze is verkrijgbaar bij een Harley-Davidson-dealer.

Elektrische overbelasting

MEDEDELING

U kunt u het oplaadsysteem van het motorvoertuig overbelasten indien u te veel elektrische accessoires aanbrengt. Als de op een bepaald moment gebruikte accessoires samen meer stroom verbruiken dan het laadsysteem kan opwekken, kan de accu als gevolg van het stroomverbruik leeg raken waardoor er schade aan het elektrische systeem van de motorfiets kan ontstaan. **(00211d)**

⚠ WAARSCHUWING

Bij het installeren van een elektrische accessoire moet u controleren of het maximale amperage van de zekering of stroomonderbreker die het circuit beschermt dat u wijzigt, niet wordt overschreden. Het overschrijden van het maximale amperage kan leiden tot defecten in het elektrische systeem, hetgeen ernstig of dodelijk letsel tot gevolg kan hebben. **(00310a)**

De iPod®-interface-module heeft maximaal **400 mA** extra stroom van het elektrische systeem nodig.

Setinhoud

Zie Afbeelding 4 en Tabel 1.

VOORBEREIDING

OPMERKING

Voor motorfietsen met sirene:

- **2007 en later:** Controleer of de handsfree afstandsbediening aanwezig is.
- **2006:** Schakel de sirene uit met de afstandsbediening.
- **ALLE voertuigen:** Zet de contactsleutelschakelaar in de stand **IGNITION (ontsteking)**.

⚠ WAARSCHUWING

Om te voorkomen dat de motorfiets per ongeluk start, met ernstig of dodelijk letsel tot gevolg, moet eerst de hoofdzekering worden verwijderd. (00251b)

1. Raadpleeg de servicehandleiding en verwijder de hoofdzekering
2. Verwijder de kuip en het windscherm zoals aangegeven in de servicehandleiding.

STANDAARDINSTALLATIE

OPMERKING

Raadpleeg voor optionele installatiemethoden **Installatievereisten** eerder in deze instructies.

1. Zie Afbeelding 1. Plaats de iPod-module (1) aan de bovenzijde van de AM/FM-radiobehuizing:
 - a. Verwijder de bout (2) aan de achterkant van de radio.
 - b. Plaats de iPod module bovenop de AM/FM-radio, waarbij de metalen kegels aan het ene uiteinde van de module stevig in de meest linkse rubberen doorvoertules (3) aan de voorkant van de radio worden gestoken.
 - c. Bevestig de module aan de radio met de radiobehuizingbout (2). Haal aan tot 4,0-5,1 N·m (35-45 in-lb).
2. Zie de bedradingschema's in de bijlage van de servicehandleiding. Zoek het zwarte 6-polige contacthuis van de verbindingkabelboom van het voertuig [6B] bij de achterkant van de radio. Als het contacthuis [6B] aangesloten is op pinhuis [6A] op de audiodraadboom van het voertuig, koppelt u de twee connectorhelften los.

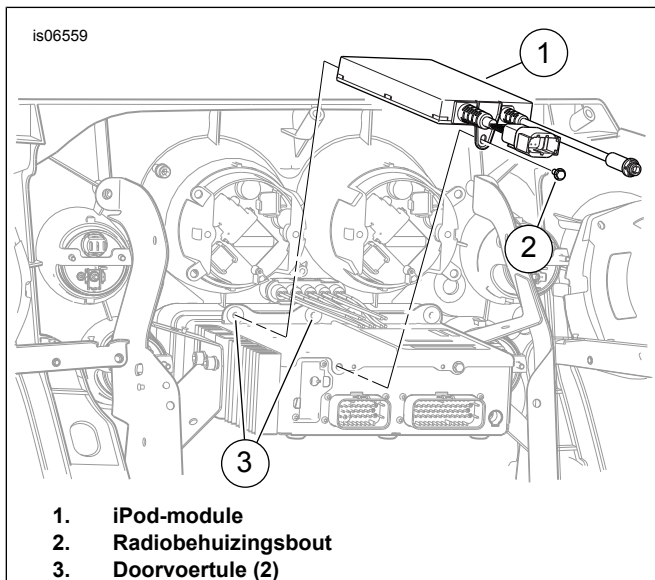

Afbeelding 1. Installeren iPod-module

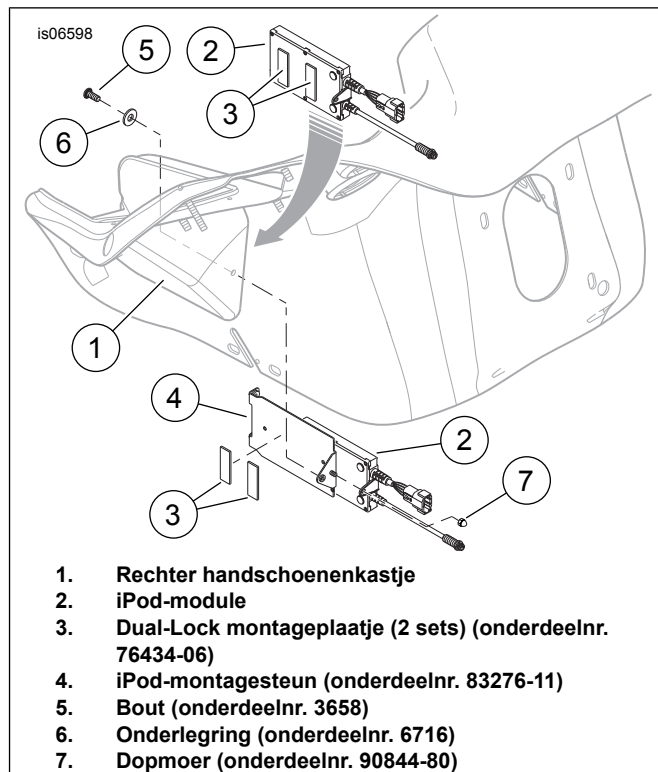

Afbeelding 2. Alternatieve iPod-montageconfiguraties voor FLTR- en FLTRX-modellen

3. **Modellen ZONDER 35-polige stekker aan de achterzijde van de radio:** Pak de aansluitingset (onderdeelnr. 69200033, afzonderlijk verkrijgbaar) en installeer de aansluitingen en afdichtpluggen volgens de instructies in de **desbetreffende set**. **Modellen MET 35-polige stekker aan de achterzijde van de radio:** Zie Afbeelding 3 en Afbeelding 4. Neem de 35-polige stekker [28B] uit de achterzijde van de radio. Volg de instructies in de bijlage van de servicehandleiding om de afdichtpennen uit de gaten 8, 19 en 31 te verwijderen. Steek drie van de draden met aansluitingen vanaf de iPod/NIM-draadboom als volgt in stekker [28B]:

- Steek de **lichtbruin/rode** draad met aansluiting in **gat 8**.
- Steek de **paars/grijze** draad met aansluiting in **gat 19**.
- Steek de **lichtbruin/blauwe** draad met aansluiting in **gat 31**.

Indien TEVENS een Advanced Audio Bluetooth® handsfree-interface voor mobiele telefoons (onderdeelnr. 76408-06) WORDT geïnstalleerd, dienen de uiteinden van de resterende twee (rood/blauwe en zwart/blauwe) draden met aansluiting vanaf de iPod/NIM-draadboom met isolatietape te worden omwikkeld om elektrische problemen te voorkomen.

Indien er GEEN Advanced Audio Bluetooth handsfree-interface voor mobiele telefoons WORDT geïnstalleerd, dienen de twee resterende draden vanaf de iPod/NIM-draadboom als volgt in stekker [28B] te worden gestoken:

- Verwijder de afdichtpennen uit gat 4 en 27.
- Steek de **rood/blauwe** draad met aansluiting in **gat 4**.
- Steek de **zwart/blauwe** draad met aansluiting in **gat 27**.

4. **Bij ALLE installaties:** Sluit het 6-polige **pinhuis** [6A] van de iPod/NIM-draadboom aan op contacthuis [6B] op de verbindingkabelboom van het voertuig. **Als de verbindingkabelboom van het voertuig [6B] al in stap 2 is losgekoppeld** van de audiodraadboom [6A], sluit dan het 6-polige contacthuis [6B] van de iPod/NIM-draadboom aan op het pinhuis [6A] op de audiodraadboom. **Als de verbindingkabelboom van het voertuig [6B] NIET is aangesloten** in stap 2, kan het 6-polige contacthuis [6B] van de iPod/NIM-draadboom onaangesloten blijven.
5. Steek de 8-polige stekker [274B] van de iPod/NIM-draadboom in de stekker [274A] van de iPod-interface-module (1).

OPMERKING

Controleer of alle aansluitingen goed in de 35-polige stekker [28B] zitten en goed geborgd zijn voordat de stekker weer in de radio gestoken wordt.

6. Steek stekker [28B] in de achterzijde van de radio.
7. **Indien tevens een NIM wordt geïnstalleerd:** zie de instructies in de **desbetreffende** set voor gedetailleerde informatie over montage en elektrische aansluitingen. **Indien er geen NIM wordt geïnstalleerd:** steek de afdichtpenen (4) voor de gaten in het losse 6-polige huis (3) uit de set. Installeer het 6-polige huis op het ongebruikte pinhuis [275B] van de iPod/NIM-draadboom.

OPMERKING

*Als de iPod in de rechter zadeltas wordt geïnstalleerd met behulp van een BOOM! Audio iPod-houderset voor zadeltassen (onderdeelnr. 76000143, afzonderlijk verkrijgbaar), raadpleeg dan de instructies uit **die** set. De lange kabel uit die set wordt dan in de volgende stap gekoppeld aan de ronde connector op de iPod-module.*

8. Sluit de iPod-kabel (5) aan op de ronde stekker op de iPod-module. Lijn de pijlen uit en druk. De stekker zal met een hoorbare 'klik' in de kabelpoort vergrendelen.
9. Leid de iPod-kabel onder de radio en door de binnenkuip naar het balhoofd.

OPMERKING

Bevestig GEEN iPod-modellen met een harddisk-geheugen op de motorfiets. Door de trillingen van de motorfiets kan het apparaat onherstelbaar worden beschadigd. Raadpleeg de iPod-instructies om vast te stellen of het gebruikte model een harddisk-geheugen heeft.

10. Sommige iPod-modellen kunnen op de tank worden gemonteerd met behulp van het Boom! Audio-tankhoesje (afzonderlijk verkrijgbaar). De kabel kan ook onder de tank worden geleid (in de draadgeleider naast andere draadbomen) en omhoog naar de bestuurder nabij de voorkant van het zadel.

OPMERKING

- *Let erop dat u de kabel zodanig geleidt dat hij niet wordt afgekneld door het zadel of iets anders op het voertuig.*
- *Zet de iPod-kabel niet te strak vast met draadbinders, omdat deze gemakkelijk beschadigd kan raken.*

11. Gebruik kabelbinders (6) uit de set om de iPod/NIM-draadboom en de iPod-kabel aan te sluiten op de draadbomen van de motorfiets in de kuip.

TERUGBRENGEN IN RIJKLARE TOESTAND

OPMERKING

*Om mogelijke beschadiging van het geluidssysteem te voorkomen, dient de contactsleutelschakelaar op OFF (uit) te staan, **voordat** de hoofdzekering geïnstalleerd wordt.*

1. Raadpleeg de servicehandleiding en plaats de hoofdzekering.
2. Steek de stekker van de iPod-kabel in de iPod.
3. Zet de contactsleutelschakelaar AAN en test de iPod op een correcte werking. Via de radiodisplay kunnen afspeellijsten, artiesten en titels worden geselecteerd met behulp van de bedieningselementen of de softkeys van de radio.
4. Plaats de kuip en het windscherm zoals aangegeven in de servicehandleiding.

IN GEBRUIK

▲ WAARSCHUWING

Stel het volumeniveau en andere bedieningsopties van audio- en elektronische apparaten in voordat u wegrijdt. Door afleidingen kunt u de controle over de motor verliezen met ernstig of dodelijk letsel tot gevolg. (00088b)

Zie de gebruikershandleiding voor de Boom! Audio iPod-interface-module voor bedieningsinstructies.

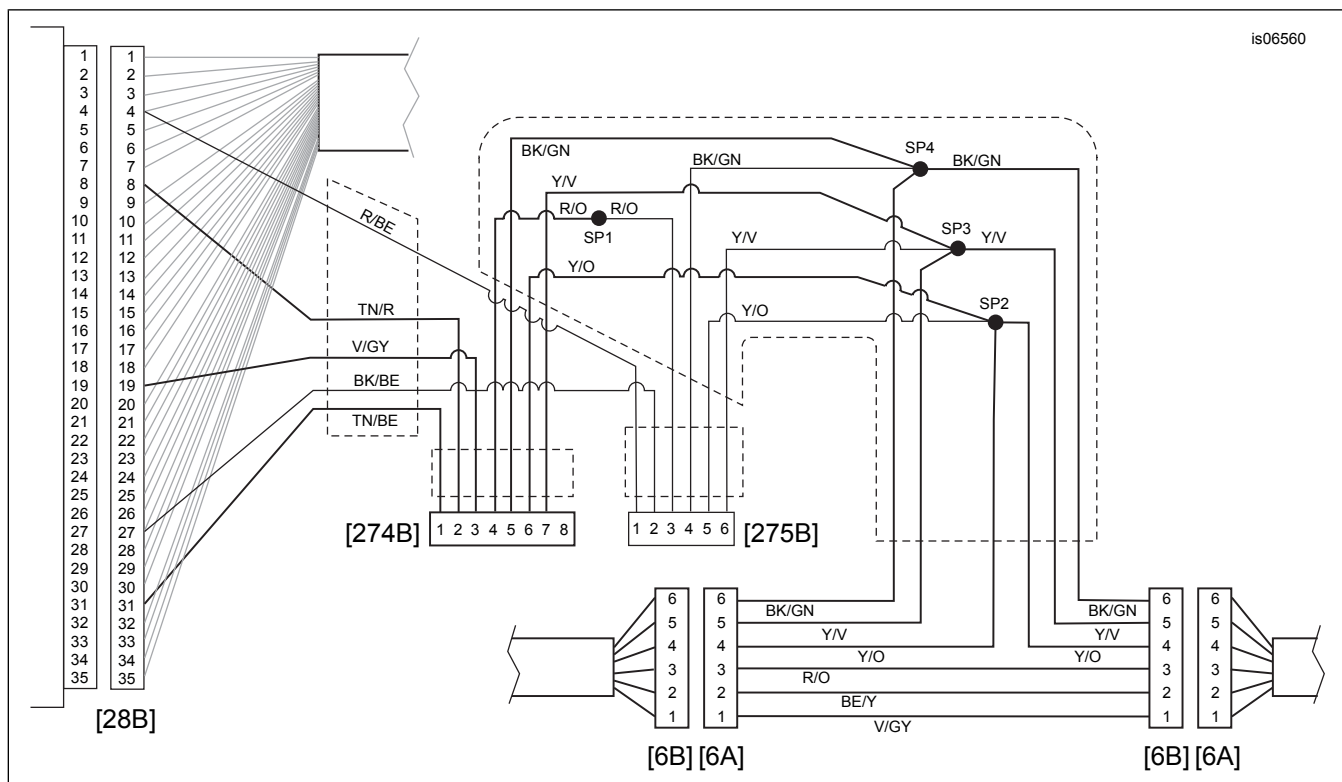

Afbeelding 3. Bedradingschema, iPod/navigatie-interface-module

SERVICEONDERDELEN

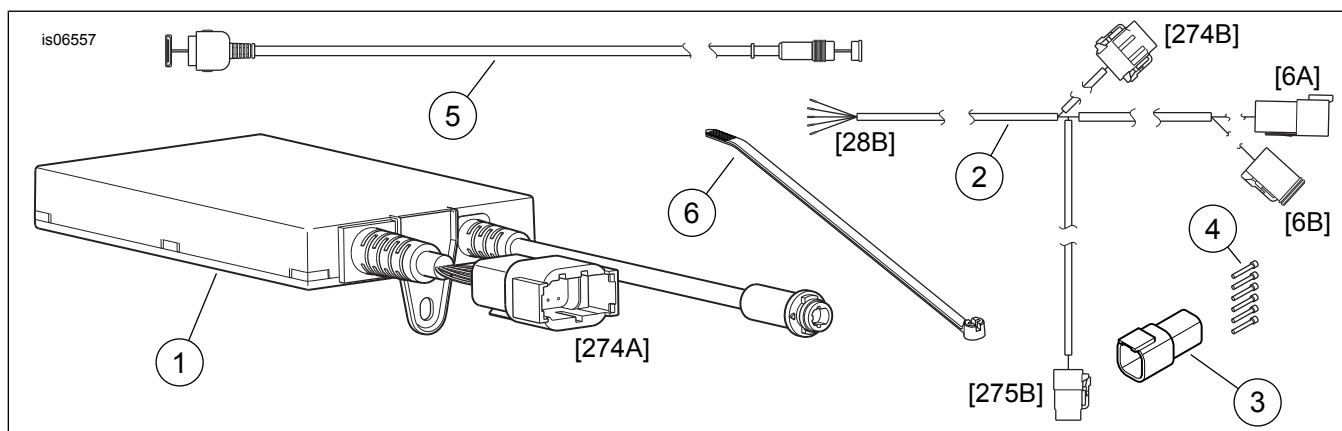

Afbeelding 4. Serviceonderdelen, iPod-interface-module

Tabel 1. Serviceonderdelen

Item	Beschrijving (aantal)	Onderdeelnummer
1	Module, iPod-interface	72647-11
2	Draadboom, iPod/navigatie-interface-module (NIM)	76477-10
3	Pinhuis, 6-polig, Deutsch DTM, zwart	74106-98BK
4	Afdichtpen (6)	74195-98
5	Kabel, iPod	72651-11
6	Kabelbinder (4)	10006