



INSTRUCCIONES

J05168

2011-09-22



KIT DEL MÓDULO DE INTERFAZ DEL BOOM! AUDIO DEL IPOD

GENERALIDADES

Kit número

76476-10

Modelos

Para obtener información de la adaptación a los diferentes modelos, vea el catálogo de venta al detalle de P&A (piezas y accesorios) o la sección Piezas y accesorios en www.harley-davidson.com (inglés solamente).

Vea los dispositivos iPod compatibles en el Manual del propietario del módulo de interfaz del Boom! Audio del iPod®.

Requisitos de instalación

Los modelos FLHT requerirán la instalación previa de un kit Advanced Audio de radio AM/FM/CD (pieza № 76412-06) y un kit de antena AM/FM (pieza № 76325-06 o 76317-06).

Los modelos FLHT/C, FLHX, FLTR/X y FLHXXX, SIN el arnés superpuesto No-Ultra (pieza № 70169-06) instalado, necesitarán la compra por separado de un kit de conector (pieza № 69200033).

Si hay dos módulos instalados en la parte superior de la radio:

Para los modelos FLHT/C/U, FLHX y FLHTCUTG, se pueden usar dos soportes Dual-Lock™ (pieza № 76434-06) para montar el módulo de interfaz del iPod en la parte superior de los dos módulos.

Para los modelos FLTR y FLTRX, el módulo de interfaz del iPod se puede montar en el fuselaje interior, pared interior de la guantera del lado derecho, usando cualquiera de estos dos métodos (vea Figura 2):

- Use dos soportes Dual-Lock (pieza № 76434-06) para sujetar el módulo directamente al lado de la guantera.
- Use una tuerca ciega (pieza № 90844-80) para sujetar el módulo a una pieza de soporte de montaje del iPod (pieza № 83276-11). Sujete los dos soportes Dual-Lock (pieza № 76434-06) a la parte inferior de la pieza de soporte de montaje. Monte la pieza de soporte y el módulo en la parte delantera de la guantera con un tornillo (pieza № 3658) y una arandela (pieza № 6716).

Para TODOS los modelos: Para instalar el iPod dentro de la alforja del lado derecho, se puede usar un kit de soporte de iPod para alforja de BOOM! Audio (pieza № 76000143).

Todos estos artículos están disponibles por separado en un concesionario Harley-Davidson.

▲ ADVERTENCIA

La seguridad del motociclista y del pasajero dependen de la instalación correcta de este kit. Use los procedimientos correspondientes en el Manual de servicio. Si el procedimiento no está dentro de sus capacidades o no tiene las herramientas correctas, pida a un concesionario Harley-Davidson que realice la instalación. La instalación incorrecta de este kit podría causar la muerte o lesiones graves. (00333b)

NOTA

Esta hoja de instrucciones se refiere a la información en el Manual de servicio. Para esta instalación se necesita un Manual de servicio para este año/modelo de motocicleta y está disponible en un concesionario Harley-Davidson.

Sobrecarga eléctrica

AVISO

Es posible que el sistema de carga del vehículo se sobrecargue al añadir demasiados accesorios eléctricos. Si los accesorios eléctricos combinados que funcionan a la vez consumen más corriente eléctrica que los que el sistema de carga del vehículo puede suministrar, el consumo eléctrico puede hacer descargar la batería y dañar el sistema eléctrico del vehículo. (00211d)

▲ ADVERTENCIA

Cuando instale cualquier accesorio eléctrico, asegúrese de no sobrepasar la clasificación máxima de amperaje del fusible o del disyuntor que protegen el circuito afectado que está siendo modificado. Sobrepasar el amperaje máximo puede ocasionar fallas eléctricas, lo que podría causar la muerte o lesiones graves. (00310a)

El módulo de la interfaz del iPod® necesita hasta **400 miliamperios** de corriente adicional del sistema eléctrico.

Contenido del kit

Vea Figura 4 y Tabla 1.

PREPARACIÓN

NOTA

Para los vehículos equipados con sirena de seguridad:

- **2007 y posteriores:** Verifique que esté presente el llavero con mando a distancia de manos libres.
- **2006:** Desactive la sirena con el llavero con mando a distancia.
- **TODOS los vehículos:** Gire el interruptor de llave de encendido a IGNITION (encendido).



⚠ ADVERTENCIA

Extraiga el fusible principal antes de continuar para evitar el arranque accidental del vehículo, lo que podría ser la causa de muerte o de lesiones graves. (00251b)

1. Vea el Manual de servicio y extraiga el fusible principal.
2. Quite el fuselaje exterior y el parabrisas, de acuerdo con el Manual de servicio.

INSTALACIÓN ESTÁNDAR

NOTA

Vea los métodos opcionales de instalación en **Requisitos de instalación**, descritos anteriormente en estas instrucciones.

1. Vea Figura 1. Coloque el módulo del iPod (1) encima de la caja de la radio AM-FM:
 - a. Quite el tornillo (2) de la parte trasera de la radio.
 - b. Coloque el módulo del iPod sobre la radio AM-FM, con los conos de metal en un extremo del módulo encajados firmemente en las primeras arandelas aislantes de caucho de la izquierda (3) en el frente de la radio.
 - c. Sujete el módulo a la radio con el tornillo de la caja de la radio (2). Apriete a 4,0-5,1 N·m (35-45 lb-pulg.).
2. Vea los diagramas de cableado en el apéndice en el Manual de servicio. Localice el conector hembra negro de seis vías del arnés de interconexión [6B] del vehículo cerca de la parte trasera de la radio. Si el conector hembra [6B] está conectado al conector macho del arnés de audio del vehículo [6A], separe las dos mitades del conector.



Figura 1. Instalación del módulo del iPod



Figura 2. Configuraciones alternativas de montaje del módulo del iPod para los modelos FLTR y FLTRX

3. **Modelos SIN el conector de 35 patillas en la parte trasera de la radio:** Obtenga el kit del conector (pieza № 69200033, vendido por separado), e instale los terminales de cable y los tapones de sellado de acuerdo con las instrucciones de ese kit. **Modelos CON el conector de 35 patillas en la parte trasera de la radio:** Vea Figura 3 y Figura 4. Desconecte el conector de 35 patillas [28B] de la parte trasera de la radio. Siga las instrucciones en el apéndice en el Manual de servicio para extraer las patillas de sellado de las cavidades 8, 19 y 31. Inserte tres de los cables con terminal del arnés del iPod/NIM dentro del conector [28B] como sigue:

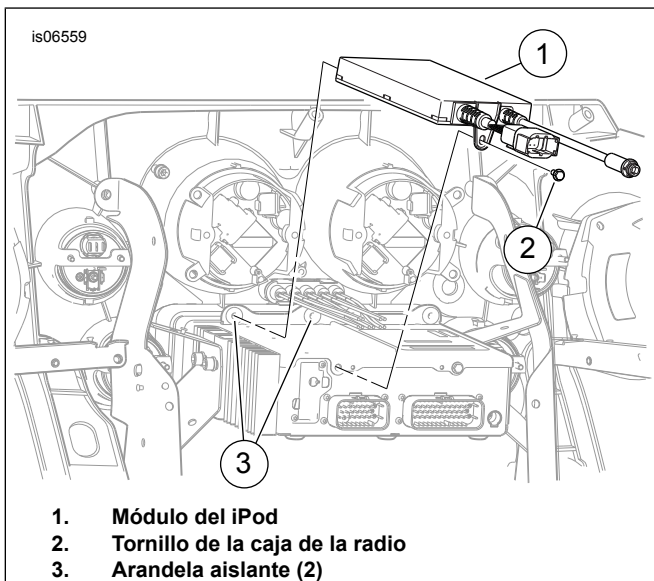
- Inserte el terminal del cable **canela/rojo** en la **cavidad 8**.
- Inserte el terminal del cable **violeta/gris** en la **cavidad 19**.
- Inserte el terminal del cable **canela/azul** en la **cavidad 31**.

Si TAMBIÉN está instalada una interfaz Bluetooth® , Advanced Audio para teléfono celular de manos libres (pieza № 76408-06), envuelva individualmente con cinta eléctrica los extremos restantes de los dos cables con terminal (rojo/azul y negro/azul) del arnés del iPod/NIM para evitar problemas eléctricos.

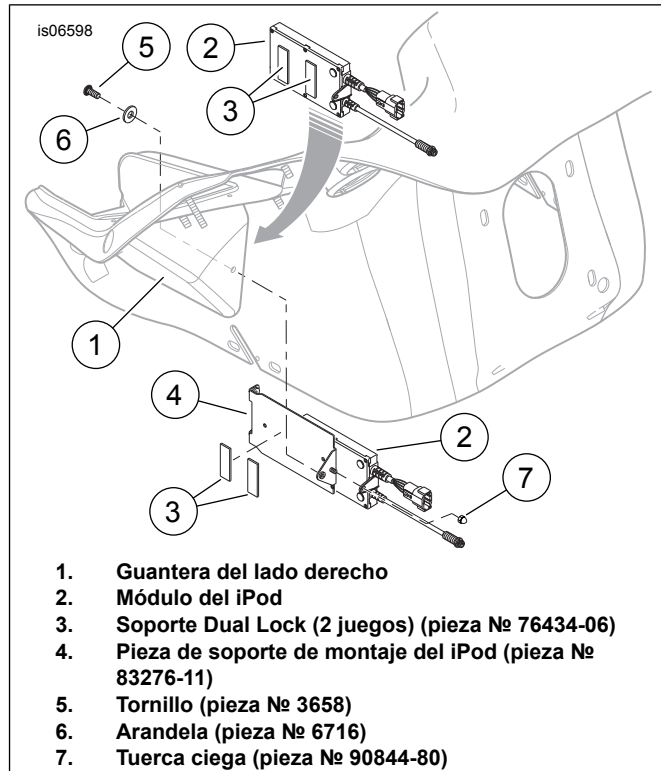
Si NO está instalada una interfaz Bluetooth Advanced Audio para teléfono celular de manos libres, inserte los dos cables restantes con terminación del arnés del iPod/NIM dentro del conector [28B] como sigue:

- Extraiga las patillas de sellado de las cavidades 4 y 27.
- Inserte el terminal del cable **rojo/azul** en la **cavidad 4**.
- Inserte el terminal del cable **negro/azul** en la **cavidad 27**.

4. **Para TODAS las instalaciones:** Acople el **conector macho** de seis vías del arnés del iPod/NIM [6A] con el conector hembra del arnés de interconexión del vehículo [6B]. **Si el arnés de interconexión del vehículo [6B] se desconectó** del arnés de audio [6A] en el paso 2, acople el conector hembra de seis vías del arnés del iPod/NIM [6B] al conector macho del arnés de audio [6A]. **Si NO se conectó el arnés de interconexión del vehículo [6B]** en el paso 2, el conector hembra de seis vías del arnés del iPod/NIM [6B] puede quedar conectado.
5. Conecte el conector de ocho vías del arnés del iPod/NIM [274B] dentro del conector del módulo de interfaz del iPod [274A] (1).

NOTA

Compruebe que todos los terminales hembra estén completamente asentados y asegurados dentro del conector hembra de 35 patillas [28B] antes de conectarlos de nuevo a la radio.

6. Conecte el conector [28B] en la parte trasera de la radio.
7. **Si también está instalado un NIM**, vea los detalles de montaje y conexiones eléctricas en las instrucciones de ese kit. **Si no está instalado un NIM**, inserte los tapones de sellado de cavidad (4) dentro de la caja suelta de seis vías (3) del kit. Instale la caja de seis vías en el conector macho sin usar [275B] del arnés del iPod/NIM.

NOTA

Si se está instalando el iPod en la alforja del lado derecho con un kit de soporte de iPod para alforja de BOOM! Audio (pieza № 76000143, disponible por separado), vea las instrucciones en ese kit. En el siguiente paso, se debe conectar el cable más largo de ese kit al conector redondo del módulo del iPod.

8. Conecte el cable del iPod (5) al conector redondo en el módulo del iPod. Alinee las flechas y empuje. El conector hará clic cuando quede asegurado en el puerto del cable.
9. Pase el cable del iPod debajo de la radio y a través del fuselaje interior cerca del cabezal de dirección.

NOTA

NO monte modelos de iPod con una memoria de disco duro en el vehículo. Las vibraciones del vehículo pueden dañar el dispositivo permanentemente. Vea las instrucciones del iPod para establecer si el modelo que va a usar tiene una memoria de disco duro.

10. Algunos modelos de iPod se pueden montar en el tanque con la Bolsa Boom! Audio para el tanque (disponible por separado). El cable también se puede colocar debajo del tanque (dentro de la caja de cables al lado de los otros arneses) y arriba hacia el motociclista cerca de la parte delantera del asiento.

NOTA

- *Tenga cuidado de ubicar el cable de manera que no quede comprimido por el asiento ni por ninguna otra parte del vehículo.*
- *No apriete demasiado las correas de cables para sujetar el cable del iPod, ya que se daña fácilmente.*

11. Use las correas de cables (6) del kit para sujetar el arnés del iPod/NIM y el cable del iPod a los arneses del vehículo dentro del fuselaje.

VUELTA AL SERVICIO

NOTA

Para evitar posibles daños al sistema de sonido, verifique que el interruptor de llave de encendido esté en la posición OFF (apagado) antes de instalar el fusible principal.

1. Vea el Manual de servicio e instale el fusible principal.
2. Conecte el conector del cable del iPod al iPod.
3. Gire el interruptor de llave a ENCENDIDO y pruebe que el iPod funcione correctamente. Se pueden seleccionar las listas de reproducción, los artistas y las canciones en la pantalla de la radio usando los controles manuales o las teclas suaves de la radio.
4. Instale el fuselaje exterior y el parabrisas, de acuerdo con las instrucciones en el Manual de servicio.

DURANTE EL USO

▲ ADVERTENCIA

Ajuste los niveles de volumen y otros controles de audio y dispositivos electrónicos antes de conducir. Las distracciones pueden ocasionar la pérdida del control y causar lesiones graves o la muerte. (00088b)

Vea las instrucciones de operación en el Manual del propietario del módulo de interfaz del Boom! Audio del iPod®.



Figura 3. Diagrama de cableado, iPod/módulo de interfaz de navegación

PIEZAS DE SERVICIO

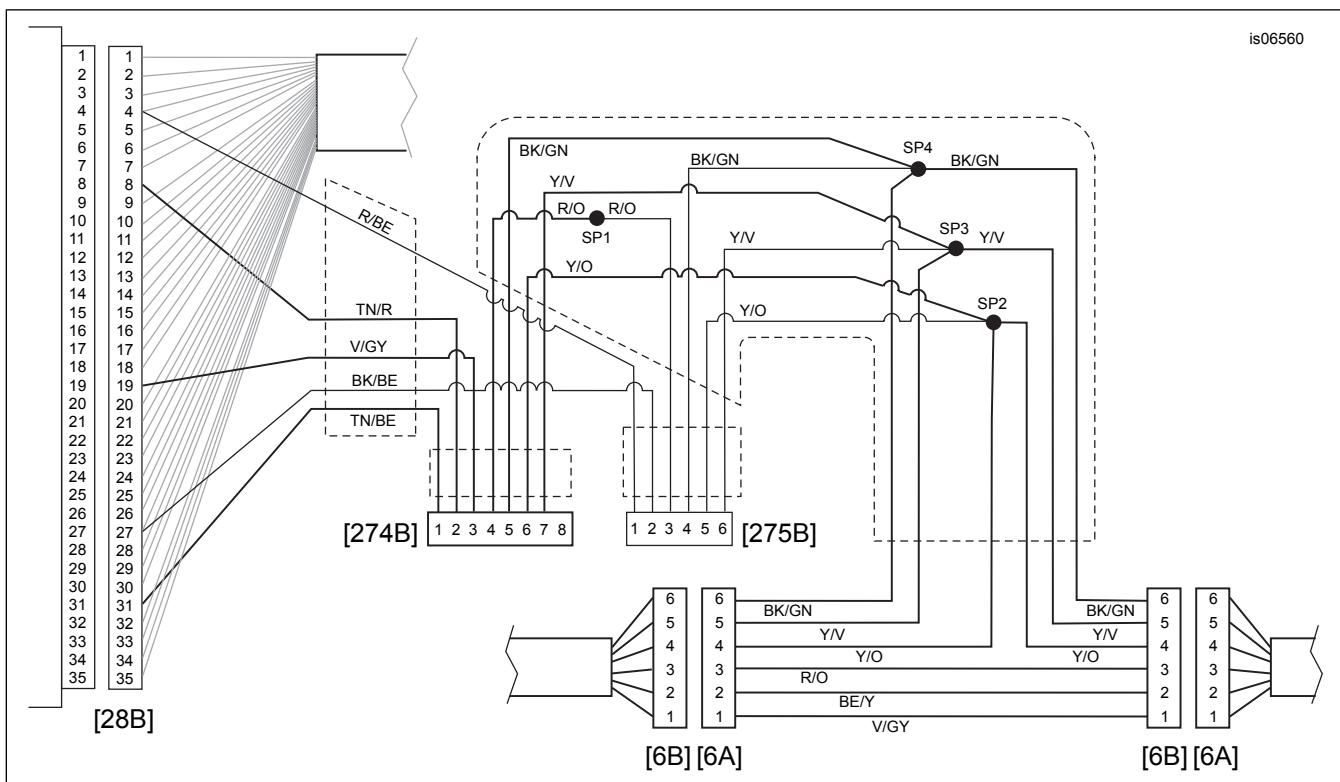
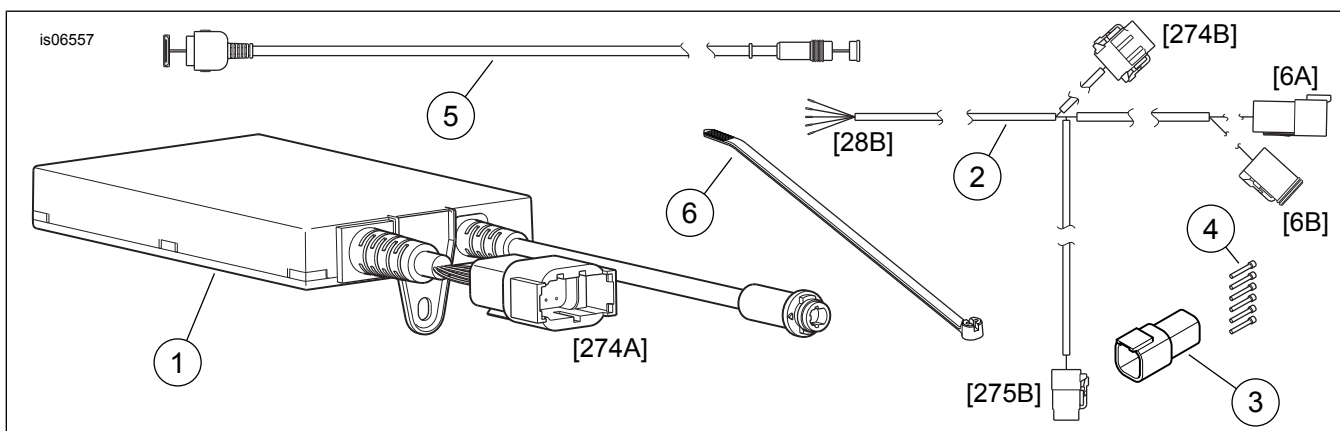

Figura 4. Piezas de servicio: Módulo de interfaz del iPod

Tabla 1. Piezas de servicio

Artículo	Descripción (cantidad)	Número de pieza
1	Módulo, interfaz del iPod	72647-11
2	Arnés, iPod/módulo de interfaz de navegación (NIM)	76477-10
3	Conector macho, seis vías, Deutsch DTM, negro	74106-98BK
4	Patilla de sellado (6)	74195-98
5	Cable, iPod	72651-11
6	Correa de cables (4)	10006