



# インストラクション

J05501

2012-12-03



## FLHT/FLHX FAIRING EDGE LIGHT KIT (FLHT/FLHX フェアリングエッジライトキット)

### 概要

#### キット番号

68000035

#### モデル

モデルの適合性については、純正P&Aカタログまたはwww.harley-davidson.comのパーツとアクセサリーに関するセクション(英語版のみ)をご覧ください。

このキットはフェアリングブラ(部品番号57800-00)には対応しません。

### 取り付け要件

HDIヘッドライトポジションランプターミナルを別の電気アクセサリーで使用中の場合は、ジャンパーハーネスキット(部品番号70459-05および70458-05)をハーレーダビッドソン正規販売店にて購入できます。

車両配線にエッジライトを接続する作業は2人で行うと楽にできます。

#### ▲警告

ライダーおよびパッセンジャーの安全を守るため、キットは正しく装着してください。サービスマニュアルを参照しながら、適切な手順に従ってください。自分で作業を行うことが難しい場合、または適切な工具を持っていない場合は、最寄りのハーレーダビッドソン正規販売網店に取り付けを依頼してください。本キットを正しく取り付けないと死亡したり重傷を負うおそれがあります。(00333b)

#### 注記

この取り扱い説明書はサービスマニュアルの記載情報を参照しています。このキットを取り付けるには、該当する年式/モデルのサービスマニュアルが別途必要です。サービスマニュアルは最寄りのハーレーダビッドソンジャパン正規販売網店でお買い求めいただけます。

### 電氣的過負荷

#### 注記

電気アクセサリーを装着し過ぎると、車両の充電システムに過剰な負荷がかかる可能性があります。複数の電気システムアクセサリーが同時に作動し、それらの消費電流量が車両の充電システムで供給できる電流量の総量を超えた場合、バッテリーが放電し、車両の電気システムに損傷を与えるおそれがあります。(00211d)

#### ▲警告

電気システムアクセサリーを取り付ける場合、影響を受ける回路を保護するヒューズまたは回路ブレーカーの最大アンペア数を超えないよう注意してください。最大アンペア数を超えると、電氣的な不具合が生じ、死亡したり重傷を負う場合があります。(00310a)

このフェアリングエッジランプキットには、電気システムから最大で390mAの追加電流が必要です。

### キット内容

「図4」および「表1」を参照してください。

### 準備

#### 注記

スマートサイレンを搭載した車両の場合:

- ・ 2007年以降のモデル: ハンズフリーキーフォブがあることを確認します。イグニッションキースイッチをIGNITION(イグニッション)にします。
- ・ 2006年以前のモデル: スマートサイレンをキーフォブで解除します。

メインヒューズを搭載した車両の場合:

#### ▲警告

誤ってエンジンを始動すると、死亡事故や重大な人身事故を引き起こすおそれがあるため、メインヒューズを外して作業を開始してください。(00251b)

1. 該当するサービスマニュアルを参照し、メインヒューズを取り外します。

メインサーキットブレーカーを搭載した車両の場合:

#### ▲警告

誤ってエンジンを始動すると、死亡や重傷事故の危険があるため、マイナス(-)バッテリーケーブルを外してから作業を開始してください。(00048a)

1. サービスマニュアルを参照してシートを取り外し、マイナス(黒)バッテリーケーブルをマイナス(-)バッテリーターミナルから取り外します。シート取り付け金具は全て保管します。
2. 全モデル: イグニッションキースイッチをOFF(オフ)にしている場合はOFF(オフ)にします。

## 取り付け

### エッジライトの装着

#### 注記

- ・ エッジランプをアウターフェアリングに適切に接着するためには、周囲温度が $21^{\circ}\text{C}$  ( $70^{\circ}\text{F}$ ) $\sim$  $38^{\circ}\text{C}$  ( $100^{\circ}\text{F}$ )でなければなりません。周囲温度が $10^{\circ}\text{C}$  ( $50^{\circ}\text{F}$ )未満の場合は塗布しないでください。
  - ・ エッジランプを接着後、少なくとも24時間以内は、激しく洗浄する、水で強くスプレーする、極端な天候にさらすことはしないでください。
  - ・ 粘着ボンドは通常の室温で約72時間後に最大の粘着度になります。
1. 「図1」を参照してください。取り付ける前にアウターフェアリングにエッジライト(2)を軽く取り付けてください。ライトストリップをつけるまではライナーをはがさないでください。



図1。フェアリングエッジライト、取り付け部

2. 50:50のイソプロピルアルコールと蒸留水でアウターフェアリング側面の汚れを取り除きます。完全に乾くまで待ちます。
3. マスキングテープまたは絶縁テープを9.5 mm (3/8 in)の幅に数枚切ります。
4. 取り付け部でアウターフェアリングの外側のエッジにテープストリップ(1)を合わせます。
5. 配線をストリップの下側から出した状態で、テープの内側に沿ってフェアリングにライトストリップを合わせます。この時点では、粘着面の台紙をはがさないでください。
6. 曲面に合わせてライトストリップがうまく装着されることを探します。この位置で抑えるか、ストリップを仮止めします。
7. エアデフレクター(3、装着時)を回し、ライトストリップが動きを妨害しないか確認します。必要に応じてストリップを少し動かし、粘着テープまたはカラーグリスペンシルで最終位置をマークします。ライトストリップの上側にあるフェアリング面をマークしてください。

8. ライトストリップの上側の粘着カバーからライナーを1/3程度はがします。ガイドとしてテープを使い、エッジから9.5 mm (3/8 in)の距離でフェアリングにライトストリップを慎重に合わせ、ストリップとフェアリングの基準部を揃えます。ライトストリップを押しながら、粘着カバーをさらにはがし、ガイド基準部とストリップを揃えます。
9. ライトストリップの全てに圧力を滑らせながら加え、しっかりと固定します。
10. フェアリングの反対側で繰り返し、各側のライトストリップの上のエッジを揃えます。
11. フェアリングエッジの外周にある9.5 mm (3/8 in)幅のテープをはがします。

### エッジライトの接続

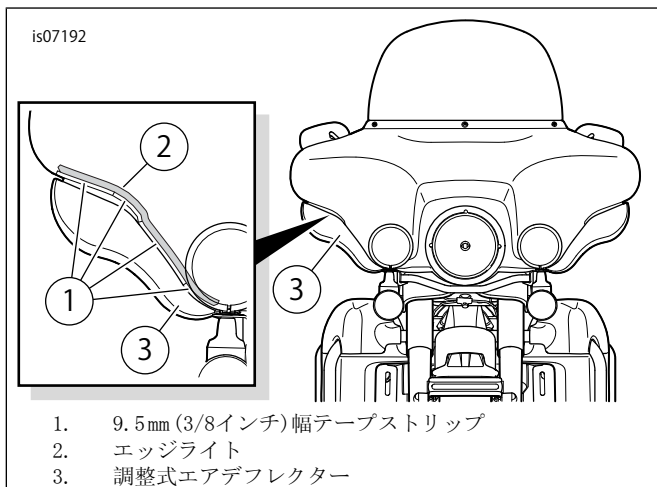
1. 「図2」を参照してください。ジャンパーハーネス(3)、ケーブルストラップ(4)、および粘着カバー付きクリップ(5)をキットから用意します。



図2。フェアリングエッジライト配線クリップとケーブルストラップの位置

2. アシスタントの手を借りて、以下の例外を除き、サービスマニュアルに従ってアウターフェアリングを外します。
  - a. アウターフェアリングを作業面に動かす必要がない限り、ヘッドランプコネクター[38](1)はヘッドランプの後部に接続したままにできます。作業面をH-Dサービスカバーまたはきれいなウエスで覆い、アウターフェアリングの仕上げ面が傷つかないようにします。

3. 車両ハーネスのヘッドランプブランチにある、黒とオレンジ/白HDI仕様ヘッドライトポジションスピードターミナル[29B-1]と[29B-2]の位置を確認します。車両のオレンジ/白色スピードターミナルハウジングをジャンパーハーネス(3)のオレンジ/白色配線ターミナル(2)に接続します。黒の配線ターミナルハウジングに黒の配線スピードターミナルを接続します。
4. アウターフェアリングを取り付け位置に合わせます。
5. ライトストリップ配線をインナーフェアリングに送ります。各ジャンパーハーネススピードターミナルをライトストリップハウジング(6)の一つに接続します。ヘッドランプコネクタ[38]をヘッドランプの後部に接続します(取り外していた場合)。
6. 粘着カバー付きクリップ(5)をフェアリングスカートシール(7)上のインナーフェアリングに取り付けます。ケーブルストラップ(2)を使って配線を既存配線に結びます。
7. スクリュー3本と平ワッシャーを使い、ウィンドシールドのすぐ下に、サービスマニュアルに従ってアウターフェアリングの一部を取り付けます。
8. メインヒューズ使用モデル: サーマニュアルを参照し、メインヒューズを取り付けます。メインサーキットブレーカー使用モデル:サービスマニュアルを参照し、マイナスバッテリーケーブルを取り付けます。Harley-DavidsonElectricalContactLubricant (ハーレーダビッドソン電気接触潤滑剤) (部品番号99861-02)、ワセリンジェルまたは腐食防止剤をマイナスバッテリーのターミナルに薄く塗ります。
9. ライトストリップの動作を確認します。ストリップは、イグニッションキースイッチをIGNITION (イグニッション)またはACCESSORY (アクセサリ)の位置にすると点灯します。
10. サーマニュアルに従ってアウターフェアリングの取り付けを完了します。

**▲ 警告**

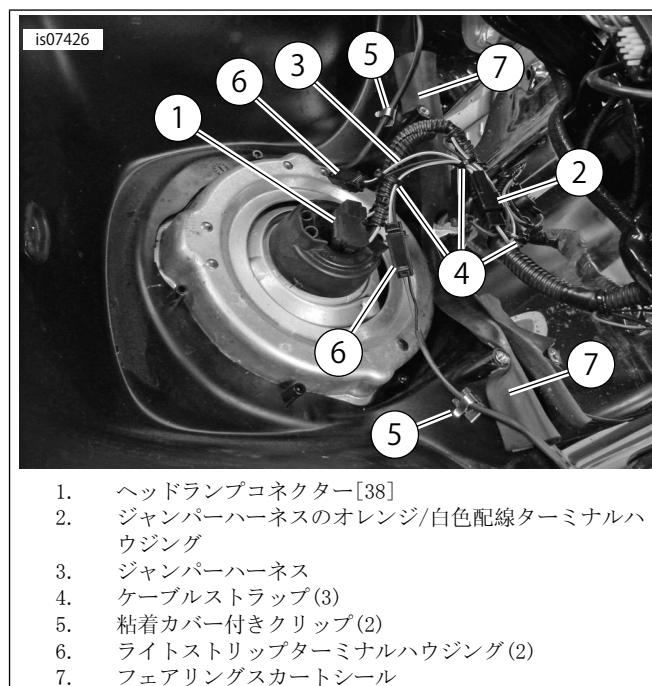
シートを装着したらシートを上につ張り、所定の位置にロックされていることを確認します。シートが緩んでいると、走行中に動いて制御不能となり、死亡したり重傷を負うおそれがあります。(00070b)

11. メインサーキットブレーカー使用モデル:サービスマニュアルを参照してシートを取り付けます。



図3. 配線図、FLHT/FLHXフェアリングエッジライトキット

**交換用パーツ**

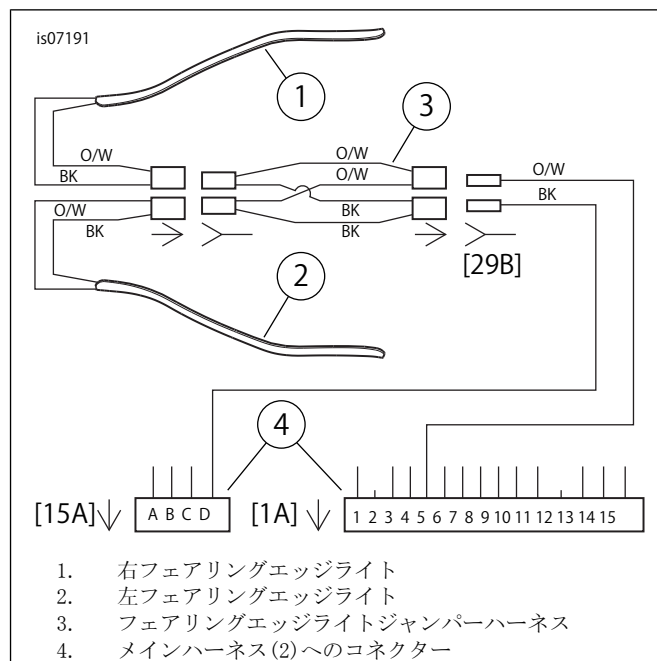
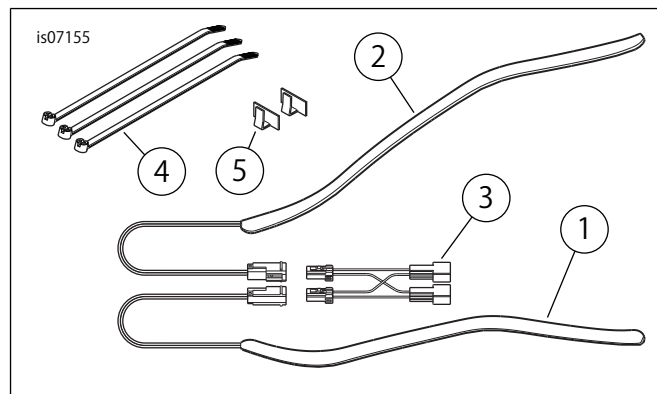

図4. 交換用パーツ、FLHT/FLHXフェアリングエッジライトキット

表1. 交換用パーツ

アイテム	詳細(数量)	部品番号
1	フェアリングエッジライト、右	別売りなし
2	フェアリングエッジライト、左	別売りなし
3	ジャンパーハーネス、フェアリングエッジライト	別売りなし
4	ケーブルストラップ(3)	別売りなし
5	クリップ、粘着シール(2)	10102