



INSTRUCCIONES

J05501

2012-12-03



KIT DE LUCES DEL BORDE DEL FUSELAJE FLHT/FLHX

GENERALIDADES

Kit número

68000035

Modelos

Para obtener información de la adaptación a los diferentes modelos, vea el catálogo de venta al detalle de P&A (piezas y accesorios) o la sección Piezas y accesorios en www.harley-davidson.com (inglés solamente).

Este kit no es compatible con un protector del fuselaje (pieza N° 57800-00).

Requisitos de instalación

Si los terminales de la luz de posición del faro delantero HDI están siendo utilizados por otros accesorios eléctricos, los kits de arnés de puente (piezas N° 70459-05 y 70458-05) se encuentran disponibles por separado en un concesionario Harley-Davidson.

Se necesitará un ayudante para conectar las luces del borde al cableado del vehículo.

⚠ ADVERTENCIA

La seguridad del motociclista y del pasajero dependen de la instalación correcta de este kit. Use los procedimientos correspondientes en el Manual de servicio. Si el procedimiento no está dentro de sus capacidades o no tiene las herramientas correctas, pida a un concesionario Harley-Davidson que realice la instalación. La instalación incorrecta de este kit podría causar la muerte o lesiones graves. (00333b)

NOTA

Esta hoja de instrucciones se refiere a la información en el Manual de servicio. Para esta instalación se necesita un Manual de servicio para este año/modelo de motocicleta y está disponible en un concesionario Harley-Davidson.

SOBRECARGA ELÉCTRICA

AVISO

Es posible que el sistema de carga del vehículo se sobrecargue al añadir demasiados accesorios eléctricos. Si los accesorios eléctricos combinados que funcionan a la vez consumen más corriente eléctrica que los que el sistema de carga del vehículo puede suministrar, el consumo eléctrico puede hacer descargar la batería y dañar el sistema eléctrico del vehículo. (00211d)

⚠ ADVERTENCIA

Cuando instale cualquier accesorio eléctrico, asegúrese de no sobrepasar la clasificación máxima de amperaje del fusible o del disyuntor que protegen el circuito afectado que está siendo modificado. Sobrepasar el amperaje máximo puede ocasionar fallas eléctricas, lo que podría causar la muerte o lesiones graves. (00310a)

Este Kit de luz para el borde del guardabarros requiere hasta 390 mA adicionales de corriente del sistema eléctrico.

Contenido del kit

Vea Figura 4 y Tabla 1.

PREPARACIÓN

NOTA

Para los vehículos equipados con sirena de seguridad:

- **2007 y posteriores:** Verifique que esté presente el llavero con mando a distancia de manos libres. Gire el interruptor de llave de encendido a IGNITION (encendido).
- **2006 y anteriores:** Desactive la sirena con el llavero con mando a distancia.

Para vehículos con fusible principal:

⚠ ADVERTENCIA

Extraiga el fusible principal antes de continuar para evitar el arranque accidental del vehículo, lo que podría ser la causa de muerte o de lesiones graves. (00251b)

1. Vea el Manual de servicio y extraiga el fusible principal.

Para vehículos con disyuntor principal:

⚠ ADVERTENCIA

Para evitar el arranque accidental del vehículo, lo que puede ser la causa de muerte o de lesiones graves, desconecte el cable negativo (-) de la batería antes de continuar. (00048a)

1. Vea el Manual de servicio para quitar el asiento y desconectar el cable negativo (negro) de la batería del borne negativo (-) de la batería. Conserve todos los elementos de sujeción de montaje del asiento.
2. **Para TODOS los modelos:** Si aún no lo ha hecho, gire el interruptor de llave de encendido a OFF (apagado).



INSTALACIÓN

Cómo aplicar las luces del borde

NOTA

- La temperatura ambiente debe ser de entre 21 °C (70 °F) y 38 °C (100 °F) para que las luces del borde se adhieran en forma correcta al fuselaje exterior. No aplicar por debajo de 10 °C (50 °F).
 - Permita, COMO MÍNIMO, 24 horas después de colocar las luces del borde, antes de exponer el área al lavado vigoroso, al rocío fuerte de agua o al clima extremo.
 - La unión del adhesivo aumentará a su fuerza máxima después de 72 horas a temperatura ambiente normal.
1. Vea Figura 1. Antes de instalarlas, pruebe el ajuste de las luces del borde (2) en el fuselaje exterior. No quite el revestimiento hasta que esté listo para aplicar las tiras de luz.



Figura 1. Luces del borde del fuselaje, área de instalación

2. Limpie los bordes laterales del fuselaje exterior con una mezcla 50/50 de alcohol isopropílico y agua destilada. Permita que seque completamente.
3. Corte varias tiras de cinta de enmascarar o cinta aislante de 9,5 mm (3/8 in) de ancho.
4. Posicione las tiras de cinta (1) a lo largo del borde externo del fuselaje exterior en el área de instalación.
5. Con el cableado saliendo por el extremo inferior de la tira, posicione una tira de luz sobre el fuselaje, a lo largo del borde interno de la cinta. No quite el respaldo adhesivo todavía.
6. Permita que la tira de luz busque su mejor posición de ajuste a lo largo de la superficie curva. Sostenga o adhiera temporalmente la tira con cinta en esa ubicación.

7. Gire el deflector ajustable de aire (3, si está instalado) para asegurarse de que la tira de luz no interfiera con el movimiento. Vuelva a posicionar levemente la tira, si fuera necesario, y marque la ubicación final con cinta adicional o con un lápiz de cera de color contrastante. Asegúrese de marcar la superficie del fuselaje en el extremo superior de la tira de luz.
8. Quite aproximadamente 1/3 del revestimiento del respaldo adhesivo en el **extremo superior** de la tira de luz. Posicione cuidadosamente la tira de luz en el fuselaje a una distancia de 9,5 mm (3/8 in) del borde, utilizando la cinta como guía y alineando la tira con las referencias sobre el fuselaje. Lentamente presione la tira de luz en su lugar, mientras expone una mayor superficie del respaldo adhesivo, manteniendo la tira alineada con las referencias de guía.
9. Aplique presión deslizante a lo largo de toda la longitud de la tira de luz para asegurar una buena adhesión.
10. Repita el proceso en el lado opuesto del fuselaje, asegurándose de alinear el borde superior de las tiras de luz en cada lado.
11. Quite los trozos de cinta de 9,5 mm (3/8 in) de ancho que delineaban el borde del fuselaje.

Cómo conectar las luces del borde

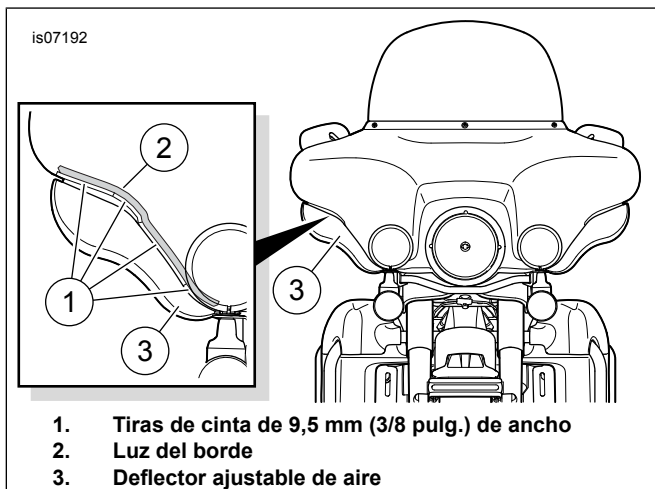
1. Vea Figura 2. Obtenga el arnés de puente (3), las correas de cables (4) y las presillas con respaldo adhesivo (5) del kit.



Figura 2. Ubicaciones de la presilla de cableado y la correa de cables de la luz del borde del fuselaje

2. Con la ayuda de un asistente, quite el fuselaje exterior, según el Manual de servicio, con la siguiente excepción posible:
 - a. El conector del faro delantero [38] (1) puede permanecer enchufado a la parte posterior del faro delantero a menos que sea necesario trasladar el fuselaje exterior a una superficie de trabajo. Proteja el acabado del fuselaje exterior contra posibles daños, al cubrir la superficie de trabajo con cubiertas de servicio H-D o con toallas de taller limpias.
3. Localice los terminales de paleta de la luz de posición del faro delantero HDI de color naranja/blanco [29B-1] y [29B-2] adheridos con cinta a la rama del faro delantero del arnés del vehículo. Conecte la caja de terminales de paleta de color naranja/blanco en el vehículo a la caja de terminales con cableado de color naranja/blanco (2) en el arnés de puente (3). Enchufe el terminal de paleta con cableado de color negro a la caja de terminales con cableado de color negro.
4. Lleve el fuselaje exterior cerca de su posición instalada.
5. Pase los cables de la tira de luz dentro del fuselaje interior. Enchufe cada uno de los terminales de paleta del arnés de puente a una de las cajas de terminales de la tira de luz (6). Enchufe el conector del faro delantero [38] a la parte trasera del faro delantero, en caso de haberlo desconectado anteriormente.
6. Fije las presillas con respaldo adhesivo (5) al fuselaje interior, justo por encima del sello de la faldilla del fuselaje (7). Use correas de cables (2) para sujetar los cables al cableado existente.
7. Instale una parte del fuselaje exterior, de acuerdo con las instrucciones en el Manual de servicio, e inicie los tres tornillos con arandelas planas justo debajo del parabrisas.
8. **Modelos con fusible principal:** Vea el Manual de servicio e instale el fusible principal. **Modelos con disyuntor principal:** Vea el Manual de servicio y conecte el cable negativo de la batería. Aplique una capa delgada de lubricante para contactos eléctricos Harley-Davidson (pieza N° 99861-02), vaselina o material para retardar la corrosión al borne negativo de la batería.
9. Pruebe el funcionamiento de las tiras de luz. Las tiras deberán iluminarse cuando el interruptor de llave de encendido esté en la posición IGNITION (encendido) o ACCESSORY (accesorios).
10. Complete la instalación del fuselaje exterior, de acuerdo al Manual de servicio.

▲ ADVERTENCIA

Después de instalar el asiento, tire de este hacia arriba para comprobar que esté asegurado en su lugar. Al conducir la motocicleta, un asiento flojo podría moverse, ocasionar la pérdida del control y causar la muerte o lesiones graves. (00070b)

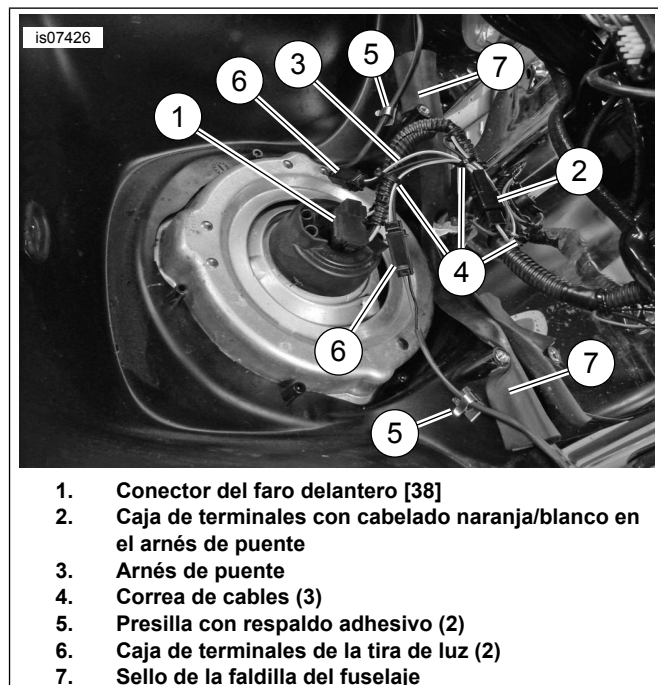
11. **Modelos con disyuntor principal:** Vea el Manual de servicio e instale el asiento.



Figura 3. Diagrama de cableado, kit de luces del borde del fuselaje FLHT/FLHX

PIEZAS DE SERVICIO

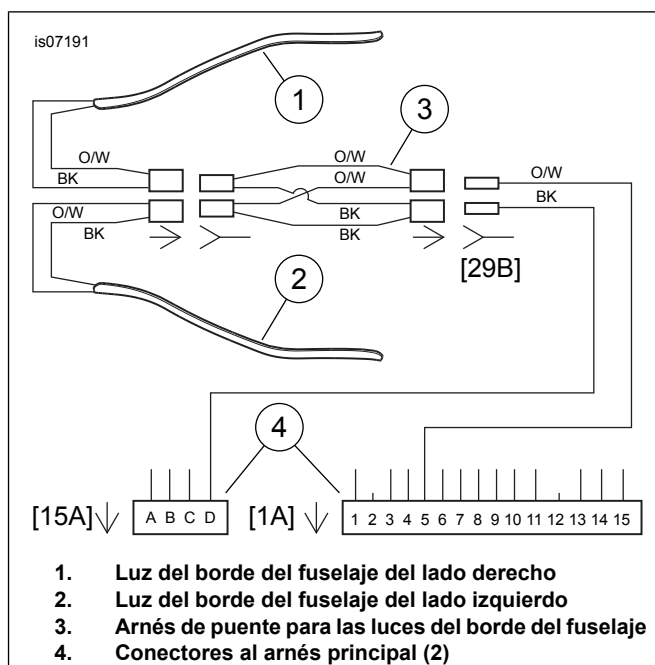
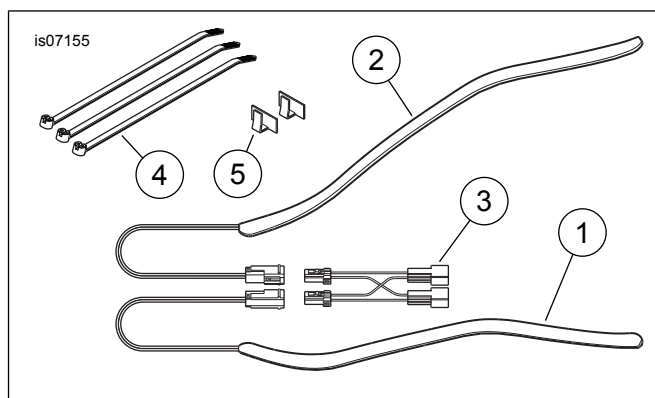

Figura 4. Piezas de servicio, kit de luces del borde del fuselaje FLHT/FLHX

Tabla 1. Piezas de servicio

Artículo	Descripción (cantidad)	Número de pieza
1	Luz del borde del fuselaje, derecha	No se vende por separado
2	Luz del borde del fuselaje, izquierda	No se vende por separado
3	Arnés de puente, luz del borde del fuselaje	No se vende por separado
4	Correa de cables (3)	No se vende por separado
5	Presilla, respaldo adhesivo (2)	10102