



INSTRUCTIES

J05046

2012-03-15



VERCHROOMDE VOORSTE MOTORSTEUN

ALGEMEEN

Setnummer

16205-10

Modellen

Voor de modelgerelateerde informatie, raadpleegt u de P&A-catalogus of het gedeelte Parts and Accessories (onderdelen en accessoires) op www.harley-davidson.com (alleen Engelstalig).

Vereiste aanvullende onderdelen

Loctite® 272 (98618-03).

▲ WAARSCHUWING

De veiligheid van de berijder en de passagier is afhankelijk van de correcte montage van deze set. Volg de juiste stappen uit de servicehandleiding. Als u niet zeker weet of u de procedure correct kunt uitvoeren of als u niet beschikt over het juiste gereedschap, laat de installatie dan over aan een Harley-Davidson-dealer. Incorrecte montage van deze set kan ernstig of dodelijk letsel tot gevolg hebben. (00333b)

Setinhoud

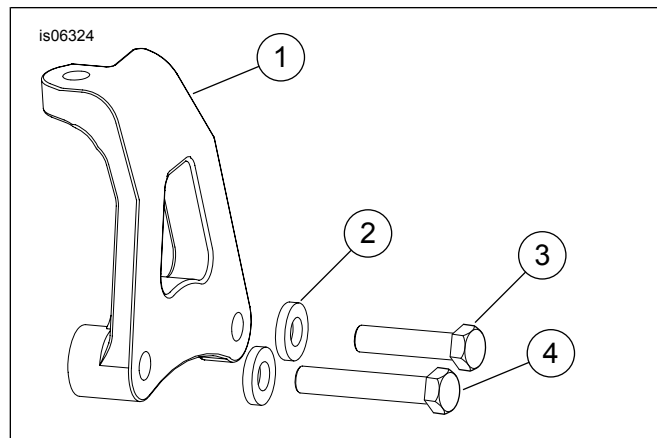

Afbeelding 1. Serviceonderdelen: Voorste motormontagesteun, chroom

Tabel 1. Serviceonderdelen

Item	Beschrijving (aantal)	Onderdeelnummer
1	Motormontagesteun, chroom	Niet afzonderlijk verkrijgbaar
2	Onderlegging (2)	6615
3	Bout, 1-1/2 x 3/8 inch	94236-91T
4	Bout, 2 inch	94238-91T

OPMERKING

Set 16213-10 bevat een verschromde stabilisatorstang en bevestigingsmaterialen om deze set aan te vullen.

INSTALLEREN

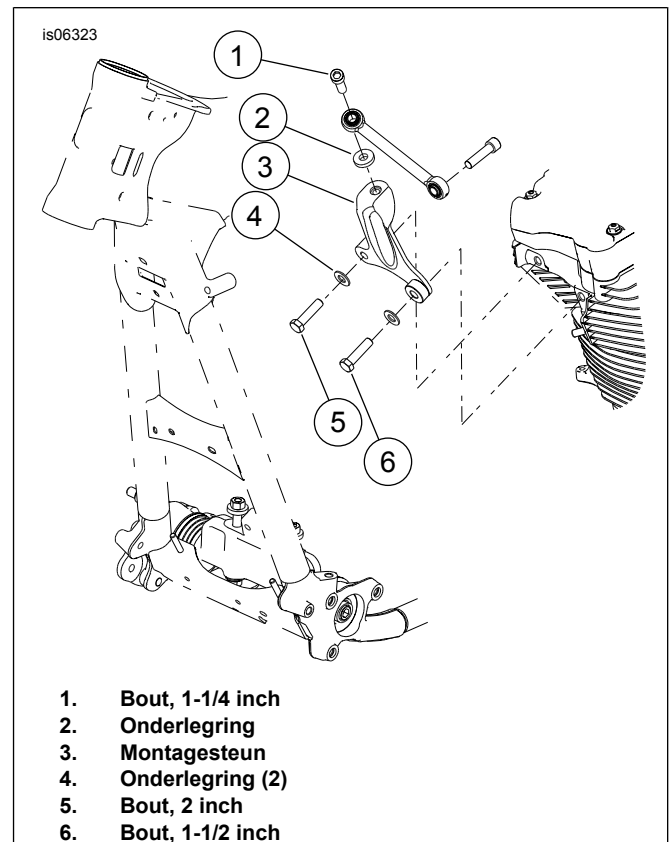

Afbeelding 2. Verwijder de voorste motormontagesteun.

- Zie Afbeelding 2. Verwijder de bout (1) en de onderlegging (2) van de stabilisatorverbinding aan de rechterzijde. Bewaar de bout en onderlegging voor hergebruik.
- Ga links naast de motorfiets staan en verwijder de twee zeskante bouten (5 en 6) en de platte onderleggingen (4) om de bovenste motormontagesteun (3) los te nemen van de voorste cilinderkop.



3. Breng een paar druppels Loctite 272 aan op de nieuwe bouten uit de set. Gebruik een houten balk van 50,8 x 101,6 cm (2 x 4 in) en 91,4 cm lang aan de linkerkant van de motorfiets als een koevoet. Steek het platte stuk van de balk tussen de linker framebuis en de voorste cilinder. Druk net zo hard dat u de motor iets naar rechts duwt en monteer de lange bout (5) met onderlegging (4) in de rechter onderkant van de steun. Verwijder de balk en monteer de onderlegging en de korte bout (6) aan de linkerkant. Haal de bouten aan tot 40,6–47,4 N·m (30–35 ft-lbs).

4. Breng een paar druppels Loctite aan op de bout (1) en plaats de bout en onderlegging (2) in de stabilisatorverbinding en motormontagesteun en draai de bout vast met 24,4–29,8 N·m (18–22 ft-lbs).