



ISTRUZIONI

J05046

2012-03-15



STAFFA CROMATA DELL'ATTACCO ANTERIORE DEL MOTORE

GENERALITÀ

Numero kit

16205-10

Modelli

Per informazioni sugli abbinamenti dei modelli, vedere il catalogo di vendita al dettaglio delle parti ed accessori o la sezione Parts and Accessories (Parti ed accessori) sul sito web www.harley-davidson.com (solo in inglese).

Parti supplementari necessarie

Loctite® 272 (98618-03)

▲ AVVERTENZA

La sicurezza del pilota e del passeggero dipende dalla corretta installazione di questo kit. Attenersi alle procedure appropriate illustrate nel manuale di manutenzione. Se non si è in grado di eseguire la procedura o non si dispone degli attrezzi adeguati, rivolgersi a un concessionario Harley-Davidson per l'installazione. Un'installazione non corretta di questo kit può causare lesioni gravi o mortali. (00333b)

Contenuto del kit



Figura 1. Parti di ricambio: Staffa cromata dell'attacco anteriore del motore

Tabella 1. Parti di ricambio

Elemento	Descrizione (quantità)	Numero codice
1	Staffa attacco del motore, cromata	Parte non venduta separatamente
2	Rondella (2)	6615
3	Vite, 1-1/2 x 3/8 di pollice	94236-91T
4	Vite, 2 pollici	94238-91T

NOTA

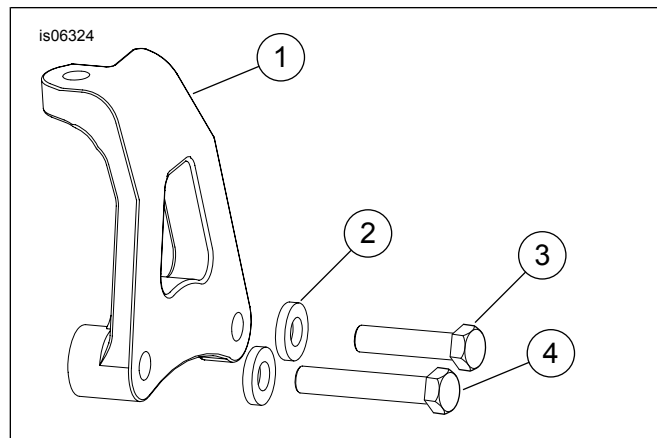
Il kit 16213-10 contiene un'articolazione dello stabilizzatore cromata e la bulloneria a corredo.

INSTALLAZIONE



Figura 2. Rimuovere la staffa anteriore attacco del motore

1. Vedere Figura 2. Rimuovere la vite destra (1) e la rondella (2) dall'articolazione anteriore dello stabilizzatore. Conservare la vite e la rondella per usarle nuovamente.
2. Stando in piedi sul lato sinistro della motocicletta, rimuovere le due viti a testa esagonale (5 e 6) e le rondelle piatte (4) per liberare la staffa superiore dell'attacco del motore (3) dalla testata del cilindro anteriore

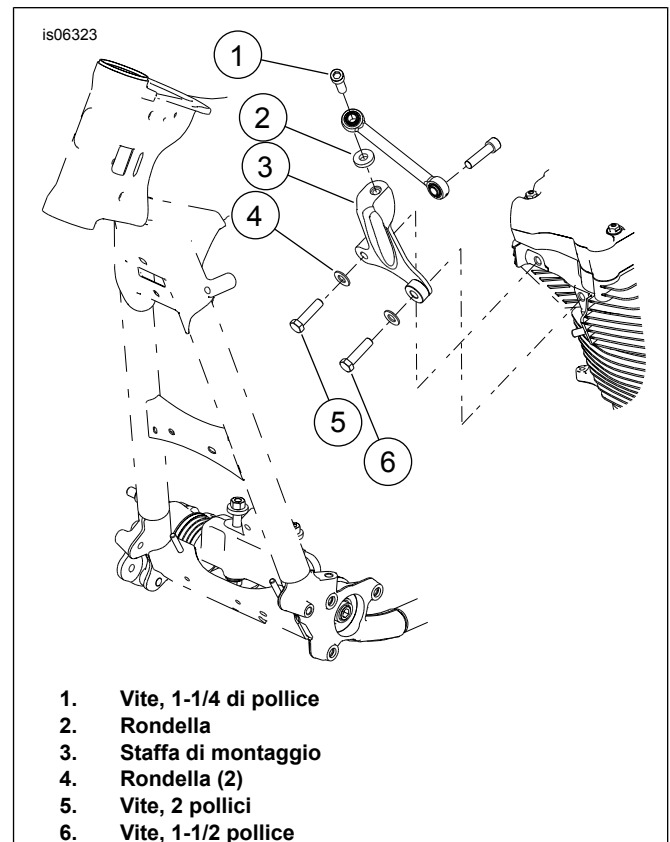

3. Applicare qualche goccia di Loctite 272 ai bulloni nuovi del kit. Dal lato sinistro della motocicletta, utilizzare una barra di legno 50,8 x 101,6 mm (2 x 4 in) lunga 91,4 cm come leva. Inserire la parte piatta della barra tra il tubo discendente del telaio sinistro e il cilindro anteriore. Applicare una pressione sufficiente a spostare leggermente il motore verso destra e installare la vite lunga (5) e la rondella (4) nel lato inferiore destro della staffa. Rimuovere la barra 2 x 4 in e installare la rondella e la vite corta (6) sul lato sinistro. Serrare i bulloni ad una coppia di 40,6–47,4 N·m (30–35 ft-lbs).

4. Applicare qualche goccia di Loctite alla vite (1) e installare la vite e la rondella (2) sull'articolazione dello stabilizzatore e sulla staffa dell'attacco del motore e serrare a una coppia di 24,4–29,8 N·m (18–22 ft-lbs).