



VERCHROMTER ZUSATZLEUCHTENSATZ

ALLGEMEINES

Satz-Nummer

68000110

Modelle

Modell-Passungsinformationen sind im P&A-Einzelhandelskatalog oder im Abschnitt „Parts and Accessories“ (Teile und Zubehör) der Website www.harley-davidson.com (nur Englisch) zu finden.

Zusätzlich benötigte Teile

Zusatz-/Nebelleuchten sind nicht in diesem Satz enthalten. Die gewünschte Ausführung der Leuchte muss einzeln erworben werden. Bei HDI-Motorrädern (International) dürfen nur zugelassene Nebelleuchten benutzt werden.

Modelle, bei denen die Blinker auf der oberen oder unteren Gabelbrücke befestigt sind, benötigen auch den Frontblinker-Umbausatz (Teile-Nr. 68603-01), der bei einem Harley-Davidson-Händler einzeln erhältlich ist.

Zusätzliche Teile oder Zubehörteile müssen eventuell je nach Motorradmodell separat hinzugekauft und eingebaut werden, damit dieser Satz korrekt montiert werden kann. Im P&A-Einzelhandelskatalog oder im Abschnitt „Parts and Accessories“ (Teile und Zubehör) der Website www.harley-davidson.com (nur Englisch) ist eine Liste der erforderlichen Teile oder Zubehörteile für das jeweilige Modell zu finden.

⚠ WARNUNG

Die Sicherheit von Fahrer und Sozius hängt vom korrekten Einbau dieses Satzes ab. Die entsprechenden Verfahren im Werkstatthandbuch befolgen. Falls es nicht möglich ist, dieses Verfahren selbst durchzuführen, bzw. nicht die richtigen Werkzeuge vorhanden sind, muss der Einbau von einem Harley-Davidson Händler durchgeführt werden. Unsachgemäßer Einbau dieses Satzes kann zu schweren oder tödlichen Verletzungen führen. (00333b)

HINWEIS

Diese Einbauanleitung bezieht sich auf Informationen aus dem Werkstatthandbuch. Für diesen Einbau ist ein Werkstatthandbuch für das jeweilige Motorradmodell erforderlich; dieses ist bei einem Harley-Davidson-Händler erhältlich.

Inhalt des Satzes

Siehe Abbildung 7 und Tabelle 1.

HINWEIS

Zu viele elektrische Nebenverbraucher können das Ladesystem des Fahrzeugs überlasten. Wenn alle elektrischen Nebenverbraucher zusammen mehr Strom verbrauchen, als das Ladesystem des Fahrzeugs erzeugen kann, kann der Stromverbrauch zum Entladen der Batterie und zur Beschädigung des elektrischen Systems des Fahrzeugs führen. (00211d)

Diese Leuchten belasten die elektrische Anlage mit einer zusätzlichen Stromaufnahme von 2,9 A.

EINBAU

⚠ WARNUNG

Um ein versehentliches Anlassen des Fahrzeugs zu vermeiden, vor Durchführung der Arbeiten zuerst die Hauptsicherung ausbauen, da es sonst zu schweren oder tödlichen Verletzungen kommen kann. (00251b)

HINWEIS

Für Fahrzeuge, die mit Sicherheitssirene ausgerüstet sind:

- Sicherstellen, dass der Handsfree-Schlüsselanhänger zugegen ist.
 - Den Zündschalter auf IGNITION (Zündung) stellen.
1. Die Hauptsicherung gemäß den Anweisungen im Werkstatthandbuch ausbauen.

⚠ WARNUNG

Beim Tanken und bei Wartungsarbeiten an der Kraftstoffanlage den Motor abstellen. Das Rauchen unterlassen und sicherstellen, dass sich keine offenen Flammen oder Funken nahe dem Kraftstoff befinden. Benzin ist äußerst leicht entflammbar und hochexplosiv, was zu schweren oder tödlichen Verletzungen führen kann. (00002a)

2. Den Kraftstofftank gemäß den Anweisungen im jeweiligen Werkstatthandbuch ausbauen.
3. Die linke Elektriztafel gemäß den Anweisungen im Werkstatthandbuch zugänglich machen.



Abbildung 1. Befestigungshalterung an Tauchrohr befestigen (rechte Seite dargestellt)



Abbildung 2. Leuchten einbauen (rechte Seite dargestellt)

4. Siehe Abbildung 1. Die Befestigungshalterungen (1) und Schellen (2) sind seitenspezifisch. Die rechte oder linke Halterung und Schelle auswählen und mit zwei Rundkopfschrauben (3 und 4) aus dem Satz am Tauchrohr befestigen.
5. Mit der äußeren Schraube (3) beginnen und die Schrauben auf ein Drehmoment von 8–9 N·m (70–80 in-lbs) anziehen. Für Schraube (4) wiederholen.

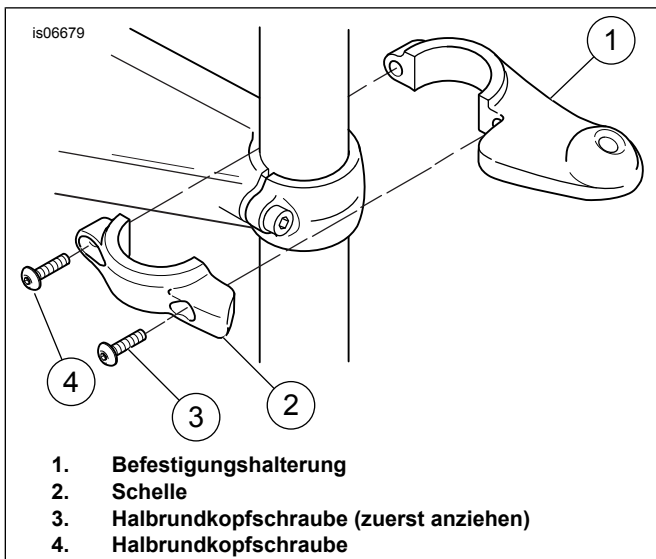
6. Siehe Abbildung 2. Das Leuchtenkabel (1) durch das Loch in der Befestigungshalterung (2) einziehen und die Leuchte (3) mit einem Schellenblock (4), einer Sicherungsscheibe (5) und einem Halter (6) aus dem Satz befestigen. Den Halter auf ein Drehmoment von 22–24 N·m (16–18 ft-lb) anziehen.

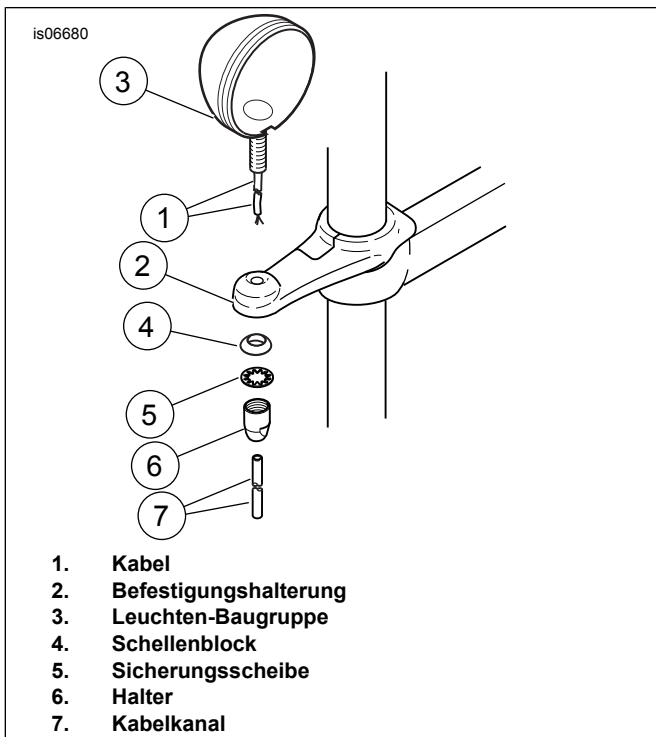
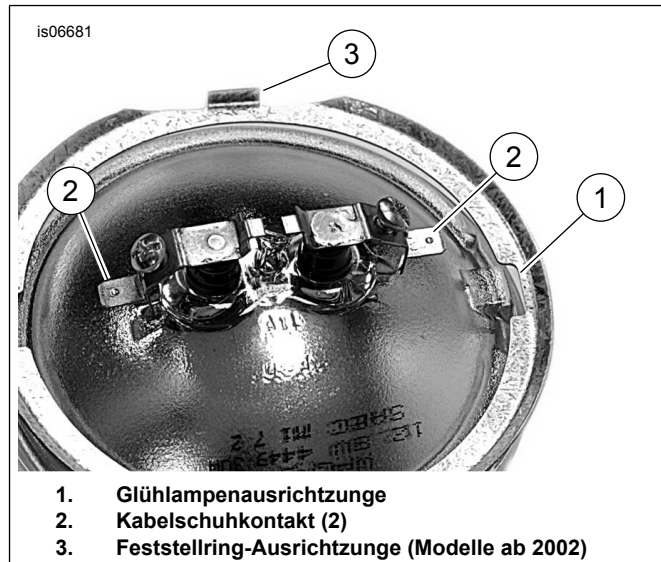

1. Glühlampenausrichtung
2. Kabelschuhkontakt (2)
3. Feststellung-Ausrichtung (Modelle ab 2002)

Abbildung 3. Zusatzleuchten-Glühlampenkontakte

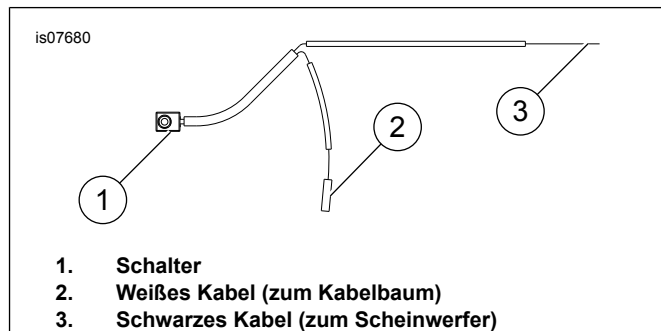

1. Schalter
2. Weißes Kabel (zum Kabelbaum)
3. Schwarzes Kabel (zum Scheinwerfer)

Abbildung 4. Satz-Kabelbaum

7. Siehe Abbildung 7. Den äußeren Zierring (24), inneren Feststellring (27), die Schraube (25) und Mutter (26) ausfindig machen.
8. Siehe Abbildung 3. Den inneren Feststellring auf die Glühlampe aufsetzen. Das schwarze Kabel am Kabelschuhkontakt der Glühlampe neben der Glühlampenausrichtung (1) auf der Glühlampe anschließen. Das graue Kabel am anderen Kabelschuhkontakt anschließen.
9. Die Glühlampe und den Feststellring mit dem Zierring, der Schraube und Mutter befestigen.
10. Siehe Abbildung 2. Den Kabelkanal (7) aus dem Satz über das Leuchtenkabel schieben.
11. Schritte 3 bis 9 auf der anderen Seite wiederholen.

HINWEIS

Beim Verlegen von Kabeln und Kabelbäumen sicherstellen, dass diese keine beweglichen Teile, Hitzequellen und Quetschstellen berühren, um Kabelschäden oder Kurzschlüsse zu vermeiden, die zu Schäden an der elektrischen Anlage führen können. (00579b)

12. Siehe Abbildung 4. Den Scheinwerfer-Steckverbinder [38] in der linken Elektrietafel auffinden und trennen.
13. Siehe Abbildung 7 und den Steckverbinder-Anhang des Werkstatthandbuchs. Den Buchsenkontakt des weißen Kabels des Kabelbaums (14) in den leeren Hohlraum des Scheinwerfersteckverbinder-Buchsengehäuses einbauen.
14. Den Scheinwerfersteckverbinder am Hauptkabelbaum anschließen
15. Siehe Abbildung 4. Den Kabelbaum am Lenkkopf vorbei einziehen und den Kabelbaumzweig mit dem Leuchtschalter (1) entlang der linken Seite des Lenkers zum Kupplungshebel verlegen.
16. Siehe Abbildung 7. Die Schalterbefestigungshalterung (19) aus dem Satz nehmen. Die Manschette vom Leuchtschalter aus- und den Schalter in die Halterung einbauen. Die Manschette wieder am Schalter anbringen.

HINWEIS

Falls die Manschette abgenutzt oder beschädigt bzw. verloren wurde, muss sie ersetzt werden, damit keine Feuchtigkeit in den Schalter eindringen kann. Siehe Abbildung 7 (Teil 11).

17. Siehe Abbildung 5. Die untere Schraube (1) und Unterlegscheibe von der Kupplungshebelschelle entfernen und den Leuchtschalter und die Halterungsbaugruppe (2) anbringen. Die Schraube und Unterlegscheibe einbauen und auf ein Drehmoment von 7–9 N·m (60–80 in-lbs) anziehen. **Für internationale Anwendungen:** Den Aufkleber für den Nebelscheinwerferschalter (3) an der Kupplungshebelschelle anbringen.
18. Siehe Abbildung 7. Den Kabelbaumzweig mit dem Leuchtschalter nach Bedarf mit den Kabelbaumbindern (Teil 18) am Lenker befestigen. Die Kabelbaumbindern in den Löchern im Lenker einschnappen lassen.
19. Das schwarze, nicht abgeschlossene Kabel vom Schalter, am Lenkkopf vorbei zu den Zusatzleuchten verlegen.



Abbildung 5. Leuchtschalter einbauen (Modelle ab 1996 abgebildet)

20. Siehe Abbildung 6 und den Steckverbinder-Anhang des Werkstatthandbuchs. Den Schrumpfschlauch über das schwarze Kabel des Kabelbaumsatzes schieben und den Steckverbinder mit der Quetschverbinderzange, Teile-Nr. H-D 38125-8 am Kabel anquetschen.
21. Beide Leuchtenkabel (4) zum Steckverbinder verlegen. Die Kabelenden so abtrennen, dass etwa 25 mm (1 in) Kabel über das Ende des Stoßverbinders hinausreicht. Den Kabelkanal (5) ca. 38 mm (1-1/2 in) vom Kabelende abtrennen.
22. Ca. 10 mm (3/8 in) vom Ende der Leuchtenkabel abisolieren.
23. Die Enden der beiden Leuchtenkabel (4) in den Steckverbinder (3) einsetzen und die Kabel mit der Quetschverbinderzange am Steckverbinder anquetschen.

HINWEIS

Den Schrumpfschlauch vor der Hitzequelle schützen, während der Steckverbinder angewärmt wird.

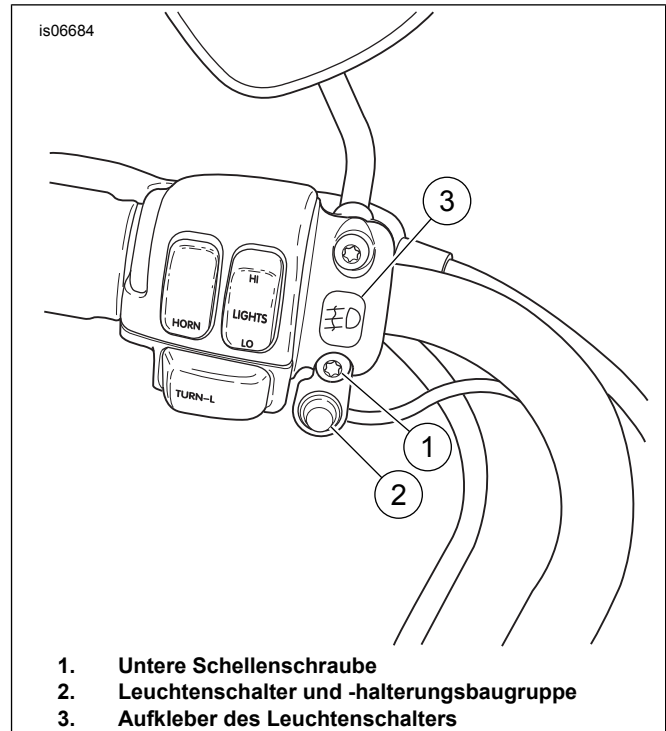
▲ WARNUNG

Bei Verwendung des UltraTorch UT-100 oder eines anderen Heizstrahlers müssen die Herstelleranweisungen befolgt werden. Bei Nichtbefolgung der Herstelleranweisungen kann es zu einem Brand und damit zu schweren oder tödlichen Verletzungen kommen. (00335a)

24. Den Schrumpfschlauch (1) von der Spleißverbindung wegschieben und mit der Heißluftpistole UltraTorch UT-100 (H-D 39969), Robinair-Heißluftpistole (H-D 25070) mit Schrumpfvorrichtung (H-D 41183) oder einem anderen geeigneten Heizstrahler die Quetschverbindung erwärmen, um den Stoßverbinder zu versiegeln. Die Wärme von der Mitte des Quetschverbinders langsam zu den Enden führen, bis das schmelzbare Dichtungsmittel aus beiden Enden des Stoßverbinders austritt. Den Stoßverbinder abkühlen lassen.

25. Den Schrumpfschlauch zurück über die Spleißverbindung schieben und mit dem gleichen Heizstrahler den Schrumpfschlauch erwärmen, um den Stoßverbinder zu versiegeln. Die Wärme von der Mitte des Schrumpfschlauchs zu den Enden führen.

⚠ WARNUNG

Sicherstellen, dass der Lenker frei und ungehindert bewegt werden kann. Jede Behinderung des Lenkers kann bewirken, dass der Fahrer die Kontrolle über das Motorrad verliert, was zu schweren oder tödlichen Verletzungen führen kann. (00371a)

26. Siehe Abbildung 7. Die Kabel mit den Clips mit Klebstoffrückseite (15) aus dem Satz an der unteren Gabelhalterung sichern.

27. Den Kraftstofftank nach den Anweisungen im jeweiligen Werkstatthandbuch einbauen.

28. Die Batteriekabel anschließen, Pluskabel zuerst.

⚠ WARNUNG

Den Sitz nach dem Einbau nach oben ziehen, um sicherzustellen, dass er in der korrekten Position eingerastet ist. Ein loser Sitz kann sich während der Fahrt verschieben, zum Verlust der Kontrolle über das Fahrzeug und zu schweren oder tödlichen Verletzungen führen. (00070b)

29. Im Werkstatthandbuch nachschlagen und die Anweisungen zum Einbau des Sitzes befolgen.

⚠ WARNUNG

Die automatische Tageslicht-Scheinwerferfunktion verbessert die Sichtbarkeit des Fahrzeugs für andere Verkehrsteilnehmer. Sicherstellen, dass der Scheinwerfer jederzeit eingeschaltet ist. Für andere Verkehrsteilnehmer schlecht sichtbare Fahrzeuge können zu Unfällen mit schweren oder tödlichen Verletzungen führen. (00030b)

30. Fern- und Abblendlicht des Scheinwerfers sowie die Zusatzleuchten auf ordnungsgemäße Funktion prüfen. Die Zusatzleuchten ausrichten und die Leuchtenbefestigungsmuttern fest anziehen.



Abbildung 6. Anbringen versiegelter Stoßverbinder

ERSATZTEILE

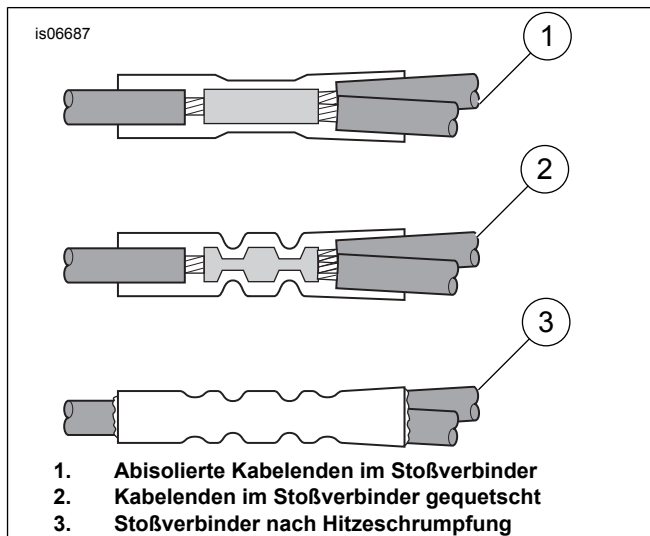

Abbildung 7. Ersatzteile: Zusatzleuchtenatz

Tabelle 1. Ersatzteile

Artikel	Beschreibung (Menge)	Teilenummer
1	Überholleuchtengehäuse (2)	68276-02
2	Versiegelte Einheit (einzeln erhältlich)	
3	Halterung, Leuchtenbefestigung (rechts)	Nicht einzeln erhältlich
4	Schelle, Leuchtenbefestigung (rechts)	Nicht einzeln erhältlich
5	Halterung, Leuchtenbefestigung (links)	Nicht einzeln erhältlich
6	Halterung, Leuchtenbefestigung (links)	Nicht einzeln erhältlich
7	Innensechskantschraube, 1/4-20 x 3/4 in, (4)	927A
8	Schellenblock, Zusatzleuchte (2)	68720-62
9	Sicherungsscheibe, innenverzahnt, 3/8 in (2)	7130W
10	Halter, Leuchtenbefestigung (2)	Nicht einzeln erhältlich
11	Manschette, Schalter	67880-94
12	Aufkleber, Leuchenschalter, nur HDI	68604-01
13	Steckverbinder, vorisoliert und versiegelt, Stoßverbinder	70586-93
14	Kabelbaumbaugruppe	69200804
15	Clip, Klebstoffrückseite (4)	10102
16	Kabelbinder, 198 mm (7/8 in) (12)	10102
17	Schrumpfschlauch	72266-94
18	Kabelbaumbinder (4)	70345-84
19	Halterung, Schalterbefestigung	Nicht einzeln erhältlich
20	Kabelkanal, Vinyl, 38,1 cm (15 in) (2)	Nicht einzeln erhältlich

Tabelle 1. Ersatzteile

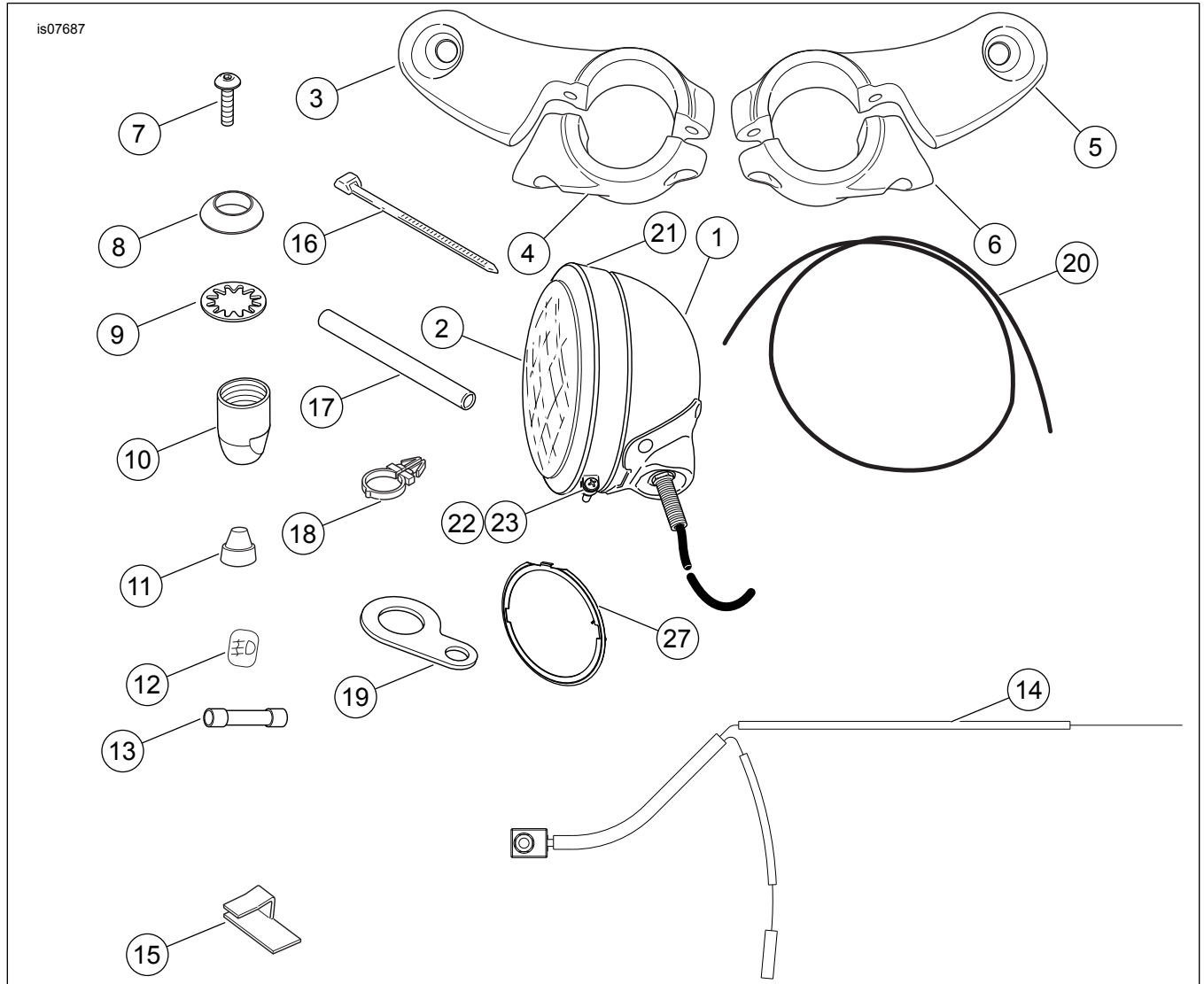
Artikel	Beschreibung (Menge)	Teilenummer
21	Zierring	68725-62A
22	Schraube	3514
23	Mutter	7606
24	Innerer Feststellring	68331-02