



TRIKE镀铬后防护装置套件

概述

套件编号

49000069

车型

关于车型配件信息，参见P&ARetailCatalog(零件与附件零售目录)或www.harley-davidson.com上的PartsandAccessories(零件与附件)部分(仅英文)。

需要的工具和材料

正确安装此套件需要单独购买LOCTITE® 243 Threadlocker and Sealant (Blue)(乐泰243螺纹锁固密封剂-蓝色)(哈雷零件编号99642-97)。

安装此套件时有可能需要一名助手提供帮助。

套件内容

参见图1和表1。

安装

1. 拉紧车辆驻车刹车，打开行李箱门并拆下行李箱内衬。
2. 参见图1。找到行李箱内底板上将箱体固定至后车架的四个螺丝与垫圈(A)。拆下其中一个螺丝，保持垫圈原位不动。保留螺丝至下一步骤，之后丢弃。
3. 参见图1中的插图。在长螺丝(1)上涂敷LOCTITE 243(蓝色)。
 - a. 在新长螺丝(1)上标出原车螺丝(C)的长度(B)。

- b. 在螺丝标记的螺丝头侧10 mm (3/8 in)螺纹上涂敷LOCTITE 243(蓝色)(D)。

注意

安装所有四个长螺丝(1)，均不要拧紧。

4. 通过垫圈(A)和行李箱底板安装每个长螺丝(1)。拧紧至24.4 N·m (18 ft-lbs)。

注意

定位安装架方向，如图1所示。

5. 使用锁紧螺母(6)和垫圈(3)将安装架(2)安装至车架下侧。略微拧紧，使安装架与车架轻轻接触即可。

6. 在短螺丝(4)的螺纹上涂敷LOCTITE 243(蓝色)。

注意

后防护装置组件安装于安装架(2)外侧。

7. 抬起后防护装置(7)并放置到位。使用短螺丝(4)和垫圈(3)进行固定。拧紧至24.4 N·m (18 ft-lbs)。

8. 对准后防护装置，使其与下箱体轮廓相称、外观最佳，并使护栏与车体保持一定间隙。

9. 请助手固定行李箱内的螺丝头，拧紧四个锁紧螺母(6)至24.4 N·m (18 ft-lbs)。

10. 安装行李箱内衬。

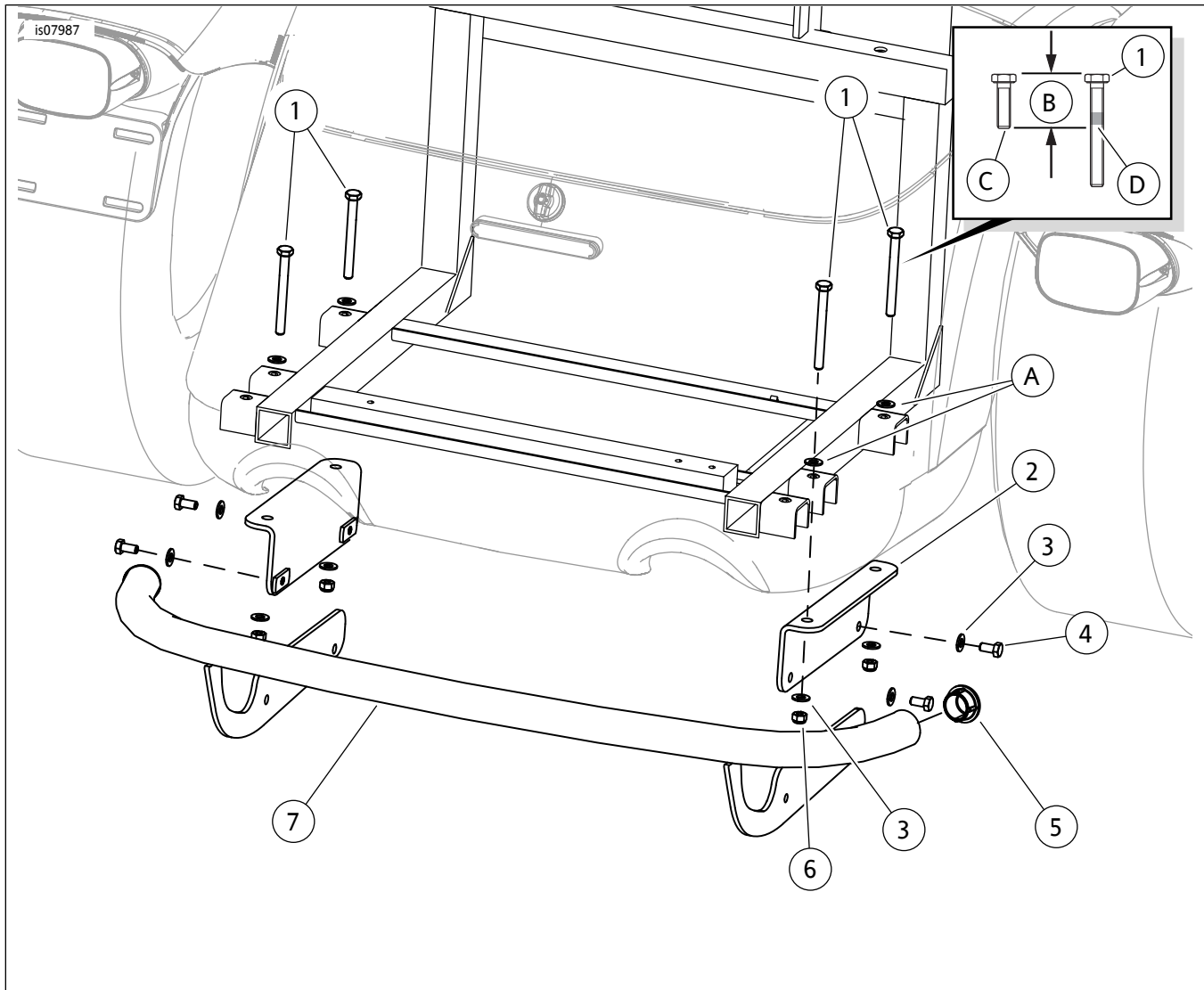

图1。维修零件：Trike镀铬后防护装置套件

表1。维修零件

项目	描述(数量)	零件编号
1	长螺丝(4)	10500002
2	支架(2)	不出售
3	垫圈(8)	6702
4	短螺丝(4)	2882W
5	塞(安装两个)	49000075
6	锁紧螺母(4)	7739
7	后防护装置组件	不出售
文字中提到,但套件中不包括的项目:		
A	原厂设备垫圈(4)	
B	原厂设备螺丝长度	
C	原厂设备螺丝	
D	在新螺丝上涂敷Loctite243(蓝色)	