



INSTRUCCIONES

J05820

2014-03-20



KIT DE PROTECTOR TRASERO CROMADO TRIKE

GENERALIDADES

Kit número

49000069

Modelos

Para obtener información de la adaptación a los modelos, vea el catálogo de venta al detalle de P&A (piezas y accesorios) o la sección Piezas y accesorios en www.harley-davidson.com (inglés solamente).

Herramientas y suministros necesarios

Para la instalación correcta de este kit se requiere la compra por separado de fijatornillos y sellador Loctite® 243 (azul) (pieza H-D número 99642-97).

La ayuda de un asistente puede ser necesaria al instalar este kit.

Contenido del kit

Vea Figura 1 y Tabla 1.

INSTALACIÓN

1. Aplique el freno de estacionamiento del vehículo, abra la puerta del portaequipajes y extraiga los revestimientos moldeados del portaequipajes.
2. Vea Figura 1. Localice los cuatro tornillos con arandelas (A) en el fondo del compartimiento del portaequipajes que sostienen el cuerpo a la estructura trasera. Dejando la arandela en su lugar, extraiga uno de los tornillos. Guarde el tornillo para el siguiente paso y luego deséchelo.
3. Vea el cuadro en Figura 1. Aplique LOCTITE 243 (azul) a los tornillos largos (1).
 - a. Marque la longitud (B) del tornillo original (C) en el tornillo largo nuevo (1).

- b. Aplique LOCTITE 243 (azul), (D), a 10 mm (3/8 in) de las roscas del tornillo del lado de la cabeza de la marca.

NOTA

Instale los cuatro tornillos largos (1) antes de apretarlos.

4. Instale cada tornillo largo (1) a través de la arandela (A) y el fondo del portaequipajes. Apriete a 24,4 N·m (18 ft-lbs).

NOTA

Oriente las piezas de soporte de montaje como se muestra en la Figura 1.

5. Instale las piezas de soporte de montaje (2) en la parte inferior de la estructura con las tuercas de seguridad (6) y las arandelas (3). Ajuste solamente lo suficiente para que la pieza de soporte tenga contacto leve con la estructura.
6. Aplique LOCTITE 243 (azul) a las roscas de los tornillos cortos (4).

NOTA

El conjunto del protector trasero se instala en el lado exterior de las piezas de soporte (2).

7. Levante el protector trasero (7) a su posición. Asegure con tornillos cortos (4) y las arandelas (3). Apriete a 24,4 N·m (18 ft-lbs).
8. Alinee el protector trasero uniformemente con el contorno de la carrocería inferior para obtener la mejor apariencia y para que haya espacio libre entre el riel y la carrocería del vehículo.
9. Con un ayudante sosteniendo las cabezas de los tornillos dentro del portaequipajes, apriete las cuatro tuercas de seguridad (6) a 24,4 N·m (18 ft-lbs).
10. Instale los forros moldeados del portaequipajes.



PIEZAS DE SERVICIO

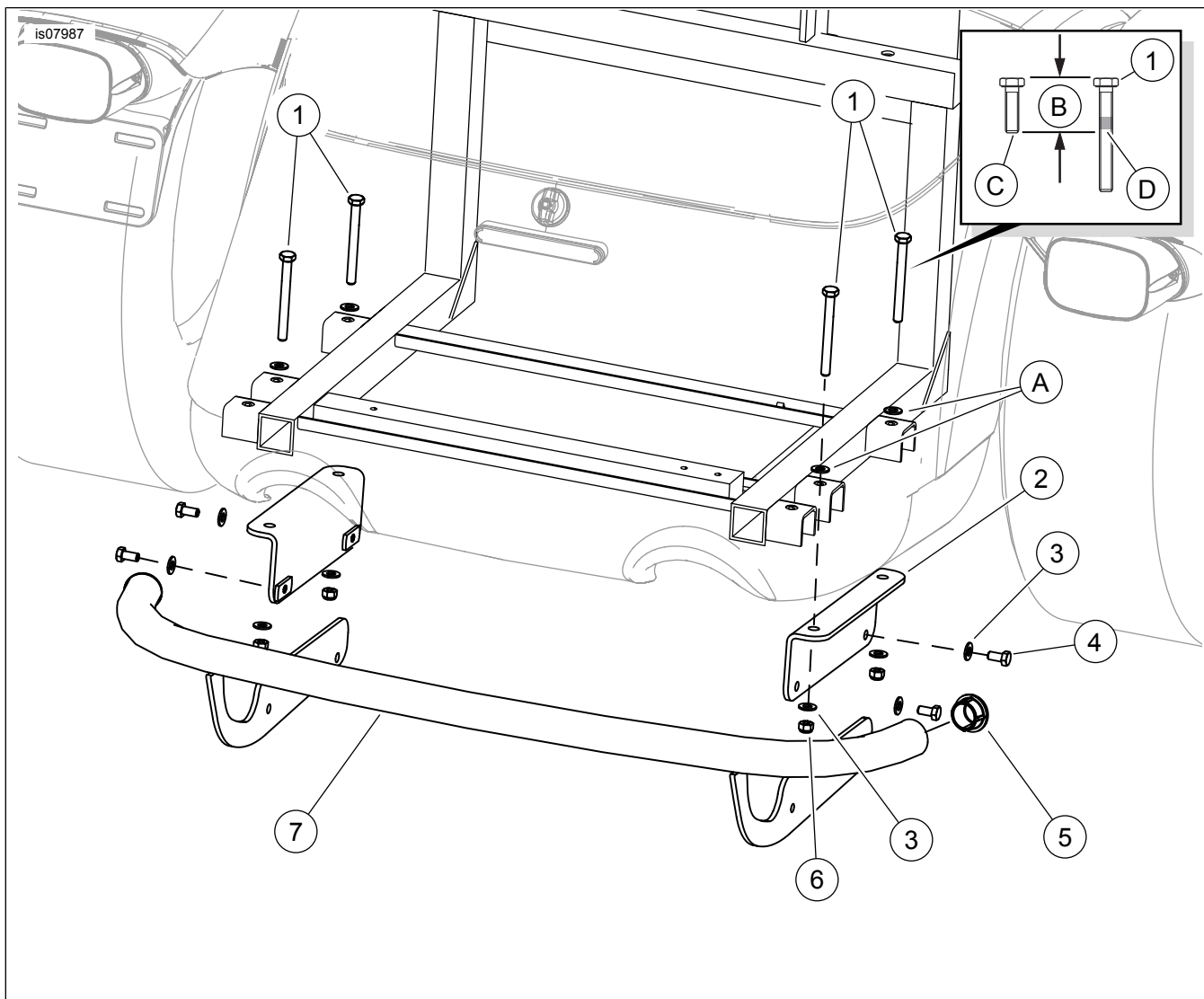

Figura 1. Piezas de servicio: Kit de protector trasero cromado Trike

Tabla 1. Piezas de servicio

Artículo	Descripción (cantidad)	Número de pieza
1	Tornillo, largo (4)	10500002
2	Pieza de soporte (2)	No se vende
3	Arandela (8)	6702
4	Tornillo, corto (4)	2882W
5	Tapón (2 instalados)	49000075
6	Tuerca de seguridad (4)	7739
7	Conjunto de protector trasero	No se vende
Artículos mencionados en el texto, pero no incluidos en el kit:		
A	Arandela de equipo original (4)	
B	Longitud del tornillo de equipo original	
C	Tornillo de equipo original	
D	Aplique Loctite 243 (azul) al tornillo nuevo	