



INSTRUCTIONS

J05744

2015-07-10



POCHETTE DE CARÉNAGE MULTI-POCHES

GÉNÉRALITÉS

Numéro de kit

93300054B

Modèles

Pour des informations sur la configuration des modèles, voir le catalogue P&A de vente au détail ou la section Pièces et accessoires de www.harley-davidson.com (en anglais seulement).

Exigences relatives à la pose

Veiller à ce que la température ambiante soit **au minimum de 16 °C (60 °F)**, pour une adhérence correcte des joints en mousse à l'intérieur du carénage extérieur.

Contenu du kit

Voir Figure 3 et Tableau 1.

POSE

REMARQUE

Noter l'emplacement des vis lors des Étapes 1 et 2, avant la dépose, pour faciliter le remontage ultérieur.

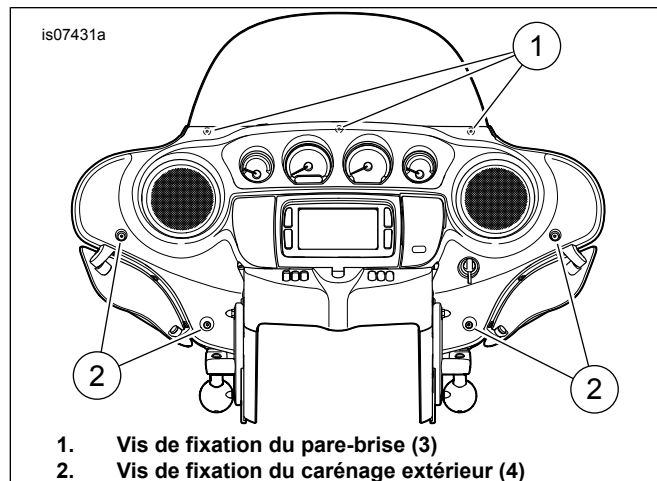

Figure 1. Vis de fixation du pare-brise/carénage

1. Voir Figure 1. Retirer les trois vis (1) servant à fixer le pare-brise sur la partie supérieure du carénage extérieur.

REMARQUE

Modèles non américains : l'installation de joints est requise sur le carénage extérieur.

Modèles américains : l'installation de joints est facultative, mais peut être effectuée pour des raisons esthétiques.

2. Pour effectuer la pose des joints :

- a. Retirer les quatre vis (2) qui fixent le carénage extérieur au carénage intérieur. Déposer le pare-brise. Déposer le carénage extérieur.

- b. Voir Figure 3. Nettoyer les bords intérieurs à chaque extrémité du carénage **extérieur**, dans la zone signalée par des lignes pointillées, à l'aide d'un mélange 50-50 d'alcool isopropylique et d'eau distillée. Laisser sécher complètement.

- c. Tester la position des joints sur le carénage avant de commencer la pose. Ne pas retirer le ruban protecteur de la partie adhésive tant que la préparation n'est pas terminée. Les joints en mousse (5 et 6) sont spécifiques à chaque côté. En effet, les encoches qu'ils présentent **ne sont pas** centrées. L'un des segments d'extrémité est long de 64 mm (2.5 in), soit légèrement plus que l'autre segment. Lorsqu'elles sont installées sur le carénage extérieur, les encoches sont placées face vers le bas, sur les deux éléments d'alignement (D) les plus proches du centre du carénage (voir encart C). Les segments les plus longs sont tournés vers le centre du carénage.

- d. Retirer le ruban protecteur de la partie adhésive à l'arrière de l'un des joints en mousse. Mettre en place le joint, en alignant le **bord extérieur** du carénage avec le bord supérieur du joint. Enrouler le bord inférieur du joint autour du bord intérieur du carénage, puis fixer sous le carénage. Répéter la procédure pour l'autre joint.

3. Dans le kit, prendre la vis **neuve**, plus longue (3), et la rondelle **neuve** (4). Installer la rondelle sur les filets de vis. Insérer la vis dans le trou de montage supérieur central. Commencer à visser dans l'insert de montage fileté au centre du pare-brise, sur le carénage intérieur, mais sans serrer.

4. Récupérer **l'une** des vis de pare-brise d'origine, plus courtes, démontées précédemment. Commencer à la visser dans un trou de montage latéral du pare-brise.

5. Voir Figure 3. Faire glisser la partie inférieure (A, grisée sur l'illustration) de la pochette de carénage (1) entre le carénage intérieur et le carénage extérieur. Positionner l'encoche centrale et une encoche latérale sur les vis. Faire glisser le pare-brise vers le bas entre le carénage **extérieur** et la pochette de carénage.

REMARQUE

Si seul ce kit est installé, utiliser les vis de montage noires d'origine du pare-brise et la vis (3) fournie dans ce kit.

Si un kit de moulure de pare-brise est aussi installé, utiliser les vis chromées de **ce** dernier. Mettre au rebut les vis de montage d'origine du pare-brise et la vis (3) fournie dans ce kit.

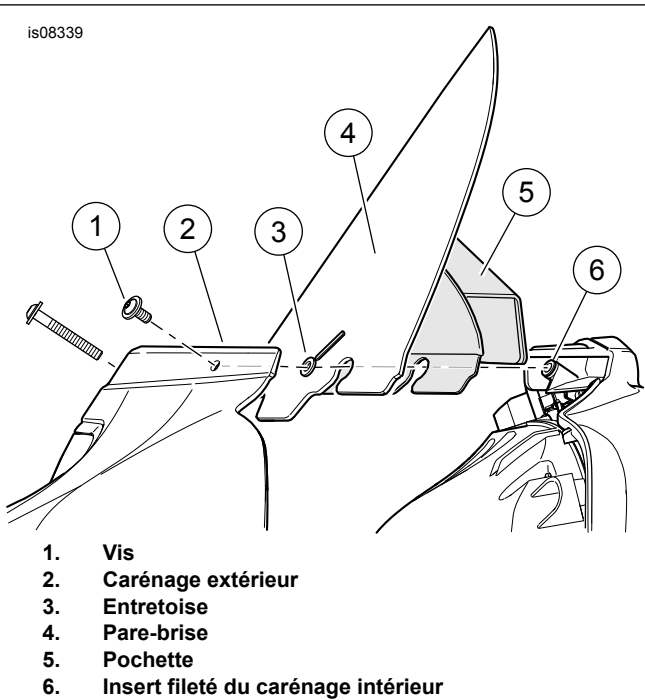

Figure 2. Position de l'entretoise

6. Voir Figure 2. Prendre les trois entretoises (3) dans le kit (la quatrième est fournie à titre de pièce de rechange).
 - a. Récupérer la vis de montage d'origine courte du pare-brise démontée précédemment. En la tenant par la tige, insérer l'une des entretoises entre le carénage **extérieur** et le pare-brise, tige pointant vers le haut.

- b. Faire passer la vis (1) dans le carénage extérieur (2), l'entretoise (3), le pare-brise (4) et la pochette de carénage (5). Visser la vis dans l'insert fileté du carénage intérieur (6), sans serrer complètement.
 - c. Tordre la tige de l'entretoise pour la casser.
 - d. Retirer la vis centrale et répéter la procédure avec la deuxième entretoise. Retirer ensuite la dernière vis et répéter la procédure avec l'entretoise restante.
7. Veiller à ce que le pare-brise et la pochette de carénage soient bien emboîtés.
 8. Voir Figure 1. Serrer les trois vis du pare-brise (1) au couple de 2,8–3,4 N·m (25–30 in-lbs).

FUNCTIONNEMENT

1. Vérifier que tous les aimants sont en position.
2. Vérifier que les poches sont correctement fermées.
3. Vérifier que le contenu des poches est à l'abri et les rabats correctement fermés.
4. Vérifier que les rabats de poche sont solidement fermés et qu'ils fonctionnent correctement, avant chaque utilisation.

PIÈCES DE RECHANGE

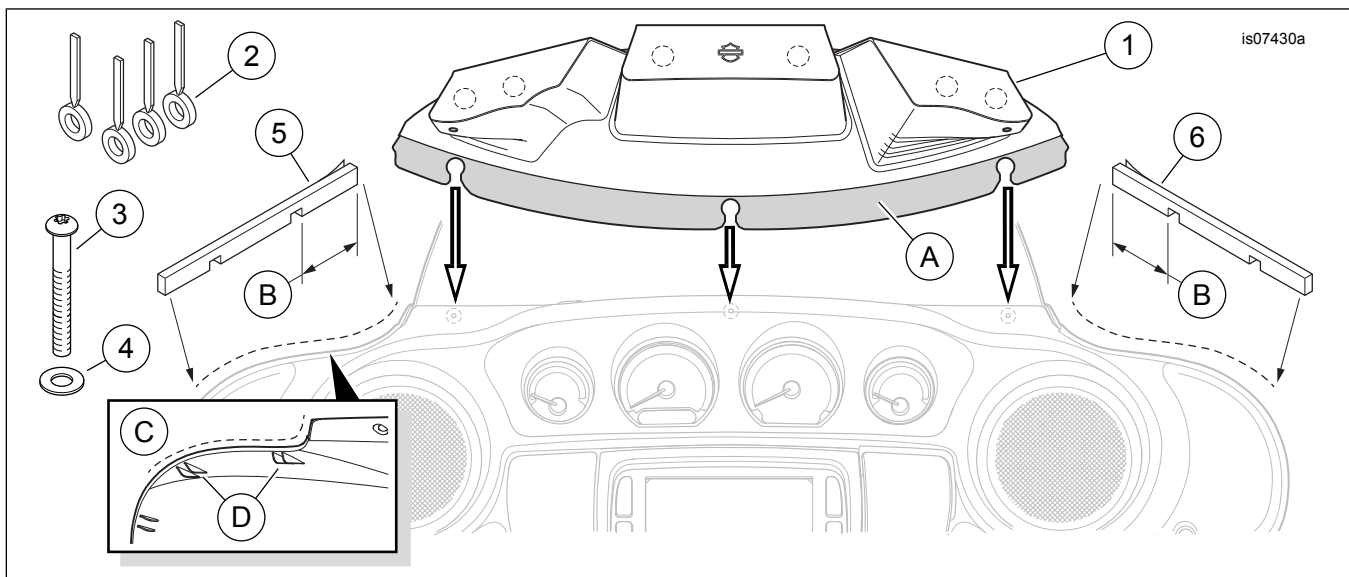

Figure 3. Pièces de rechange, Pochette de carénage multi-poches

Tableau 1. Pièces de rechange

Élément	Description (quantité)	Numéro de pièce
1	Pochette de carénage, multi-poches	Non vendu séparément
2	Entretoise (4)	57400242
3	Vis, tête bombée	10200274

Tableau 1. Pièces de rechange

Éléme- nt	Description (quantité)	Numéro de pièce
4	Rondelle plate	10300067
5	Joint, carénage extérieur (gauche)	57000392
6	Joint, carénage extérieur (droit)	57000393
Articles mentionnés dans le texte, mais non inclus dans le kit :		
A	Partie inférieure de la pochette de carénage	
B	Extrémité de joint longue	
C	Vue intérieure du carénage extérieur	
D	Élément d'alignement (2)	