



ISTRUZIONI

J05744

2015-07-10



KIT BORSA MULTITASCA PER CARENATURA

GENERALE

Numero kit

93300054B

Modelli

Per informazioni sugli abbinamenti dei modelli, vedere il catalogo di vendita al dettaglio delle parti ed accessori o la sezione Parts and Accessories (Parti e accessori) sul sito web www.harley-davidson.com (solo in inglese).

Requisiti di installazione

La temperatura ambiente deve essere di **almeno** 16 °C (60 °F) per la corretta adesione delle guarnizioni di tenuta in materiale espanso alla parte interna della carenatura esterna.

Contenuto del kit

Vedere Figura 3 e Tabella 1.

INSTALLAZIONE

NOTA

Per semplificare l'assemblaggio, annotare le posizioni delle viti nei passaggi 1 e 2 prima della rimozione.



Figura 1. Viti di parabrezza e carenatura

1. Vedere Figura 1. Rimuovere le tre viti (1) che fissano il parabrezza alla parte superiore della carenatura esterna.

NOTA

I **modelli non USA** richiedono l'installazione di guarnizioni della carenatura esterna.

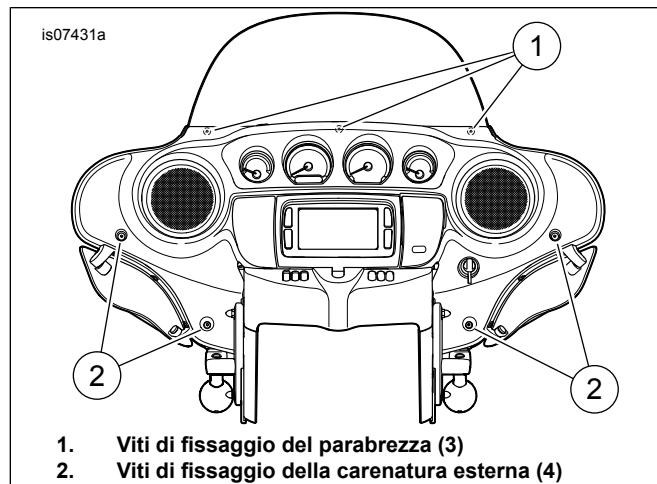
Nei **modelli USA**, le guarnizioni sono opzionali e possono essere utilizzate per motivi estetici.

2. Per installare le guarnizioni:

- a. Rimuovere le quattro viti (2) che fissano la carenatura esterna a quella interna. Rimuovere il parabrezza. Rimuovere la carenatura esterna.
- b. Vedere Figura 3. Pulire i bordi interni di ciascuna estremità della carenatura **esterna** nell'area delle linee tratteggiate con una miscela al 50% di alcol isopropilico e al 50% di acqua distillata. Fare asciugare completamente.
- c. Verificare l'inserimento delle guarnizioni nella carenatura prima dell'installazione. Non rimuovere il nastro di protezione fino all'installazione delle guarnizioni. Le guarnizioni di tenuta in materiale espanso (5 e 6) sono specifiche per lato. Le tacche **non sono** centrate sulle guarnizioni. Un segmento dell'estremità è lungo 64 mm (2.5 in) (leggermente più lungo dell'estremità opposta). Una volta installate sulla carenatura esterna, le tacche devono essere rivolte verso il basso, posizionate sopra gli elementi di allineamento (D) più vicini alla parte centrale della carenatura (vedere l'insero C). Installare i segmenti più lunghi dell'estremità in direzione della parte centrale della carenatura.
- d. Rimuovere il nastro di protezione dalla parte posteriore adesiva di una guarnizione di tenuta in materiale espanso. Installare la guarnizione di tenuta con il bordo superiore della stessa lungo il **bordo esterno** della carenatura. Avvolgere il bordo inferiore della guarnizione di tenuta attorno al bordo interno della carenatura e stringere il lato inferiore. Ripetere la procedura per l'altra guarnizione di tenuta.

3. Prendere la **nuova**, vite più lunga (3) e la **nuova** rondella (4) dal kit. Installare la rondella nella filettatura della vite. Installare la vite nel foro di montaggio centrale della parte superiore. Inserire senza serrare la vite nell'insero con filettatura di montaggio del parabrezza nella carenatura interna.
4. Prendere **una** delle viti di montaggio più corta originali del parabrezza rimossa in precedenza. Inserire la vite nel foro laterale di montaggio del parabrezza.
5. Vedere Figura 3. Fare scorrere la parte inferiore (A, indicata con ombreggiatura) della borsa per carenatura (1) fra la carenatura interna ed esterna. Posizionare la tacca centrale e una laterale sulle viti. Fare scorrere il parabrezza verso il basso, fra la carenatura **esterna** e la borsa per carenatura.

NOTA

Se si installa solo questo kit, usare le viti di montaggio nere originali del parabrezza e la vite (3) presenti nel kit.

Se si installa anche un kit di manutenzione del parabrezza, usare le viti cromate **del relativo** kit. Smaltire le viti di montaggio originali del parabrezza e la vite (3) dal kit.





Figura 2. Posizione del distanziale

6. Vedere Figura 2. Prendere dal kit tre distanziali (3). Il quarto distanziale è un ricambio.

- a. Prendere le rimanenti viti di montaggio originali più corte del parabrezza rimosse in precedenza. Tenendo uno dei distanziali dallo stelo, inserirlo fra la carenatura **esterna** e il parabrezza, con lo stelo rivolto verso l'alto.

b. Inserire la vite (1) lungo carenatura esterna (2), il distanziale (3), il parabrezza (4) e la borsa per carenatura (5). Inserire, ma non serrare completamente, la vite nell'inserto con filettatura (6) della carenatura interna.

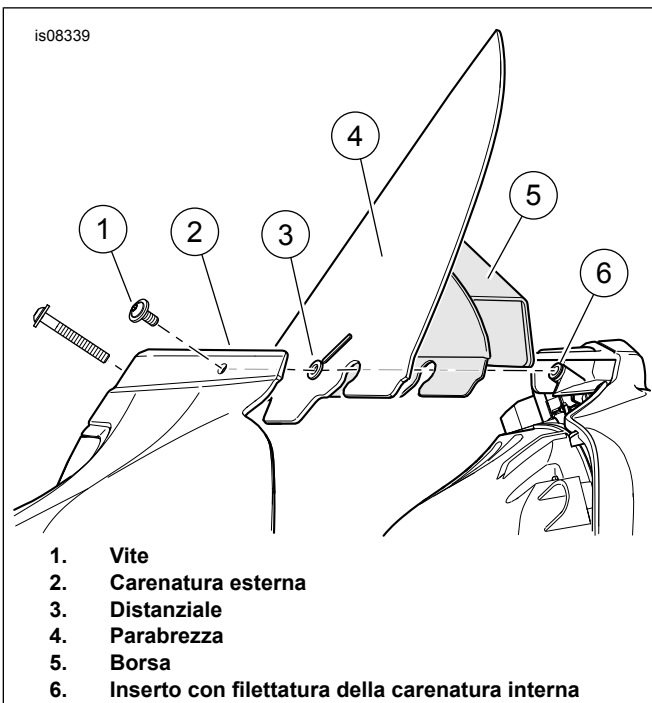
c. Ruotare lo stelo per rimuoverlo dal distanziale.

d. Rimuovere la vite centrale e ripetere la procedura di installazione del distanziale. Rimuovere la restante vite dell'estremità e ripetere la procedura di installazione del distanziale.

7. Verificare che parabrezza e borsa per carenatura siano completamente inseriti.

8. Vedere Figura 1. Serrare le tre viti del parabrezza (1) a una coppia di 2,8–3,4 N·m (25–30 in-lbs).

FUNZIONAMENTO

1. Verificare che tutti i magneti siano in posizione.
2. Verificare che tutti i coperchi delle tasche siano chiusi correttamente.
3. Verificare che i contenuti delle tasche non fuoriescano e la corretta chiusura del coperchio.
4. Verificare che i coperchi delle tasche siano fissati e funzionanti prima dell'utilizzo.

PARTI DI RICAMBIO



Figura 3. Parti di ricambio, borsa multitasca per carenatura

Tabella 1. Parti di ricambio

Elemento	Descrizione (quantità)	Numero codice
1	Borsa per carenatura, multitasca	Parte non venduta separatamente
2	Distanziale (4)	57400242

Tabella 1. Parti di ricambio

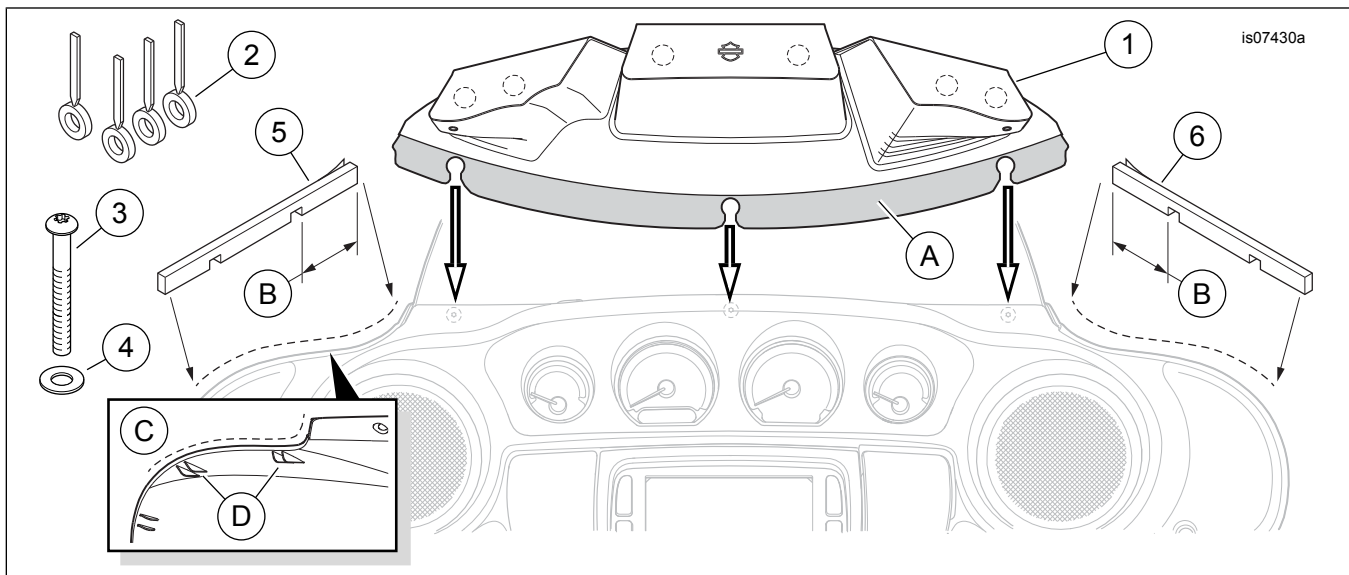
Ele-mento	Descrizione (quantità)	Numero codice
3	Vite, a testa bombata	10200274
4	Rondella piatta	10300067
5	Guarnizione di tenuta, carenatura esterna (lato sinistro)	57000392
6	Guarnizione di tenuta, carenatura esterna (lato destro)	57000393
Elementi menzionati nel testo, ma non contenuti nel kit:		
A	Parte inferiore della borsa per carenatura	
B	Estremità più lunga della guarnizione di tenuta	
C	Visualizzare la parte interna della carenatura esterna	
D	Elementi di allineamento (2)	