



ISTRUZIONI

J05996

2017-01-20



KIT DI INSTALLAZIONE AMPLIFICATORE TOUR-PAK BOOM! AUDIO STAGE II

GENERALE

Si consiglia l'installazione presso il concessionario.

Numero kit

76000585

Modelli

Per informazioni sugli abbinamenti dei modelli, vedere il catalogo di vendita al dettaglio parti e accessori o la sezione Parts and Accessories (Parti e accessori) del sito Web www.harley-davidson.com (solo in inglese).

Requisiti di installazione

Questo kit deve essere installato:

- **Prima** dell'installazione del Kit Altoparlante Tour-Pak Boom! Audio Stage II (n. codice 76000526).
- **Dopo** l'installazione di un amplificatore PRIMARIO montato sulla carenatura.

L'amplificatore (n. codice 76000277A) installato **con questo kit** deve essere acquistato separatamente da un concessionario Harley-Davidson.

I modelli **FLHX, FLHXS e FLHXSE** richiedono l'installazione di un telaio di montaggio Tour-Pak originale rigido (OE). Rivolgersi a un concessionario Harley-Davidson per le parti corrette, disponibili separatamente. Installare in conformità con il manuale di manutenzione.

I modelli **FLHTKSE e FLTRUSE** richiedono l'installazione di cablaggio di interconnessione dell'altoparlante (codice n. 69200714) e di cablaggio di collegamento dell'altoparlante posteriore (codice n. 69200489). Rivolgersi a un concessionario Harley-Davidson per le parti corrette, disponibili separatamente. Installare in conformità con il manuale di manutenzione.

TUTTI i modelli: se vengono installati **più di DUE amplificatori** sono necessari solo **un** connettore Y a 3 vie AUDIO IN (codice n. 69201092) **E un** connettore Y a 3 vie batteria+ (n. codice 70270-04A) nel caso di un'installazione di un **massimo** di quattro amplificatori. Questi connettori possono essere inclusi in altri kit. Acquistare separatamente presso un concessionario Harley-Davidson, se necessario.

NOTA

NON installare altoparlanti Stage I e Stage II abbinandoli sullo stesso veicolo.

NOTA

Il radio EQ **DEVE** essere aggiornato dal concessionario Harley-Davidson **PRIMA** di utilizzare l'impianto audio. L'utilizzo dell'impianto audio prima dell'aggiornamento dell'EQ danneggia **IMMEDIATAMENTE** gli altoparlanti. (00645d)

L'aggiornamento del radio EQ utilizzando lo strumento diagnostico Digital Technician® II è:

- Raccomandato **prima** dell'INSTALLAZIONE dell'altoparlante
- Necessario **prima** dell'UTILIZZO dell'impianto audio.
- Disponibile unicamente presso concessionari autorizzati Harley-Davidson.

▲ AVVERTENZA

La sicurezza del pilota e del passeggero dipende dalla corretta installazione di questo kit. Attenersi alle procedure appropriate illustrate nel manuale di manutenzione. Se non si è in grado di eseguire la procedura o non si dispone degli attrezzi adeguati, rivolgersi a un concessionario Harley-Davidson per l'installazione. Un'installazione non corretta di questo kit può causare lesioni gravi o mortali. (00333b)

NOTA

Questo foglio di istruzioni fa riferimento alle informazioni contenute nel manuale di manutenzione. Per questa installazione è richiesto l'uso del manuale di manutenzione della motocicletta di quest'anno/modello. Ne è disponibile uno presso i concessionari Harley-Davidson.

Sovraccarico elettrico

NOTA

Se si montano troppi accessori elettrici, si rischia di sovraccaricare l'impianto di carica del veicolo. Se gli accessori elettrici che funzionano contemporaneamente consumano più corrente elettrica di quanta possa generare l'impianto di carica del veicolo, il consumo può scaricare la batteria e danneggiare l'impianto elettrico del veicolo. (00211d)

▲ AVVERTENZA

Quando si installano gli accessori elettrici, accertarsi di non superare l'ampereaggio nominale del fusibile o dell'interruttore automatico che protegge il circuito modificato. Se si supera l'ampereaggio massimo si possono causare guasti elettrici, con pericolo di lesioni gravi o mortali. (00310a)



L'amplificatore installato **con questo kit** assorbe dall'impianto elettrico fino a **8 A** di corrente supplementare.

Contenuto del kit

Vedere Figura 5 e Tabella 1.

PREPARAZIONE

▲ AVVERTENZA

Per prevenire l'avviamento indesiderato del veicolo e conseguenti lesioni gravi o mortali, estrarre il fusibile principale prima di procedere. (00251b)

1. Vedere il manuale di manutenzione ed eseguire i seguenti passaggi generali:
 - a. Rimuovere la sella. Conservare tutta la bulloneria di montaggio della sella.
 - b. Rimuovere il pannello dell'ECM da sopra la batteria.
 - c. Scollegare entrambi i cavi della batteria iniziando dal cavo negativo.
 - d. Rimuovere la batteria.
 - e. Rimuovere il coperchio destro.
 - f. Rimuovere il coperchio di sinistra.
 - g. Rimuovere i due bulloni che fissano il pannello elettrico sotto il coperchio di sinistra.

INSTALLAZIONE DELL'AMPLIFICATORE

1. Pulire l'etichetta indicante la capacità dentro il Tour-Pak con una miscela al 50% di alcol isopropilico e al 50% di acqua distillata. Vedere Figura 5. Applicare la **nuova** etichetta indicante la capacità (2) dal kit in modo da coprire l'etichetta originale. Notare il limite di carico rivisto, dovuto all'installazione dell'amplificatore.
2. Installare le staffe (4 e 8) sull'amplificatore (A) con le viti (6). Serrare in sequenza alternata le viti.
Coppia: 9,5–12,2 N·m (84–108 **in-lbs**) Vite
3. Rimuovere tutti gli oggetti dal Tour-Pak®. Rimuovere il Tour-Pak. Rimuovere il rivestimento interno del Tour-Pak (se presente). Appoggiare il Tour-Pak su una superficie protetta.
4.

NOTA

 - *Scollegare gli altoparlanti. Rimuovere gli altoparlanti dai gusci degli altoparlanti per evitare di danneggiare il cablaggio interno.*
 - *Annotare le posizioni dei fili nei connettori. Per facilitare la foratura, scollegare i piedini di entrambe le metà del connettore. Tirare via i fili dall'area di foratura.*
 - *Usare una punta a più diametri per evitare di danneggiare la copertura del guscio dell'altoparlante.*

Vedere Figura 1. Con un trapano, eseguire un **nuovo** foro (3) in ogni guscio dell'altoparlante (1), a distanza dall'occhiello esistente (2), approssimativamente dove indicato.

Lunghezza/Dimensioni/Distanza: 25 mm (1 in)

5. **NOTA**

Questi fori sono per le guide [36TB] e [37TB] del cablaggio dell'amplificatore (Figura 5, elemento 3), che vengono collegate durante l'installazione del kit altoparlante Tour-Pak Boom! Audio Stage II.

Carteggiare leggermente gli alloggiamenti dell'altoparlante, intorno ai fori dell'occhiello.

6. Tirare i fili attraverso i fori. Ricollegare i piedini dei connettori.

7. **NOTA**

*Se l'amplificatore viene installato **prima** che venga montato il Tour-Pak, non è possibile fissare il Tour-Pak.*

Vedere Figura 2. Posizionare i dadi esagonali (1) negli alloggi esagonali (3) sul sostegno del Tour-Pak (5).

8. Installare il Tour-Pak. Vedere il manuale di manutenzione. Serrare le viti.

Coppia: 6,8–8,1 N·m (60–72 **in-lbs**) Vite

9. Coprire il parafrangente posteriore con uno strofinaccio. Far scivolare dal lato l'amplificatore nel quale sono state installate le staffe.

10. Installare l'amplificatore. Assicurare con rondelle piatte (7), rondelle di sicurezza (8) e viti (6). Serrare le viti.

Coppia: 6,8–8,1 N·m (60–72 **in-lbs**) Vite



Figura 1. Installazione dell'occhiello



Figura 2. Installazione dell'amplificatore

INSTALLAZIONE DEL CABLAGGIO DELL'AMPLIFICATORE

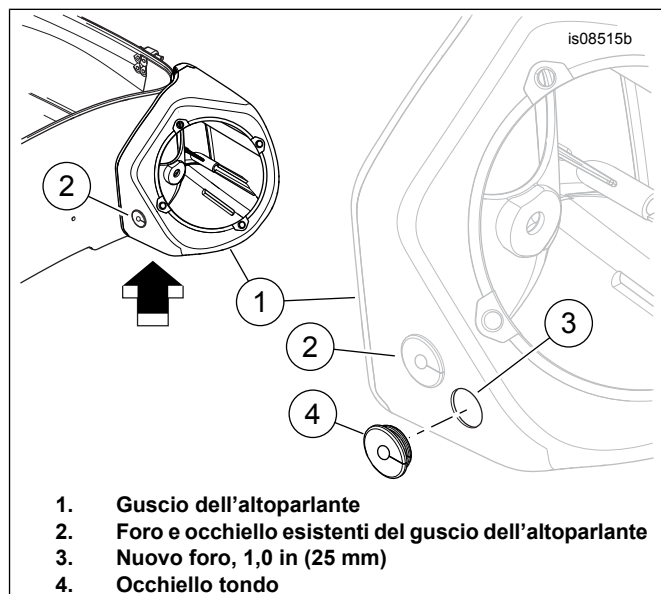
NOTA

Questi suggerimenti garantiscono che tutti i cavi vengano collocati sotto la sella, specialmente nel caso di installazione di più amplificatori:

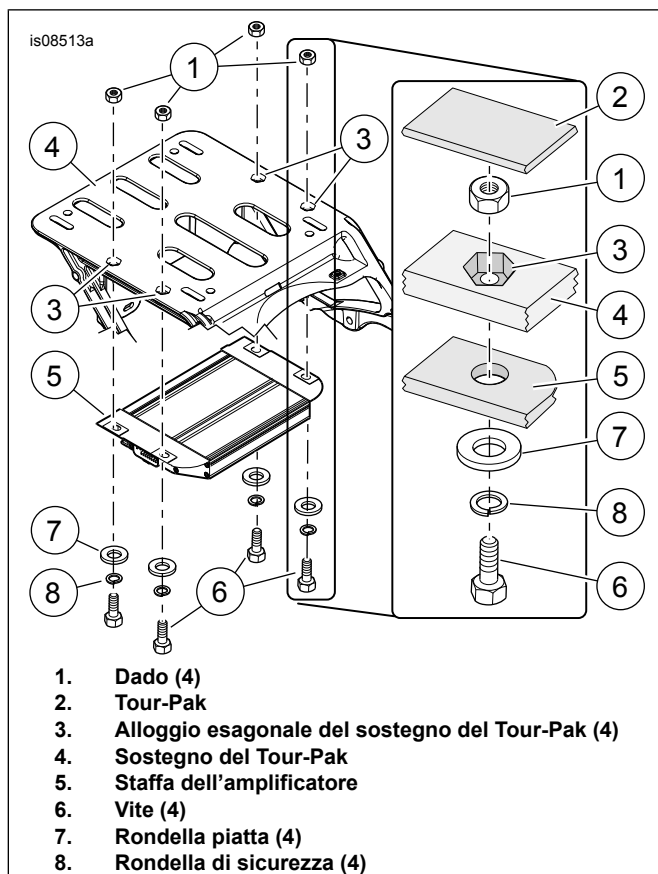
- Vedere Figura 4 e schema dell'amplificatore principale (Figura 7). Iniziare la disposizione del cablaggio dell'amplificatore partendo dal connettore largo a 23 vie [149] (1), per poi avanzare lungo il veicolo. Il connettore largo **non passa** attraverso passaggi più stretti.
- Disporre la parte restante del cablaggio lungo il veicolo attraverso lo spazio tra il sostegno del Tour-Pak (3) e il parafango (4).
- Disporre tutto il cablaggio **sotto** il longherone del telaio per evitare che si impigli nel coperchio o sella.
- Effettuare i collegamenti [36TB] (altoparlante guscio destro) e [37TB] (altoparlante guscio sinistro) durante l'installazione del kit dell'altoparlante Tour-Pak Boom! Audio Stage II.
- Fare attenzione a disporre **TUTTE** le diramazioni del cablaggio dell'amplificatore lontano dai cavi delle candele. La vicinanza induce rumori statici nel sistema audio.
- Quando si dispongono dei cavi dal lato destro al sinistro del veicolo, infilare il cablaggio **sotto** il vassoio del telaio **dietro** la batteria. Mantenere accessibile il vano batteria.
- Disporre i connettori audio nero e rosa a sei vie **sotto** il longherone di destra del telaio, nel coperchio del lato destro. Fare un fascio di fronte al modulo ABS, se presente.

- Individuare il connettore Molex nero a 4 vie [296A] vicino al retro dell'area del sotto-sella.

Modelli FLHX/FLTRX: su un cablaggio di collegamento proveniente dalla carenatura.

Modelli FLHTCU/FLHTK: sul cablaggio di un adattatore con due connettori a 16 vie ([162C] e [162D]) e due da 4 vie ([296A] e [297B]).

Con UN UNICO amplificatore Stage II installato sul retro: rimuovere la spina nel connettore [296A]. Collegare il cablaggio dell'amplificatore.

Con DUE i più amplificatori Stage II installati sul retro: inserire il cablaggio di entrata audio nelle parti del connettore [296A] e [297B] sul cablaggio di interconnessione (2). Inserire il connettore del cablaggio dell'amplificatore (3) [296A] nel cablaggio di entrata audio.

- Verificare che i connettori del cablaggio dell'amplificatore e la disposizione del cablaggio non intralcino parti mobili.
- Disporre la diramazione del terminale della batteria vicino ai terminali della batteria, ma **NON** collegare i cavi della batteria per ora.
- Se più di due amplificatori o altri accessori utilizzano già i perni di massa della batteria, utilizzare uno dei prigionieri di massa del telaio.
- Se sono installati sul veicolo due o più amplificatori, è necessario **UN** connettore a Y a 3 vie batteria+ (disponibile separatamente).
- Una volta terminata la disposizione dei fili, fissarli con fascette fermacavi (10) e fermacavi (1).



Figura 3. Disposizione del cablaggio

RIPOSIZIONAMENTO DEL CONNETTORE DEL COLLEGAMENTO DATI (DLC)

1. Individuare il connettore di collegamento dati grigio a sei vie [91A] nel pannello elettrico. Annotare colori dei cavi e posizioni dei piedini. Scollegare i piedini dal connettore. Rimuovere il connettore e il tappo di gomma.
2. Tirare i fili attraverso il pannello elettrico fino a un punto sotto la sella, dietro al pannello.

3. Vedere Figura 4 e schema dell'amplificatore principale (Figura 7). Installare il cavetto sopra i fili. Ricollegare i piedini del connettore. Inserire il connettore femmina [91B] sul cablaggio dell'amplificatore (6) nel connettore [91A] sotto la sella.

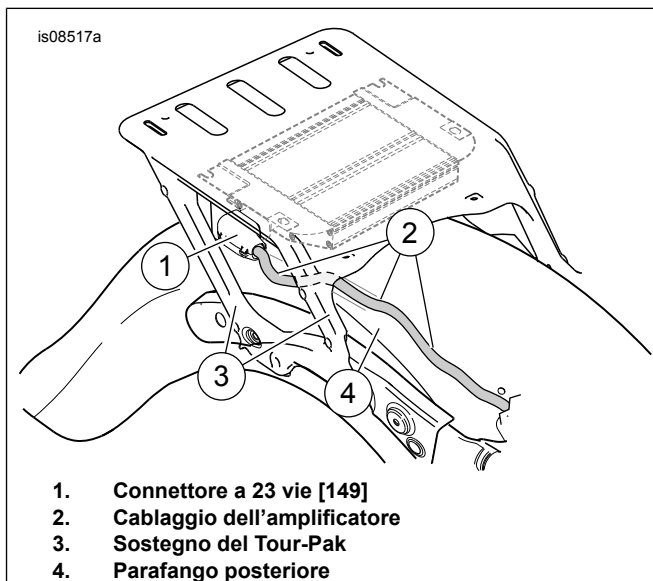
NOTA

Il connettore grigio a sei vie [91A] del **cablaggio dell'amplificatore** sostituisce il connettore originale (OE) [91A] nel pannello elettrico.

4. Disporre il **nuovo** connettore [91A] sotto la sella e nel pannello elettrico.
5. Inserire lo spinotto di gomma nel nuovo connettore [91A]. Usare una fascetta fermacavi (10) dal kit per collegare l'ormeggio al cablaggio.
6. Su installazioni multiple di amplificatori, collegare i DLC tra loro in serie.

COMPLETAMENTO

NOTA

Per evitare possibili danni all'impianto audio, controllare che il commutatore di accensione sia su OFF (spento) **prima** di collegare i cavi della batteria.

⚠ AVVERTENZA

Collegare prima il cavo positivo (+) della batteria. Il contatto fra cavo positivo (+) e la massa con il cavo negativo (-) collegato produce scintille che potrebbero provocare l'esplosione della batteria e lesioni gravi o mortali. (00068a)

1. Installare la batteria. Vedere il manuale di manutenzione.

2. Vedere il manuale di manutenzione. Collegare la diramazione del terminal della batteria ai terminali della batteria (per primo il cavo positivo rosso).

- a. Collocare il terminale ad anello + sul terminale positivo della batteria. Installare il bullone.
- b. Posizionare il portafusibili in linea in un punto di facile accessibilità.
- c. Posizionare il terminale ad anello - sul terminale negativo della batteria. Installare il bullone.
- d. Serrare entrambi i bulloni.
Coppia: 6,8–7,9 N·m (60–70 **in-lbs**) *Bullone a testa esagonale*

3. Installare il pannello elettrico sotto il coperchio di sinistra con i due bulloni rimossi in precedenza. Serrare entrambi i bulloni.
Coppia: 8,1–10,8 N·m (72–96 **in-lbs**) *Bullone a testa esagonale*

4. Installare in pannello ECM secondo le istruzioni riportate nel manuale di manutenzione.

5. Applicare un sottile strato di vaselina o di ritardante corrosivo sui terminali della batteria.

6. Vedere il manuale di manutenzione. Installare la sella. Dopo aver installato la sella, tirarla verso l'alto per verificare che sia fissata in posizione.

7. Vedere il manuale di manutenzione. Installare il fusibile principale.



Figura 4. Cablaggio amplificatore principale

PARTI DI RICAMBIO

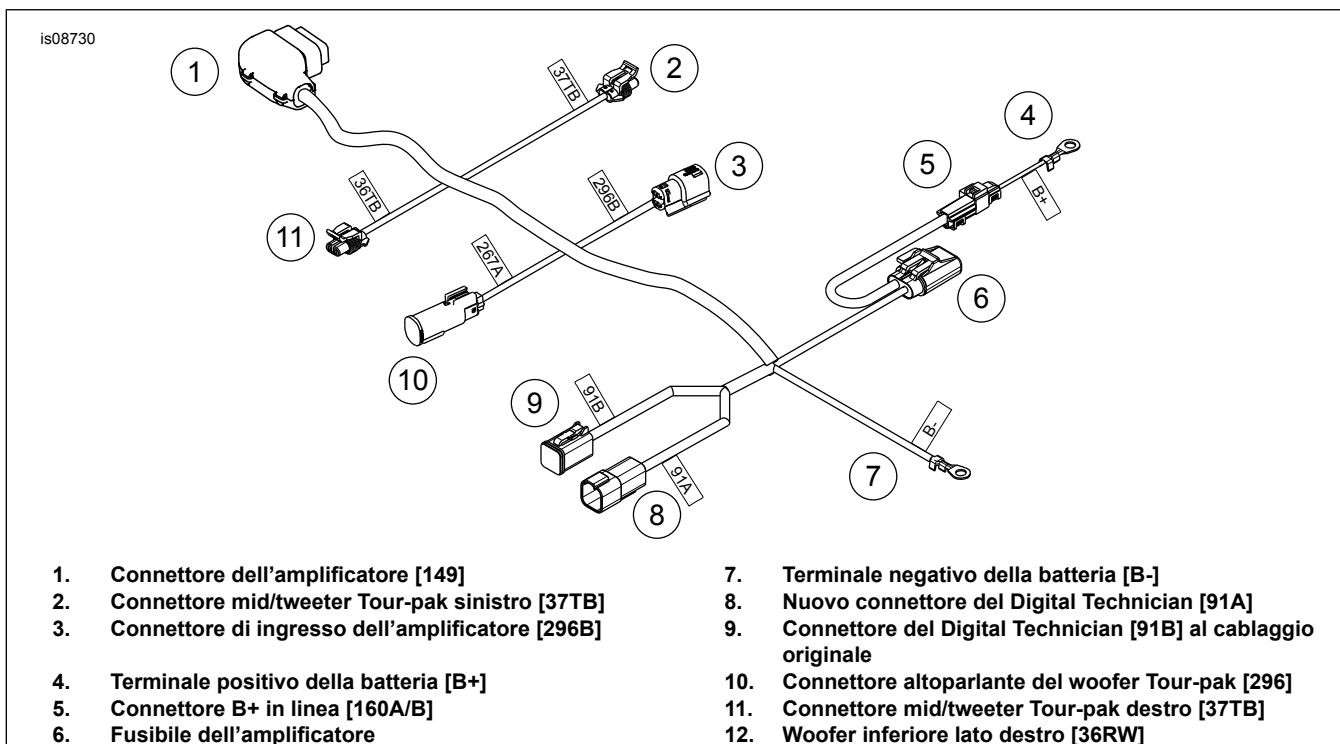

Figura 5. Parti di ricambio, kit di installazione dell'amplificatore

Tabella 1. Parti di ricambio

Articolo	Descrizione (quantità)	Numero codice
1	Staffa, fermacavi (4)	69200342
2	Etichetta di capacità (non mostrata)	14001001
3	Cablaggio, amplificatore Tour-Pak	Parte non venduta separatamente
4	Staffa dell'amplificatore	Parte non venduta separatamente
5	Vite (4)	2551W
6	Vite (4)	926
7	Occhiello tondo (2)	12100073
8	Staffa dell'amplificatore	Parte non venduta separatamente
9	Rondella di sicurezza (4)	7036
10	Fascetta fermacavi (6)	10006
11	Rondella piatta (4)	6703
12	Dado (4)	10100065
Elementi menzionati nel testo, ma non contenuti nel kit:		
A	Amplificatore	

Informazioni sugli schemi elettrici

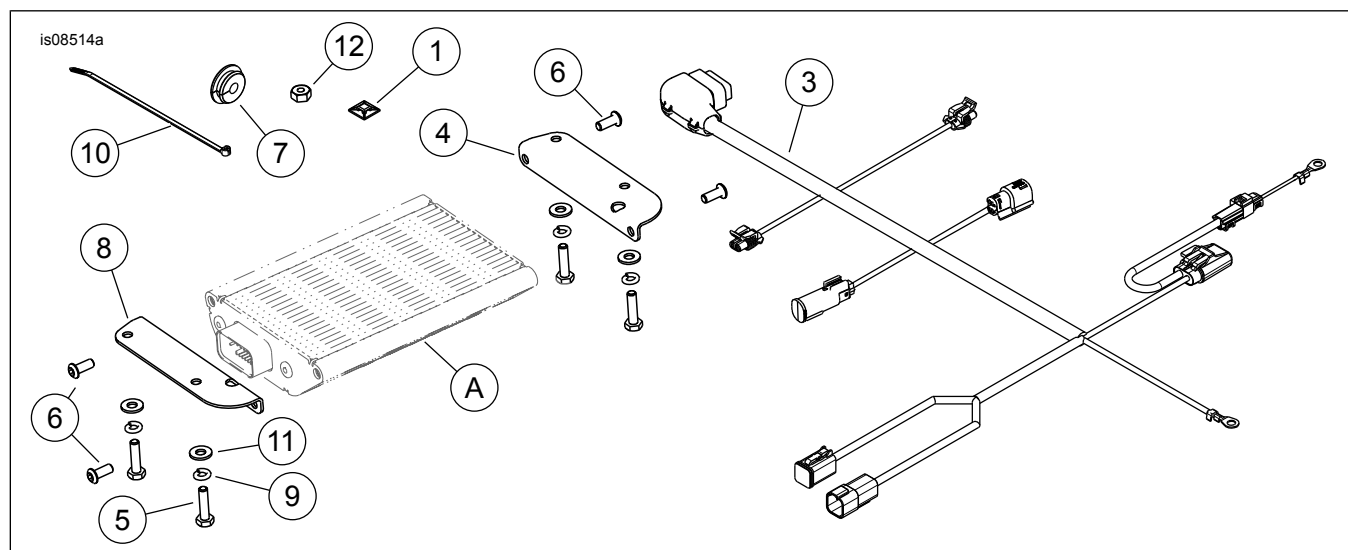
Codici dei colori dei fili

Per i fili a un colore: vedere Simboli dei connettori/degli schemi elettrici (Figura 6). Il codice alfabético identifica il colore del filo.

Per i fili a due colori: il codice è scritto con una barra rovesciata (/) tra il codice a un colore e il codice a due colori. Per esempio, una traccia contrassegnata con (GN/Y) (verde/giallo) è un filo verde con una striscia gialla.

Simboli degli schemi elettrici

Vedere Simboli dei connettori/degli schemi elettrici (Figura 6). Le parentesi [] indicano i numeri dei connettori. La lettera fra parentesi indica se si tratta di una parte maschio o femmina.

A=terminale maschio: la lettera A e il simbolo del terminale maschio (6) dopo un numero di connettore identifica il lato maschio dei connettori dei terminali.

B=terminale femmina: la lettera B e il simbolo del terminale femmina (5) dopo un numero di connettore identifica il lato femmina dei connettori dei terminali. Tra gli altri simboli che si trovano sugli schemi elettrici vi sono i seguenti:

Diodo: il diodo (7) consente il passaggio della corrente in una sola direzione del circuito.

Interruzione nei fili: le interruzioni nei fili (8) servono per illustrare le possibilità di scelta o le interruzioni di pagina.

Nessun collegamento (9): due fili che si attraversano in uno schema elettrico, mostrati senza giuntaggio, indicano che non sono collegati tra di essi.

Circuito a/da (10): questo simbolo indica che lo schema circuitale completo continua su un'altra pagina. Il simbolo indica anche la direzione del flusso della corrente.

Giunto: sono presenti giunti (11) quando due o più fili sono collegati insieme lungo uno schema elettrico. L'indicazione di un giuntaggio indica solo che i fili sono giuntati su quel circuito. Non rappresenta la posizione effettiva del giuntaggio nel cablaggio.

Massa: i collegamenti a massa (12) possono essere senza rumore/interferenze elettriche ("clean") o con rumore/interferenze elettriche ("dirty"). I collegamenti a massa senza interferenze elettriche sono identificati da un filo (BK/GN) e sono normalmente utilizzati per sensori o moduli.

NOTA

Solitamente, ai collegamenti a massa senza interferenze elettriche non sono connessi motori, avvolgimenti elettrici o qualsiasi altro dispositivo che possa causare interferenze elettriche nel circuito di massa.

I collegamenti a massa con interferenze elettriche vengono identificati da un filo (BK) e servono per i componenti che non sono sensibili alle interferenze elettriche.

Doppino ritorto (13): questo simbolo indica che i due fili sono attorcigliati insieme nel cablaggio. In tal modo si riduce al minimo l'interferenza elettromagnetica del circuito da parte di sorgenti esterne. In caso di necessità di riparazioni a questi fili, devono comunque restare attorcigliati.



Figura 6. Simboli dei connettori/degli schemi elettrici

Tabella 2. Codici dei colori dei fili

CODICI ALFABETICI	COLORE DEL FILO
BE	Blu
BK	Nero
BN	Marrone
GN	Verde
GY	Grigio
LBE	Azzurro
LGN	Verde chiaro
O	Arancione
PK	Rosa
R	Rosso
TN	Marrone chiaro
V	Viola
W	Bianco
Y	Giallo

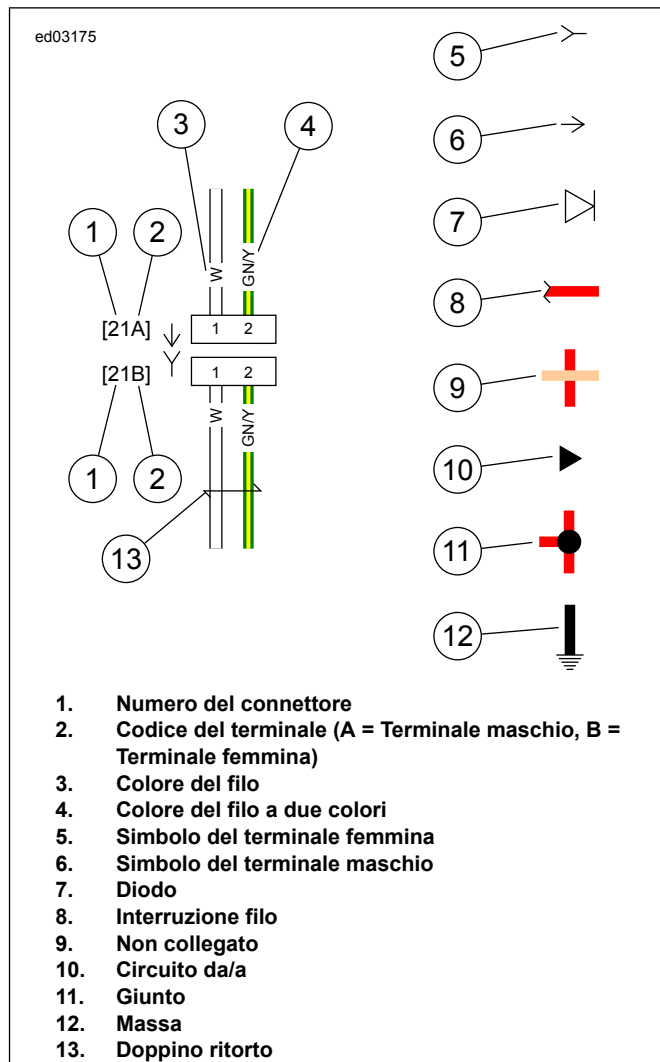
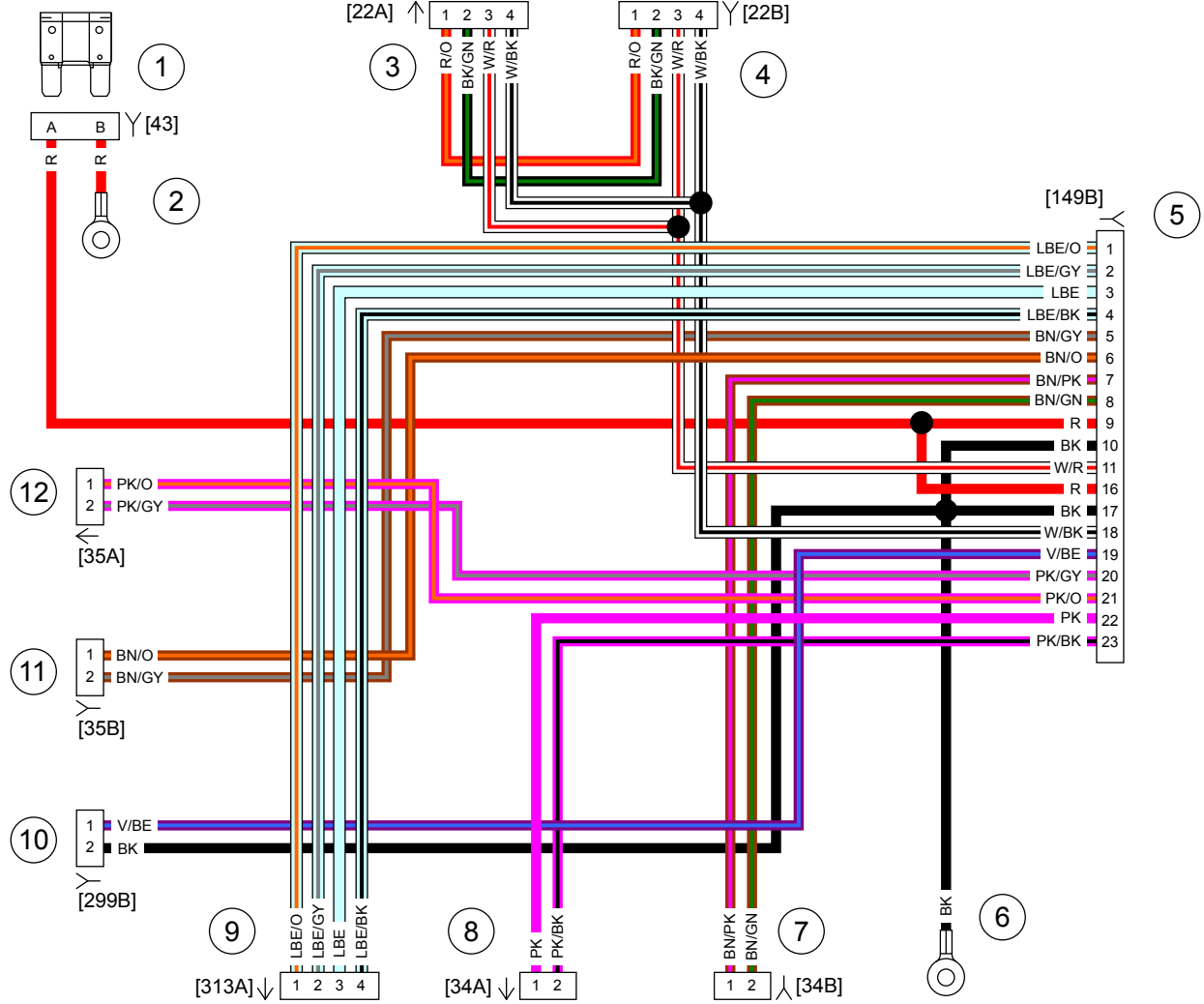

- | | |
|--|--|
| 1. Fusibile dell'amplificatore | 7. Uscita altoparlante di destra [34B] |
| 2. Terminale positivo ad anello [B+] | 8. Entrata altoparlante di destra [34A] |
| 3. Comandi di destra [22A] | 9. Altoparlante destro [313A] |
| 4. Comandi di destra [22B] | 10. Alimentazione degli accessori [299B] |
| 5. Connettore dell'amplificatore della carenatura [149B] | 11. Uscita altoparlante di sinistra [35B] |
| 6. Terminale negativo ad anello [B-] | 12. Entrata altoparlante di sinistra [35A] |

Figura 7. Cablaggio dell'amplificatore principale (carenatura)

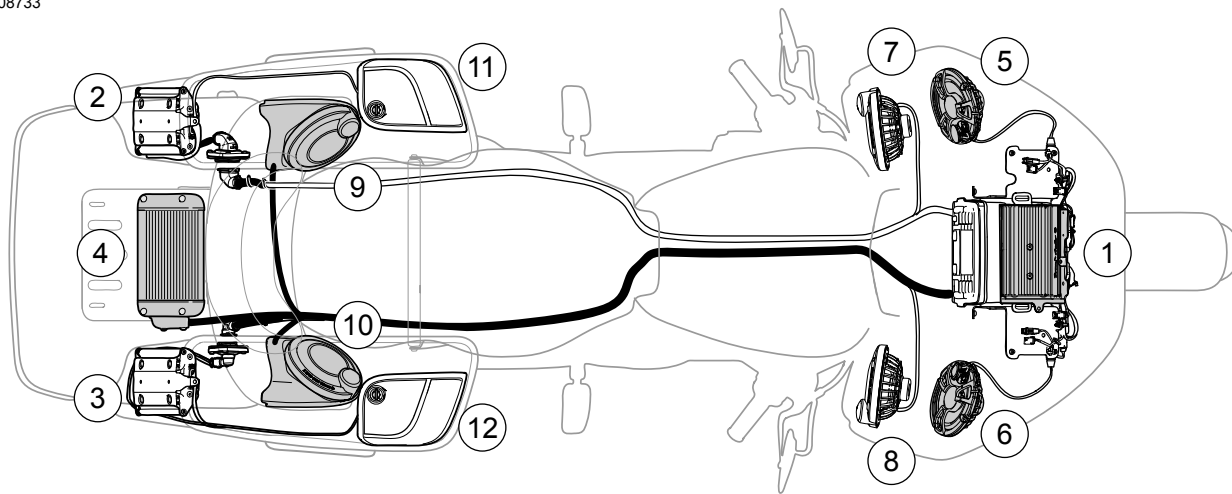

- | | |
|--|--|
| 1. Amplificatore, carenatura, alimentazione altoparlanti carenatura, amplificatore numero 1 (installato in precedenza) | 7. Altoparlante della carenatura inferiore di sinistra (può essere installato) |
| 2. Amplificatore, borsa di sinistra, alimentazione altoparlanti carenatura, amplificatore numero 2 (può essere installato) | 8. Altoparlante della carenatura inferiore di destra (può essere installato) |
| 3. Amplificatore, borsa di destra, alimentazione altoparlanti inferiori, amplificatore numero 3 (può essere installato) | 9. Altoparlante Tour-Pak di sinistra (installato usando questo kit) |
| 4. Amplificatore, Tour-Pak, alimentazione altoparlanti Tour-Pak, amplificatore numero 4 (installato usando questo kit) | 10. Altoparlante Tour-Pak di destra (installato usando questo kit) |
| 5. Altoparlante carenatura di sinistra (installato in precedenza) | 11. Altoparlante della borsa di sinistra (può essere installato) |
| 6. Altoparlante carenatura di destra (installato in precedenza) | 12. Altoparlante della borsa di destra (può essere installato) |

Figura 8. Kit di installazione per l'amplificatore Tour-Pak Boom! Audio Stage II dell'altoparlante