



## SE120R SCREAMIN' EAGLE PRO RENNMOTOR AUF PALETTE

### ALLGEMEINES

#### Satz-Nummer

19220-12

#### Modelle

Modell-Passungsinformationen sind im P&A-Einzelhandelskatalog oder im Abschnitt „Parts and Accessories“ (Teile und Zubehör) von [www.harley-davidson.com](http://www.harley-davidson.com) (nur Englisch) zu finden.

#### HINWEIS

**Dieser Motor ist nur für den Rennbetrieb vorgesehen! Der Emissionsaufkleber und das Kennzeichen müssen vom Werkstoffgestell entfernt werden.**

### INHALTSVERZEICHNIS

Tabelle 1.

INHALTSVERZEICHNIS	
Seite	Thema
1	SE120R EINBAU DES MOTORS
3	SE120R MOTORDATEN
3	HERSTELLUNGSTOLERANZEN
5	VERSCHLEISSGRENZEN
6	SE120R ZYLINDER
6	SE120R KOLBEN
9	AUSTAUSCH/WARTUNG DER STÖSSELSTANGEN
10	ERSATZTEILE

#### Zusätzlich benötigte Teile

Empfohlenes synthetisches Motoröl: Screamin' Eagle SYN3® 20W50 (Teile-Nr. 99824-03/00QT).

Bei 2006 Dyna-Modellen müssen (nur) die zwei oberen Original-Befestigungsschrauben zwischen Motor und Getriebe durch kürzere Schrauben (H-D Teile-Nr. 3983) ersetzt werden.

Touring-Modelle von 2007 bis 2010 und Dyna-Modelle von 2006 bis 2011: Für den Einbau dieses Motors **muss** auch der SE Hochleistungs-Kompensatorsatz (Teilenummer 40274-08A) eingebaut werden.

Kupplungssatz, der mindestens 190 N·m (140 ft·lb) Drehmomente aufnehmen kann.

SE Drosselklappengehäuse, Luftfilter und Hochleistungs-Einspritzventile. Siehe Screamin' Eagle Pro-Katalog oder wenden Sie sich an einen Harley-Davidson-Händler.

SE Auslasskanaldichtungssatz (Teile-Nr. 17048-98).

Ölkühler empfohlen. Siehe P&A-Einzelhandelskatalog oder im Abschnitt „Parts and Accessories“ (Teile und Zubehör) auf [www.harley-davidson.com](http://www.harley-davidson.com) (nur Englisch).

SE Pro Super Tuner. Siehe Screamin' Eagle Pro-Katalog oder wenden Sie sich an einen Harley-Davidson-Händler.

Die entsprechenden Abschnitte zu benötigten Sonderwerkzeugen für den Einbau dieses Satzes sind dem Werkstatthandbuch zu entnehmen.

#### ▲ WARNUNG

**Die Sicherheit von Fahrer und Sozius hängt vom korrekten Einbau dieses Satzes ab. Die entsprechenden Verfahren im Werkstatthandbuch befolgen. Falls es nicht möglich ist, dieses Verfahren selbst durchzuführen, bzw. nicht die richtigen Werkzeuge vorhanden sind, muss der Einbau von einem Harley-Davidson Händler durchgeführt werden. Unsachgemäßer Einbau dieses Satzes kann zu schweren oder tödlichen Verletzungen führen. (00333b)**

#### HINWEIS

Diese Einbauanleitung bezieht sich auf Informationen aus dem Werkstatthandbuch. Für diesen Einbau ist ein Werkstatthandbuch für das jeweilige Motorradmodell erforderlich; dieses ist bei einem Harley-Davidson-Händler erhältlich.

### AUSBAU

#### Ausbau des OEM Motors

1. Das Motorrad auf einer geeigneten Hebebühne aufstellen.

#### HINWEIS

Wenn das Fahrzeug mit einem Harley-Davidson Smart Sicherheitssystem ausgerüstet ist, ist in der Bedienungsanleitung nachzuschlagen, wie das System entschärft wird.

2. Den Sitz nach den Anweisungen im Werkstatthandbuch entfernen.

#### ▲ WARNUNG

**Bei der Wartung der Kraftstoffanlage nicht rauchen und offene Flammen sowie Funken vermeiden. Benzin ist äußerst leicht entflammbar und hochexplosiv, was zu schweren oder tödlichen Verletzungen führen kann. (00330a)**

3. Die Hauptsicherung ausbauen. Siehe Werkstatthandbuch für das jeweilige Motorradmodell.
4. Den Kraftstofftank nach den Anweisungen im Werkstatthandbuch ausbauen.
5. Zum Ausbau des Motors aus dem Fahrgestell siehe Abschnitt MOTOR des entsprechenden Werkstatthandbuchs.

## SE120R EINBAU DES MOTORS

1. Vor Einbau des Motors sicherstellen, dass kein Schmutz bzw. keine Verunreinigungen im Ölzufuhrsystem sind. Der Öltank sollte ausgespült werden. Die Tankspülung muss von einem Vertragshändler oder qualifizierten Mechaniker vorgenommen werden.
2. Die Ölkanalverschlüsse/-stopfen am Übergang von Motor zu Getriebe entfernen.
3. Für den Einbau des Motors im Fahrgestell auf den Abschnitt MOTOR des entsprechenden Werkstatthandbuchs Bezug nehmen.
4. Touring-Modelle von 2007 bis 2010 und Dyna-Modelle von 2006 bis 2011: Den SE Hochleistungs-Kompensatorsatz (Teile-Nr. 40274-08A), einzeln erhältlich, gemäß den mitgelieferten Anweisungen einbauen. Touring-Modelle ab 2011 und Dyna-Modelle ab 2012: Die Original-Ausrüstungskomponenten gemäß den Anweisungen im Werkstatthandbuch einbauen.

### Endgültiger Zusammenbau

1. Den Kraftstofftank nach den Anweisungen im Werkstatthandbuch einbauen.
2. Im Werkstatthandbuch nachschlagen, um die Hauptsicherung einzubauen.
3. Den Sitz gemäß den Anweisungen im Werkstatthandbuch einbauen.

#### ⚠ WARNUNG

Den Sitz nach dem Einbau nach oben ziehen, um sicherzustellen, dass er in der korrekten Position eingerastet ist. Ein loser Sitz kann sich während der Fahrt verschieben, zum Verlust der Kontrolle über das Fahrzeug und zu schweren oder tödlichen Verletzungen führen. (00070b)

#### HINWEIS

Beim Einbau dieses Satzes muss das ECM neu kalibriert werden. Wenn das ECM anschließend nicht korrekt kalibriert wird, kann es zu schweren Motorschäden kommen. (00399b)

4. Beim Einbau dieses Satzes die neue ECM-Kalibrierung herunterladen. Siehe Screamin' Eagle Pro-Katalog oder wenden Sie sich an einen Harley-Davidson-Händler.
5. Den Motor anlassen und laufen lassen. Einige Male wiederholen, um eine korrekte Funktion zu gewährleisten.

## FUNKTION

1. Siehe EINFABRREGELN in der Bedienungsanleitung für Anweisungen zum Einfahren des neuen Motors.

## WARTUNG

1. Siehe WARTUNGSPLAN im entsprechenden Werkstatthandbuch bzw. in der Bedienungsanleitung.
2. Für Zusammenbau/Zerlegen des Motors auf den Abschnitt MOTOR im entsprechenden Werkstatthandbuch Bezug nehmen.

## SE120R MOTORDATEN

### HINWEIS

Die folgenden Abschnitte enthalten einzigartige Informationen, die im Abschnitt MOTOR des Werkstatthandbuchs der entsprechenden Twin Cam 96™ Alpha Motoren der Touring- oder Dyna-Plattformen nicht vorhanden sind.

Tabelle 2. Motor: SE Twin Cam 120R

Angabe	Technische Daten	
Verdichtungsverhältnis	10,5	
Bohrung	103,12 mm	4,060 in
Hub	117,48 mm	4,625 in
Hubraum	1962,39 cm <sup>3</sup>	119,75 in
Schmiersystem	Trockensumpf unter Druck mit Ölkühler	

## HERSTELLUNGSTOLERANZEN

Siehe Twin-Cam 96™ – Technische Daten im Werkstatthandbuch bezüglich jeglicher technischer Daten, die nicht in den folgenden Tabellen aufgeführt sind.

Tabelle 3. Zylinderköpfe

ANGABE	mm	in
Ventilführung im Kopf (fest)	0,051–0,084	0,0020–0,0033
Einlassventilsitz im Kopf (fest)	0,102–0,140	0,004–0,0055
Auslassventilsitz im Kopf (fest)	0,102–0,140	0,004–0,0055

Tabelle 4. Ventile

ANGABE	mm	in
Passung in Führung (Einlass und Auslass)	0,028–0,074	0,0011–0,0029
Ventilsitzbreite	0,86–1,57	0,034–0,062
Schaftvorsprung vom Zylinderkopfvorsprung	50,55–51,41	1,990–2,024

Tabelle 5. Ventildfedern – technische Daten

ANGABE	DRUCK	ABMESSUNG
Geschlossen	79 kg (180 lb)	45,7 mm (1,800 in)
Unterbrochen	196 kg (500 lb)	29,9 mm (1,177 in)
Ungespannte Länge	–	56,1 mm (2,210 in)

Tabelle 6. Kolben

Kolben:	Spiel (in)
Passung zwischen Kolben und Zylinder (lose)	0,0026–0,0036
Kolbenbolzenpassung (lose)	0,0003–0,0008
Oberer Kolbenringstoß	0,012–0,020
Zweiter Ringstoß	0,016–0,024
Stoß des Ölabbstreifings	0,008–0,0028
Seitenspiel des oberen Rings	0,0010–0,0022
Zweites Ringseitenspiel	0,0010–0,0022
Seitenspiel des Ölabbstreifings	0,0003–0,0072

Tabelle 7. Technische Daten der Nocken – SE266E

Einlass	Technische Daten
Öffnet	24 vor OT
Schließt	58 nach UT
Dauer	262°

**Tabelle 7. Technische Daten der Nocken – SE266E**

Einlass	Technische Daten
Max. Ventilhub	0,658 in
Ventilhub bei TDC	0,208 in
Auslass	Technische Daten
Öffnet	69 vor UT
Schließt	17 nach OT
Dauer	266°
Max. Ventilhub	0,658 in
Ventilhub bei TDC	0,178 in
Nockenwellen-Steuerzeiten bei 0,053" Stößelhub in Kurbelwellengrad	

## VERSCHLEISSGRENZEN

Die Verschleißgrenzen können als Anhaltspunkt für die Entscheidung verwendet werden, ob Motor Teile wiederverwendet werden sollen. Gebrauchte Teile austauschen, wenn die folgenden Verschleißgrenzwerte überschritten werden.

### HINWEIS

Siehe *Twin-Cam 96 – Technische Daten im Werkstatthandbuch bezüglich jeglicher technischer Daten, die nicht in den folgenden Tabellen aufgeführt sind*

**Tabelle 8. Zylinder**

ANGABE	ERSETZEN, WENN VERSCHLEISS ÜBER	
	mm	in
Verjüngung	0,051	0,002
Unrundheit	0,051	0,002
Verwerfung der Dichtungs- oder O-Ring-Flächen: oben	0,152	0,006
Verwerfung der Dichtungs- oder O-Ring-Flächen: unten	0,102	0,004

**Tabelle 9. Zylinderbohrung**

ANGABE	ERSETZEN, WENN VERSCHLEISS ÜBER	
	mm	in
Standard	103,17	4,062
Übergröße 0,0254 cm (0,010 in)	103,43	4,072

**Tabelle 10. Kolben**

Passung zwischen Kolben und Zylinder (lose)	Verschleißgrenze (in)
Passung im Zylinder (lose)	0,0061
Kolbenbolzenpassung (lose)	0,0011
Oberer Kolbenringstoß	0,030
Zweiter Ringstoß	0,034
Stoß des Ölabbreifers	0,038
Seitenspiel des oberen Rings	0,0030
Zweites Ringseitenspiel	0,0030
Seitenspiel des Ölabbreifers	0,0079

## SE120R ZYLINDER

- Das Motorrad auf einer geeigneten Hebebühne platzieren.

### HINWEIS

Wenn das Fahrzeug mit einem Harley-Davidson Smart Sicherheitssystem ausgerüstet ist, ist in der

Bedienungsanleitung nachzuschlagen, wie das System entschärft wird.

- Den Sitz nach den Anweisungen im Werkstatthandbuch entfernen.

### ▲ WARNUNG

**Bei der Wartung der Kraftstoffanlage nicht rauchen und offene Flammen sowie Funken vermeiden. Benzin ist äußerst leicht entflammbar und hochexplosiv, was zu schweren oder tödlichen Verletzungen führen kann. (00330a)**

- Die Hauptsicherung ausbauen. Siehe Werkstatthandbuch für das jeweilige Motorradmodell.
- Den Kraftstofftank nach den Anweisungen im Werkstatthandbuch ausbauen.

## Ausbau der Motorkomponenten

- Siehe Werkstatthandbuch um die vorhandene Luftfiltergehäusebaugruppe auszubauen.
- Die vorhandene Abgasanlage anhand der Verfahren im Werkstatthandbuch ausbauen.
- Zylinder und Zylinderkopf des Motors zerlegen. In den entsprechenden Teilen des Abschnitts Motor im Werkstatthandbuch nachschlagen.

## Motor Zylinder- und Zylinderkopf-Komponenten einbauen:

### HINWEIS

Siehe *Abbildung 1. Die 4,060-in-Zylinderfußdichtung (1) und die Zylinderkopfdichtung (2) eliminieren den Bedarf an O-Ringen. Keine O-Ringe an Zylinderausrichtstiften oder Zylinderaufnahmen benutzen.*

Beim Einbau der neuen Zylinderfußdichtung (1) muss diese mit der geprägten Seite nach unten und der konkaven Seite nach oben eingebaut werden.

- Siehe das entsprechende Werkstatthandbuch, um den Motor mit folgenden Änderungen zusammenzubauen:
  - Den Zylinder und Zylinderkopf mit den Zylinderfußdichtungen und Zylinderkopfdichtungen aus dem Satz zusammenbauen. Im entsprechenden Abschnitt Motor im Werkstatthandbuch nachschlagen.



Abbildung 1. Zylinderdichtungen

## Endgültiger Zusammenbau

1. Den Kraftstofftank nach den Anweisungen im Werkstatthandbuch einbauen.
2. Im Werkstatthandbuch nachschlagen um die Hauptsicherung einzubauen.

### ⚠ WARNUNG

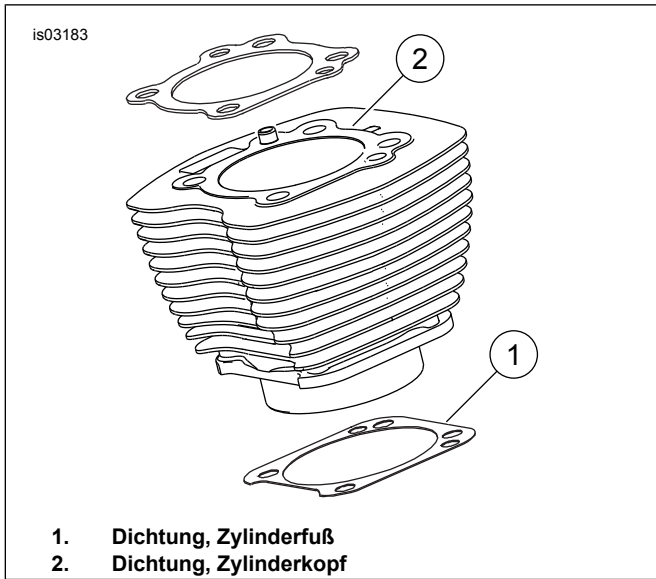
Den Sitz nach dem Einbau nach oben ziehen, um sicherzustellen, dass er in der korrekten Position eingerastet ist. Ein loser Sitz kann sich während der Fahrt verschieben, zum Verlust der Kontrolle über das Fahrzeug und zu schweren oder tödlichen Verletzungen führen. (00070b)

3. Den Sitz gemäß den Anweisungen im Werkstatthandbuch einbauen.

## SE120R KOLBEN

1. Im Abschnitt MOTOR im Werkstatthandbuch nachschlagen

## EINBAU

### ⚠ WARNUNG

Um ein versehentliches Anlassen des Fahrzeugs zu vermeiden, vor Durchführung der Arbeiten die Batteriekabel (Minuskabel [-] zuerst) abklemmen, da es sonst zu schweren oder tödlichen Verletzungen kommen kann. (00307a)

### ⚠ WARNUNG

Das Batterieminuskabel (-) zuerst abklemmen. Kommt das Pluskabel (+) bei angeschlossenem Minuskabel (-) versehentlich in Kontakt mit Masse, können die daraus resultierenden Funken eine Explosion der Batterie verursachen, die zu schweren oder tödlichen Verletzungen führen kann. (00049a)

1. Nach den Anweisungen im Werkstatthandbuch den Fahrersitz ausbauen und die Batteriekabel abklemmen, das Minuskabel zuerst.

### ⚠ WARNUNG

Bei der Wartung der Kraftstoffanlage nicht rauchen und offene Flammen sowie Funken vermeiden. Benzin ist äußerst leicht entflammbar und hochexplosiv, was zu schweren oder tödlichen Verletzungen führen kann. (00330a)

2. Siehe unter MOTOR: MOTORRADTEILE FÜR DIE WARTUNG ABBAUEN und ÜBERHOLUNG VON ZYLINDER UND ZYLINDERKOPF, ZERLEGUNG im Abschnitt des Werkstatthandbuches bezüglich Ausbaurverfahren für Zylinderkopf, Zylinder und Kolben.
3. Die Verfahren im Abschnitt MOTOR befolgen: TEILBAUGRUPPE WARTUNG UND INSTANDSETZUNG, ZYLINDERKOPF/ZYLINDER/OBERER PLEUEL im Abschnitt des Werkstatthandbuches für die Inspektion von Teilen.
4. Siehe unter MOTOR: TEILBAUGRUPPE WARTUNG UND INSTANDSETZUNG, ZYLINDER im Abschnitt des Werkstatthandbuches bezüglich Anweisungen zum Bohren und Honen.

### HINWEIS

Den oberen Ring (in Richtung Hülse) und zweiten Ring (Verjüngung in Richtung Napier) mit Beschriftung „N“ nach oben einbauen. Die Ölabbstreifringe können in beiden Richtungen eingebaut werden.

Die 4,060-in-Zylinderfußdichtungen und Zylinderkopfdichtungen im Satz eliminieren den Bedarf an O-Ringen (11273). **Keine** O-Ringe an Zylinderausrichtstiften oder Zylinderaufnahmen benutzen.

Beim Einbau der neuen Zylinderfußdichtung muss diese mit der geprägten Seite nach unten und der konkaven Seite nach oben eingebaut werden.

### HINWEIS

Die Prüfung der Passung zwischen Kolben und Zylinder an dieser Stelle gemäß Tabelle 20 dient zur Bezugnahme.



Abbildung 2. Kolbenmessungen

5. Siehe Abbildung 2. Die Kolbenbreite (1), 90 Grad horizontal von beiden Seiten des Kolbenbolzenlochs und 1,275 in unterhalb der Kolbenbodenfläche (2) messen. Die Passung zwischen Kolben und Zylinder an dieser Stelle aus Tabelle 20 ablesen.
6. Die Kolben in diesem Satz sind speziell für den vorderen und hinteren Zylinder vorgesehen. Den Kolben mit der Beschriftung „VORNE“ mit dem Pfeil in Richtung Motor**vorderseite** in den vorderen Zylinder einbauen. Den Kolben mit der Beschriftung „HINTEN“ mit dem Pfeil in Richtung Motor**vorderseite** in den hinteren Zylinder einbauen.
7. Siehe unter MOTOR: ÜBERHOLUNG VON ZYLINDER UND ZYLINDERKOPF, ZUSAMMENBAU im Abschnitt des Werkstatthandbuches bezüglich der Einbauanleitung für Kolben, Zylinder und Zylinderkopf.

**Tabelle 11. Technische Daten**

Kolben:	Spiel (in)
Passung zwischen Kolben und Zylinder (lose)	0,0026–0,0036
Kolbenbolzenpassung (lose)	0,0003–0,0008
Oberer Kolbenringstoß	0,012–0,020
Zweiter Ringstoß	0,016–0,024
Stoß des Ölabbstreifings	0,008–0,0028
Seitenspiel des oberen Rings	0,0010–0,0022
Zweites Ringseitenspiel	0,0010–0,0022
Seitenspiel des Ölabbstreifings	0,0003–0,0072

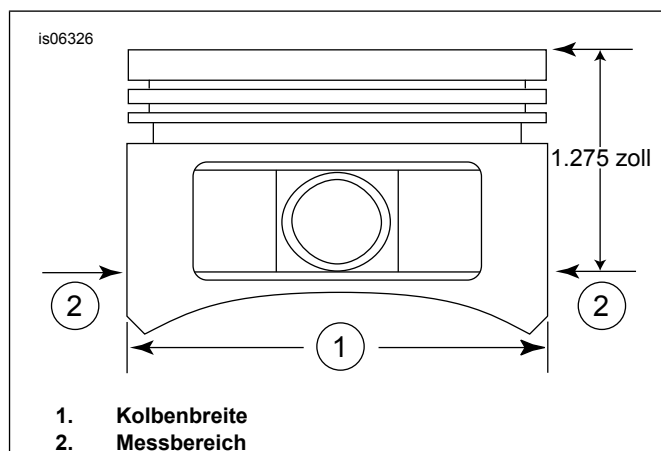
**Tabelle 12. Verschleißgrenzen**

Passung zwischen Kolben und Zylinder (lose)	Verschleißgrenze (in)
Passung im Zylinder (lose)	0,0061
Kolbenbolzenpassung (lose)	0,0011
Oberer Kolbenringstoß	0,030
Zweiter Ringstoß	0,034
Stoß des Ölabbstreifings	0,038
Seitenspiel des oberen Rings	0,0030
Zweites Ringseitenspiel	0,0030
Seitenspiel des Ölabbstreifings	0,0079

## Einbau des Sicherungsrings für den Kolbenbolzen

### HINWEIS

Die Öffnung des Sicherungsrings muss sich beim Einbau entweder in der 12-Uhr-Position oder in 6-Uhr-Position befinden.

1. Siehe Abbildung 3. Das offene Ende des Sicherungsrings (1) in die Kerbe (2) der umlaufenden Nut (3) des Kolbenbolzenvorsprungs so einsetzen, dass sich die Öffnung beim Einbau entweder in der 12-Uhr-Position oder in 6-Uhr-Position befindet.

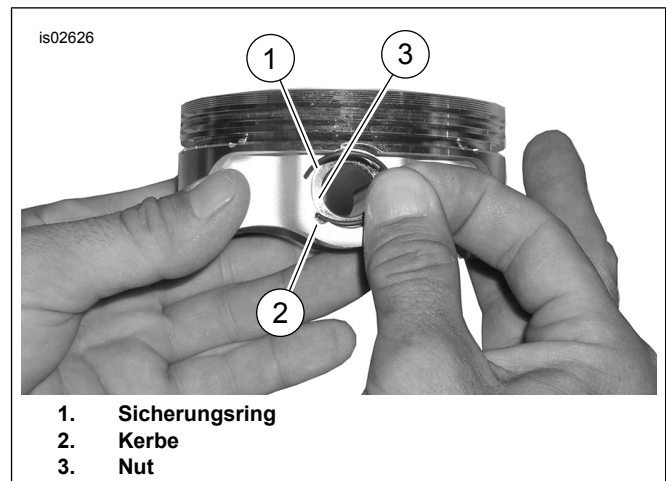

**Abbildung 3. Sicherungsring und Kolben**

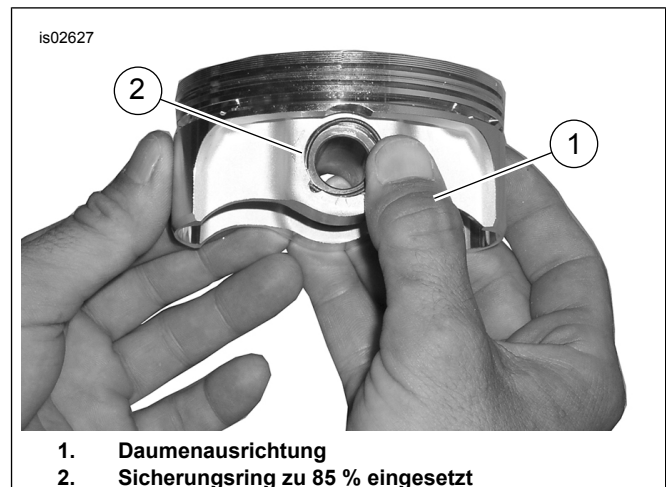

**Abbildung 4. Den Sicherungsring anbringen**

2. Siehe Abbildung 4. Den Daumen (1) wie gezeigt ansetzen und fest drücken, bis sich ca. 85 % des Sicherungsrings (2) in der Nut befinden.
3. Mit einem kleinen Schraubendreher den Sicherungsring in die verbleibende Nut hineindrücken; dabei vorsichtig vorgehen, damit der Kolben nicht zerkratzt oder beschädigt wird. An den verbleibenden Sicherungsringen wiederholen.

### HINWEIS

Sicherstellen, dass der Kolbensicherungsring vollständig eingesetzt ist, anderenfalls WIRD DER MOTOR BESCHÄDIGT.

4. Siehe unter MOTOR: ZUSAMMENBAU DES MOTORRADS NACH ZERLEGEN im Abschnitt des Werkstatthandbuches bezüglich der abschließenden Verfahren für den Zusammenbau.



Abbildung 5. Kolbenbaugruppe

Tabelle 13. Kolbenbaugruppe

Angabe	Beschreibung (Menge)
1	Kolben (vorne, Standard)
2	Kolben (hinten, Standard)
3	• Ringsatz, Standard (2)
4	• Kolbenbolzen (2)
5	• Sicherungsring (4)
1	Kolben, (vorne, +0,25 mm [+0,010 in])
2	Kolben (hinten, +0,25 mm [+0,010 in])
3	• Ringsatz, +0,25 mm (+0,010 in) (2)
4	• Kolbenbolzen (2)
5	• Sicherungsring (4)

## AUSTAUSCH/WARTUNG DER STÖßELSTANGEN

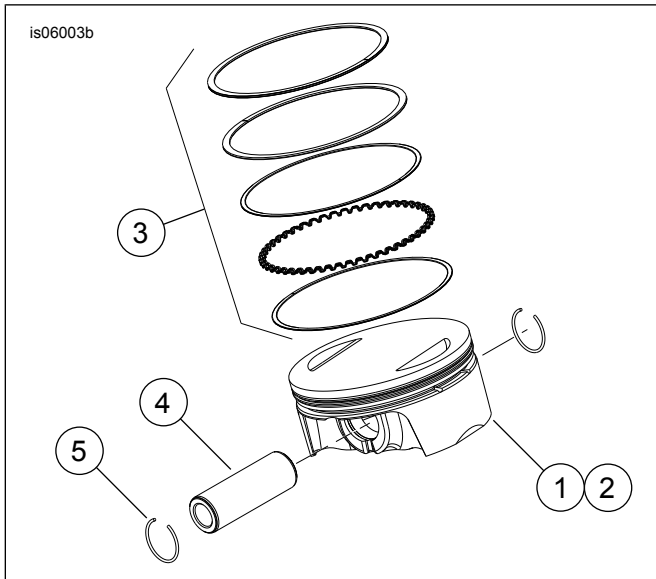
1. Im Abschnitt MOTOR im Werkstatthandbuch nachschlagen.

### HINWEIS

Die entsprechenden Verfahren im Werkstatthandbuch zum Ein- und Ausbau der Stößelstangen befolgen. Die Stößelstangen sind mit „Intake“ (Einlass) und „Exhaust“ (Auslass) beschriftet.

Die Stößelstangen sind richtungsgebunden. Darauf achten, dass das größere Ende der Stößelstangen nach unten in die Stößelsockel eingebaut wird.

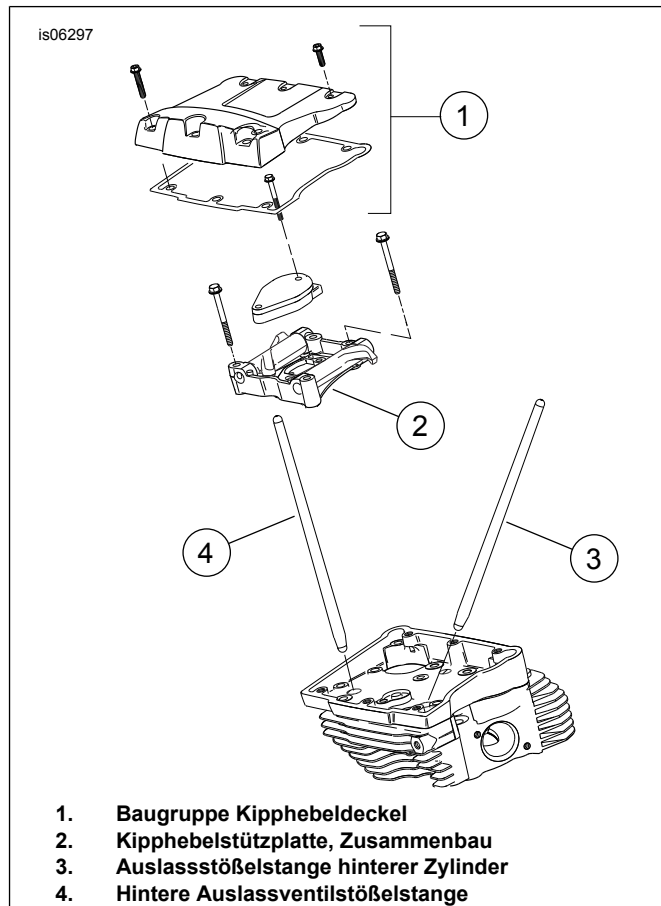

1. Baugruppe Kipphebeldeckel
2. Kipphebelstützplatte, Zusammenbau
3. Auslassstößelstange hinterer Zylinder
4. Hintere Auslassventilstößelstange

Abbildung 6. Stößelstangen

is06774



Abbildung 7. Motorbaugruppe, SE 120R vollständig

Tabelle 14. SE120R Screamin' Eagle Pro Rennmotor auf Palette

Angabe	Beschreibung (Menge)	Teilenummer
1	Motorzusammenbau, vollständig	19220-11

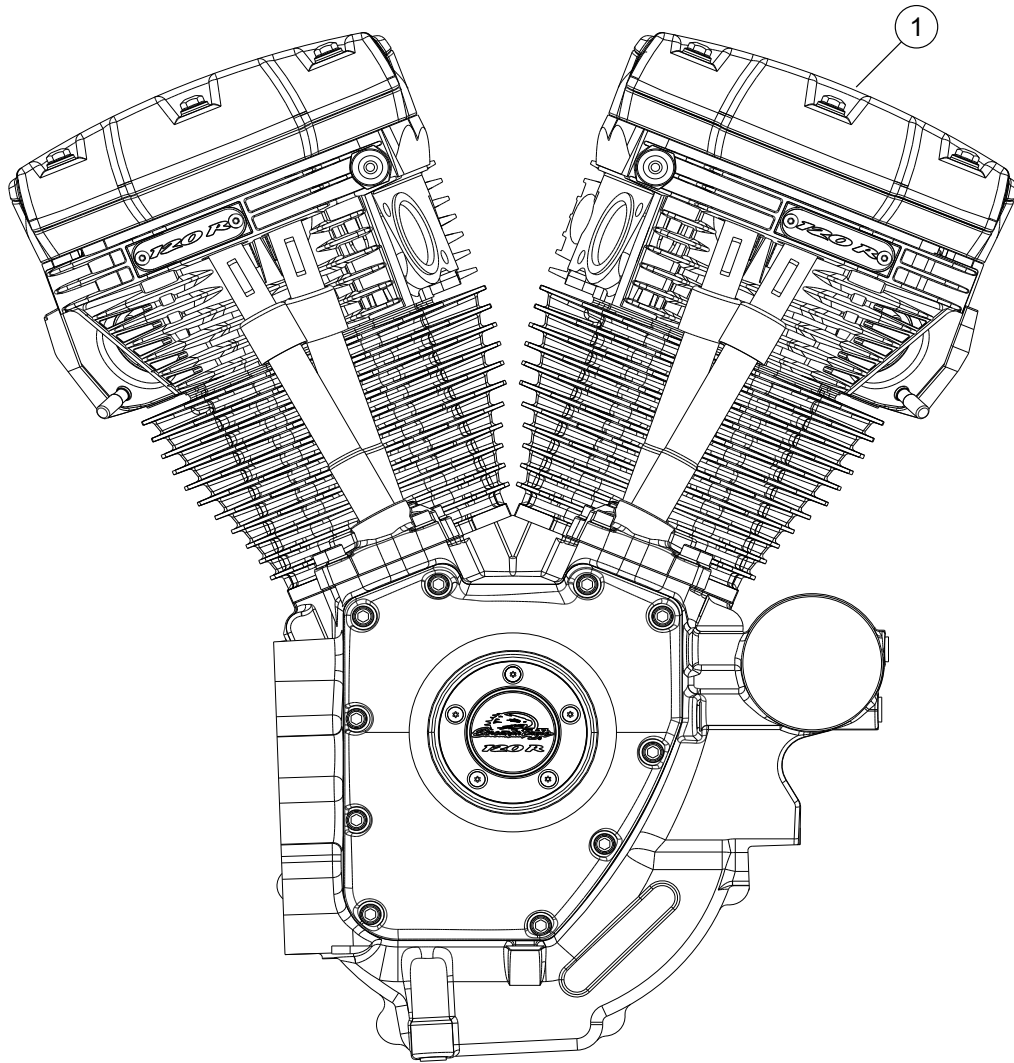

Abbildung 8. Ersatzteile: SE120R Screamin' Eagle Pro Rennmotor auf Palette

Tabelle 15. Ersatzteile: SE120R Screamin' Eagle Pro Rennmotor auf Palette

Angabe	Beschreibung (Menge)	Teilenummer
1	Zylinderfußdichtung	16736-04
2	SE Zylindersatz, 4,060 in, (schwarz) (enthält Teile 1, 3, 4, 1105 und 1086A)	16550-04C
3	Passstift, Ring (4)	16595-99A
4	Dichtung, Zylinderkopf (2)	16104-04
5	Zylinderstehbolzen (8)	16834-99A
6	Dichtungssatz, Überholung des Motors (Zylinderkopfdichtung Zylinderfußdichtung und Ventilschaftdichtungen nicht enthalten) (nicht abgebildet)	17053-99C
7	Dichtungssatz, Zylinderkopf (Zylinderkopfdichtung Zylinderfußdichtung und Ventilschaftdichtungen nicht enthalten) (nicht abgebildet)	17052-99C



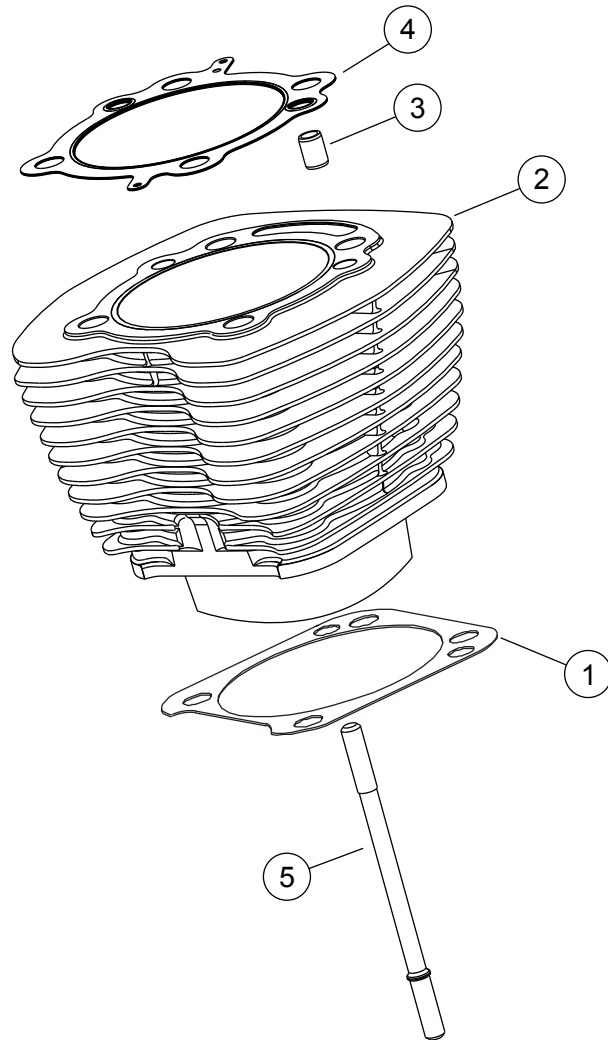

Abbildung 9. Ersatzteile: SE120R Screamin' Eagle Pro Rennmotor, Palette

Tabelle 16. Ersatzteile: SE120R Screamin' Eagle Pro Rennmotor auf Palette

Angabe	Beschreibung (Menge)	Teilenummer
1a	Baugruppe Zylinderkopf, hinten (umfasst Teile 2 bis 11)	17444-10
1b	Baugruppe Zylinderkopf, vorne (umfasst Teile 2 bis 13)	17443-10
2	• Zylinderkopf (spanabhebend bearbeitet, mit Teilen B, C, D und E eingebaut)	Nicht einzeln erhältlich
3	• Ring, Ventildfeder, oben (4)	Siehe Wartungssätze
4	• Ring, Ventildfeder, unten (4)	Siehe Wartungssätze
5	• Bolzen, Auspuffanschluss (4)	16715-83
6	• Einlassventil (2)	18190-08
7	• Auslassventil (2)	18183-03
8	• Dichtung, Ventil (4)	18046-98
9	• Ventildfedereinheit (4)	Siehe Wartungssätze
10	• Halter, Ventilring (8). Auch im Satz 18281-02A enthalten	18240-98
11	• Automatische Kompressionsentlastung (2)	28861-07A
12	• Medaillon, „120R“ (nur für vorderen Zylinderkopf)	17136-10

**Tabelle 16. Ersatzteile: SE120R Screamin' Eagle Pro Rennmotor auf Palette**

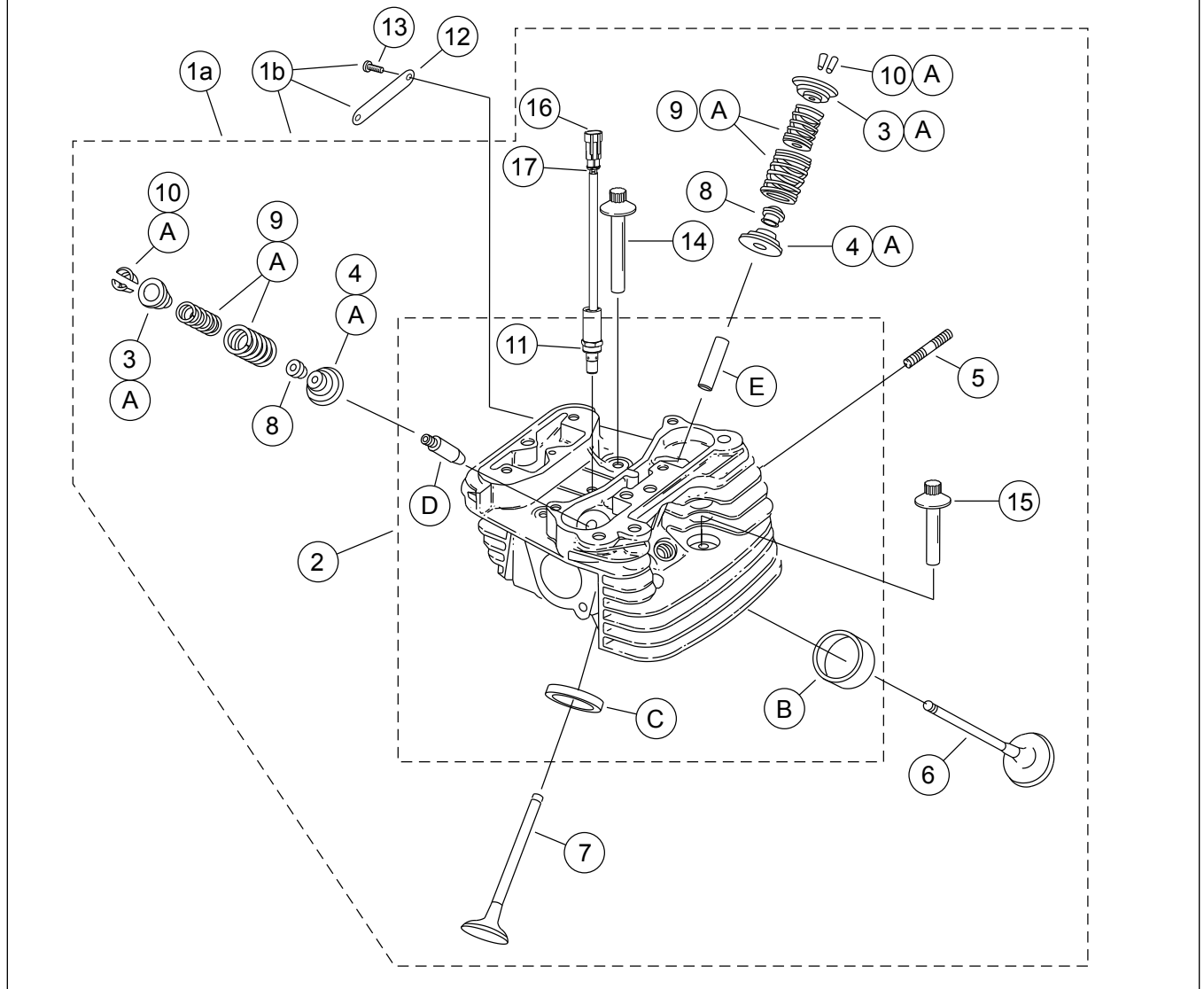
Angabe	Beschreibung (Menge)	Teilenummer
13	• Halbrundkopfschraube, TORX (2) (nur für vorderen Zylinderkopf)	94634-99
14	Schraube, Innengewinde, 3-3/16 in (4)	16478-85A
15	Schraube, Innengewinde, 1-7/8 in (4)	16480-92A
16	Gehäuse, 2-poliger Pin	72009-05
17	Kabeldichtung, 16–20 AWG (4)	72011-05
18	SE Zündkerzen (2) (nicht abgebildet)	32186-10
<b>Wartungssätze:</b>		
A	Ventilfedersatz, Screamin' Eagle	18281-02A
<b>Folgende Screamin' Eagle Teile sind separat erhältlich:</b>		
B	Einlassventilsitz	18191-08
C	Auslassventilsitz	18048-98A
D	Ventilführung, Einlass (zur Wartung)	
	• +0,076 mm (+0,003 in)	18158-05
	• +0,076 mm (+0,002 in)	18156-05
	• +0,076 mm (+0,001 in)	18154-05
E	Auslassventilführung (zur Wartung)	
	• +0,076 mm (+0,003 in)	18157-05
	• +0,050 mm (+0,002 in)	18155-05
	• +0,025 mm (+0,001 in)	18153-05



Abbildung 10. SE120R Screamin' Eagle Pro Rennmotor auf Palette

Tabelle 17. Ersatzteile: SE120R Screamin' Eagle Pro Rennmotor auf Palette

Angabe	Beschreibung (Menge)	Teilenummer
1	Sechskantflanschschraube 5/16-18 x 2-1/2 (Güteklasse 8) (8)	1039
2	Sechskantschraube 5/16-18 x 1,0, mit Sicherungsmittelbeschichtung (6)	3692A

Tabelle 17. Ersatzteile: SE120R Screamin' Eagle Pro Rennmotor auf Palette

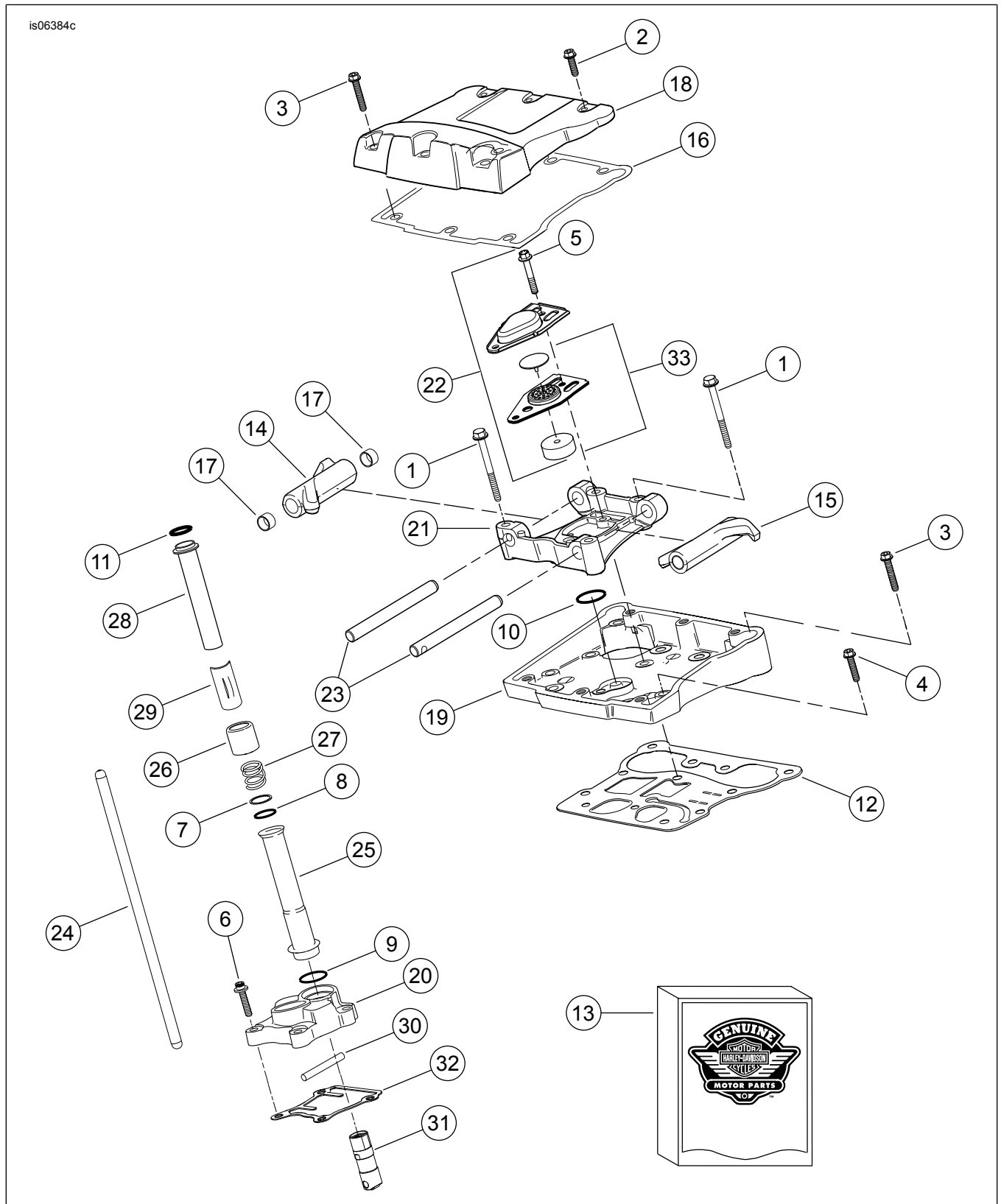
Angabe	Beschreibung (Menge)	Teilenummer
3	Sechskantschraube 5/16-18 x 1-3/4, mit Sicherungsmittelbeschichtung (10)	3693A
4	Sechskantflanschschraube 5/16-18 x 1-1/4, mit Sicherungsmittelbeschichtung (8)	3736B
5	Sechskantschraube 1/4-20 x 1-11/16 (Güteklasse 8), mit Sicherungsmittelbeschichtung (4)	4400
6	Innensechskantschraube 1/4-20 x 1, mit Sicherungsmittelbeschichtung (8)	4741A
7	Unterlegscheibe 11/16 x 29/32 x 1/32 (4)	6762B
8	O-Ring, Stößelstangenführung (4)	11132A
9	O-Ring, Stößelstangenführung (4)	11145A
10	O-Ring (2)	11270
11	O-Ring (4)	11293
12	Dichtung, Kipphebelgehäuse (2)	16719-99B
13	Dichtungssatz, Nockenwartung	17045-99D
14	Kipphebel, vorderer Einlass, hinterer Auslass, mit Buchsen (2)	17360-83A
15	Kipphebel, hinterer Einlass, vorderer Auslass, mit Buchsen (2)	17375-83A
16	Dichtung, Kipphebeldeckel (2)	17386-99A
17	Kipphebelbuchse (8)	17428-57
18	Kipphebeldeckel, (verchromt) (2)	17572-99
19	Kipphebelgehäuse, (verchromt) (2)	17578-10
20	Stößeldeckel, vorne (verchromt)	17964-99
	Stößeldeckel, hinten (verchromt)	17966-99
21	Halterung, Kipphebel (2)	17594-99
22	Kurbelgehäuseentlüftung (2)	17025-03A
23	Welle, Kipphebel (4)	17611-83
24	Perfect Fit-Stößelstangen-Satz, (+0,030 in)	18401-03
25	Untere Stößelstangenführung (4)	17939-99
26	Federführungskappe (4)	17945-36B
27	Feder, Stößelstangenführung (4)	17947-36
28	Obere Stößelstangenführung (4)	17948-99
29	Federkappensicherung (4)	17968-99
30	Verdrehsicherung (2)	18535-99
31	Hydrostößel (4)	18573-07
32	Dichtung, Stößeldeckel (2)	18635-99B
33	Entlüftungsleitblech, Baugruppe (2)	26500002



Abbildung 11. Ersatzteile; SE120R Screamin' Eagle Pro Rennmotor auf Palette

Tabelle 18. Ersatzteile: SE120R Screamin' Eagle Pro Rennmotor auf Palette

Angabe	Beschreibung (Menge)	Teilenummer
1	Sicherungsring	11177A
2	Kolbenringsatz, Standard (2)	22526-10
	Kolbenringsatz 0,010 in Übergröße (2)	22529-10
3	Kolbensatz, vorne und hinten, mit Kolbenringsätzen, Kolbenbolzen und Sicherungsringen, Standardausführung	22574-10
	Kolbensatz, vorne und hinten, mit Kolbenringsätzen, Kolbenbolzen und Sicherungsringen, 0,010 in Übergröße	22576-10
4	Sicherungsring, Kolbenbolzen (4)	22097-99
5	Kolbenbolzen (2)	22310-10
6	Schwungradbaugruppensatz	23893-10A

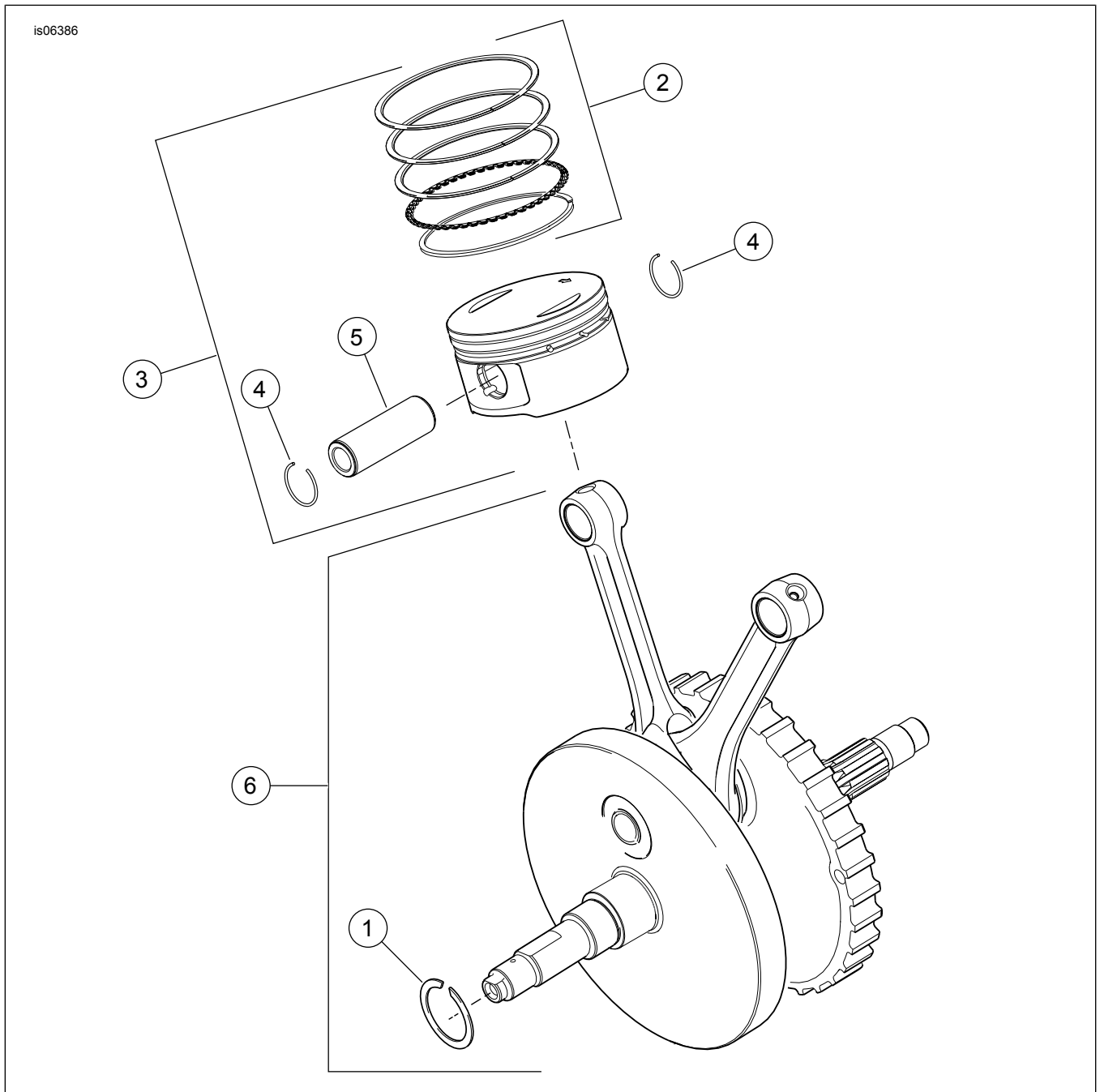

Abbildung 12. Ersatzteile: SE120R Screamin' Eagle Pro Rennmotor auf Palette

Tabelle 19. Ersatzteile: SE120R Screamin' Eagle Pro Rennmotor auf Palette

Angabe	Beschreibung (Menge)	Teilenummer
1	Stopfen (3)	765
2	Sechskant-Flanschschraube (8), 5/16-18 x 3,0 in	895
2a	Schraube, oben, Mitte des Kurbelgehäuses	1105
2b	Dichtungsscheibe	1086A
3	Unterlegscheibe 1-1/4 x 1-53/64 x 1/8 (2)	8972
4	Nadellager, linke Seite der Nockenwellen (2)	9298
5	O-Ring (2)	10930
6	Öldichtung	12068
7	Passstift (2)	16574-99A
8	Passstift (2)	16589-99A
9	Passstift (4)	16595-99A
10	Kolbenkühlöse, mit 10930 (2)	22315-06A
11	Lagersatz, linke Seite mit 8972, 24605-07, 35114-02 und Innenlauftring	24004-03B
12	Distanzstück, Zahnradwelle	24009-06
13	Kurbelgehäuse, (schwarz) mit 1, 2, 4, 5, 8, 9, 10, 11, 15, 17, 19, 20 und 3983 Schrauben (nicht abgebildet)	24601-10A
14	Hauptlager (2)	24605-07
15	Adapter, Ölfilter	26352-95A
16	Sicherungsring	35114-02
17	Ölfilter (verchromt)	63798-99A
18	Halbrundkopf-TORX®-Schraube, 8-32 x 3/8 (4)	68042-99
19	Halbrundkopfschraube, TORX®, Sicherung des Lagers, 1/4-20 x 7/16 in (2)	703B

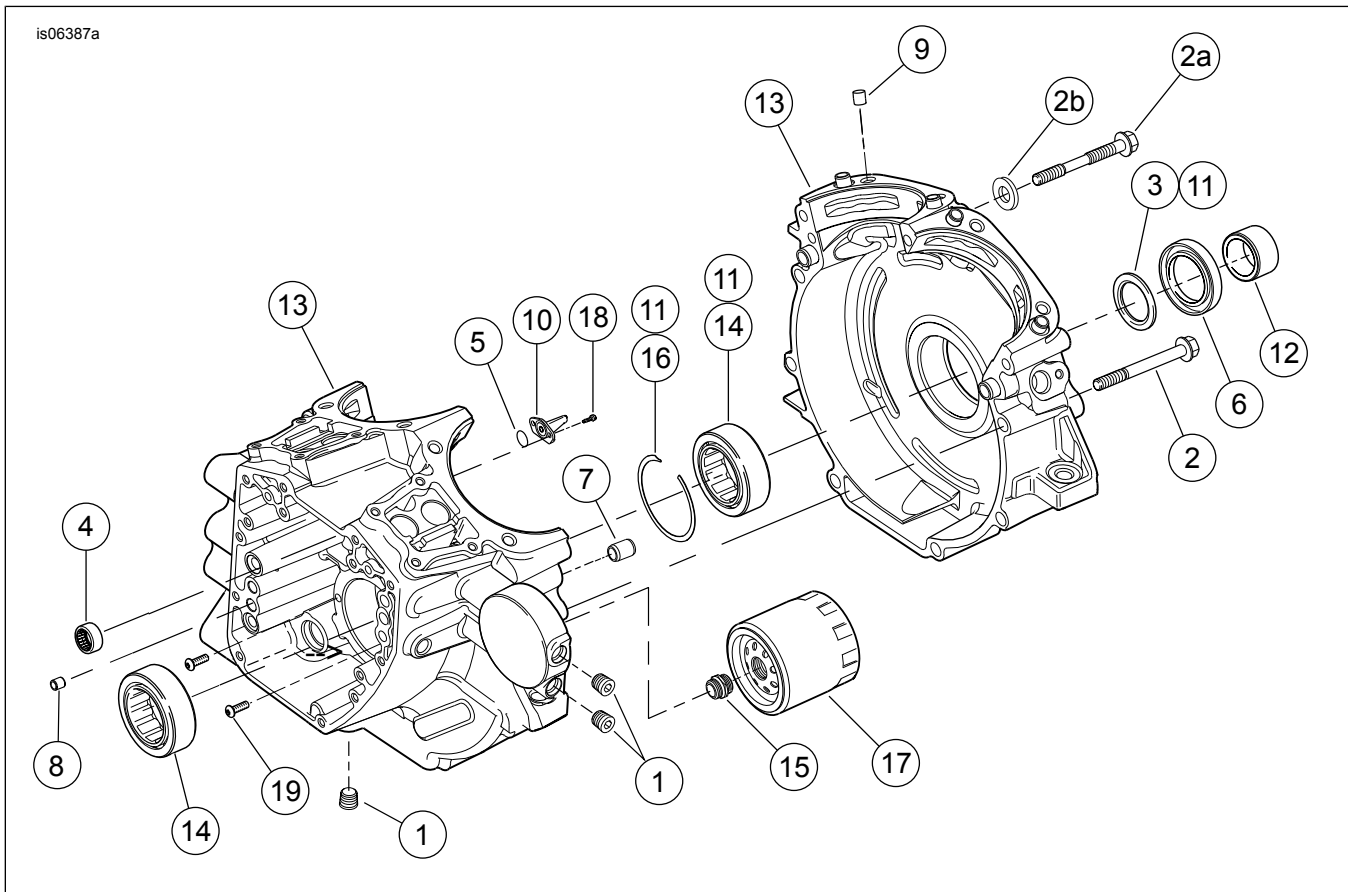
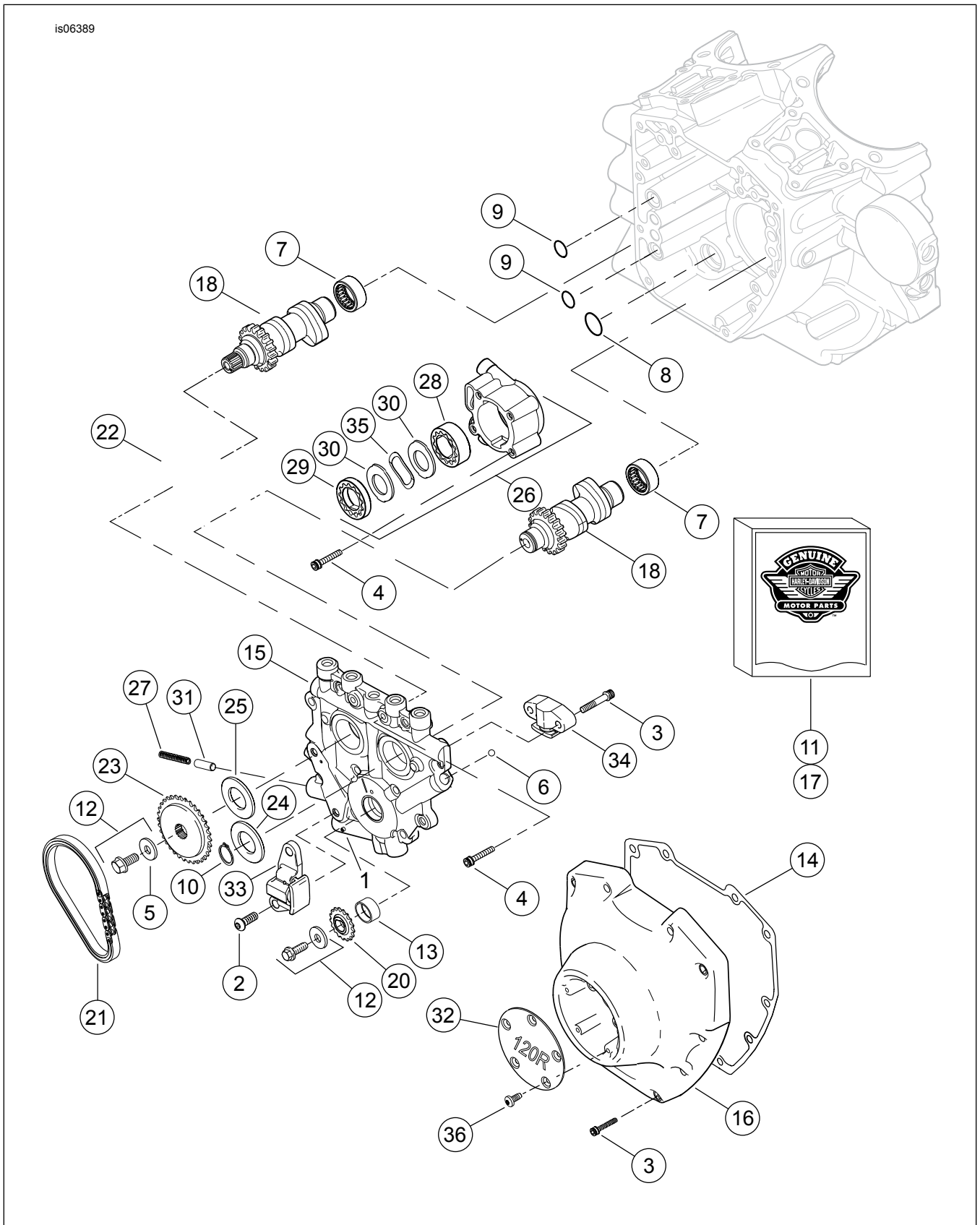

Abbildung 13. Ersatzteile: SE120R Screamin' Eagle Pro Rennmotor auf Palette

**Tabelle 20. Ersatzteile: SE120R Screamin' Eagle Pro Rennmotor auf Palette**

Angabe	Beschreibung (Menge)	Teilenummer
1	Spannstift	601
2	Schraube, Primärsteuerkettenspanner (2)	942
3	Nockenwellendeckelschraube 1/4-20 x 1-1/4, gerändelt mit Sicherungsmittelbeschichtung (Güteklasse 8), (10) Sekundärsteuerkettenspanner-Schraube 1/4-20 x 1-1/4, gerändelt mit Sicherungsmittelbeschichtung (Güteklasse 8), (2)	4740A 4740A
4	Innensechskantschraube, 1/4-20 x 1, mit Sicherungsmittelbeschichtung (8)	4741A
5	Unterlegscheibe, 3/8 x 1-1/8 x 7/32	6294
6	Kugel (12)	8873
7	Nadellager, Nockenwelle (2)	9298
8	O-Ring	11293
9	O-Ring (2)	11301
10	Sicherungsring	11461
11	Dichtungssatz, Nockenwartung	17045-99D
12	Nockentrieb-Zahnradhalterungssatz, mit 6294 Schrauben und Unterlegscheibe	25566-06
13	Kurbelwellenbuchse	25344-99
14	Dichtung, Nockenwellendeckel	25244-99A
15	Nockenwellenstützplatte, mit Nebenschlussventil	25400019
16	Nockenwellendeckel, (verchromt)	25369-01B
17	Nockenwellenkettensatz und Befestigungsteilesatz, mit 25566-06, 25673-06, 25675-06 und 25728-06	25585-06
18	Nockenwelle, vorne	25484-10
19	Nockenwelle, hinten	25491-10
20	Zahnrad, Nockenwellenantrieb auf Kurbelwelle, 17 Zähne	25673-06
21	Kette, Primärsteuerkettenantrieb	25675-06
22	Kette, Sekundärsteuerkettenantrieb	25683-06
23	Zahnrad, Nockenwellenantrieb, 34 Zähne	25728-06
24	Distanzscheibe, Ausrichtung des Nockenwellenantriebzahnrads, 0,100 in stark	25729-06
25	Distanzscheibe, Ausrichtung des Nockenwellenantriebzahnrads, 0,100 in stark	25729-06
	Distanzscheibe, Ausrichtung des Nockenwellenantriebzahnrads, 0,110 in stark	25731-06
	Distanzscheibe, Ausrichtung des Nockenwellenantriebzahnrads, 0,120 in stark	25734-06
	Distanzscheibe, Ausrichtung des Nockenwellenantriebzahnrads, 0,130 in stark	25736-06
	Distanzscheibe, Ausrichtung des Nockenwellenantriebzahnrads, 0,140 in stark	25737-06
	Distanzscheibe, Ausrichtung des Nockenwellenantriebzahnrads, 0,150 in stark	25738-06
26	Ölpumpenbaugruppe, mit Teilen 28–30, 35 und Gehäuse	62400001
27	Feder, Überdruckventil	26210-99
28	Gerotor-Baugruppe, Spülungsseite	Nicht einzeln erhältlich
29	Gerotor-Baugruppe, Druckseite	Nicht einzeln erhältlich
30	Trennplatte, Gerotor (2)	Nicht einzeln erhältlich
31	Überdruckventil, Ölpumpe	26400-82B
32	Deckel, 120R	25495-10
33	Kettenspanner, Primärsteuerkette	39968-06
34	Kettenspanner, Sekundärsteuerkette	39969-06
35	Feder, Trennvorrichtung	40323-00
36	Halbrundkopf-TORX-Schraube, 8-32 x 3/8 (5)	68042-99