



BOOM! AUDIO放大器套件

概述

套件编号

76000523

车型

关于车型配件信息，参见P&A Retail Catalog(P&A零售目录) 或www.harley-davidson.com上的PartsandAccessories(零件与附件)部分(仅英文)。

安装要求

如果增加四个以上扬声器，则需要单独购买扬声器扩展套件(零件编号76000280)。

购买此套件之后，您即可有权使用专门开发用于高级音频系统的音响均衡器软件。此均衡器设计独特，可优化BOOM! Audio挡风板下部扬声器的性能与声音响应。

即使未通过哈雷戴维森经销商安装此套件，任何经销商均免费提供此专用均衡器软件(使用Digital Technician II)。经销商有可能对此升级程序收取工时费。

警告

骑手和乘客的安全取决于此套件的正确安装。采用相关维修手册程序。如果您没有能力执行此程序或者没有正确的工具，可请哈雷戴维森经销商执行此安装。此套件安装不当可能造成死亡或重伤。(00333b)

注意

此说明书引用了维修手册信息。此安装需要本年度/车型摩托车维修手册。哈雷戴维森经销商处有售。

电气系统过载

注意

添加过多的电气附件可能使摩托车的充电系统过载。若任一时间同时工作的全部电气附件消耗的电流超出车辆的充电系统能够产生的电流，可导致电池放电并造成车辆电气系统的损坏。(00211d)

警告

安装任何电气附件时，一定要确保不超过保护要修改的受影响电路的保险丝或断路器的最大额定安培值。超过最大安培值可导致电气故障，从而有可能造成死亡或重伤。(00310a)

此放大器需要电气系统额外提供高达8安的电流。

套件内容

参见图7和表4。

准备

警告

为了防止车辆意外启动而造成死亡或重伤，请先拆下主保险丝，然后再继续。(00251b)

注意

- 带有防盗报警器的车辆：在有防盗遥控钥匙的情况下，将点火开关转至ON(打开)位置。参见维修手册。解除防盗系统设防。立即拆下主保险丝。
- 不带防盗报警器的车辆：参见维修手册。拆卸主保险丝。

1. 参见维修手册。拆下座椅、燃油箱、外侧挡风板和风管。
2. 参见图1。拆下线槽盖。
3. 参见维修手册。拆下前灯组件。



图1。线槽

安装

1. 参见图7。从套件中取出放大器前支架(2)、后支架(3)和四个内六角螺丝(4)。
2. 参见图2。将放大器支架安装至放大器(1)。拧紧螺丝至9-12 N·m(7-9 ft-lbs)。

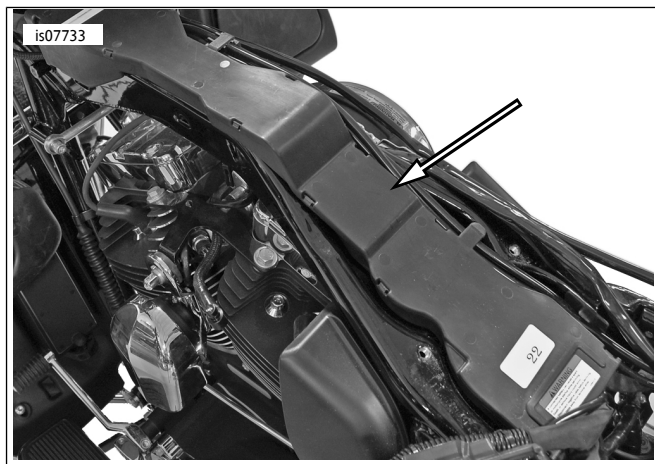

图2。安装放大器安装架

3. 参见图3。安装放大器。

- a. 从套件中取出四个六角头螺丝(4)和平垫圈(5)。
- b. 将放大器与支架组件(1)滑入收音机安装架(3)下方位置,连接器(2)朝外,如图所示。注:为便于显示细节,收音机已拆下。
- c. 将收音机支架上的孔对准放大器支架衬垫。
- d. 使用螺丝和垫圈将放大器安装至收音机支架。拧紧至 9.5-12.2 N·m(7-9 ft-lbs)。

注意

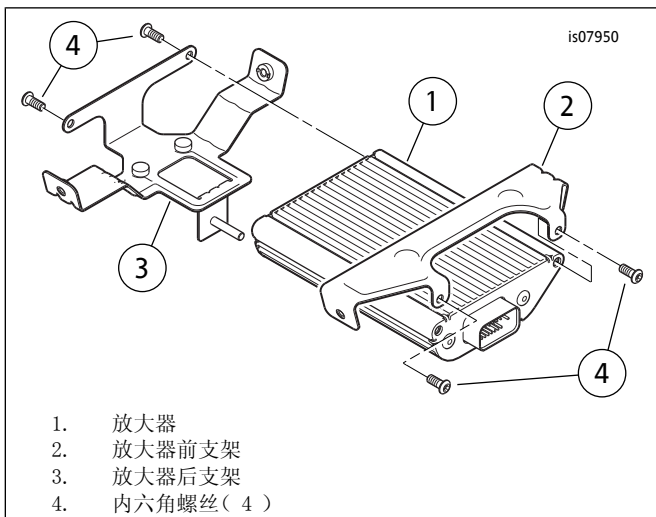
支架后部的螺柱仅用于CV0车型。

注意

在维修手册中,电气连接器用数字和字母标识,此处显示于括号内。



图3。安装放大器

4. 参见图4。按照图示定位线束。插入连接器。[34]、[35]、[162]、[313]、[299]和[22]连接的详细说明见以下附注。
5. 拨开挡风板线束上挡风板上部扬声器连接器[34]和[35]的两半部分。将放大器线束连接器[34]和[35]插接到打开的挡风板线束连接器的两半部分。

注意

- FLTRX车型: 如果为以前安装的扬声器增加此放大器, 参见表3了解有关线束连接的具体说明。
- 如果使用此放大器与第二个放大器一起驱动六个或八个扬声器, 参见表1、表2和套件76000280中的连接器[162]与[313]详细说明。
- 四通道Molex连接器[162]通过收音机提供后通道输出。在不带放大器的车型上用于扬声器输出(参见图4)。主放大器不使用。用于辅助放大器INPUT(输入)。
- 四通道Molex连接器[313]通过主放大器提供后通道输出。此连接器可用于鞍囊扬声器、后扬声器舱或挡风板下部扬声器。如果用于六或八扬声器配置, 连接器[313]为挡风板下部扬声器预留。
- 找到未使用的两通道MultilockP&A附件连接器[299A], 它靠近右侧(刹车杆侧)的收音机。拆下插座盒, 它原来仅作为盖子使用。将主放大器线束连接器[299]插接到P&A附件连接器。
- 找到左侧扬声器旁边的四通道P&A CAN连接器[243]。从销盒[243A]上断开CAN跨接线[243B]。将两个四通道连接器[22]半体插入匹配的连接器的[243]半体。

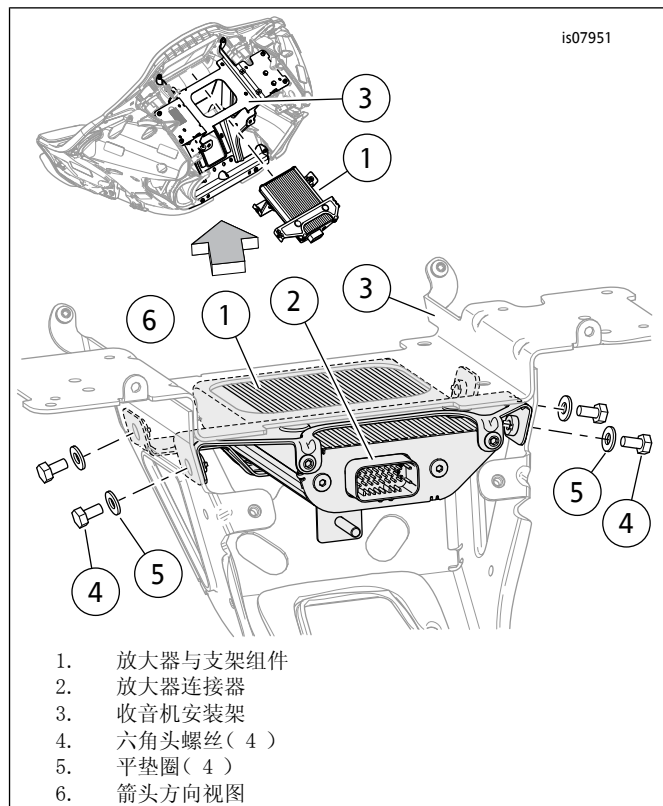

图4。线束连接

6. 通过线槽布设电池线路至正确的电池接线端。
7. 拆下正极和负极电池接线端。
 - a. 将标有“B+”的环形接线端置于正极电池接线端。安装螺栓。
 - b. 将标有“B-”的接线端置于负极电池接线柱。安装螺栓。
 - c. 拧紧螺栓至6.8-7.9牛米(60-70英寸磅)。
 - d. 将串联保险丝架座放置于只需拆卸很少零件即可够及的位置。切勿将此保险丝架座放入线槽内。
8. 参见图5。安装线槽盖。使用四通道插针风帽插头(零件编号72632-10)盖上任何未使用的插针侧连接器。使用随线束692000478上连接器[313]提供的或原厂设备(OE)挡风板线束连接器[162]上的风帽插头。
9. 参见维修手册。将前灯组件安装至销。

警告

确保转向操作平顺并且没有任何干涉。对转向造成干涉会导致车辆失控,造成人员死亡或重伤。(00371a)

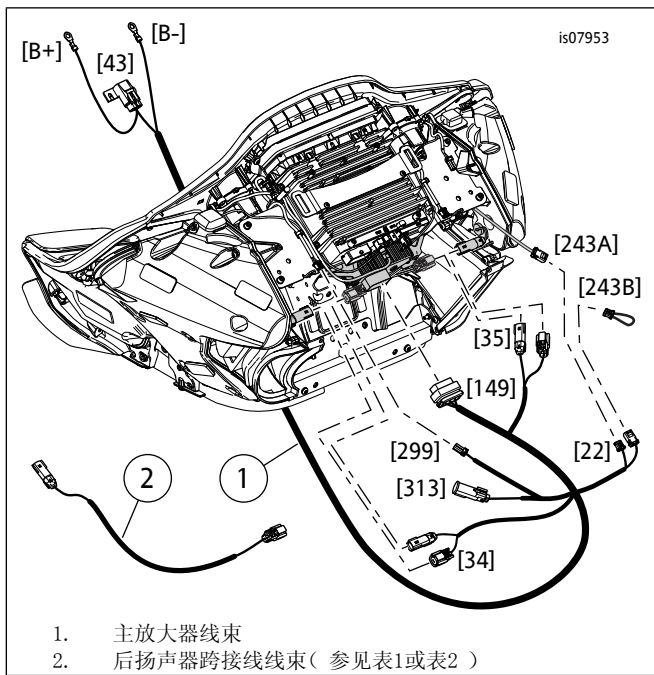
10. 使用套件中的线缆扎带固定线束。检查确认线路不干涉转向或减震器行程。



图5。电池连接

表1。放大器线束连接器[313]

车型	扬声器数量			
	2	4	6	8
FLTRX	N/A	A	B	B
A: 连接至69200489跨接线(用于盖或后扬声器舱)或挡风板下部线束69200612。				
B: 连接到挡风板下部线束69200612。				
N/A: 二扬声器系统不使用连接器[313]。				

表2。车辆挡风板线束与放大器连接器[162]

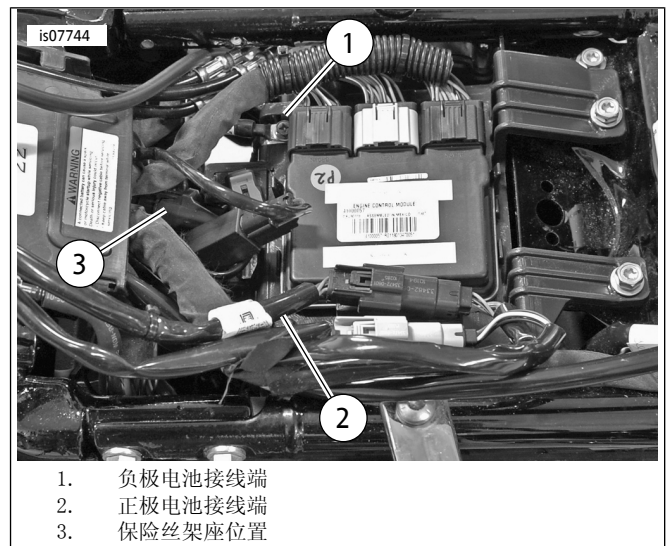
车型	扬声器数量			
	2	4	6	8
FLTRX	N/A	D	E	E
D: 切勿连接。保持原有风帽原位不动。				
E: 连接至69200489跳线。跨接线的其他接线端连接至扬声器扩展线束69200490 [296]。				
N/A: 二扬声器系统不使用连接器[162]。				

音频系统配置 放大器安装刷机

注意

不要使用蓝牙连接执行系统刷机。USB连接要快得多。

1. 打开Digital Tech II计算机。将显示Digital Tech II主屏幕。
2. 使用USB接口连接器将TechLinkII设备连接到DTII计算机。
3. 将其余TechLinkII线缆连接到左侧盖下方的六通道Deutsch数据传输连接器(DLC)[91]。
4. 没有免钥匙点火装置: 将点火开关转到ACC(附件)位置。有免钥匙点火装置: 在有防盗遥控钥匙的情况下, 按住左侧短途旅行开关为附件电路加电。
5. 在VEHICLE INFORMATION(车辆信息)屏幕上通过AUTODETECT(自动探测)图标识别车辆。将出现SYSTEM INFORMATION(系统信息)屏幕。
 - a. 检查确认车辆已在计算机屏幕上得到正确识别。
 - b. 选择checkmark图标。
 - c. 选择reflash(刷机)(亮起的螺栓)图标。
 - d. 选择RADIO(收音机)。
6. 确认REGION(地区)正确。选择SPEAKER(扬声器)选项卡。选择正确的扬声器配置。

注意

继续进入下一个屏幕之前记录屏幕右侧的信息。

7. 选择OPTIONS(选项)选项卡。重要须知：勾选针对预期配置的所有正确复选框。
8. 选择AUDIO INPUTS(音频输入)。确认所有设置正确。
9. 选择checkmark图标开始配置收音机。遵循屏幕上的提示完成收音机配置。返回Digital Tech II主屏幕。
10. 选择reflash(刷机)(亮起的螺栓)图标。
11. 继续进入各后续屏幕。
 - a. 勾选AMP1(放大器1)复选框。选择checkmark图标。
 - b. 从列表中选择正确的AMPEQ。选择checkmark图标。按照屏幕说明操作。
 - c. 勾选ARE YOU SURE?(您确定吗?)复选框。
 - d. 检查确认模块零件编号显示针对此配置的正确EQ校准。

注意

刷机程序需要2至20分钟不等。

12. 放大器1刷机开始。屏幕上将显示进度条，指示运行状态。遵循任何屏幕提示操作，直至完成。
13. 放大器1刷机完成时，返回Digital Tech II主屏幕。根据需要对AMP 2、AMP 3、AMP 4重复刷机步骤。
14. 返回Digital Tech II主屏幕。在顶行选择toolbox(工具箱)图标。在左下栏选择SYSTEM INFORMATION(系统信息)图标。确认收音机和放大器配置正确。
15. 检查音响系统操作是否正常。

完成

1. 参见维修手册。安装风管、外侧挡风板、油箱和座椅。
2. 使用Digital Technician II清除安装过程中出现的任何代码。



图6。放大器配置

表3。升级

升级	
配备4扬声器系统的FLHX/FLTRX车型：主放大器升级	
下部扬声器	从车辆线束收音机输出连接器[162]上断开下部线束(69200612)。重新连接至挡风板放大器线束连接器[313]。
扬声器舱/盖	<ul style="list-style-type: none"> 从车辆线束收音机输出连接器[162]上断开跨接线69200489。重新连接至挡风板放大器连接器[313]。 将连接器[313]上的风帽安装至连接器[162]。

维修零件

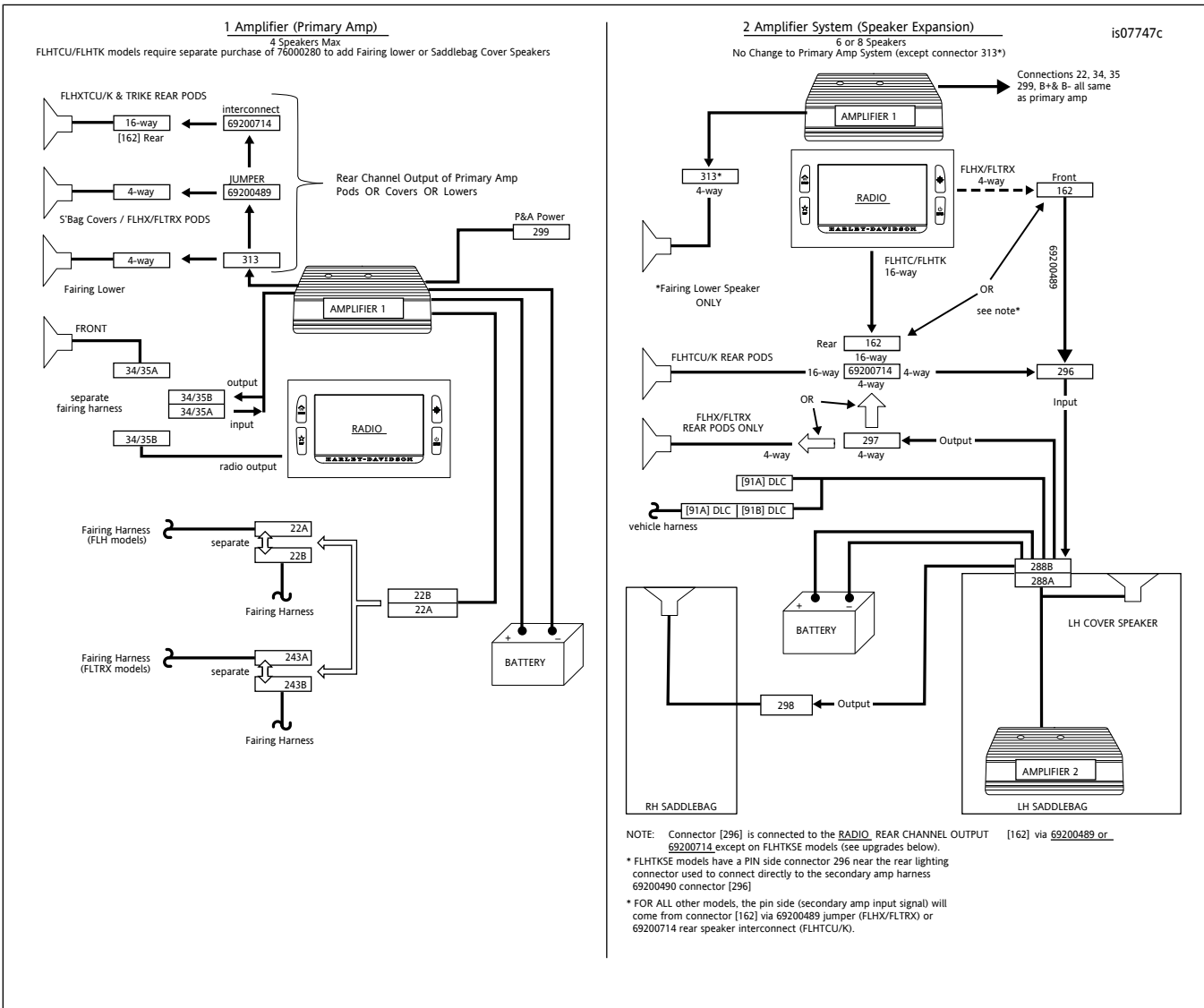

图7。维修零件：BOOM! 音频放大器套件

表4。维修零件

项目	描述(数量)	零件编号
1	音频放大器	76000277
2	放大器前安装架	76000556
3	放大器后安装架	76000558
4	半圆头内六角螺丝, 1/4-20x16 mm (5/8 in)长度(4)	926
5	六角头螺丝, 1/4-20x13 mm (1/2 in)长度(4)	3728
6	平垫圈, 内径6.4 mm (1/4 in)(4)	6703
7	主放大器线束	69200487
8	后扬声器跨接线线束	69200489

表4。维修零件

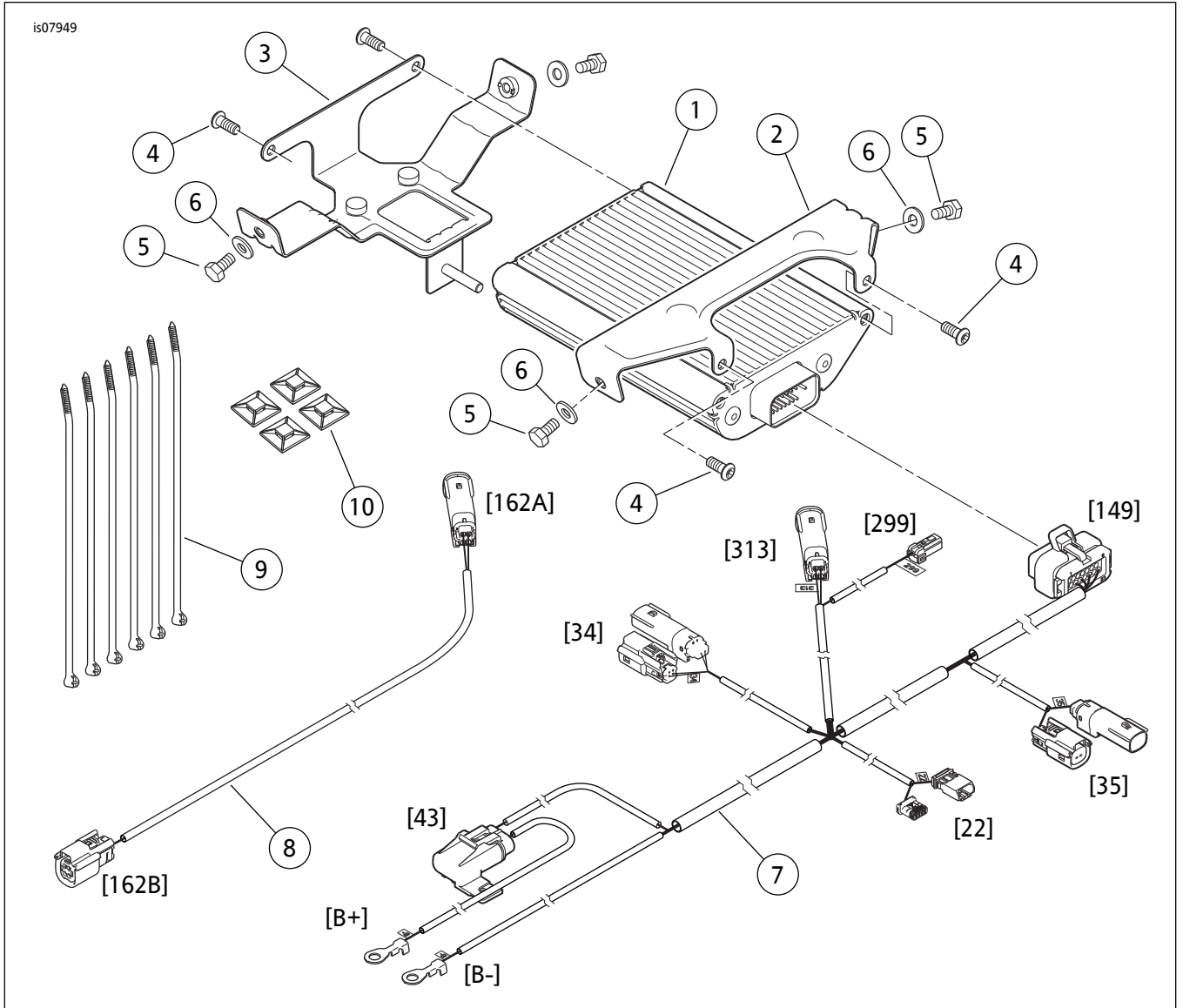
项目	描述(数量)	零件编号
9	线缆扎带(6)	10006
10	背胶导线固定器(4)	69200342