



KIT TAL-ISPEAKER TAS-SADDLEBAG BOOM! AUDIO STAGE II

ĠENERALI

Installazzjoni minn aġent hija rakkomandata.

IN-NUMRU TAL-KITT

76000319B

Mudelli

Għal informazzjoni dwar l-installazzjoni tal-mudell, ara l-katalgu tal-bejgħ P&A jew is-sezzjoni tal-Parts u l-Accessorji fuq www.harley-davidson.com (Ingliz biss).

Ftiegiet tal-Installazzjoni

Kit tal-Amplifikatur (part numru 76000277B).

Kit tal-Installazzjoni tal-Amplifikatur (part numru 76000745 jew 76000584). Dawn il-kits jinkludu l-brackets kollha, wajering, hardwer u l-istruzzjonijiet tal-installazzjoni għal dawn il-kits.

Il-Kit tal-Amplifikatur u l-Kit ta' Installazzjoni jeħtieġu l-installazzjoni qabel l-installazzjoni tal-Kit tal-Ispeaker tas-Saddlebag. L-Amplifikatur irid ikun installat qabel mal-EQ tiġi loaded.

Dawn l-ispikers huma BISS għall-użu fuq sistemi tal-awdjo tal-Harley Davidson 2014 u aktar tard. L-użu ta' dawn l-ispikers fuq sistemi tal-awdjo Harley-Davidson 2006-2013 se jagħmlu ħsara permanenti lill-ispikers. L-użu ta' dawn l-ispikers fuq sistemi ta' awdjo Harley-Davidson 2005 jew iktar qabel se jagħmlu ħsara permanenti lill-ispikers.

NOTA

Thallatx l-ispikers Stage I u Stage II Stage fuq l-istess sistema.

AVVIŻ

Ir-Radju EQ BILFORS irid jiġi aġġornat minn aġent tal-Harley-Davidson qabel li topera is-sistema tal-awdjo. It-tħaddim tas-sistema tal-awdjo qabel l-update tar-radju EQ se ssir IMMEDIJAMENT ħsara lill-ispikers. (00645d)

L-aġġornament l-EQ tar-Radju bl-użu tal-għodda tad-dijanjos tad-Digital Technician® II huwa disponibbli biss permezz ta' negozjanti Harley-Davidson awtorizzati. Din l-għodda hija:

- Meħtieġa **qabel** l-OPERAZZJONI tas-sistema tal-awdjo.
- Rakkomandat **qabel** l-installazzjoni tal-ispiker.

▲ TWISSIJA

Is-sigurtà tas-sewwieq u l-passiġġieri jiddependu fuq l-installazzjoni korretta ta' dan il-kit. Uża l-proċeduri ta' fuq il-manwal tas-srvce kif xieraq. Jekk il-proċedura mhijiex fi hndan l-kapaċitajiet tiegħek jew m'għandekx l-għodda korretta, halli aġent tal-Harley-Davidson iwettaq l-installazzjoni hu. Operazzjoni mhux xierqa ta' dan il-kit tista' twassal għal mewt jew korrimment serju. (00333b)

NOTA

Din il-folja tal-istruzzjonijiet tagħmel referenza għall-informazzjoni tal-manwal tas-servizz. Manwal tas-servizz għall-mutur ta' din is-sena/mudell hija meħtieġa għal din l-installazzjoni. Disponibbli mingħand negozjant ta' Harley Davidson.

Tagħbija Elettrika Żejda

▲ TWISSIJA

Meta tinstalla xi aċċessorju elettriku, kun ċert li ma jaqbiżx il-klassifikazzjoni massima tal-amperage tal-fuse jew tas-circuit breaker li jipproteġi ċ-ċirkwit l-affettwat li jkun qed jiġi modifikat. Li teċċedi l-amperage massimu jista' twassal għal ħsarat elettrici, li jistgħu jirriżultaw f'mewt jew korrimment serju. (00310a)

AVVIŻ

Huwa possibbli li tgħabbi żzejjed is-sistema tal-iċċarġjar tal-vettura billi żżid wisq aċċessorji elettrici. Jekk l-aċċessorji elettrici magħquda li qed joperaw fi kwalunkwe hin jikkunsmaw iktar kurrent elettriku milli s-sistema taċ-charging tista' tipproduċi, il-konsum tal-elettriku jista' jwaqqa' l-batterija u jikkawża ħsara lis-sistema elettrika tal-vettura. (00211d)

Dan il-amplifikatur jeħtieġ sa **8 amps** ta' aktar kurrent mis-sistema elettrika.

Ix-xiri ta' dan il-kit jintitolak għal ekwalizzazzjoni tal-hoss żviluppat b'mod speċifiku permezz ta' software li huwa użat permezz ta' Sistema ta' Awdjo Avanzata. Din l-ekwalizzazzjoni unika giet iddisinjata biex tottimizza l-prestazzjoni u rispons tal-hoss tal-ispikers ta' taħt tal-fairing BOOM! Audio Jekk dan il-kit mhuwiex installat minn negozjant ta' Harley-Davidson, dan is-software ta' ekwalizzazzjoni speċjali huwa disponibbli mingħajr flas mingħand kull negozjant permezz tad-Digital Technician II. Ir-rati tax-xogħol tan-negozjant jistgħu japplikaw għall-proċedura ta' aġġornament.

Kontenut tal-Kitt

Ara Figura 3 u Tabella 1.

INSTALLAZZJONI

1. Ara l-Manwali tas-Servizz. Nefħi l-fjus.

NOTA

Covers tas-saddlebag mhux lesti jridu jitlestew qabel l-installazzjoni tal-ispiker.

2. Installa l- **covers tas-saddlebag Boom!** li huma miżbugħin skont l-istruzzjonijiet f' li kit.

3. Ara Figura 1 . Ippożizzjona t-tweeter iż-żgħir (3) lejn in-naħa ta' wara tas-saddlebag kif muri.

4. Assigura l-ispiker (1) b'erba' viti twal (2). ssikka l-viti b'mod alternattiv. Issikka.

Momentum: 25,4–38,1 N·m (10–15 in-lbs) Vit TORX head (vit b'ras TORX)

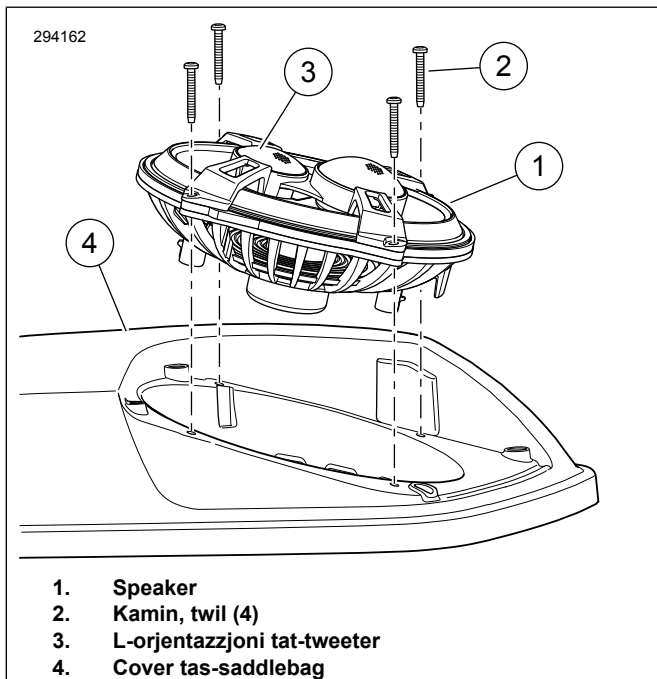

1. **Speaker**
2. **Kamin, twil (4)**
3. **L-orjentazzjoni tat-tweeter**
4. **Cover tas-saddlebag**

Figura 1. L-orjentazzjoni tal-ispiker

5. Ara Figura 2 . Poġġi l-washers tal-gomma (1) fil-well tal-immuntar tal-gradilja (2).

6. Poġġi l-gradilja tal-ispiker (4) fil-pożizzjoni fuq il-wiċċ tal-ispiker.

7. Assigura b'erba' viti qosra (3). Issikka l-viti b'mod alternat. Issikka.

Momentum: 25,4–38,1 N·m (10–15 in-lbs) Vit TORX head (vit b'ras TORX)

8. Irrepeti l-passi għall-kopertura tal-ġenb saddlebag tan-naħa l-oħra.

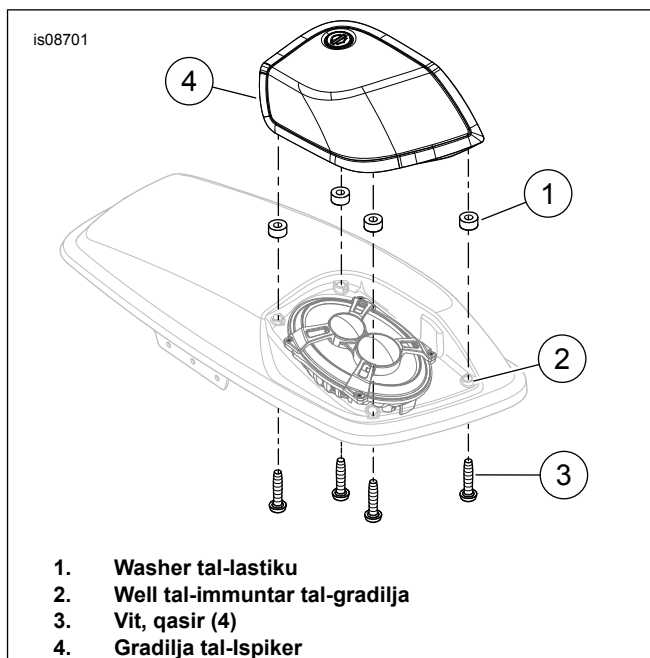

1. **Washer tal-lastiku**
2. **Well tal-immuntar tal-gradilja**
3. **Vit, qosra (4)**
4. **Gradilja tal-ispiker**

Figura 2. Installazzjoni tal-Gradilja

Konnessjoni

1. Qabbad iż-żewġ konnetturi two-way tal-awdjo mill-harness tal-amplifikatur mal-konnessjoni mid-range/tweeter u l-konnessjoni tal-woofer man-naħa ta' taħt tal-ispiker. Il-konnetturi huma uniċi u jidhlu biss b'mod wieheċ.
2. Żid iċ-ċineġ tal-kejbil u r-retainers tal-wajer mill-Kit tal-Installazzjoni tal-Amplifikatur sabiex iżommu l-harness ġewwa s-saddlebag, kif meħtieġ.

TLESTIJA

NOTA

Biex tevita l-possibiltà li ssir ħsara fis-sistema tas-sound, iwwerifika li l-iswiċċ tal-ignixin huwa MITFI qabel tinstalla l-fjus prinċipali.

AVVIŻ

Ir-Radju EQ BILFORS irid jiġi aġġornat minn aġent tal-Harley-Davidson qabel li topera is-sistema tal-awdjo. It-tħaddim tas-sistema tal-awdjo qabel l-update tar-radju EQ se ssir IMMEDJATAMENT ħsara lill-ispikers. (00645d)

1. Ara l-Manwali tas-Servizz. Installa l-fjus prinċipali.
2. Halli negozjant tal-Harley-Davidson jaġġorna l-EQ tar-radju bl-użu tad-Digital Technician II.
3. Dawwar l-iswiċċ tal-ignixin fuq ON, imma tqabbadx il-mutur.
4. Irreferi għas-sezzjoni tal-manwal tas-sid tas-SISTEMA TAL-INFOTIANMENT BOOM! BOX. Ixgħel ir-radju. Żgura li l-ispikers kollha qegħdin jaħdmu u l-funzjoni tal-fader ta' quddiem/ta' wara qed joperaw b'mod korrett. Jekk le, iċċekkja l-wajering tal-ispiker.
5. Ara l-Manwali tas-Servizz. Installa s-sedil. Wara li tinstalla s-sedil, iġbed is-sedil 'il fuq biex tivverifika li huwa marbut tajjeb.

QED JINTUŻA

Evita kuntatt dirett mal-gradilja tal-ispiker permezz pressure washer. Tista' tirriżulta ħsara lill-ispikers.

Ammont zgħir ta' ilma jista' xi kultant jingabar fil-kavitajiet tal-ispiker waqt li l-mutur ikun ipparkjat barra. L-ispikers tas-saddlebag huma rezistenti għall-elementi, u s-sħana kkreata waqt li jkun qed jaħdem l-ispiker malajr tevapora l-ilma. L-ilma jista' jaffetwa temporanjament il-kwalità tal-ħoss. Biex tbattal il-kavitajiet tal-ispiker, iftaħ il-cover tas-saddlebags.

PARTS TAS-SERVICE

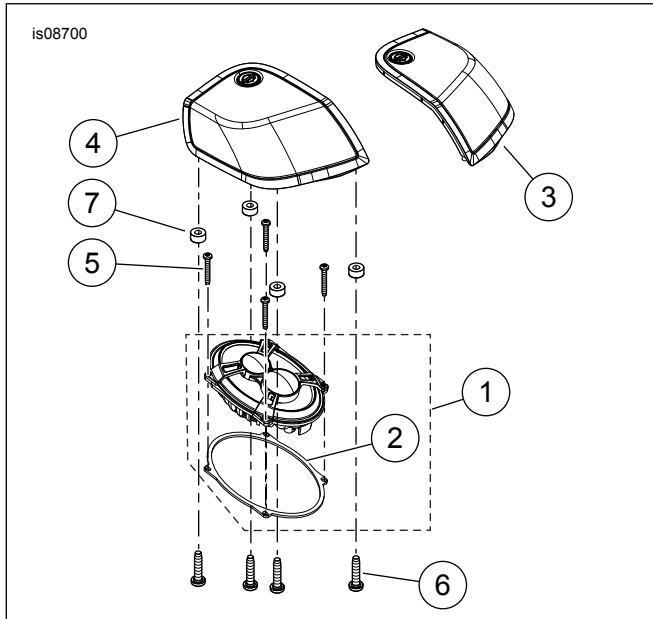

Figura 3. Parts tas-Service, Kit tal-Ispiker tas-Saddlebag Boom! Audio Stage II

Tabella 1. Parts tas-Service

Item	Deskrizzjoni (Kwantità)	In-Numru tal-Part
1	Assemblaġġ tal-Ispiker (2) (tinkludi l-oġġett 2)	76000333A
2	• Gasket	Mhux mibjugħa separatament
3	Gradilja tal-Ispiker (xellug)	76000417
4	Gradilja tal-Ispiker (lemin)	76000418
5	Vit, TORX head, 8-18 x 1.25 pulzier (8)	10200095
6	Kamin, TORX head, #8-18 x 0.75 pulzier (8)	10200012
7	Washer tal-lastiku (8)	10300066