



## КОМПЛЕКТ ДЛЯ ДИНАМІКА ЕТАПУ II СІДЛОВОЇ СУМКИ BOOM! AUDIO

### ЗАГАЛЬНІ ВІДОМОСТІ

Для встановлення рекомендуємо звернутися до дилера.

#### Номер комплекту

76000319B

#### Моделі

Відомості щодо підбору для моделей див. у роздрібному каталозі запчастин та аксесуарів або розділі "Частини та аксесуари" на веб-сайті [www.harley-davidson.com](http://www.harley-davidson.com) (лише англійською мовою).

#### Вимоги щодо інсталяції

Комплект підсилювача (номер 76000277B).

Інсталяційний комплект підсилювача (номер 76000745 або 76000584). Ці комплекти включають в себе всі кронштейни, устаткування, обладнання та інструкції з установки для цих комплектів.

Комплект підсилювача і інсталяційний комплект мають бути встановлені перед встановленням комплекту динаміка сідлової сумки. Підсилювач потрібно інстальовувати перед завантаженням еквалайзера.

Ці динаміки призначені для використання лише на моделях аудіо-систем Harley-Davidson **2014 року і пізніше**. Використання цих динаміків на моделях аудіосистем Harley-Davidson **2006-2013 рр. завдасть непоправної шкоди цим динамікам**. Використання цих динаміків на моделях аудіосистем Harley-Davidson **2005 року завдасть непоправної шкоди цим динамікам**.

#### ПРИМІТКА

*НЕ плутайте динаміки етапу I та II етапу з цього ж транспортного засобу.*

#### ПОВІДОМЛЕННЯ

**Перед використанням аудіосистеми зверніться до дилера Harley-Davidson, щоб оновити еквалайзер радіо. Якщо ввімкнути аудіосистему до оновлення еквалайзера радіо, це ВІДРАЗУ призведе до пошкодження динаміків. (00645d)**

Оновлення радіоеквалайзера EQ за допомогою діагностичного інструмента Digital Technician® II доступне лише в уповноваженого дилера Harley-Davidson. Цей інструмент:

- Обов'язково використовується **перед** експлуатацією аудіо-системи.
- Рекомендується **перед** встановленням динаміка.

#### ▲ ПОПЕРЕДЖЕННЯ

Правильно встановіть цей комплект, щоб гарантувати безпеку водія та пасажирів. Виконуючи процедури, дотримуйтеся відповідного посібника з обслуговування. Якщо ви нездатні виконати цю процедуру або у вас немає потрібних інструментів, для встановлення зверніться до дилера Harley-Davidson. Неправильне встановлення цього комплекту може призвести до смерті або серйозних травм. (00333b)

#### ПРИМІТКА

*Ця інструкція є частиною інформації, вміщеної в посібник з технічного обслуговування. Інструкції з технічного обслуговування для цього року/цієї моделі мотоцикла необхідні для встановлення цього комплекту. Посібники іншими мовами можна отримати в дилера Harley-Davidson.*

#### Електричне перевантаження

#### ▲ ПОПЕРЕДЖЕННЯ

Установлюючи будь-які електричні аксесуари, не перевищуйте максимальний номінал за силою струму для запобіжника чи автоматичного вимикача, що забезпечують захист ланцюга, у конструкцію якого вносяться зміни. Перевищення максимального номіналу за силою струму може призвести до несправності електричного обладнання, а відтак до смерті або серйозних травм. (00310a)

#### ПОВІДОМЛЕННЯ

Є можливість перевантажити систему зарядки автомобіля, додавши занадто багато електричних аксесуарів. Якщо всі електричні аксесуари під час роботи споживають енергію в обсязі, який не здатна генерувати система заряджання транспортного засобу, це може призвести до розряджання акумулятора й пошкодження електричної системи транспортного засобу. (00211d)

Цей комплект вимагає на **8 Амперів** більше току від електромережі.

Придбання цього комплекту дає право на спеціально розроблене програмне забезпечення еквалайзера, яке використовується з аудіо системою Advanced. Це унікальне вирівнювання було розроблено для оптимізації продуктивності та звукової відповіді нижніх динаміків обтічника BOOM! Audio. Якщо цей комплект не встановлений дилером Harley-Davidson, це спеціальне програмне забезпечення вирівнювання доступне без будь-якого платежу у будь-якого дилера за допомогою Digital Technician II. Робочі тарифи дилера можуть застосовуватися для оплати робіт, пов'язаних зі здійсненням процедури оновлення.

## Вміст комплекту

Див. Малюнок 3 та Таблиця 1 .

## ВСТАНОВЛЕННЯ

1. Див. посібник з обслуговування. Видаліть запобіжник.

### ПРИМІТКА

Нефарбовані кришки сідлової сумки повинні бути пофарбовані до встановлення акустичної системи.

2. Установіть **пофарбовані** покриття сідлової сумки Boom! за інструкціями в **відповідному** комплекті.
3. Див. Малюнок 1 . Помістіть менший ВЧ-динамік (3) на задній частині сумки, як показано.
4. Закріпіть динамік (1) за допомогою чотирьох довгих гвинтів (2). Поперемінно затягніть гвинти. Затягніть.

Крутний момент: 25,4–38,1 N·m (10–15 in-lbs) Гвинт з шестипроменевим поглибленням під ключ

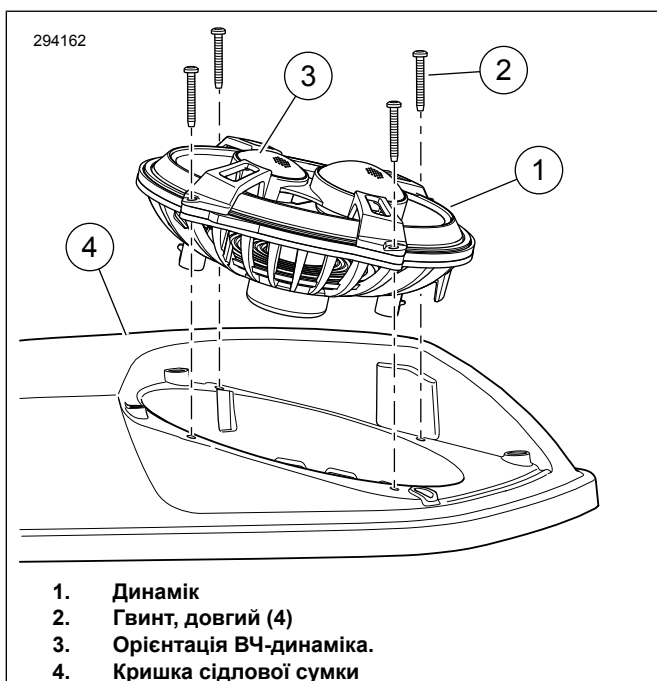

Малюнок 1. Орієнтація динаміка.

5. Див. Малюнок 2 . Розмістіть гумові шайби (1) в шахту для встановлення решітки (2).
6. Розмістіть решітку динаміка (4) в положенні передньою стороною до динаміка.
7. Закріпіть чотирма короткими гвинтами (3). Поперемінно затягніть гвинти. Затягніть.  
Крутний момент: 25,4–38,1 N·m (10–15 in-lbs) Гвинт з шестипроменевим поглибленням під ключ
8. Повторіть кроки на протилежній стороні кришки сумки.

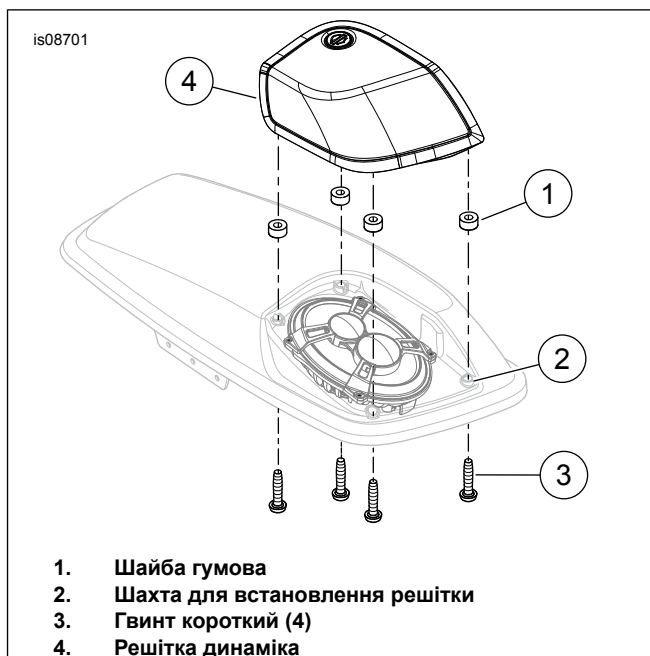

Малюнок 2. Встановлення решітки.

## З'ЄДНАННЯ

1. Підключіть обидва двосторонні аудіороз'єми від джгута підсилювача до середини СЧ/ВЧ з'єднання і з'єднання низькочастотного динаміка на нижньому боці динаміка. Роз'єми унікальні і підходять лише в односторонньому напрямку.
2. Додайте хомути та фіксатори дроту з Інсталяційного комплекту підсилювача для закріплення джгута всередині на сумці, якщо необхідно.

## ЗАВЕРШЕННЯ

### ПРИМІТКА

Щоб уникнути можливих пошкоджень звукової системи, переконайтеся, що вимикач запалювання знаходиться в положенні OFF **перед** установкою основного запобіжника.

### ПОВІДОМЛЕННЯ

Перед використанням аудіосистеми зверніться до дилера Harley-Davidson, щоб оновити еквалайзер радіо. Якщо ввімкнути аудіосистему до оновлення еквалайзера радіо, це **ВІДРАЗУ** призведе до пошкодження динаміків. (00645d)

1. Див. посібник з обслуговування. Установіть основний запобіжник.
2. Здійсніть оновлення радіоеквалайзера у дилера Harley-Davidson за допомогою Digital Technician II.
3. Установіть вимикач запалювання в положення ON, але не запускайте двигун мотоцикла.
4. Зверніться до розділу Інформаційно-розважальна система Boom! Vox в посібнику власника. Увімкніть радіосистему. Переконайтеся, що всі динаміки працюють, а функція переднього / заднього мікшера працює належним чином. Якщо ні, то перевірте проводку динаміка.

- Див. посібник з обслуговування. Установіть сидіння. Після встановлення сидіння потягніть його вгору, щоб переконатися, що воно надійно закріплене.

## У ВИКОРИСТАННІ

Уникайте прямого контакту решітки динаміка з шайбою тиску. Це може призвести до пошкодження динаміків.

У разі паркування на вулиці в порожнинах динаміків випадково може зібратися незначна кількість води. Динаміки сідлової сумки водонепроникні, а виділення тепла під час їх роботи сприяє швидкому випаровуванню води. Вода може чинити тимчасовий ефект на якість звуку. Щоб швидко видалити воду з порожнин динаміків, підніміть кришки сідлової сумки.

## ЗАПЧАСТИНИ, ЩО ОБСЛУГОВУЮТЬСЯ

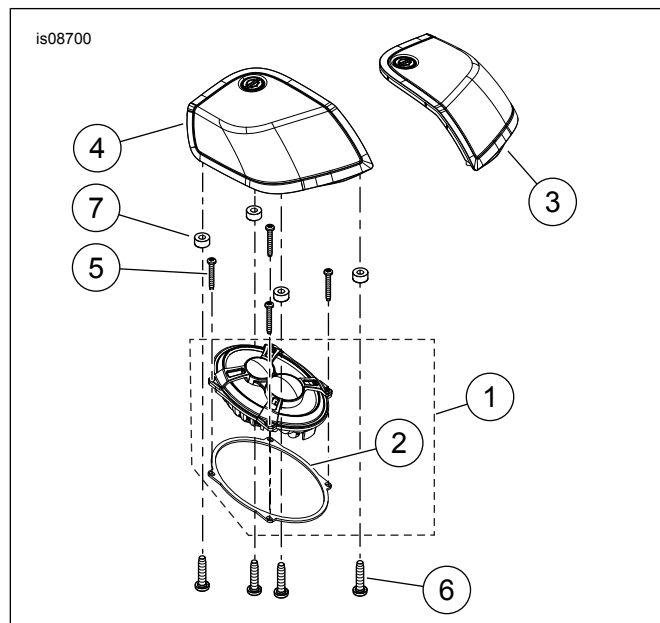

Малюнок 3. Запчастини, що обслуговуються, комплект динаміків етапу II Boom! Audio

Таблиця 1. Запчастини, що обслуговуються:

Поз.	Опис (кількість)	АРТИКУЛ
1	Збірка динаміка (2) (включає в себе елемент 2)	76000333A
2	• Прокладка	Не продаються окремо
3	Решітка динаміка (ліва)	76000417
4	Решітка динаміка (права)	76000418
5	Гвинт із шестипроменевим поглибленням під ключ #8-18 x 1.25 дюймів (8)	10200095
6	Гвинт із шестипроменевим поглибленням під ключу, #8-18 x 0.75 дюймів (8)	10200012
7	Шайба гумова (8)	10300066