



INSTRUCTIONS

J05865

2014-06-02



ROUES AVANT IMPELLER

GÉNÉRALITÉS

▲ AVERTISSEMENT

N'installer que des roues et des kits d'installation approuvés pour votre modèle de moto. Contacter un concessionnaire Harley-Davidson pour vérifier l'adaptabilité. Le mauvais appariement des roues et des kits d'installation, ou l'installation de roues qui ne sont pas approuvées pour votre modèle de moto peut provoquer la perte de contrôle, ce qui pourrait causer la mort ou des blessures graves. (00610c)

Numéros de kit

43300338, 43300386

Modèles

Pour des informations sur la configuration des modèles, voir le catalogue P&A de vente au détail ou la section Pièces et accessoires de www.harley-davidson.com (en anglais seulement).

REMARQUE

Les enjoliveurs en accessoire ne sont pas compatibles avec cette roue.

Contenu du kit

Voir Tableau 1 pour connaître le contenu du kit.

Pièces supplémentaires requises

L'installation correcte de ce kit nécessite l'achat séparé des pièces suivantes, disponibles auprès d'un concessionnaire Harley-Davidson :

- Kit d'installation de roue (Voir Tableau 2 et Tableau 3 pour déterminer le kit d'installation requis.)
- 2 disques de frein, de série (41500017) ou polis (41500094)
- 10 vis de disque de frein (41500020) et rondelles (41500019) pour les disques de frein de série (visserie déjà incluse dans les kits de rotor poli [41500094])
- 10 Bagues (41500018)
- Pneu (43109-09A)
- Outil de pose et de dépose de roulement de roue (94134-09)

Les accessoires Genuine Motor de Harley-Davidson ci-dessous sont recommandés pour un entretien et un nettoyage corrects :

- Produit nettoyant et lustrant pour chrome (93600031 [américain] et 93600082 [non-américain])
- Enduit polymère Glaze (93600026 [américain] et 93600079 [non-américain])
- Brosse de roue et de rayon Harley® (43078-99)

- Nettoyant pour pneu et roue (93600024 [américain] et 93600076 [non-américain])

▲ AVERTISSEMENT

La sécurité du conducteur et du passager dépend de la pose correcte de ce kit. Suivre les procédures du manuel d'entretien approprié. Si l'opérateur ne possède pas les compétences requises ou les outils appropriés pour effectuer la procédure, la pose doit être confiée à un concessionnaire Harley-Davidson. Une pose incorrecte de ce kit risque de causer la mort ou des blessures graves. (00333b)

REMARQUE

Cette fiche d'instructions renvoie aux informations du manuel d'entretien. Il est nécessaire d'utiliser le manuel d'entretien correspondant au modèle de moto pour l'installation. Ce manuel est disponible auprès des concessionnaires Harley-Davidson.

INSTALLATION

1. Déposer l'ensemble de roue avant existant. Conserver l'axe, l'écrou d'axe, le disque de frein et les entretoises de roue pour l'installation du kit. Voir ROUE AVANT dans le manuel d'entretien.

REMARQUE

Installer la tige de valve tirée (40999-87) comprise dans le kit d'installation. Écarter toutes les autres tiges de valve.

AVIS

Ne pas réutiliser les vis de disque/de rotor de frein. La réutilisation de ces vis peut entraîner une perte de couple et endommager les composants du frein. (00319c)

2. Voir Figure 1. Installer l'ensemble de tige de valve (L) sur la roue. Voir PNEUS dans le manuel d'entretien.

REMARQUE

Ne pas utiliser de rondelle de roulement comprise dans le kit d'installation avec ce kit de roue.

3. Assembler les éléments du kit d'installation de roue, le disque de frein sur la roue en utilisant le tableau des pièces de rechange approprié. Voir ROUE AVANT dans le manuel d'entretien.

REMARQUE

Installer d'abord le roulement primaire à l'aide du manuel d'entretien approprié et de l'OUTIL DE POSE/DÉPOSE DE ROULEMENT DE ROUE.

- Le côté gauche de la roue comporte des marquages de point indiquant qu'il s'agit du côté du roulement primaire.

- Installer la roue avec la tige de valve sur le côté droit de la moto.
4. Installer la roue avant (1), l'axe de série et l'écrou d'axe de série. Voir ROUE AVANT dans le manuel d'entretien.

ENTRETIEN ET NETTOYAGE

Les pièces chromées doivent être entretenues périodiquement pour garantir la conservation de leur éclat et lustre d'origine.

1. Nettoyer les surfaces de roue très sales avec le nettoyant pour pneu et roue, appliqué avec la brosse Harley pour roue et rayon.
2. Bien nettoyer le chrome avec un nettoyant de chrome de bonne qualité tel que le produit nettoyant et lustrant pour chrome de Harley.
3. Après le nettoyage et le polissage, sceller la finition avec un produit d'étanchéité de bonne qualité tel que l'enduit Poly Glaze.

PIÈCES DE RECHANGE

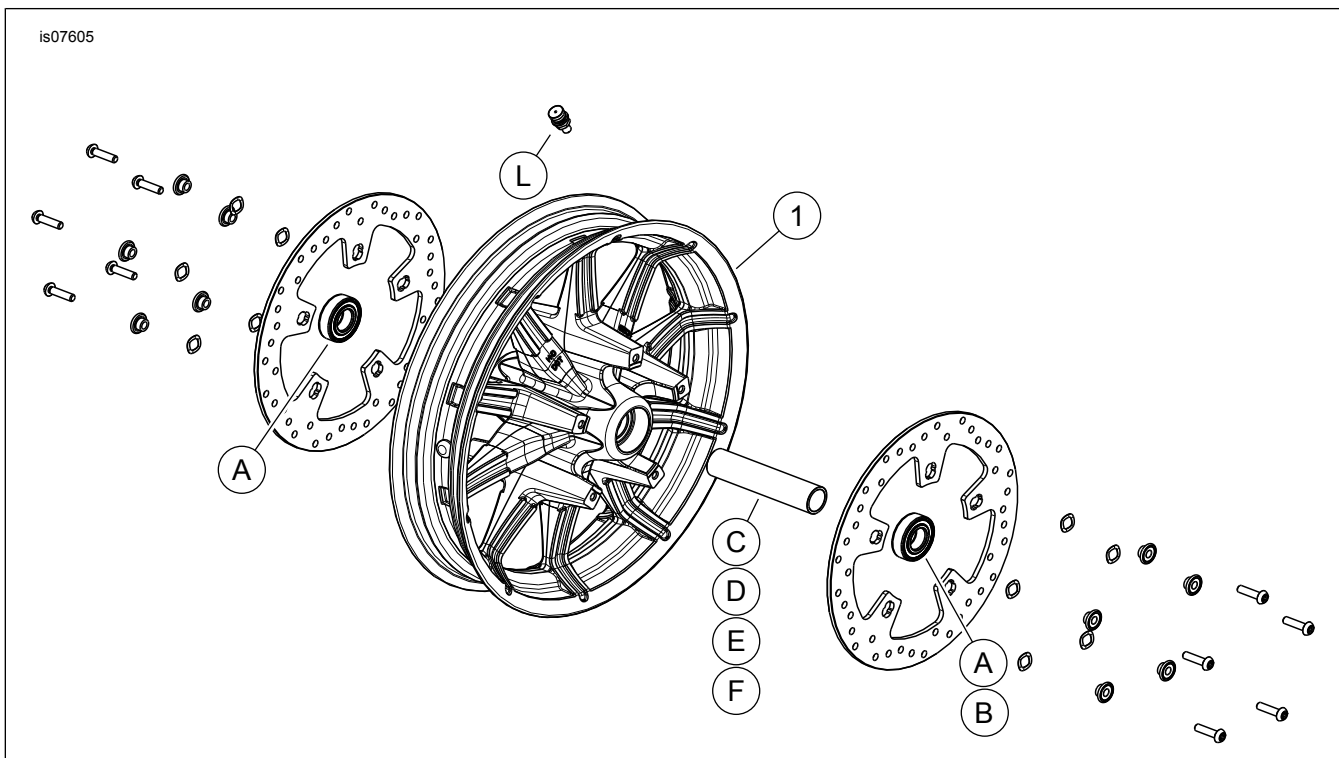

Figure 1. Pièces de rechange : ROUES AVANT IMPELLER

Tableau 1. Pièces de rechange et contenu d'un kit de roue

Kit	Article	Description (quantité)	Numéro de pièce
43300338, 43300386	1	Roue	Non vendu séparément

Tableau 2. Kit d'installation de roulement de 25 mm sur roue AVANT (41455-08C)

Kit d'installation de roulement de 25 mm sur roue AVANT (41455-08C)		ÉLÉMENT (quantité utilisée et description)							
Configuration	Taille de la roue	A	C	D	J	K	L	M	N
Touring de 2008, FLHRC de 2009 et plus récents (sans ABS) et Trike (sans ABS)	16 x 3,0 pouces	2	0	1	0	**	*	*	*
Touring de 2009 et plus récents (sans ABS)	17 x 3,0 pouces	2	0	1	0	0	*	*	*
Touring de 2008 et plus récents (sans ABS)	18 x 3,5 pouces	2	0	1	0	**	*	*	*
Dyna de 2008 et plus récents (sauf FLD, FXDWG et FXDF)	19 x 2,5 pouces	2	1	0	**	0	*	*	0
VRSCAW, VRSCD, VRSCF et VRSCDX de 2008 et plus récents (sans ABS)	19 x 3,0 pouces	2	1	0	**	0	*	*	0
Touring de 2009 et plus récents (sans ABS)	19 x 3,5 pouces	2	0	1	0	0	*	*	*

Tableau 2. Kit d'installation de roulement de 25 mm sur roue AVANT (41455-08C)

Kit d'installation de roulement de 25 mm sur roue AVANT (41455-08C)		ÉLÉMENT (quantité utilisée et description)							
Configuration	Taille de la roue	A	C	D	J	K	L	M	N
Les kits d'installation sont conçus pour fonctionner avec plusieurs différents styles de roues et configurations. Contacter un concessionnaire Harley-Davidson pour vérifier que la roue et les kits d'installation sont tous les deux conçus et approuvés pour la moto sur laquelle ils vont être installés. REMARQUES : * Voir <i>REMARQUE</i> au-dessus de l'étape d'installation de la valve dans INSTALLATION pour établir quelle tige de valve utiliser pour votre kit particulier. Se débarrasser des autres tiges de valve. ** Voir <i>REMARQUES</i> pour votre kit de roue au-dessus de l'étape d'assemblage de la roue dans INSTALLATION pour déterminer si la rondelle de roulement est utilisée pour votre kit de roue particulier et configuration. *** La rondelle de roulement est installée en dessous du roulement primaire.		A	Roulement, normal (2)		9276				
		C	Manchon d'axe		41748-08				
		D	Manchon d'axe		41900-08				
		J	Rondelle de roulement***		41450-08				
		K	Rondelle de roulement***		43903-08				
		L	Tige de valve, courte		43157-83A				
		M	Tige de valve, longue		43206-01				
	N	Tige de valve, tirée		40999-87					

Tableau 3. Kit d'installation de roulement de 25 mm sur roue ABS AVANT (41454-08B)

Kit d'installation de roulement de 25 mm sur roue ABS AVANT (41454-08B)		ÉLÉMENT (quantité utilisée et description)								
Configuration	Taille de la roue	A	B	C	D	J	K	L	M	N
Touring de 2008 et FLHRC de 2009 et plus récents avec ABS	16 x 3,0 pouces	1	1	0	1	0	**	*	*	0
Touring de 2009 et plus récents avec ABS	17 x 3,0 pouces	1	1	0	1	0	0	*	*	*
Touring de 2008 et plus récents avec ABS	18 x 3,5 pouces	1	1	0	1	**	**	*	*	*
Dyna de 2012 et plus récents avec ABS (sauf FLD, FXDWG et FXDF)	19 x 2,5 pouces	1	1	1	0	**	0	*	*	0
VRSCAW, VRSCD, VRSCF et VRSCDX de 2008 et plus récents avec ABS	19 x 3,0 pouces	1	1	1	0	**	**	*	*	0
Touring de 2009 et plus récents avec ABS	19 x 3,5 pouces	1	1	0	1	0	0	*	*	*
Les kits d'installation sont conçus pour fonctionner avec plusieurs différents styles de roues et configurations. Contacter un concessionnaire Harley-Davidson pour vérifier que la roue et les kits d'installation sont tous les deux conçus et approuvés pour la moto sur laquelle ils vont être installés. REMARQUES : * Voir <i>REMARQUE</i> au-dessus de l'étape d'installation de la valve dans INSTALLATION pour établir quelle tige de valve utiliser pour votre kit particulier. Se débarrasser des autres tiges de valve. ** Voir <i>REMARQUES</i> pour votre kit de roue au-dessus de l'étape d'assemblage de la roue dans INSTALLATION pour déterminer si la rondelle de roulement est utilisée pour votre kit de roue particulier et configuration. *** Le côté rouge du roulement doit être installé vers la roue. Le roulement ABS est le roulement primaire. **** La rondelle de roulement est installée en dessous du roulement primaire.		A	Roulement, normal		9276					
		B	Roulement, ABS***		9252					
		C	Manchon d'axe		41748-08					
		D	Manchon d'axe		41900-08					
		J	Rondelle de roulement****		41450-08					
		K	Rondelle de roulement****		43903-08					
		L	Tige de valve, courte		43157-83A					
	M	Tige de valve, longue		43206-01						
	N	Tige de valve, tirée		40999-87						