



VORDERER BLINKERUMBAUSATZ – XL1200X

ALLGEMEINES

Satz-Nummern

67800452, 67800489

Modelle

Modell-Passungsinformationen sind im P&A-Einzelhandelskatalog oder im Abschnitt „Parts and Accessories“ (Teile und Zubehör) von www.harley-davidson.com (nur Englisch) zu finden.

Einbauanforderungen

⚠ WARNUNG

Die Sicherheit von Fahrer und Sozius hängt vom korrekten Einbau dieses Satzes ab. Die entsprechenden Verfahren im Werkstatthandbuch befolgen. Falls es nicht möglich ist, dieses Verfahren selbst durchzuführen, bzw. nicht die richtigen Werkzeuge vorhanden sind, muss der Einbau von einem Harley-Davidson Händler durchgeführt werden. Unsachgemäßer Einbau dieses Satzes kann zu schweren oder tödlichen Verletzungen führen. (00333b)

HINWEIS

Diese Einbauanleitung bezieht sich auf Informationen aus dem Werkstatthandbuch. Ein Werkstatthandbuch für das jeweilige Motorradmodell ist beim Harley-Davidson-Händler erhältlich.

Inhalt des Satzes

Siehe Abbildung 1 und Tabelle 1.

EINBAU

⚠ WARNUNG

Um ein versehentliches Anlassen des Fahrzeugs zu vermeiden, vor Durchführung der Arbeiten zuerst die Hauptsicherung ausbauen, da es sonst zu schweren oder tödlichen Verletzungen kommen kann. (00251b)

1. Die Hauptsicherung ausbauen. Siehe Werkstatthandbuch.
2. Vordere Blinker vom Hauptkabelbaum abklemmen. Siehe Werkstatthandbuch. Den Kabelverlauf und die Lage der Kabelbinder vermerken.
3. Siehe Abbildung 1. Steckverbindergehäuse (F) vom Blinkerbaugruppen-Kabelbaum entfernen. Die Lage von Kontakt (G) notieren. Siehe Werkstatthandbuch.
4. Die rechte, vordere Blinkerbaugruppe von der Einbaustelle der Originalausrüstung entfernen. Siehe Werkstatthandbuch. Alle Befestigungsteile aufbewahren. Den Verlauf des Blinkerkabelbaums notieren.

5. Die Mutter (E), Unterlegscheibe (D) und die Blinkerbaugruppe (A) von der Blinkerbefestigung der Originalausrüstung entfernen.
6. Die rechte Klemmschraube von der unteren Gabelhalterung abnehmen.
7. Die Klemmschraube von der rechten Seite der unteren Gabelhalterung an der Einbaustelle der oberen Klemmschraube anbringen. Auf ein Drehmoment von 40,7–47,5 N·m (30–35 ft-lbs) anziehen. Siehe Werkstatthandbuch.
8. Siehe Abbildung 1. Die Blinkerbaugruppen-Kontakte (G) und Verkabelung durch die Blinkerbefestigung (1) verlegen.
9. Die Blinkerbaugruppe an der Blinkerbefestigung anbringen. Mit Sicherungsscheibe (D) und Mutter (E) befestigen. Auf ein Drehmoment von 16,3–21,7 N·m (12–16 ft-lbs) anziehen.
10. Die Blinkerbefestigungsbaugruppe an der unteren Gabelhalterung anbringen. Mit der zuvor entfernten oberen Klemmschraube befestigen. Klemmschraube auf ein Drehmoment von 40,7–47,5 N·m (30–35 ft-lbs) anziehen.
11. Schritte 4 bis 11 für den linken, vorderen Blinker wiederholen.
12. Die Blinkerverkabelung für jeden Blinker wie zuvor notiert zum Hauptkabelbaum verlegen. Verkabelung mit Kabelbindern (2) sichern.
13. Die Blinkerkabelkontakte (G) in das zuvor entfernte Steckverbindergehäuse gemäß Notiz einbauen. Siehe Werkstatthandbuch.
14. Die vorderen Blinker-Steckverbinder am Hauptkabelbaum anschließen. Siehe Werkstatthandbuch.
15. Die Hauptsicherung einbauen. Siehe Werkstatthandbuch.

⚠ WARNUNG

Sicherstellen, dass alle Lampen und Schalter ordnungsgemäß funktionieren, bevor das Motorrad betrieben wird. Schlecht sichtbare Fahrzeuge können zu Unfällen mit schweren oder tödlichen Verletzungen führen. (00316a)

16. Sicherstellen, dass Blinker korrekt funktionieren.

ERSATZTEILE

is08485

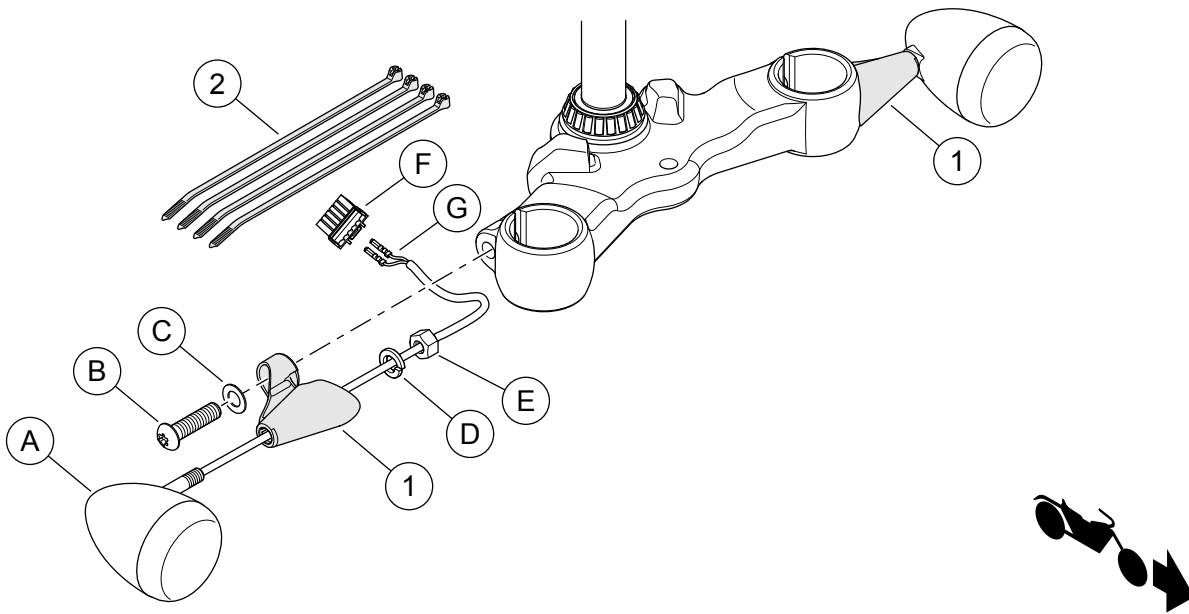

Abbildung 1. Ersatzteile: Vorderer Blinkerumbausatz – XL1200X

Tabelle 1. Ersatzteile

Angabe	Beschreibung (Menge)	Teilenummer
1	Blinkerhalterung (2)	Nicht einzeln erhältlich
2	Kabelbinder (4)	10006
Im Text erwähnte, jedoch nicht im Satz enthaltene Teile:		
A	Baugruppe Vorderer Blinker	
B	Schraube	
C	Flache Unterlegscheibe	
D	Sicherungsscheibe	
E	Mutter	
F	Steckverbindergehäuse	
G	Kontakt	