



# ISTRUZIONI

J05945

2014-10-15



## KIT DI RIPOSIZIONAMENTO DEGLI INDICATORI DI DIREZIONE ANTERIORI – XL1200X

### GENERALITÀ

#### Numeri kit

67800452, 67800489

#### Modelli

Per informazioni sugli abbinamenti dei modelli, vedere il catalogo di vendita al dettaglio delle parti ed accessori o la sezione Parts and Accessories (Parti ed accessori) sul sito web [www.harley-davidson.com](http://www.harley-davidson.com) (solo in inglese).

#### Requisiti di installazione

##### ▲ AVVERTENZA

**La sicurezza del pilota e del passeggero dipende dalla corretta installazione di questo kit. Attenersi alle procedure appropriate illustrate nel manuale di manutenzione. Se non si è in grado di eseguire la procedura o non si dispone degli attrezzi adeguati, rivolgersi a un concessionario Harley-Davidson per l'installazione. Un'installazione non corretta di questo kit può causare lesioni gravi o mortali. (00333b)**

##### NOTA

*Questo foglio di istruzioni fa riferimento alle informazioni contenute nel manuale di manutenzione. Un manuale di manutenzione del proprio modello di motocicletta è disponibile presso il concessionario Harley-Davidson.*

#### Contenuto del kit

Vedere Figura 1 e Tabella 1.

#### INSTALLAZIONE

##### ▲ AVVERTENZA

**Per prevenire l'avviamento indesiderato del veicolo e conseguenti lesioni gravi o mortali, estrarre il fusibile principale prima di procedere. (00251b)**

1. Rimuovere il fusibile principale. Vedere il manuale di manutenzione.
2. Scollegare dal cablaggio principale gli indicatori di direzione anteriori. Vedere il manuale di manutenzione. Annotare la disposizione dei fili e le posizioni delle fascette fermacavo.
3. Vedere Figura 1. Rimuovere il corpo del connettore (F) dal cablaggio del gruppo degli indicatori di direzione. Annotare le posizioni dei terminali (G). Vedere il manuale di manutenzione.
4. Rimuovere il gruppo dell'indicatore di direzione anteriore destro dalla posizione del componente originale. Vedere il manuale di manutenzione. Conservare tutta la bulloneria di montaggio. Annotare la disposizione del cablaggio degli indicatori di direzione.
5. Rimuovere il dado (E), la rondella (D) e il gruppo luci degli indicatori di direzione (A) dall'attacco degli indicatori di direzione originale.
6. Rimuovere la vite di arresto destra dalla piastra inferiore della forcella.
7. Installare la vite di arresto dal lato destro della piastra inferiore della forcella sulla posizione superiore della vite di arresto. Serrare ad una coppia di 40,7–47,5 N·m (30–35 ft-lbs). Vedere il manuale di manutenzione.
8. Vedere Figura 1. Disporre i terminali (G) del gruppo luci degli indicatori di direzione e il cablaggio attraverso l'attacco dell'indicatore di direzione (1).
9. Installare il gruppo luci degli indicatori di direzione sull'apposito attacco. Fissare con una rondella di sicurezza (D) e un dado (E). Serrare ad una coppia di 16,3–21,7 N·m (12–16 ft-lbs).
10. Installare il gruppo dell'attacco degli indicatori di direzione sulla piastra inferiore della forcella. Fissare con la vite di arresto rimossa in precedenza. Serrare la vite di arresto a una coppia di 40,7–47,5 N·m (30–35 ft-lbs).
11. Ripetere le operazioni dal punto 4 al punto 11 per l'indicatore di direzione anteriore di sinistra.
12. Disporre il cablaggio di ogni indicatore di direzione verso il cablaggio principale, come annotato precedentemente. Fissare il cablaggio con due fascette fermacavo (2).
13. Installare i terminali del cablaggio (G) degli indicatori di direzione nel corpo del connettore precedentemente rimosso secondo la disposizione annotata. Vedere il manuale di manutenzione.
14. Collegare i connettori degli indicatori di direzione anteriori al cablaggio principale. Vedere il manuale di manutenzione.
15. Installare il fusibile principale. Vedere il manuale di manutenzione.



**⚠ AVVERTENZA**

Prima di mettersi alla guida della motocicletta, verificare il corretto funzionamento di interruttori e luci. Una scarsa visibilità può causare lesioni gravi o mortali. (00316a)

16. Verificare il corretto funzionamento degli indicatori di direzione.

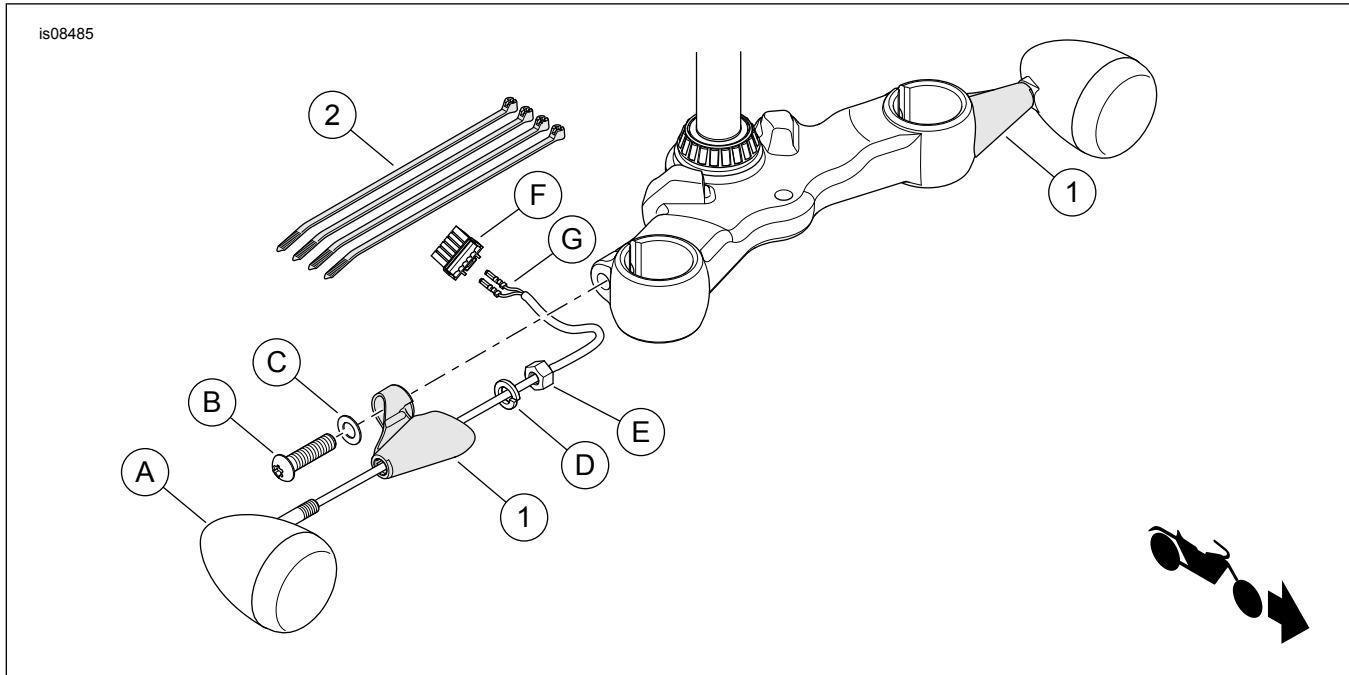
**PARTI DI RICAMBIO**

Figura 1. Parti di ricambio: Kit di riposizionamento degli indicatori di direzione anteriori – XL1200X

Tabella 1. Tabella delle parti di ricambio

Elemento	Descrizione (quantità)	Numero codice
1	Attacco dell'indicatore di direzione (2)	Parte non venduta separatamente
2	Fascetta fermacavi (4)	10006
<b>Elementi menzionati nel testo, ma non contenuti nel kit:</b>		
A	Gruppo luci degli indicatori di direzione anteriori	
B	Vite	
C	Rondella piatta	
D	Rondella di sicurezza	
E	Dado	
F	Corpo del connettore	
G	Terminale	