



## BOOM! BOX CB无线电套件

### 套件内容



图1。Boom! Box CB无线电部件

表1。Boom! Box CB无线电部件

<input checked="" type="checkbox"/>	项目	数量	说明	零件编号	注意
<input type="checkbox"/>	1	2	Keps™螺母	7838	
<input type="checkbox"/>	2	1	安装架	57000247	
<input type="checkbox"/>	3	3	螺丝	2478	2.8-4 N·m (25-35 in-lbs)
<input type="checkbox"/>	4	1	CB模块	不单独出售	
<input type="checkbox"/>	5	3	垫圈	6716	仅车叉安装挡风板车型

**注意**

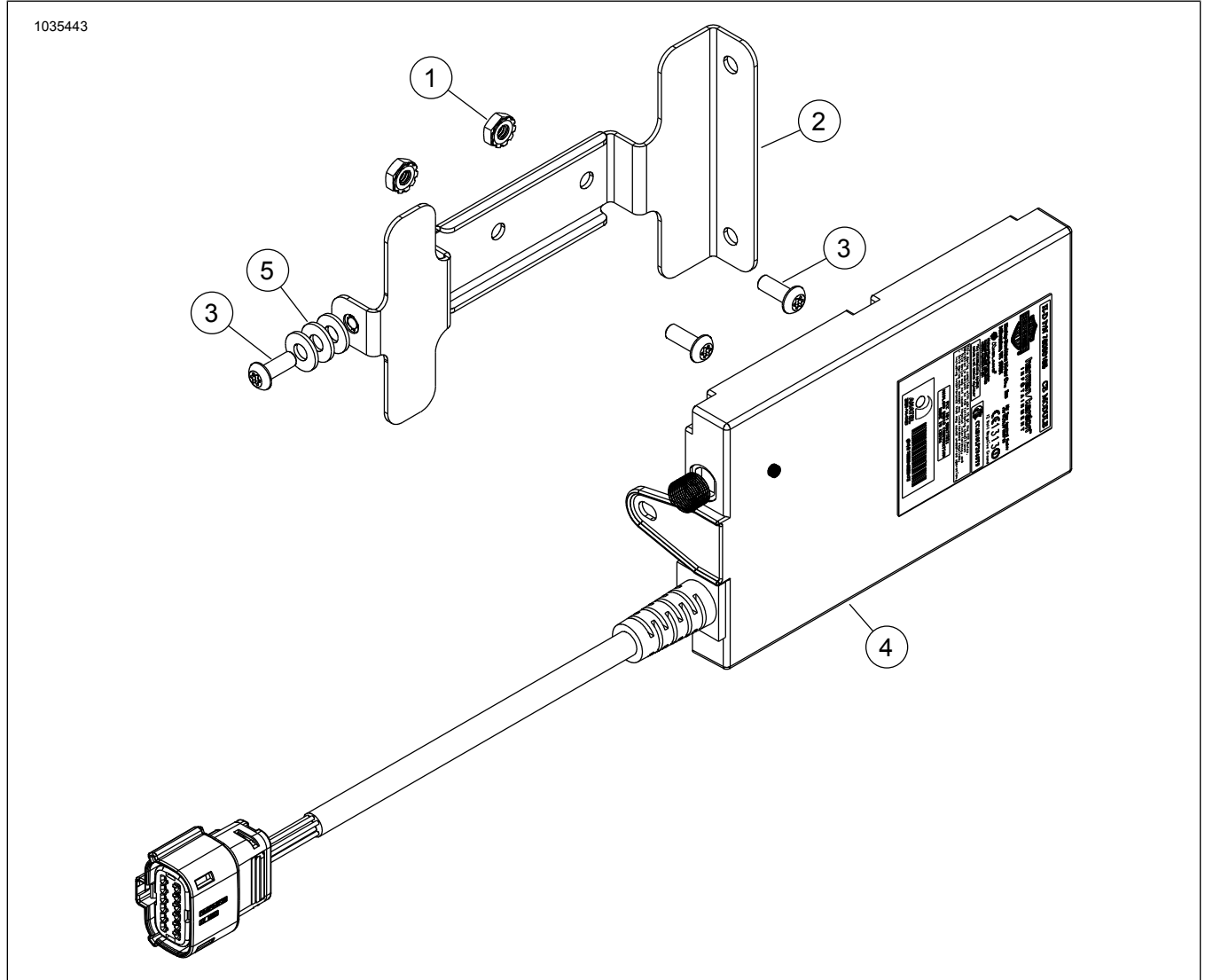
安装或从车辆上拆卸零件之前，先检查确认套件中有所有零件。

**注意**

此说明书引用了维修手册信息。此安装需要该年款/车型摩托车维修手册。哈雷戴维森经销商处有售。

**概述**

**套件编号**

76000486A

**车型**

关于车型适配信息，参见P&ARetailCatalog(零件与附件零售目录)或www.harley-davidson.com上的PartsandAccessories(零件与附件)部分(仅英文)。

访问<https://serviceinfo.harley-davidson.com>获取最新说明书。

请联系哈雷戴维森客户支持中心，电话：1-800-258-2464(仅美国)或1-414-343-4056。

**安装要求**

**警告**

骑手和乘客的安全取决于此套件的正确安装。采用相关维修手册程序。如果您没有能力执行此程序或者没有正确的工具，可请哈雷戴维森经销商执行此安装。此套件安装不当可能造成死亡或重伤。(00333b)

这些项目在您当地的哈雷戴维森经销商商店有售。

- 2014年款及之后旅行和Trike车型：此安装需要单独购买CB天线(零件编号76250-09或76386-09A)。
- 2014-2018年款不带PTT按钮的旅行和Trike车型：此安装需要单独购买右手控制件模块(零件编号71500130C)。

安装CB模块之后，需要更新收音机软件，以便系统正常运行。请联系哈雷戴维森经销商。

2019年款及之后Trike车型将在新的手控制件上重复使用原厂设备(OE)危险/启动/倒车开关帽。

**电气过载**

**注意**

添加过多的电气附件可能使摩托车的充电系统过载。若任一时间同时工作的全部电气附件消耗的电流超出车辆的充电系统能够产生的电流，可导致电池放电并造成车辆电气系统的损坏。(00211d)

**警告**

安装任何电气附件时，一定要确保不超过保护要修改的受影响电路的保险丝或断路器的最大额定安培值。超过最大安培值可导致电气故障，从而有可能造成死亡或重伤。(00310a)

CB无线电需要电气系统额外提供高达2.0安的电流。

**准备**

**警告**

为了防止车辆意外启动而造成死亡或重伤，请先拆下主保险丝，然后再继续。(00251b)

1. 拆卸主保险丝。参见维修手册。
2. 拆下外侧挡风板。参见维修手册。

**安装**

**车叉安装式挡风板：**

1. 参见图2。将安装架(5)上的孔(3)对准防旋转凸台(4)。
2. 安装螺丝(2)。拧紧。  
扭矩：2.8-4 N·m (25-35 in-lbs)
3. 将CB模块(1)安装至支架(5)。
4. 安装螺丝(6)。拧紧。  
扭矩：2.8-4 N·m (25-35 in-lbs)
5. 参见图3。将12位插座盒连接至CB连接器[184](1)。



图2。安装CB模块：车叉安装式挡风板



图3。内侧挡风板线束连接器

### 车架安装式挡风板：

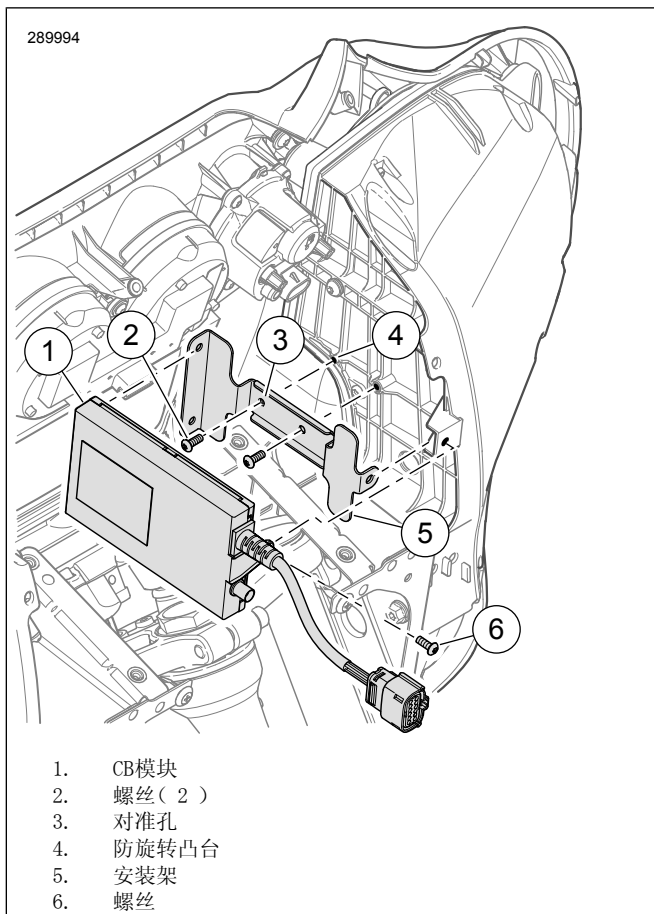
1. 参见图4。安装安装架( 2 )。
2. 安装螺丝( 1 )和螺母( 6 )。拧紧。  
扭矩: 2.8-4 N·m (25-35 in-lbs)
3. 将CB模块( 5 )安装至支架( 2 )。
4. 在CB模块( 5 )与支架( 2 )之间安装垫圈( 3 )。

5. 安装螺丝( 4 )。拧紧。  
扭矩: 2.8-4 N·m (25-35 in-lbs)
6. 参见图5。将12位插座盒连接至CB连接器[184]( 1 )。

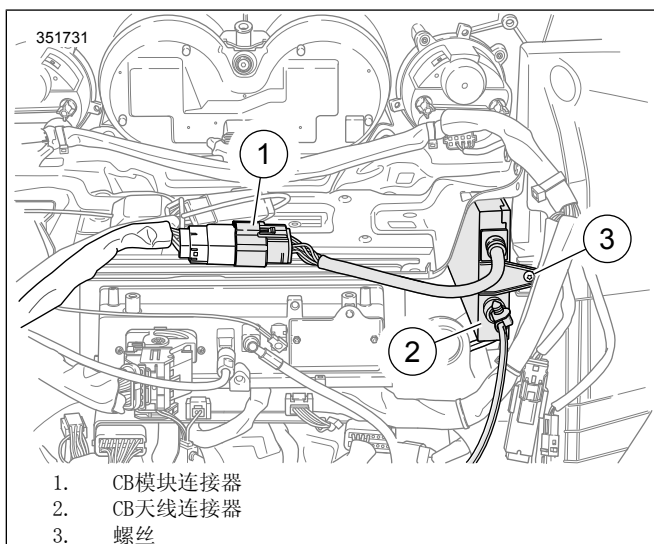

图4。安装CB模块：车架安装式挡风板



图5。内侧挡风板线束连接器

## 一键通话( PTT )按钮-2014至2018年款旅行和Trike车型

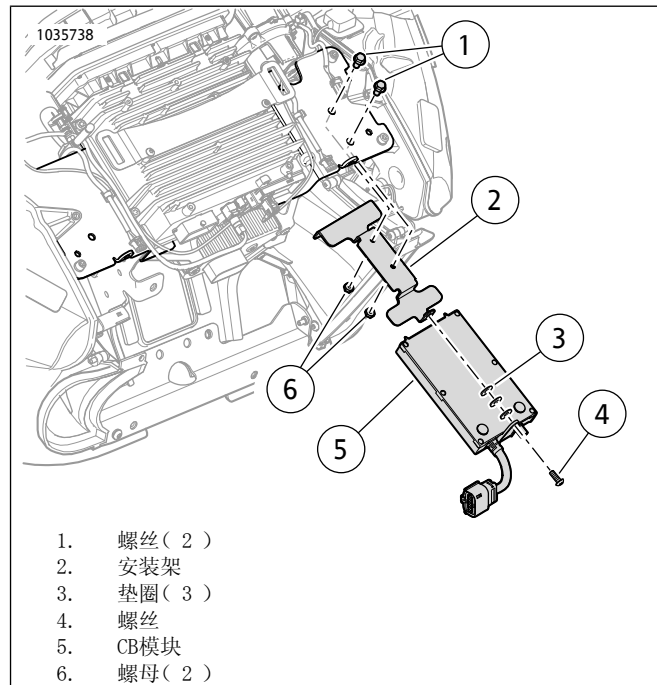
1. 参见图6。使用零件编号71500130C更换右手控制件模块。参见维修手册。
2. 使用Digital Technician II启用收音机软件。请联系哈雷戴维森经销商。  
专用工具: DIGITAL TECHNICIAN II (HD-48650)

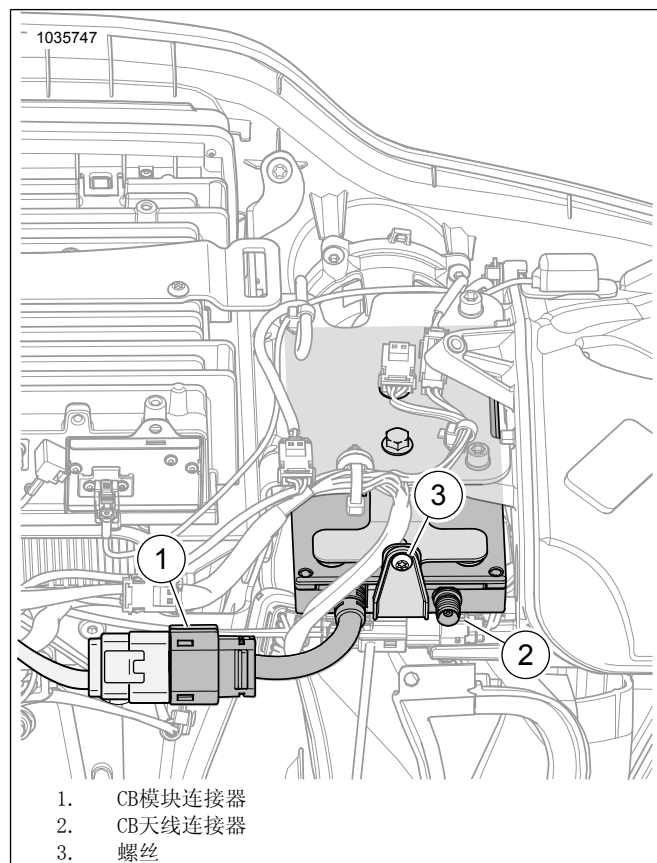

图6。2014年款及更新款右手控制件(71500130C)

## 一键通话( PTT )按钮-2019年款及之后旅行和Trike车型

1. 拆下OE右手控制件模块。参见维修手册。
2. 旅行车型: 参见图7。 安装右手控制件模块( 零件编号71500130C )。参见维修手册。
  - a. 拆解开关盒。
  - b. 参见图6。将新控制模块中的信息帽(2)卸下。
  - c. 参见图7。将“倒车/右转信号帽”(5)安装到新控制模块。
  - d. 组装开关盒。
3. Trike 车型: 安装右手控制件模块( 零件编号: 71500130C )。参见维修手册。
  - a. 拆解开关盒。
  - b. 参见图6。将新控制模块中的信息帽(2)和危险/启动帽(1)卸下。

- c. 参见图8。从OE控制件模块上拆下危险/启动/倒车开关帽(7)。
- d. 参见图8。将“倒车/右转信号帽”(8)安装到新控制模块。
- e. 参见图8。将危险/启动/倒车开关帽(7)安装至新的控制件模块。
- f. 组装开关盒。

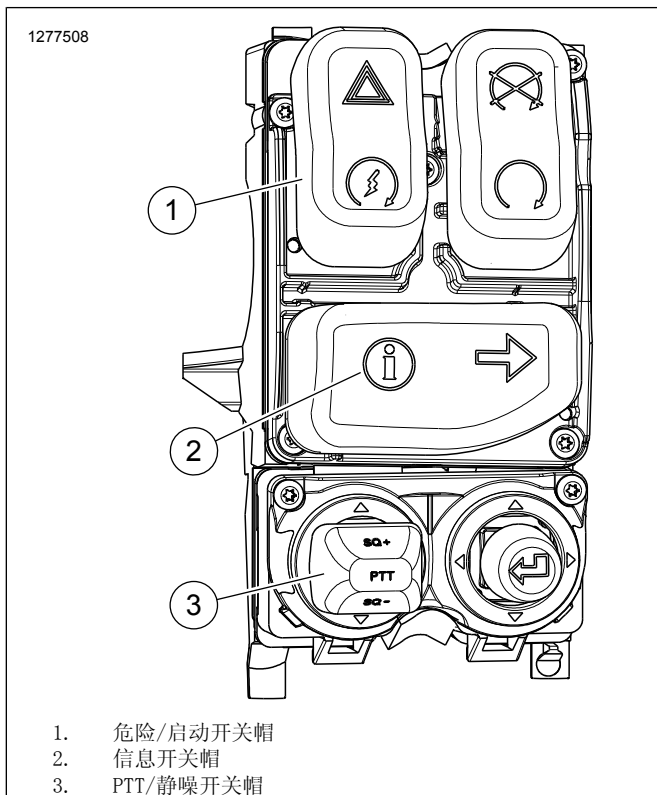
4. 使用Digital Technician II启用收音机软件。请联系哈雷戴维森经销商。  
专用工具: DIGITAL TECHNICIAN II (HD-48650)



图7。2019年款及更新款右手控制件视图( 开关帽更换后 )



7. 危险/启动/倒车开关帽  
8. 返回/右转向信号开关帽

图8。2019年款及之后Trike右手控制件( OE )

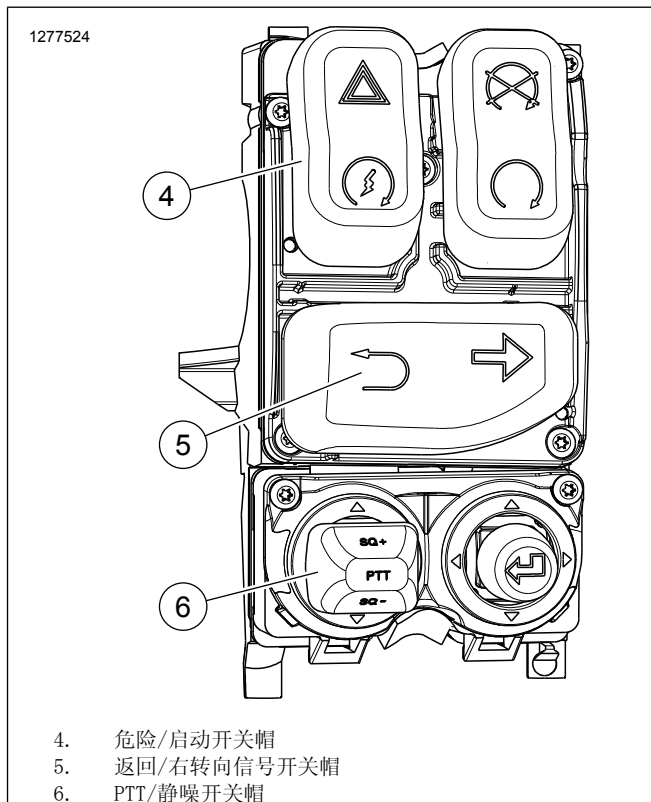
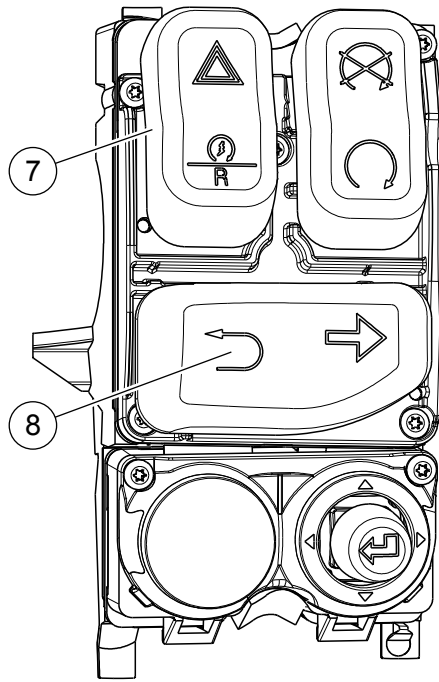
## 完成

1. 安装外侧挡风板。参见维修手册。
2. 安装主保险丝。参见维修手册。

## SWR调节

驻波比( SWR )是在检查CB发射器和天线的匹配程度的程序中使用的技术词汇。如果发现CB接收或发送效果差, 则应检查SWR。

检查SWR时需要使用SWR表或电桥。哈雷戴维森经销商应具有SWR表和相应适配器, 或者可指引您到CB维修店进行SWR检查。

由于SWR表的操作程序各不相同, 因此, 一定要认真遵守所使用SWR表的操作说明书。

## 操作

请参见Boom! Box用户手册了解操作说明。请访问 [Harley-Davidson.com](http://Harley-Davidson.com) 在线查阅车主手册。