

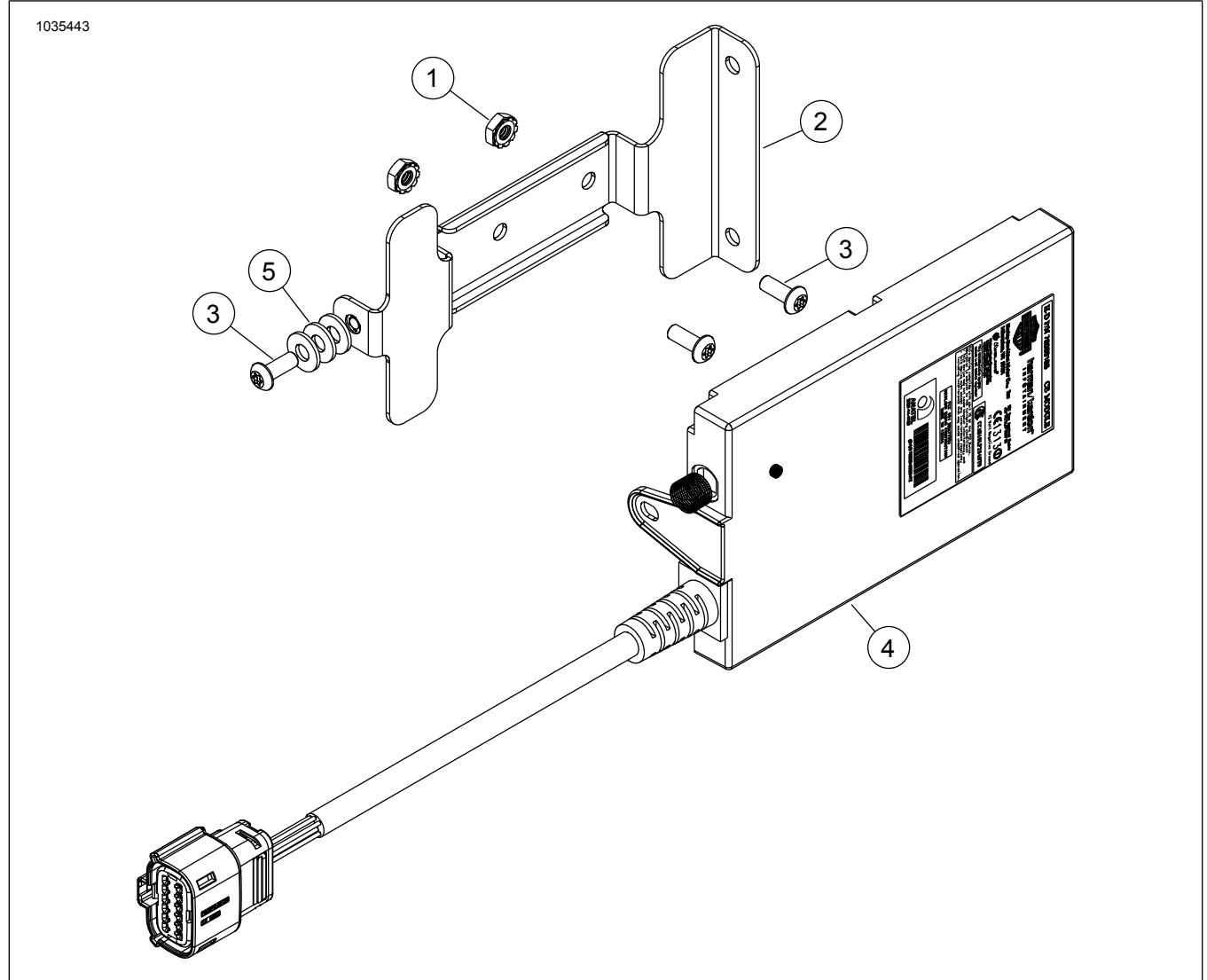

ΚΙΤ ΡΑΔΙΟ CB BOOM! BOX

ΠΕΡΙΕΧΟΜΕΝΑ ΤΟΥ ΚΙΤ



Εικόνα 1. Εξαρτήματα Ράδιο CB BOOM! Box



Πίνακας 1. Εξαρτήματα Ράδιο CB BOOM! Box

<input checked="" type="checkbox"/>	Στοιχίο	Παύρι	Περιγραφή	Part No.	Σημειώσεις
<input type="checkbox"/>	1	2	περικόχλιο Keps™	7838	
<input type="checkbox"/>	2	1	Βραχίονας στερέωσης	57000247	
<input type="checkbox"/>	3	3	Βίδα	2478	2,8–4 N·m (25–35 in-lbs)
<input type="checkbox"/>	4	1	Μονάδα CB	Δεν πωλείται χωριστά	
<input type="checkbox"/>	5	3	Ροδέλα	6716	Μοντέλα με φέρινγκ στερεωμένο στο πιρούνι

ΣΗΜΕΙΩΣΗ

Βεβαιωθείτε ότι όλα τα περιεχόμενα υπάρχουν στο κιτ πριν από την εγκατάσταση ή την αφαίρεση στοιχείων από το όχημα.

ΣΗΜΕΙΩΣΗ

Το παρόν φύλλο οδηγιών παραπέμπει σε πληροφορίες του εγχειριδίου σέρβις. Για αυτήν την τοποθέτηση, απαιτείται εγχειρίδιο σέρβις για τη μοτοσικλέτα αυτού του έτους/μοντέλου. Μπορείτε να βρείτε διαθέσιμο στους εμπορικούς αντιπροσώπους Harley-Davidson.

ΓΕΝΙΚΑ

Αριθμός κιτ

76000486A

Μοντέλα

Για πληροφορίες σχετικά με την εφαρμογή του μοντέλου, δείτε τον Κατάλογο Λιανικής Πώλησης Εξαρτημάτων και Αξεσουάρ ή την ενότητα Εξαρτήματα και Αξεσουάρ στη διεύθυνση www.harley-davidson.com (αγγλικά μόνο).

Για το τελευταίο φύλλο οδηγιών, επισκεφθείτε τη διεύθυνση <https://serviceinfo.harley-davidson.com>.

Επικοινωνήστε με το Κέντρο υποστήριξης πελατών Harley-Davidson στο 1-800-258-2464 (μόνο ΗΠΑ) ή 1-414-343-4056.

Απαιτήσεις τοποθέτησης

▲ ΠΡΟΕΙΔΟΠΟΙΗΣΗ

Η ασφάλεια του αναβάτη και του συνεπιβάτη εξαρτάται από τη σωστή τοποθέτηση αυτού του κιτ. Ακολουθήστε τις κατάλληλες διαδικασίες του εγχειριδίου σέρβις. Εάν δεν είστε σε θέση να εκτελέσετε τη διαδικασία ή εάν δεν διαθέτετε τα σωστά εργαλεία, ζητήστε από έναν εμπορικό αντιπρόσωπο Harley-Davidson να διεξαγάγει την τοποθέτηση. Η ακατάλληλη τοποθέτηση αυτού του κιτ θα μπορούσε να οδηγήσει σε θάνατο ή σοβαρό τραυματισμό. (00333b)

Τα προϊόντα αυτά διατίθενται από την τοπική αντιπροσωπεία Harley-Davidson.

- **Μοντέλα Touring και Trike του 2014 και μεταγενέστερα μοντέλα:** Για την εγκατάσταση απαιτείται ξεχωριστή αγορά κεραίας CB (Αριθμός εξαρτήματος 76250-09 ή 76386-09A).

- **Μοντέλα Touring και Trike των ετών 2014-2018 χωρίς κουμπί ΡΤΤ:** Για αυτήν την εγκατάσταση απαιτείται ξεχωριστή αγορά μονάδας δεξιού χειριστηρίου (Αριθμός εξαρτήματος 71500130C).

Μετά την εγκατάσταση της μονάδας CB απαιτείται ενημέρωση του λογισμικού του ραδιοφώνου για να λειτουργήσει σωστά το σύστημα. Απευθυνθείτε σε εμπορικό αντιπρόσωπο Harley-Davidson.

Τα μοντέλα Trike του 2019 και τα μεταγενέστερα μοντέλα θα χρησιμοποιούν εκ νέου το Πρωτότυπος εξοπλισμός (OE) κάλυμμα Κίνδυνος/Εναρξη/Αντιστροφή στο νέο στοιχείο χειροκίνητου ελέγχου.

Ηλεκτρική Υπερφόρτωση

ΣΗΜΕΙΩΣΗ

Η προσθήκη πάρα πολλών ηλεκτρικών αξεσουάρ ενδέχεται να υπερφορτώσει το σύστημα φόρτισης του οχήματός σας. Εάν ο συνδυασμός των ηλεκτρικών αξεσουάρ που λειτουργούν κάθε στιγμή καταναλώνει περισσότερο ηλεκτρικό ρεύμα από αυτό που το σύστημα φόρτισης του οχήματός σας μπορεί να παράγει, η ηλεκτρική κατανάλωση μπορεί να αποφορτίσει την μπαταρία και να προκαλέσει ζημιά στο ηλεκτρικό σύστημα του οχήματος. (00211d)

▲ ΠΡΟΕΙΔΟΠΟΙΗΣΗ

Κατά την τοποθέτηση οποιουδήποτε ηλεκτρικού αξεσουάρ, βεβαιωθείτε ότι δεν υπερβαίνετε τη μέγιστη ονομαστική ένταση ρεύματος της ασφάλειας ή του ασφαλειοδιακόπτη που προστατεύει το επηρεαζόμενο κύκλωμα το οποίο τροποποιείται. Η υπέρβαση της μέγιστης έντασης ρεύματος μπορεί να προκαλέσει αστοχίες των ηλεκτρικών συστημάτων, κάτι που θα μπορούσε να οδηγήσει σε θάνατο ή σοβαρό τραυματισμό. (00310a)

Το Ράδιο CB απαιτεί έως 2.0 αμπέρ επιπλέον ρεύμα από το ηλεκτρικό σύστημα.

ΠΡΟΕΤΟΙΜΑΣΙΑ

▲ ΠΡΟΕΙΔΟΠΟΙΗΣΗ

Για την αποτροπή τυχαιάς εκκίνησης του οχήματος, η οποία θα μπορούσε να προκαλέσει θάνατο ή σοβαρό τραυματισμό, αφαιρέστε την κύρια ασφάλεια προτού προχωρήσετε. (00251b)

1. Αφαιρέστε την κύρια ασφάλεια. Δείτε το εγχειρίδιο σέρβις.
2. Αφαιρέστε το εξωτερικό φέρινγκ. Δείτε το εγχειρίδιο σέρβις.

ΤΟΠΟΘΕΤΗΣΗ

Φέρινγκ στερεωμένο στο πιρούνι:

1. Ανατρέξτε στην ενότητα Εικόνα 2 . Ευθυγραμμίστε την οπή (3) στον βραχίονα στήριξης (5) με ομφαλό αντιπεριστροφής (4).
2. Τοποθετήστε τις βίδες (2). Σφίξτε.
Ροπή: 2,8–4 N·m (25–35 in-lbs)
3. Εγκαταστήστε τη μονάδα CB (1) στον βραχίονα (5).
4. Τοποθετήστε τη βίδα (6). Σφίξτε.
Ροπή: 2,8–4 N·m (25–35 in-lbs)
5. Ανατρέξτε στην ενότητα Εικόνα 3 . Συνδέστε το 12-πριζο περίβλημα στο CB [184] (1)

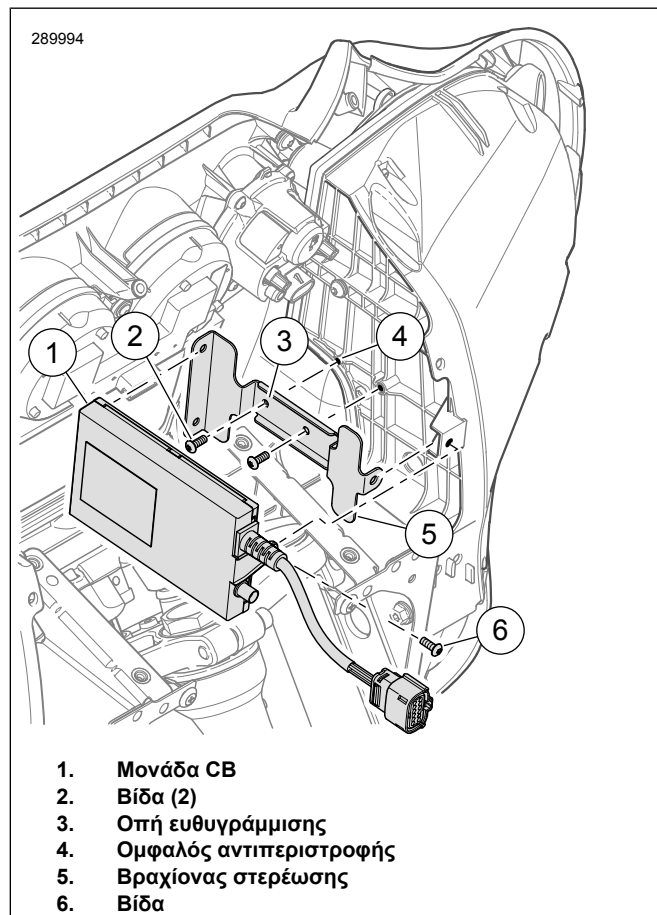

Εικόνα 2. Εγκαταστήστε τη μονάδα CB: Φέρινγκ στερεωμένο στο πιρούνι

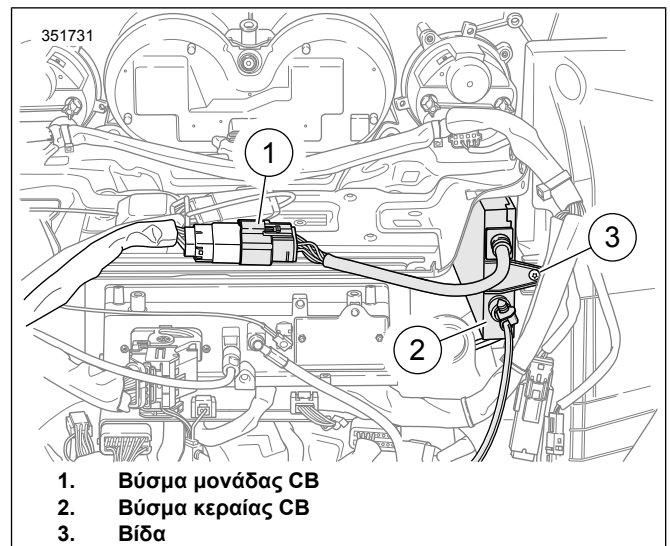

Εικόνα 3. Βύσμα καλωδίων εσωτερικού φέρινγκ

Φέρινγκ στερεωμένο στον σκελετό

1. Ανατρέξτε στην ενότητα Εικόνα 4 . Τοποθετήστε τον βραχίονα στήριξης (2).
2. Τοποθετήστε τις βίδες (1) και τα περικόχλια (6). Σφίξτε.
Ροπή: 2,8–4 N·m (25–35 in-lbs)
3. Εγκαταστήστε τη μονάδα CB (5) στον βραχίονα (2).
4. Τοποθετήστε ροδέλες (3) μεταξύ της μονάδας CB (5) και του βραχίονα (2).
5. Τοποθετήστε τη βίδα (4). Σφίξτε.
Ροπή: 2,8–4 N·m (25–35 in-lbs)
6. Ανατρέξτε στην ενότητα Εικόνα 5 . Συνδέστε το 12-πριζο περίβλημα στο CB [184] (1)

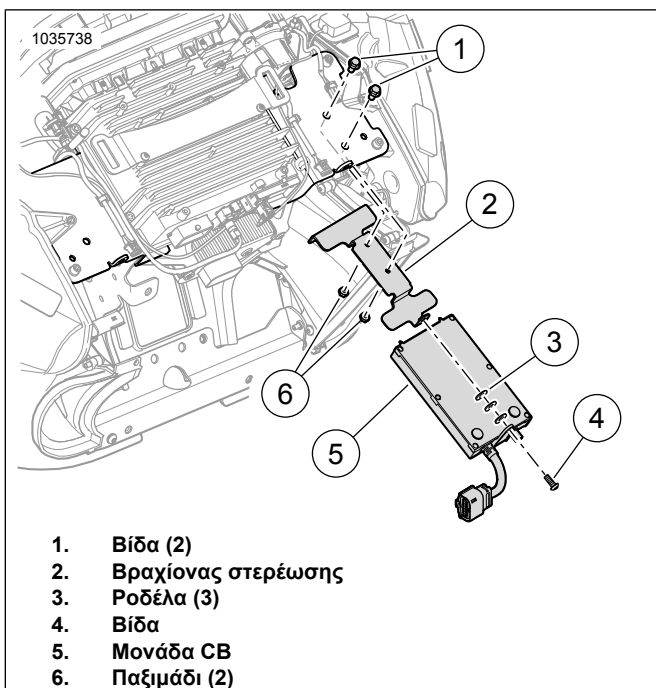

1. Βίδα (2)
2. Βραχίονας στερέωσης
3. Ροδέλα (3)
4. Βίδα
5. Μονάδα CB
6. Παξιμάδι (2)

Εικόνα 4. Εγκαταστήστε τη μονάδα CB: Φέρινγκ στερεωμένο στο σκελετό

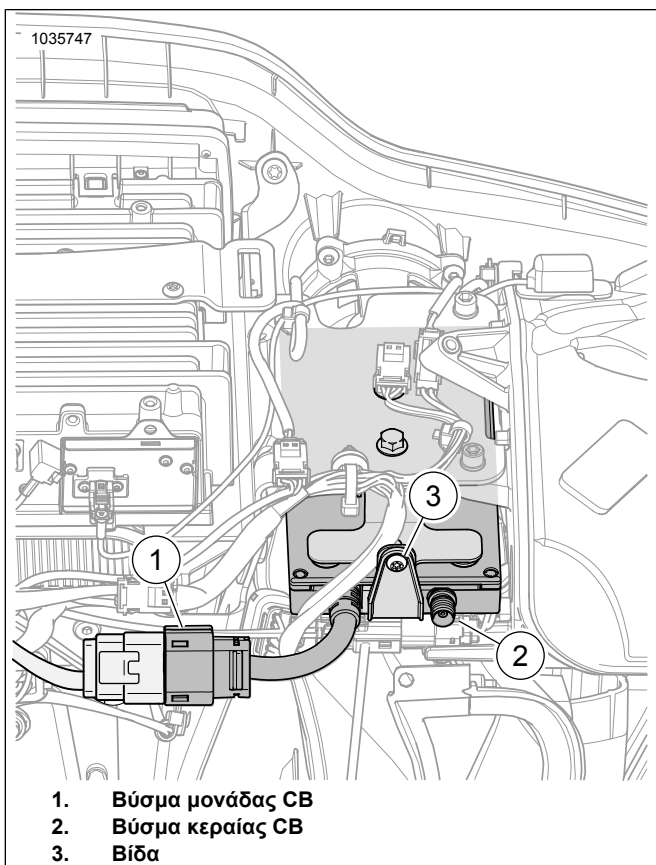

1. Βύσμα μονάδας CB
2. Βύσμα κεραίας CB
3. Βίδα

Εικόνα 5. Βύσμα καλωδίων εσωτερικού φέρινγκ

Κουμπί PTT (Push-to Talk/Πιέστε για να μιλήσετε) = Μοντέλα Touring και Trike των ετών 2014 έως 2018

1. Ανατρέξτε στην ενότητα Εικόνα 6 . Αντικαταστήστε τη μονάδα δεξιού χειριστηρίου με Αριθμό εξαρτήματος 71500130C. Δείτε το εγχειρίδιο σέρβις.
2. Χρησιμοποιήστε τον Ψηφιακό Τεχνικό II για να ενεργοποιήσετε το λογισμικό του ραδιοφώνου. Απευθυνθείτε σε εμπορικό αντιπρόσωπο Harley-Davidson.
Ειδικό εργαλείο: DIGITAL TECHNICIAN II (HD-48650)

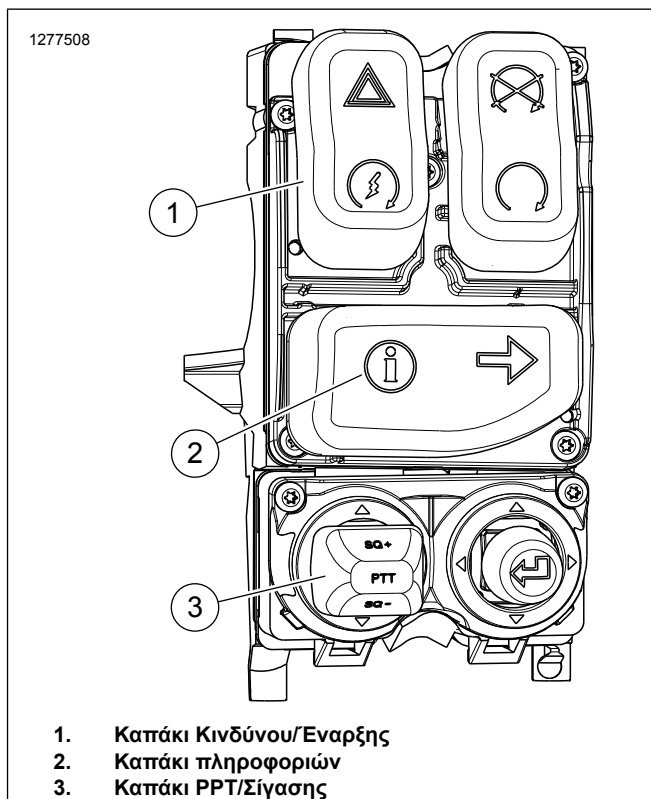

1. Καπάκι Κινδύνου/Εναρξης
2. Καπάκι πληροφοριών
3. Καπάκι PPT/Σίγασης

Εικόνα 6. Δεξιό χειριστήριο για μοντέλα του 2014 και νεότερα μοντέλα (71500130C)

Κουμπί PTT (Πιέστε για να μιλήσετε) - Μοντέλα Touring και Trike του 2019 και μεταγενέστερα μοντέλα

1. Αφαιρέστε ΟΕ τη μονάδα δεξιού χειριστηρίου. Δείτε το εγχειρίδιο σέρβις.
2. **Μοντέλα Touring:** Δείτε το Εικόνα 7 . Εγκαταστήστε τη μονάδα δεξιού χειριστηρίου με αριθμό εξαρτήματος 71500130C. Δείτε το εγχειρίδιο σέρβις.
 - a. Αποσυναρμολογήστε το περίβλημα του διακόπτη.
 - b. Ανατρέξτε στην ενότητα Εικόνα 6 . Αφαιρέστε το καπάκι Πληροφοριών (Info) (2) από τη νέα μονάδα ελέγχου.
 - c. Δείτε Εικόνα 7. Εγκαταστήστε το καπάκι σήματος όπισθεν/δεξιάς στροφής (5) στη νέα μονάδα ελέγχου.

d. Συναρμολογήστε το περίβλημα του διακόπτη.

3. **Μοντέλα Trike:** Εγκαταστήστε τη μονάδα δεξιού χειριστηρίου με αριθμό εξαρτήματος 71500130C. Δείτε το εγχειρίδιο σέρβις.

a. Αποσυναρμολογήστε το περίβλημα του διακόπτη.

b. Ανατρέξτε στην ενότητα Εικόνα 6 . Αφαιρέστε το καπάκι Πληροφοριών (Info) (2) και το καπάκι Κινδύνου/Εναρξης (1) από τη νέα μονάδα χειριστηρίου.

c. Ανατρέξτε στην ενότητα Εικόνα 8 . Αφαιρέστε το καπάκι Κινδύνου/Εναρξη/Αντιστροφής (7) από ΟΕ τη μονάδα χειριστηρίου.

d. Ανατρέξτε στην ενότητα Εικόνα 8 . Εγκαταστήστε το καπάκι σήματος όπισθεν/δεξιάς στροφής (8) στη νέα μονάδα ελέγχου.

e. Ανατρέξτε στην ενότητα Εικόνα 8 . Τοποθετήστε το καπάκι Κινδύνου/Εναρξης/Αντιστροφής (7) στη νέα μονάδα χειριστηρίου.

f. Συναρμολογήστε το περίβλημα του διακόπτη.

4. Χρησιμοποιήστε τον Ψηφιακό Τεχνικό II για να ενεργοποιήσετε το λογισμικό του ραδιοφώνου. Απευθυνθείτε σε εμπορικό αντιπρόσωπο Harley-Davidson.

Ειδικό εργαλείο: DIGITAL TECHNICIAN II (HD-48650)

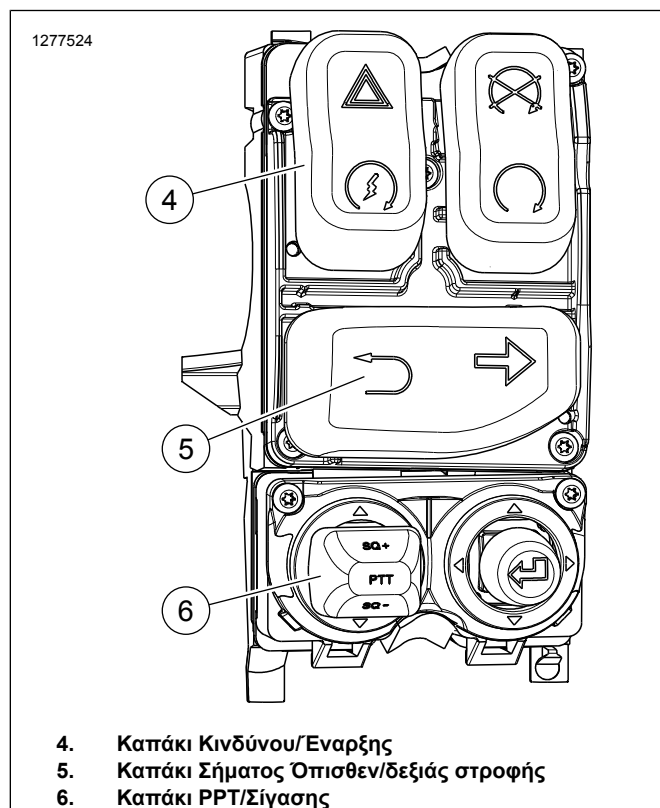

Εικόνα 7. Όψη δεξιού χειριστηρίου σε μοντέλα του 2019 και νεότερα μοντέλα μετά την αντικατάσταση του καπακιού διακόπτη

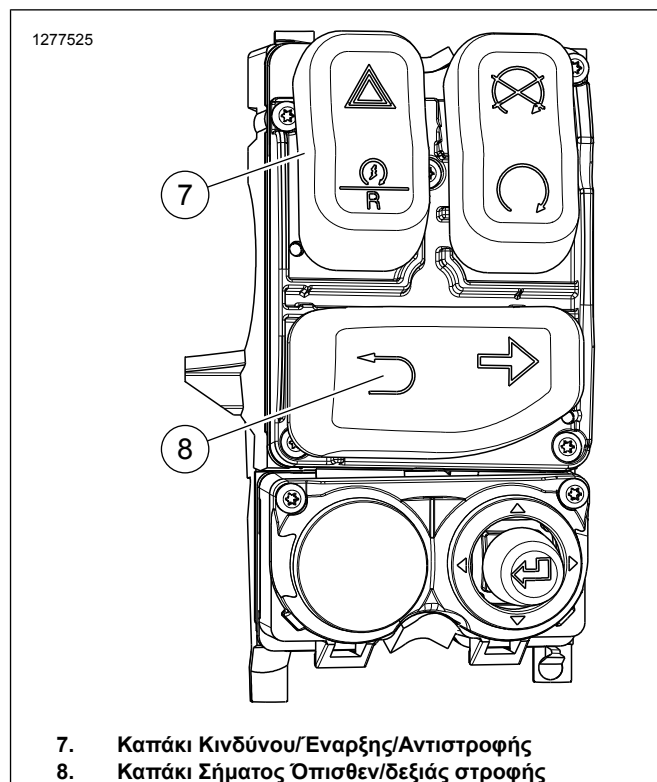

Εικόνα 8. Δεξιό χειριστήριο (αυθεντικού εξοπλισμού) για μοντέλα Trike του 2019 και μεταγενέστερα μοντέλα

ΟΛΟΚΛΗΡΩΣΗ

1. Τοποθετήστε το εξωτερικό φέρινγκ. Δείτε το εγχειρίδιο σέρβις.
2. Τοποθετήστε την κύρια ασφάλεια. Δείτε το εγχειρίδιο σέρβις.

Ρύθμιση του Λόγου στάσιμου κύματος (SWR)

Λόγος στάσιμου κύματος (SWR) είναι ένας τεχνικός όρος για τη διαδικασία που ελέγχει πόσο καλά ταιριάζουν ο πομπός CB και η κεραία. Εάν παρατηρηθεί ασθενής λήψη ή μετάδοση CB, πρέπει να ελεγχθεί ο λόγος στάσιμου κύματος.

Για να ελέγξετε τον λόγο στάσιμου κύματος, απαιτείται μετρητής ή γέφυρα λόγου στάσιμου κύματος. Ένας εμπορικός αντιπρόσωπος της Harley-Davidson θα έχει είτε μετρητή λόγου στάσιμου κύματος ή τους κατάλληλους προσαρμογείς, ή μπορεί να σας κατευθύνει σε ένα κατάστημα επισκευής CB για έλεγχο του λόγου στάσιμου κύματος.

Καθώς οι διαδικασίες λειτουργίας για τους μετρητές λόγου στάσιμου κύματος ποικίλλουν, βεβαιωθείτε ότι οι οδηγίες λειτουργίας του μετρητή λόγου στάσιμου κύματος που χρησιμοποιείτε ακολουθούνται προσεκτικά.

ΛΕΙΤΟΥΡΓΙΑ

Για οδηγίες λειτουργίας, δείτε το εγχειρίδιο κατόχου του Boom! Box. Επισκεφτείτε το Harley-Davidson.com για να δείτε online το εγχειρίδιο κατόχου.