

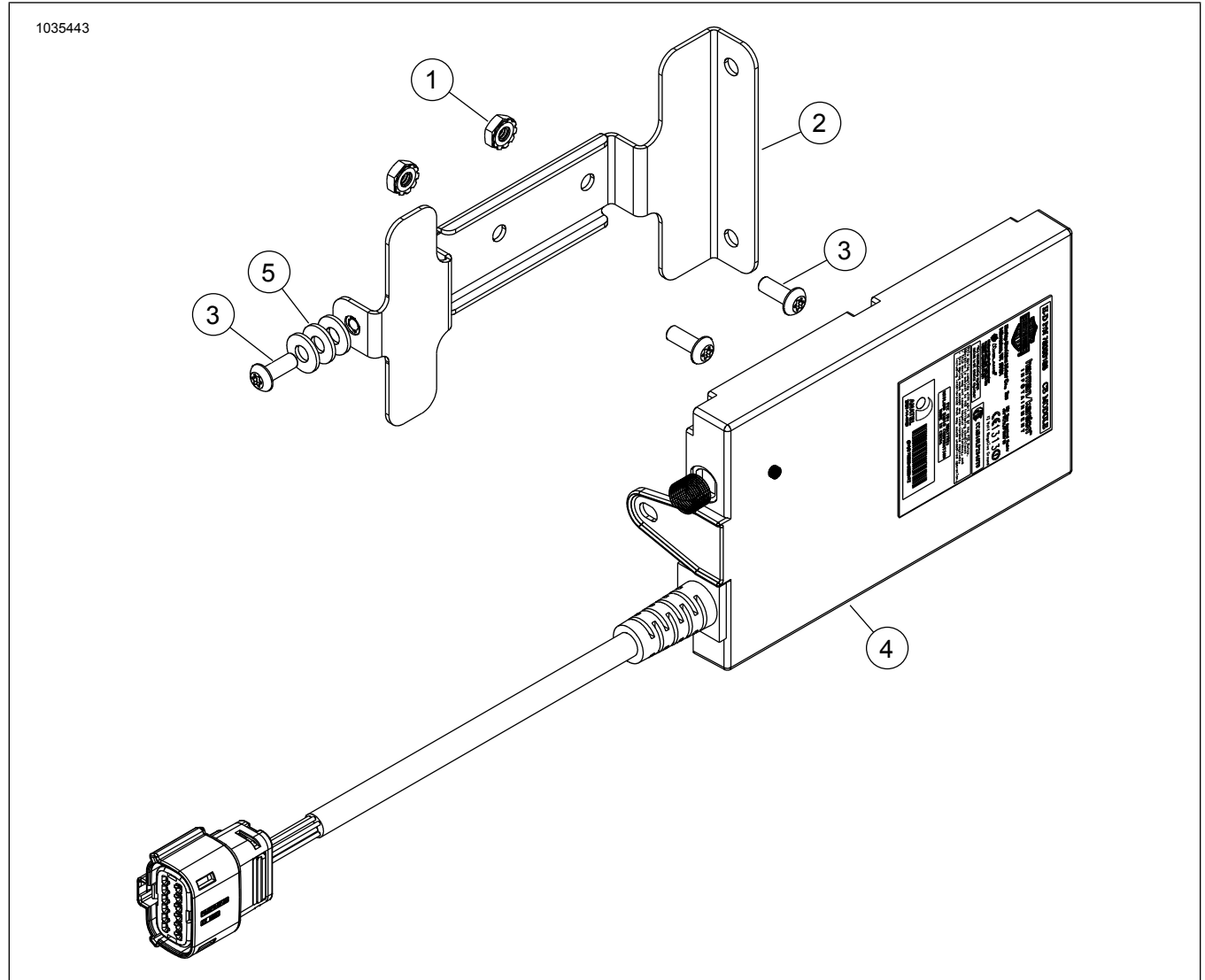

## BOOM! BOX CB RADIOSÆT

### SÆTTETS INDHOLD



Figur 1. Boom! Box CB Radio-komponenter

Tabel 1. Boom! Box CB Radio-komponenter

<input checked="" type="checkbox"/>	Punkt	Antal	Beskrivelse	Delnr.	Noter
<input type="checkbox"/>	1	2	Keps™ møtrik	7838	
<input type="checkbox"/>	2	1	Monteringsbeslag	57000247	
<input type="checkbox"/>	3	3	Skrue	2478	2,8–4 N·m (25–35 in-lbs)
<input type="checkbox"/>	4	1	CB-modul	Sælges ikke separat	
<input type="checkbox"/>	5	3	Spændeskive	6716	Kun til modeller med gaffelmonteret strøm- linjebeklædning

**BEMÆRK**

Kontrollér, at alt indholdet findes i sættet, før du installerer eller fjerner elementer fra køretøjet.

**BEMÆRK**

Dette instruktionsark henviser til oplysninger i servicehåndbogen. Servicehåndbogen for dette år/denne model af motorcyklen skal bruges til montering af dette sæt. Du kan rekvirere servicehåndbogen hos din Harley-Davidson forhandler.

## GENERELT

### Reparationssætnummer

76000486A

### Modeller

Find oplysninger om, hvilke modeller delen passer til, i P&A-detaillkataloget eller afsnittet "Parts and Accessories" (Reserve dele og tilbehør) på [www.harley-davidson.com](http://www.harley-davidson.com) (kun på engelsk).

Besøg <https://serviceinfo.harley-davidson.com> for at se det nyeste instruktionsark.

Kontakt Harley-Davidson Customer Support Center på 1-800-258-2464 (kun USA) eller 1-414-343-4056.

### Installationskrav

**▲ ADVARSEL**

Førerens og passagerens sikkerhed afhænger af, at dette sæt monteres korrekt. Brug de relevante procedurer i servicehåndbogen. Hvis du ikke magter proceduren eller ikke har de korrekte værktøjer, skal du få en Harley-Davidson forhandler til at udføre monteringen. Forkert montering af sættet kan resultere i dødsfald eller alvorlig personskade. (00333b)

Disse dele kan fås hos din lokale Harley-Davidson forhandler.

- **2014 og senere Touring- og Trike-modeller:** Separat køb af CB-antenne (del nr. 76250-09 eller 76386-09A) er påkrævet til denne installation.
- **2014-2018 Touring- og Trike-modeller uden en PTT-knap:** Separat køb af højrehånds kontrolmodul (del nr. 71500130 C) er påkrævet til denne installation.

En radiosoftwareopdatering er nødvendig efter installation af CB-modulet, for at systemet kan køre korrekt. Kontakt en Harley-Davidson forhandler.

2019 og senere Trike-modeller genbruger Originalt udstyr (OU) Fare/Start/Bak-dækslet på den nye håndbetjening.

## Overbelastning af det elektriske system

**BEMÆRK**

Det er muligt at overbelaste bilens ladesystem ved at tilføje for meget elektrisk tilbehør. Hvis det elektriske tilbehør på et givent tidspunkt forbruger mere strøm, end motorcyklens opladningssystem kan producere, kan elforbruget aflade batteriet og beskadige motorcyklens elektriske system. (00211d)

**▲ ADVARSEL**

Når du monterer elektrisk tilbehør, skal du sørge for ikke at overskride den maksimale ampereværdi for den sikring eller hovedafbryder, som beskytter det pågældende kredsløb, du foretager ændringer på. Hvis du overskrider den maksimale ampereværdi, kan det medføre elektriske fejl, hvilket kan resultere i dødsfald eller alvorlig personskade. (00310a)

CB-radioen kræver op til **2,0 amp** ekstra strøm fra det elektriske system.

## KLARGØR

**▲ ADVARSEL**

Fjern hovedsikringen, før der fortsættes, for at forhindre utilsigtet start af motorcyklen, hvilket kan resultere i dødsfald eller alvorlige personskader. (00251b)

1. Fjern hovedsikringen. Se servicehåndbogen.
2. Fjern den ydre strømledningslinjebeklædning. Se servicehåndbogen.

## MONTERING

### Gaffelmonteret strømledningslinjebeklædning:

1. Se Figur 2 . Justér hul (3) i monteringsbeslag (5) med antirotationsboss (4).
2. Skruva i skruvarna (2). Spænd til.  
Tilspændingsmoment: 2,8–4 N·m (25–35 in-lbs)
3. Installér CB-modul (1) ind i holderen (5).

4. Fastgør skruen (6). Spænd til.  
Tilspændingsmoment: 2,8–4 N·m (25–35 in-lbs)
5. Se Figur 3 . Tilslut 12-stedsstikhuset til CB [184] (1).

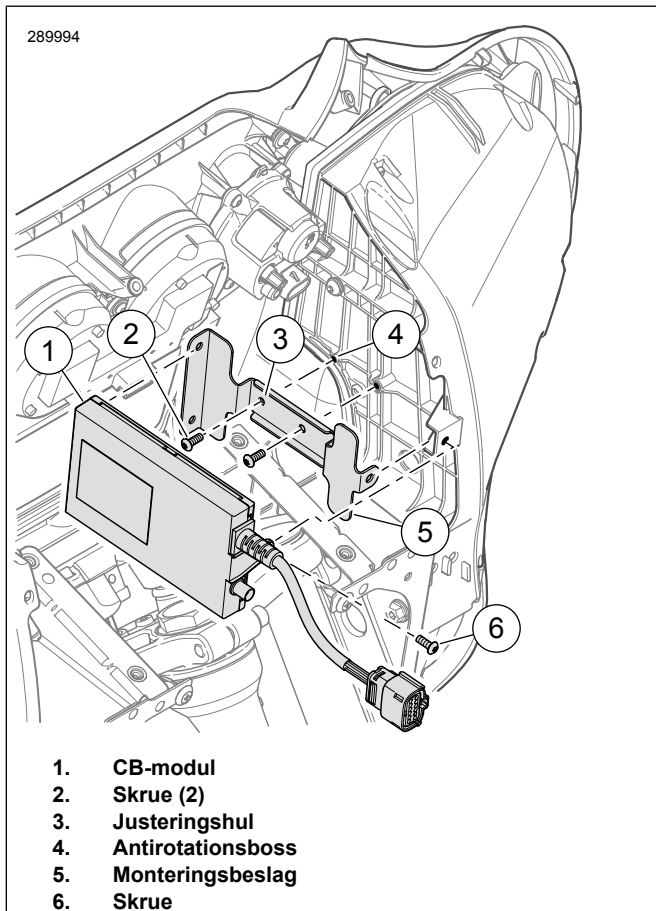

Figur 2. Installér CB-modul: Gaffelmonteret strømledning

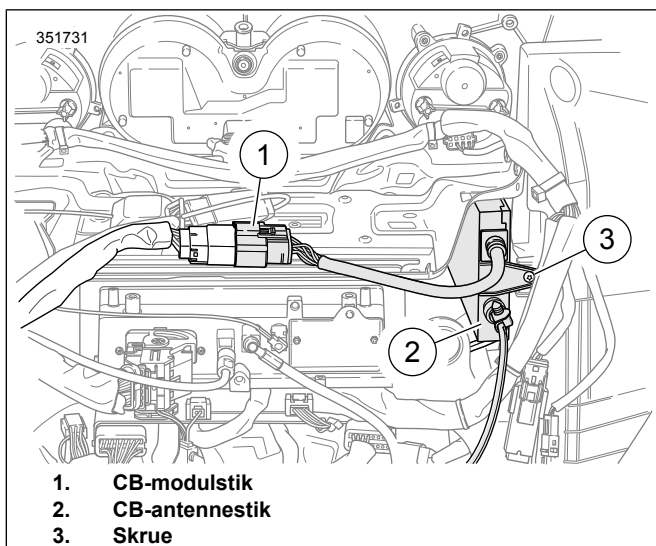

Figur 3. Selestik til indvendig strømledning

### Rammemonteret strømledning:

1. Se Figur 4 . Montér monteringsbeslag (2).

2. Fastgør skruer (1) og møtrikker (6). Spænd til.  
Tilspændingsmoment: 2,8–4 N·m (25–35 in-lbs)
3. Installér CB-modul (5) i beslag (2).
4. Installér skiver (3) mellem CB-modul (5) og beslag (2).
5. Fastgør skruen (4). Spænd til.  
Tilspændingsmoment: 2,8–4 N·m (25–35 in-lbs)
6. Se Figur 5 . Tilslut 12-stedsstikhuset til CB [184] (1).

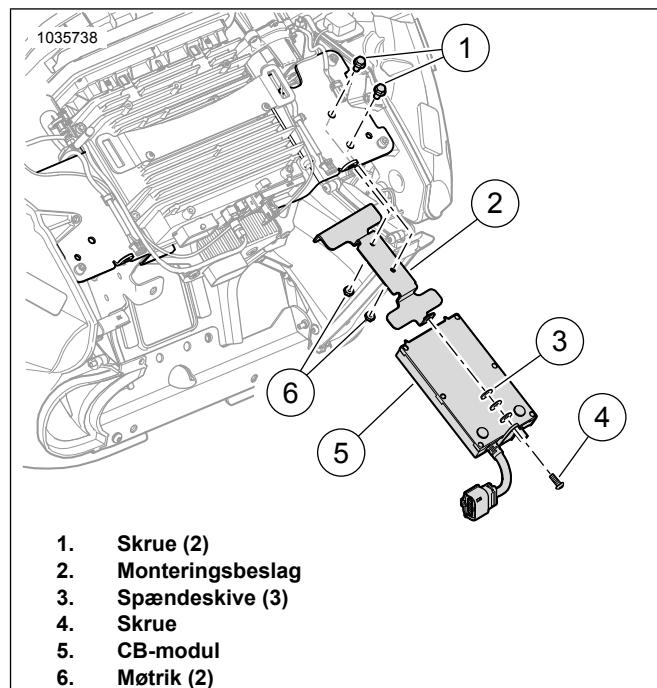

Figur 4. Installér CB-modul: Rammemonteret strømledning

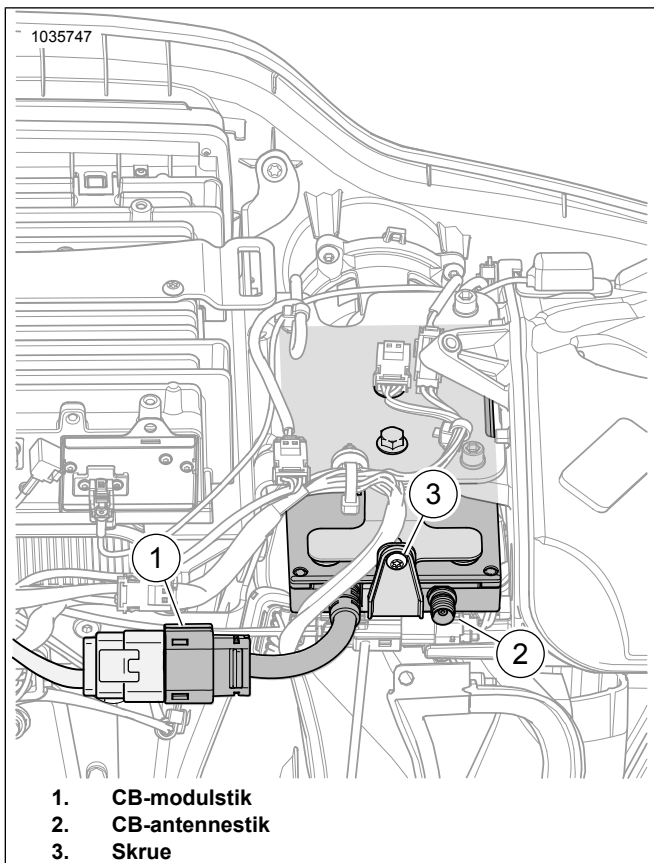

Figur 5. Selestik til indvendig strømledning

### Push to Talk (PTT) knap - 2014 til 2018 Touring- og Trike-modeller

1. Se Figur 6 . Erstat højrehåndskontrolmodul med del nr. 71500130C. Se servicehåndbogen.
2. Brug Digital tekniker II til at aktivere radiosoftwaren. Kontakt en Harley-Davidson forhandler.  
Særligt værktøj: DIGITAL TEKNIKER II (HD-48650)

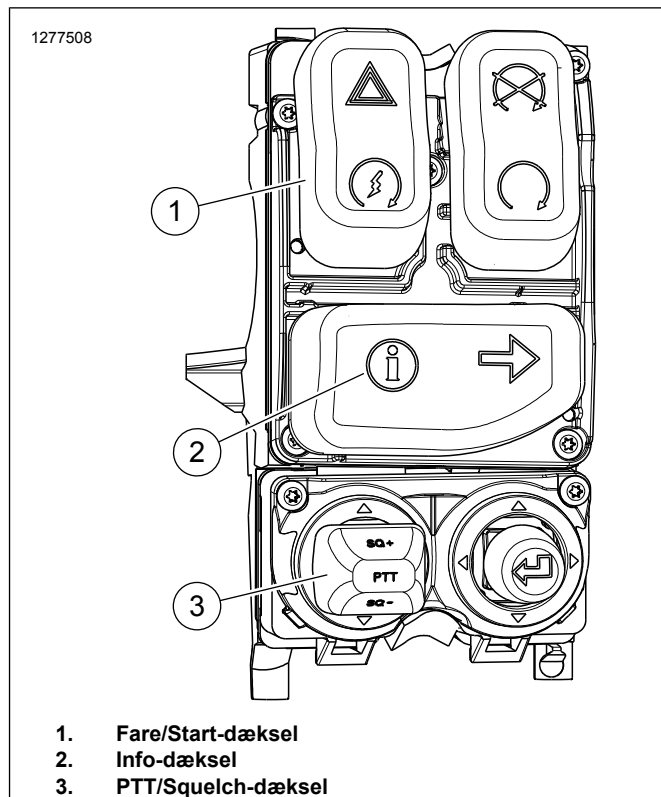

1. Fare/Start-dæksel
2. Info-dæksel
3. PTT/Squelch-dæksel

Figur 6. 2014 og senere højrekontrol (71500130C)

### Push to Talk (PTT) knap - 2019 og senere Touring- og Trike-modeller

1. Fjern OU højrehåndskontrolmodul. Se servicehåndbogen.
2. **Touring-modeller:** Se Figur 7 . Installér højrehåndskontrolmodul, del nr. 71500130C. Se servicehåndbogen.
  - a. Afmontér kontakthuset.
  - b. Se Figur 6 . Fjern info-dækslet (2) fra det nye kontrolmodul.
  - c. Se Figur 7. Installér bak-/højre blinklys-dæksel (5) i det nye kontrolmodul.
  - d. Montér kontakthuset.
3. **Trike-modeller:** Installér højrehåndskontrolmodul, del nr. 71500130C. Se servicehåndbogen.
  - a. Afmontér kontakthuset.
  - b. Se Figur 6 . Fjern info-dækslet (2) og fare-/start-dækslet (1) fra det nye kontrolmodul.
  - c. Se Figur 8 . Fjern Fare/Start/Bak-dækslet (7) fra OU det nye kontrolmodul.
  - d. Se Figur 8 . Installér bak-/højre blinklys-dækslet (8) i det nye kontrolmodul.
  - e. Se Figur 8 . Installér Fare/Start/Bak-dækslet (7) på det nye kontrolmodul.

f. Montér kontakthuset.

4. Brug Digital tekniker II til at aktivere radiosoftwaren. Kontakt en Harley-Davidson forhandler.

Særligt værktøj: DIGITAL TEKNIKER II (HD-48650)

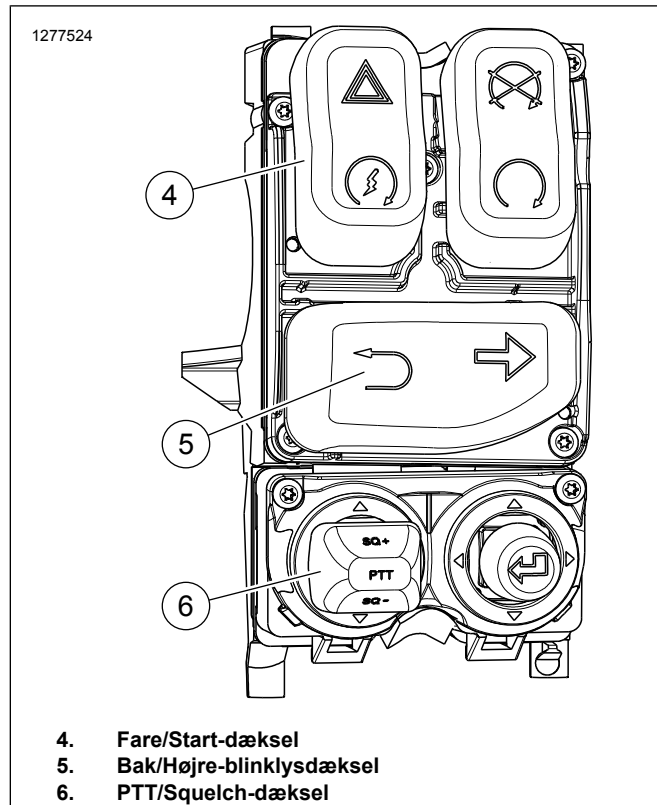

Figur 7. 2019 og senere, højrekontrol, udseende efter udskiftning af kontaktdækslet

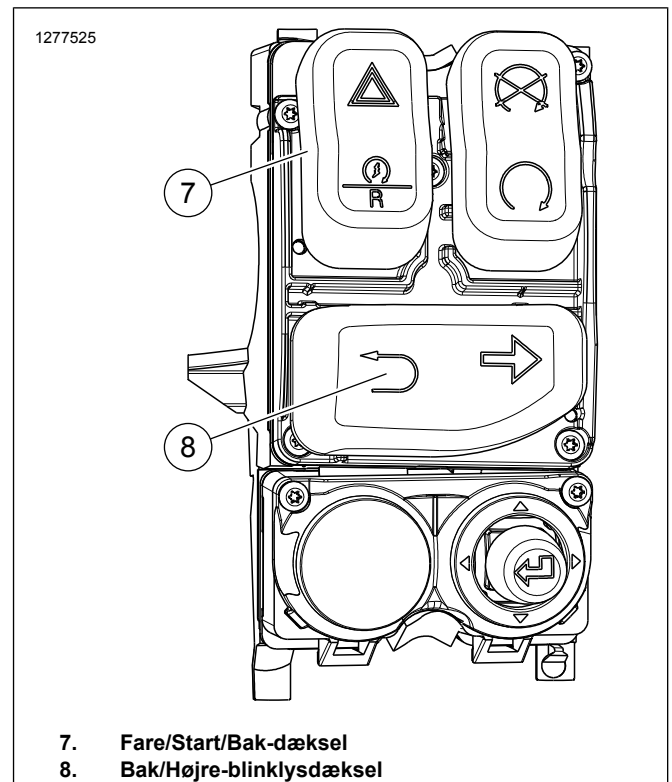

Figur 8. 2019 og senere Trike højrekontrol (OE)

## UDFØRT

1. Monter den ydre strømledning. Se servicehåndbogen.
2. Monter hovedsikringen. Se servicehåndbogen.

## SWR-JUSTERING

Standing wave ratio (SWR) er en teknisk betegnelse for den procedure, der kontrollerer, hvor godt CB-sender og -antenne er matchet. Hvis der registreres en dårlig CB-modtagelse eller -transmission, bør SWR kontrolleres.

Hvis du vil kontrollere SWR, er en SWR-måler eller -bro påkrævet. En Harley-Davidson forhandler vil enten ligge inde med en SWR-måler og de tilhørende adaptere eller kan henvise dig til en CB-værksted for en kontrol af SWR.

Da de operationelle procedurer for SWR-målere varierer, skal du sørge for, at brugsanvisninger til den benyttede SWR-måler bliver fulgt nøje.

## BETJENING

Se Boom! Box Brugervejledning for detaljeret vejledning. Se [Harley-Davidson.com](http://Harley-Davidson.com) at se ejerens manual online.