

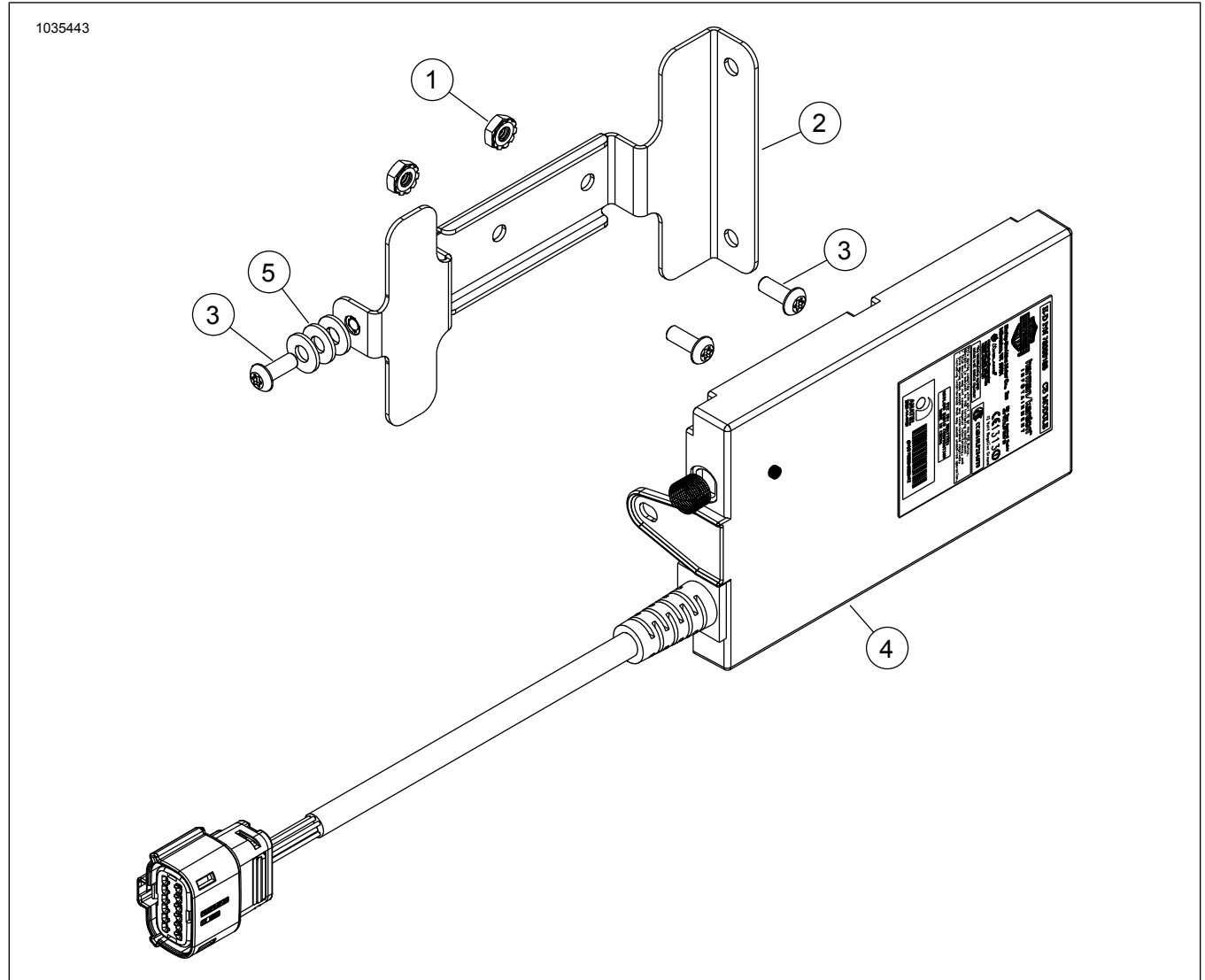

BOOM! BOX CB-RADIOSET

SETINHOUD



Afbeelding 1. Boom! Box CB-radio-onderdelen



Tabel 1. Boom! Box CB-radio-onderdelen

<input checked="" type="checkbox"/>	Onder-deel	Aantal	Beschrijving	Onderdeelnr.	Opmerkingen
<input type="checkbox"/>	1	2	Getande™ moer	7838	
<input type="checkbox"/>	2	1	Montagesteun	57000247	
<input type="checkbox"/>	3	3	Schroef	2478	2,8–4 N·m (25–35 in-lbs)
<input type="checkbox"/>	4	1	CB-module	Niet afzonderlijk verkrijgbaar	
<input type="checkbox"/>	5	3	Onderlegging	6716	Alleen modellen met op voorvork gemonteerde kuip

OPMERKING

Controleer of alle inhoud aanwezig is in de set voordat u onderdelen monteert of verwijdert van het voertuig.

OPMERKING

In dit instructieblad wordt verwezen naar informatie in de servicehandleiding. Voor installatie is een servicehandleiding voor dit modeljaar/model motorfiets vereist. Deze is verkrijgbaar bij een Harley-Davidson-dealer.

ALGEMEEN

Setnummer

76000486A

Modellen

Voor modelgerelateerde informatie raadpleegt u de P&A-detailhandel catalogus of het gedeelte 'Parts and Accessories' (Onderdelen en accessoires) op www.harley-davidson.com (alleen Engelstalig).

Ga naar <https://serviceinfo.harley-davidson.com> voor het meest recente instructieblad.

Neem contact op met Harley-Davidson Customer Support Center op 1-800-258-2464 (alleen in de VS) of 1-414-343-4056.

Montagevereisten

▲ WAARSCHUWING

De veiligheid van de berijder en de passagier is afhankelijk van de correcte montage van deze set. Volg de juiste stappen uit de servicehandleiding. Als u niet zeker weet of u de procedure correct kunt uitvoeren of als u niet beschikt over het juiste gereedschap, laat de installatie dan over aan een Harley-Davidson-dealer. Incorrecte montage van deze set kan ernstig of dodelijk letsel tot gevolg hebben. (00333b)

Deze artikelen zijn verkrijgbaar in uw plaatselijk Harley-Davidson-dealership.

- **Touring- en Trike-modellen van 2014 en later:** voor deze installatie moet de CB-antenne (onderdeelnr. 76250-09 of 76386-09A) apart worden aangeschaft.
- **Touring- en Trike-modellen van 2014-2018 zonder een PTT-knop:** voor deze installatie moet de rechter stuurschakelaarmodule (onderdeelnr. 71500130C) apart worden aangeschaft.

Er is een radio-update nodig wanneer u de CB-module hebt gemonteerd om het systeem naar behoren te laten functioneren. Neem contact op met een Harley-Davidson-dealer.

Trike-modellen van 2019 en later hergebruiken de Standaard (OE) (Standaard (OE)) afdekop Alarm/Start/Achteruit op de nieuwe stuurschakelaar.

Elektrische overbelasting

MEDEDELING

U kunt u het oplaadsysteem van het motorvoertuig overbelasten indien u te veel elektrische accessoires aanbrengt. Als de op een bepaald moment gebruikte accessoires samen meer stroom verbruiken dan het laadsysteem kan opwekken, kan de accu als gevolg van het stroomverbruik leegraken waardoor er schade aan het elektrische systeem van de motorfiets kan ontstaan. (00211d)

▲ WAARSCHUWING

Bij het installeren van een elektrische accessoire moet u controleren of het maximale amperage van de zekering of stroomonderbreker die het circuit beschermt dat u wijzigt, niet wordt overschreden. Het overschrijden van het maximale amperage kan leiden tot defecten in het elektrische systeem, hetgeen ernstig of dodelijk letsel tot gevolg kan hebben. (00310a)

De CB-radio heeft maximaal 2,0 A extra stroom van het elektrische systeem nodig.

VOORBEREIDEN

▲ WAARSCHUWING

Om te voorkomen dat de motorfiets per ongeluk start, met ernstig of dodelijk letsel tot gevolg, moet eerst de hoofdzekering worden verwijderd. (00251b)

1. Verwijder de hoofdzekering. Zie de servicehandleiding.
2. Verwijder de buitenkuip. Zie de servicehandleiding.

MONTAGE

Op de voorvork gemonteerde kuip:

1. Zie Afbeelding 2. Lijn het gat (3) in de montagebeugel (5) uit met de anti-rotatienok (4).

2. Monteer de bouten (2). Haal de bouten aan.
Koppel: 2,8–4 N·m (25–35 in-lbs)
3. Monteer de CB-module (1) in de beugel (5).
4. Monteer de schroef (6). Haal de bouten aan.
Koppel: 2,8–4 N·m (25–35 in-lbs)
5. Zie Afbeelding 3 . Sluit het 12-polige contacthuis aan op de CB [184] (1).

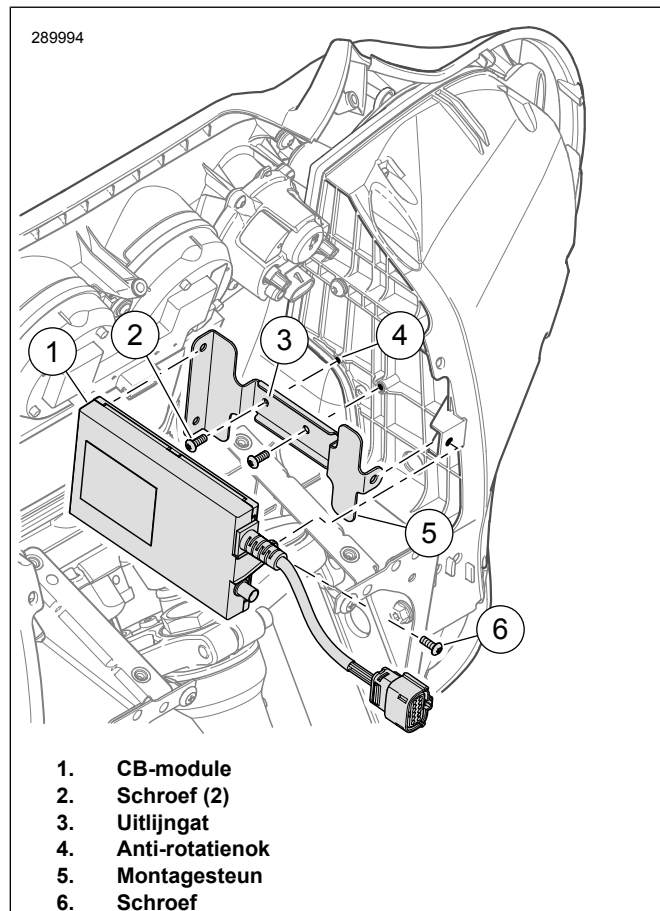

Afbeelding 2. Installeer de CB-module: Op de voorvork gemonteerde kuip

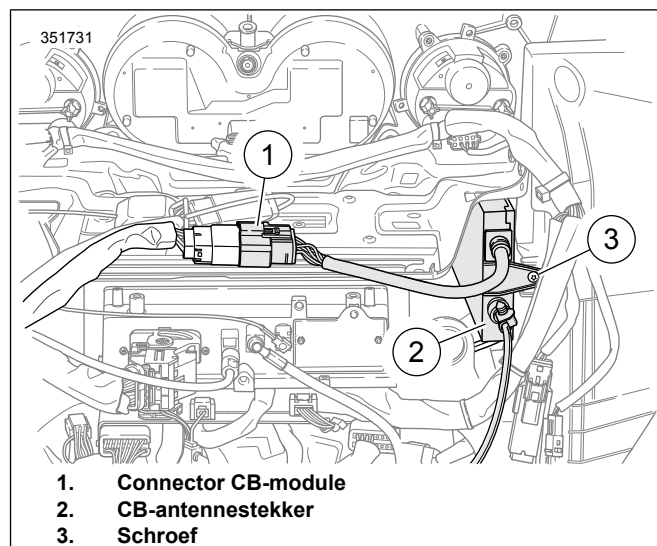

Afbeelding 3. Kabelboomstekkers binnenkuip

Op het frame gemonteerde kuip:

1. Zie Afbeelding 4 . Monteer de montagesteun(2).
2. Bevestig de schroeven (1) en moeren (6). Haal de bouten aan.
Koppel: 2,8–4 N·m (25–35 in-lbs)
3. Monteer de CB-module (5) in de beugel (2).
4. Plaats de onderleggingen (3) tussen de CB-module (5) en de steun (2).
5. Plaats schroef (4). Haal de bouten aan.
Koppel: 2,8–4 N·m (25–35 in-lbs)
6. Zie Afbeelding 5 . Sluit het 12-polige contacthuis aan op de CB [184] (1).

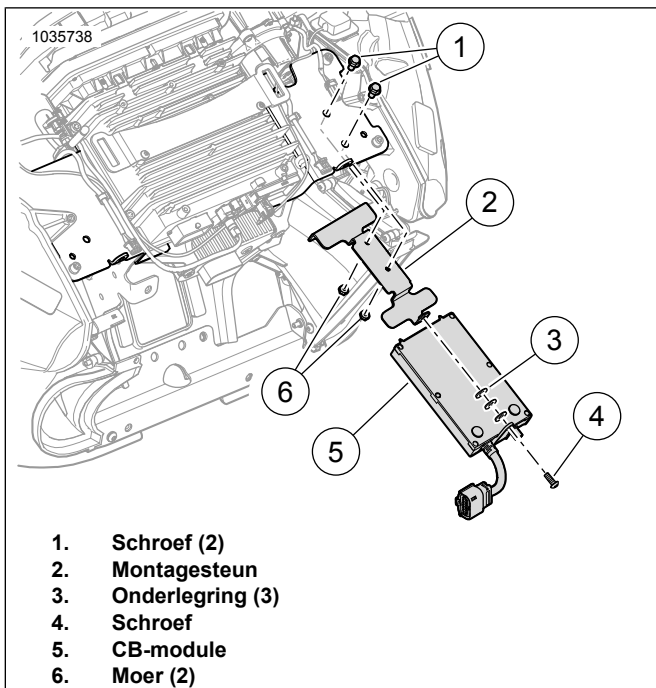

Afbeelding 4. Installeer de CB-module: Op het frame gemonteerde kuip

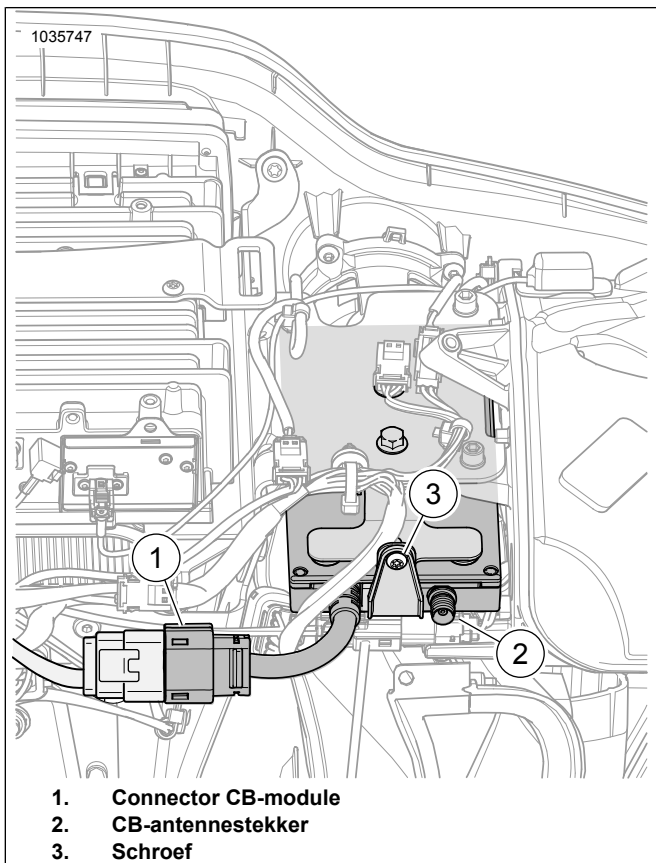

Afbeelding 5. Kabelboomstekkers binnenkuip

PTT-knop (push-to-talk) - Touring- en Trike-modellen uit 2014 tot 2018

1. Zie Afbeelding 6 . Vervang de rechter stuurschakelaarmodule door onderdeelnr. 71500130C. Zie de servicehandleiding.

2. Gebruik Digital Technician II om de radiosoftware in te schakelen Raadpleeg de Harley-Davidson-dealer.

Speciaal gereedschap: DIGITALE MONTEUR II (HD-48650)

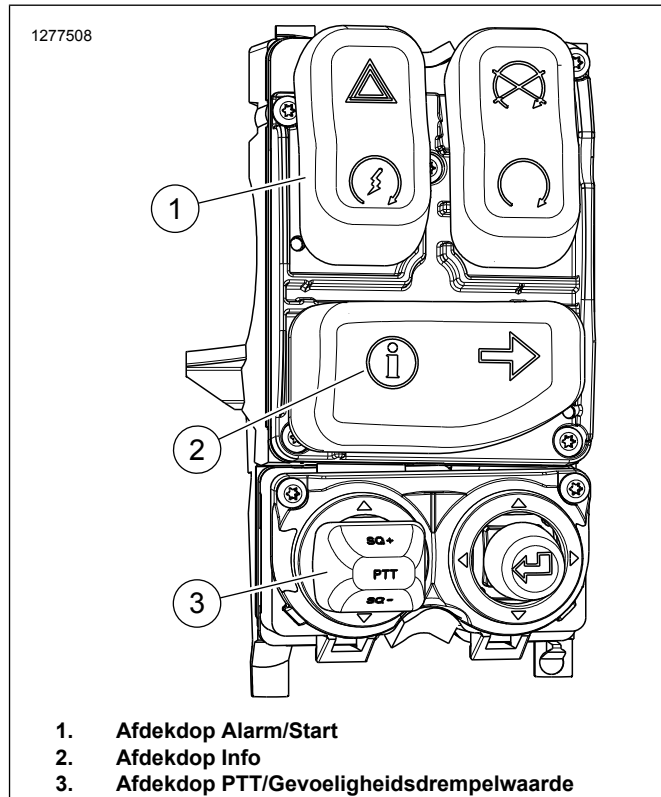

Afbeelding 6. 2014 en Later Rechtse Controle (71500130C)

Knop Push-to-talk (PTT) - Touring- en Trike-modellen van 2019 en later

1. Verwijder de Standaard (OE) rechter stuurschakelaarmodule. Zie de servicehandleiding.
2. **Touring-modellen:** Raadpleeg Afbeelding 7. Installeer de rechterhand besturingsmodule onderdeelnr. 71500130C. Zie de servicehandleiding.
 - a. Demonteer de schakelaarbehuizing.
 - b. Zie Afbeelding 6 . Verwijder de info dop (2) van de nieuwe besturingsmodule.
 - c. Zie Afbeelding 7 . Installeer de Terug/Rechts richtingaanwijzer dop (5) op de nieuwe besturingsmodule.
 - d. Monteer de schakelaarbehuizing.
3. **Trike modellen:** Installeer rechterhand besturingsmodule onderdeelnr. 71500130C. Zie de servicehandleiding.
 - a. Demonteer de schakelaarbehuizing.
 - b. Zie Afbeelding 6 . Verwijder de info dop (2) en Waarschuwingslichten/Start dop (1) van de nieuwe besturingsmodule.

- c. Zie Afbeelding 8 . Verwijder de afdekdop Alarm/Start/Achteruit (7) uit de Standaard (OE) besturingsmodule.
- d. Zie Afbeelding 8 . Installeer de Terug/Rechts richtingaanwijzer dop (8) op de nieuwe besturingsmodule.
- e. Zie Afbeelding 8 . Monteer de afdekdop Alarm/Start/Achteruit (7) in de nieuwe besturingsmodule.
- f. Monteer de schakelaarbehuizing.

- 4. Gebruik Digital Technician II om de radiosoftware in te schakelen Raadpleeg de Harley-Davidson-dealer.

Speciaal gereedschap: DIGITALE MONTEUR II (HD-48650)

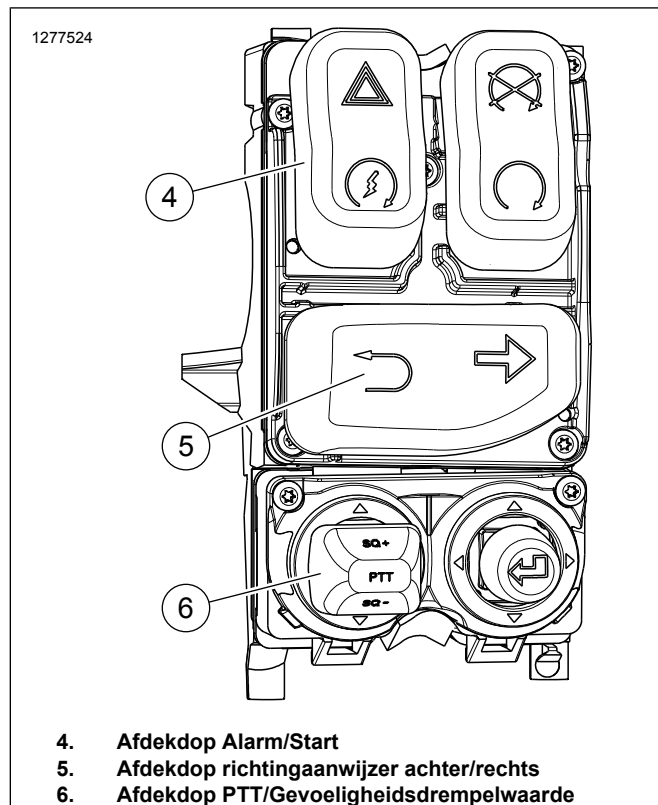

- 4. Afdekdop Alarm/Start
- 5. Afdekdop richtingaanwijzer achter/rechts
- 6. Afdekdop PTT/Gevoeligheidsdrempelwaarde

Afbeelding 7. 2019 en Later Rechter Controle zicht na Ver-vanging Schakelaardop

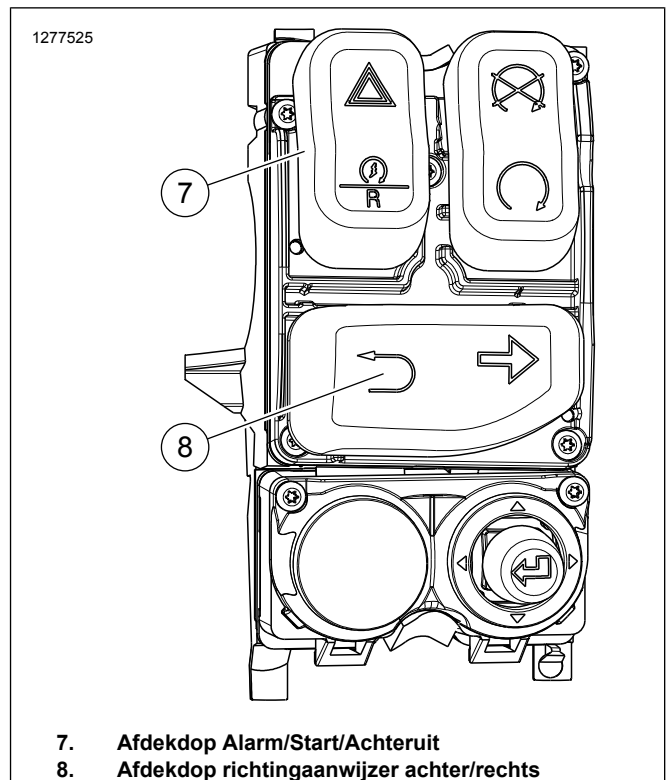

- 7. Afdekdop Alarm/Start/Achteruit
- 8. Afdekdop richtingaanwijzer achter/rechts

Afbeelding 8. Trike van 2019 en later Rechter besturing (standaard)

VOLTOOID

1. Breng de buitenste kuip aan. Zie de servicehandleiding.
2. Monteer de hoofdzekering. Zie de servicehandleiding.

SWR-AFSTELLING

Standing wave ratio (SWR) of staandegolfverhouding is een technische term voor de procedure waarbij wordt gecontroleerd hoe goed de CB zender en antenne op elkaar zijn afgestemd. Als de CB-ontvangst of -verzending van slechte kwaliteit is, dan moet de SWR worden gecontroleerd.

Voor het controleren van de SWR is een SWR-meter of -brug vereist. Een Harley-Davidson-dealer beschikt over een SWR-meter en de passende adapters of kan u verwijzen naar een CB-reparatiebedrijf voor een SWR-controle.

Omdat de gebruikprocedures voor SWR-meters variëren, moet u ervoor zorgen dat de gebruikshandleiding voor de betreffende SWR-meter zorgvuldig wordt opgevolgd.

BEDIENING

Raadpleeg de gebruikershandleiding van de Boom! Box voor de bedieningsinstructies. Raadpleeg Harley-Davidson.com om de gebruikershandleiding online weer te geven.