

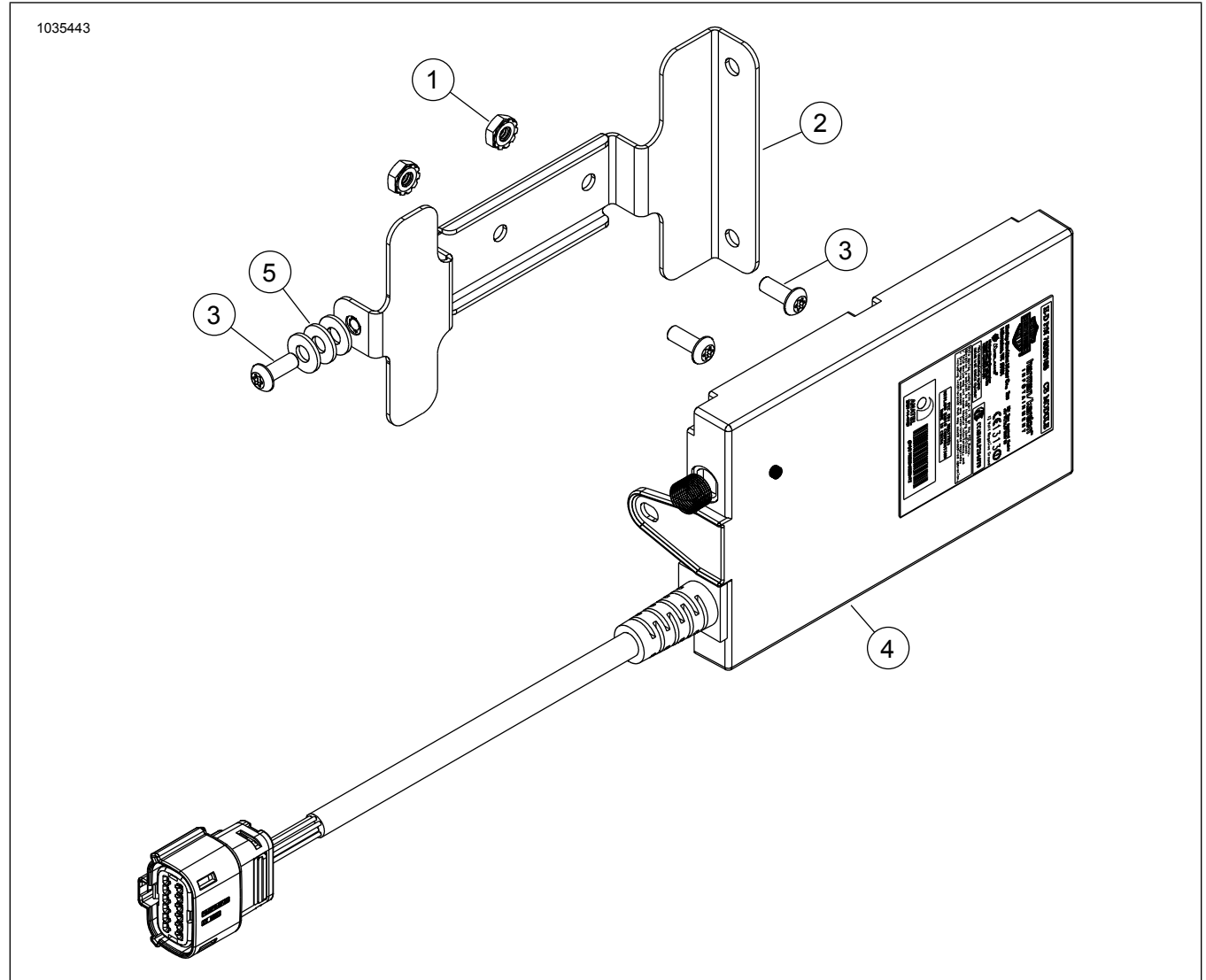

BOOM! BOX CB-RÁDIÓS KÉSZLET

A KÉSZLET TARTALMA



Ábra 1. A Boom! Box CB-rádió részegységei

Táblázat 1. A Boom! Box CB-rádió részegységei

<input checked="" type="checkbox"/>	Tétel	Menny.	Leírás	Part No.	Megjegyzések
<input type="checkbox"/>	1	2	Keps™ anya	7838	
<input type="checkbox"/>	2	1	Ülésrögzítő tartó	57000247	
<input type="checkbox"/>	3	3	Csavar	2478	2,8–4 N·m (25–35 in-lbs)
<input type="checkbox"/>	4	1	CB-modul	Külön nem kapható	
<input type="checkbox"/>	5	3	Alátét	6716	Csak villára szerelt szélterelő idommal rendelkező modelleknél

MEGJEGYZÉS

Mielőtt részegységeket szerelné fel a járműre vagy távolítana el arról, ellenőrizze, hogy minden szükséges elem megtalálható-e a csomagban.

MEGJEGYZÉS

Ez az útmutatólap a szervizkézikönyv információin alapul. A szereléshez az adott évjáratú motorkerékpár-modell szervizkézikönyve is szükséges. Ez a Harley-Davidson-márkakereskedésben szerezhető be.

ÁLTALÁNOS TUDNIVALÓK

Készlet száma

76000486A

Modellek

A felszereléssel kapcsolatos tájékoztatásért lásd a P&A kiskereskedelmi katalógust vagy a www.harley-davidson.com Parts and Accessories (Alkatrészek és tartozékok) részét (amely kizárólag angol nyelven áll rendelkezésre).

A legfrissebb útmutatólapért látogasson el a <https://serviceinfo.harley-davidson.com> weboldalra.

A Harley-Davidson ügyfélszolgálati központja az 1-414-343-4056-os, illetve (csak az USA-ban) az 1-800-258-2464-es telefonszámon érhető el.

Szerelési követelmények

▲ FIGYELEM

A motoros és az utas biztonsága a készlet megfelelő beszerelésétől függ. Alkalmazza a szervizkézikönyvben ismertetett megfelelő eljárást. Ha nem áll módjában elvégezni az eljárást, vagy ha nem rendelkezik a megfelelő szerszámokkal, akkor a beszerelést végeztesse el Harley-Davidson-márkakereskedésben. A készlet nem megfelelő módon való beszerelése súlyos, akár végzetes személyi sérülést is okozhat. (00333b)

Az alkatrészek a helyi Harley-Davidson-márkakereskedőtől szerezhetők be.

- **2014-es és újabb Touring és Trike modellek:** A szereléshez a CB-antennát (cikkszám: 76250-09 vagy 76386-09A) külön kell megvásárolni.
- **2014-2018-as Touring és Trike modellek PTT gomb nélkül:** A szereléshez a jobb oldali kezelőszervet (cikkszám: 71500130C) külön kell megvásárolni.

A rendszer megfelelő működéséhez a CB-modul telepítése után a rádiószoftver frissítése szükséges. Forduljon Harley-Davidson-márkakereskedéshez.

A 2019-es és újabb Trike modelleken újra felhasználható az Eredeti berendezés (OE) vészvillogó/indítás/hátramenet kapcsoló az új kezelőszerven.

Elektromos túlterhelés

ÉRTESETÉS

Motorkerékpár töltőrendszerét túlterhelheti, ha túl sok elektromos tartozékot szerel fel. Ha az egyszerre üzemelő elektromos tartozékok több áramot fogyasztanak, mint amennyit a motorkerékpár töltőrendszere előállít, az elektromos fogyasztás lemerítheti az akkumulátort, és károsíthatja a jármű elektromos rendszerét. (00211d)

▲ FIGYELEM

Elektromos tartozék felszerelésekor ügyeljen arra, hogy ne lépje túl az érintett áramkört védő biztosíték vagy megszakító névleges maximális áramerősségét. A maximális áramerősség túllépése elektromos hibákhoz vezethet, ami súlyos, akár végzetes személyi sérüléssel is járhat. (00310a)

A CB-rádió akár további 2,0 amperrel is megterhelheti az elektromos rendszert.

ELŐKÉSZÜLETEK

▲ FIGYELEM

A továbblépés előtt vegye ki a főbiztosítékot, hogy megelőzze a motor véletlen beindulását, ami súlyos, akár végzetes személyi sérüléshez is vezethet. (00251b)

1. Vegye ki a főbiztosítékot. Lásd a szervizkézikönyvet.
2. Távolítsa el a külső idomot. Lásd a szervizkézikönyvet.

FELSZERELÉS

Villára szerelt szélterelő idom:

1. Lásd: Ábra 2 . Igazítsa a furatot (3) a rögzítőkonzolra (5) a forgásgátló csappal (4).
2. Szerelje be a (2) csavarokat. Húzza meg.
Nyomaték: 2,8–4 N·m (25–35 in-lbs)

3. Szerelje be a CB-modult (1) a konzolra (5).
4. Szerelje be a csavart (6). Húzza meg.
Nyomaték: 2,8–4 N·m (25–35 in-lbs)
5. Lásd: Ábra 3 . Csatlakoztassa a 12 tűs foglalatot a CB-egységhez [184] (1).

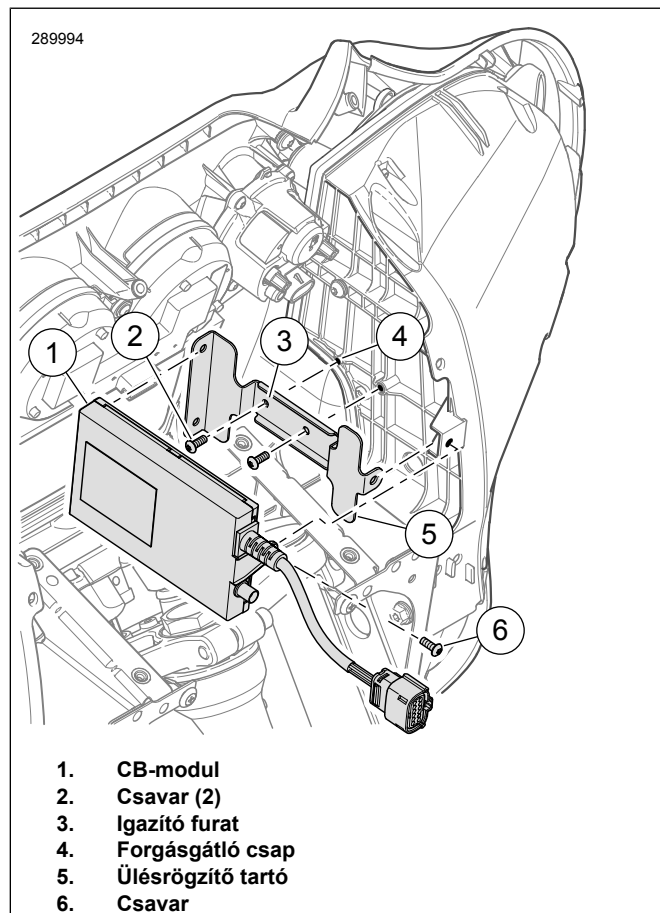

Ábra 2. A CB modul telepítése: Villára szerelt idom

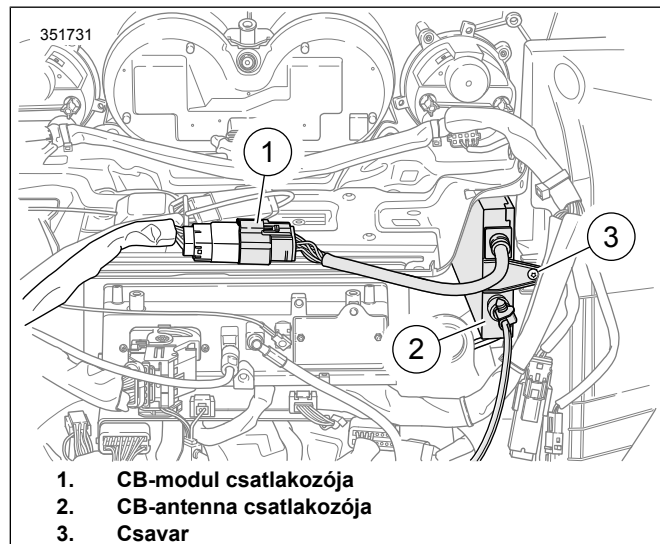

Ábra 3. Burkolaton belüli kábelköteg csatlakozói

Vázra szerelt szélterelő idom:

1. Lásd: Ábra 4 . Szerelje fel a rögzítőkonzolt (2).
2. Szerelje be a csavarokat (1) és az anyákat (6). Húzza meg.
Nyomaték: 2,8–4 N·m (25–35 in-lbs)
3. Szerelje be a CB-modult (5) a konzolra (2).
4. Tegyen alátéteket (3) a CB-modul (5) és a konzol (2) közé.
5. Szerelje be a csavart (4). Húzza meg.
Nyomaték: 2,8–4 N·m (25–35 in-lbs)
6. Lásd: Ábra 5 . Csatlakoztassa a 12 tűs foglalatot a CB-egységhez [184] (1).

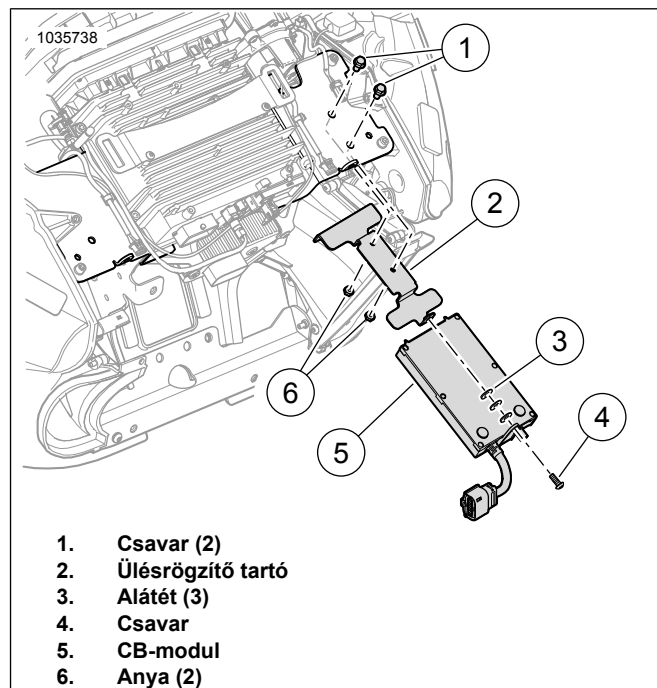

Ábra 4. A CB modul telepítése: Vázra szerelt idommal rendelkező modellek

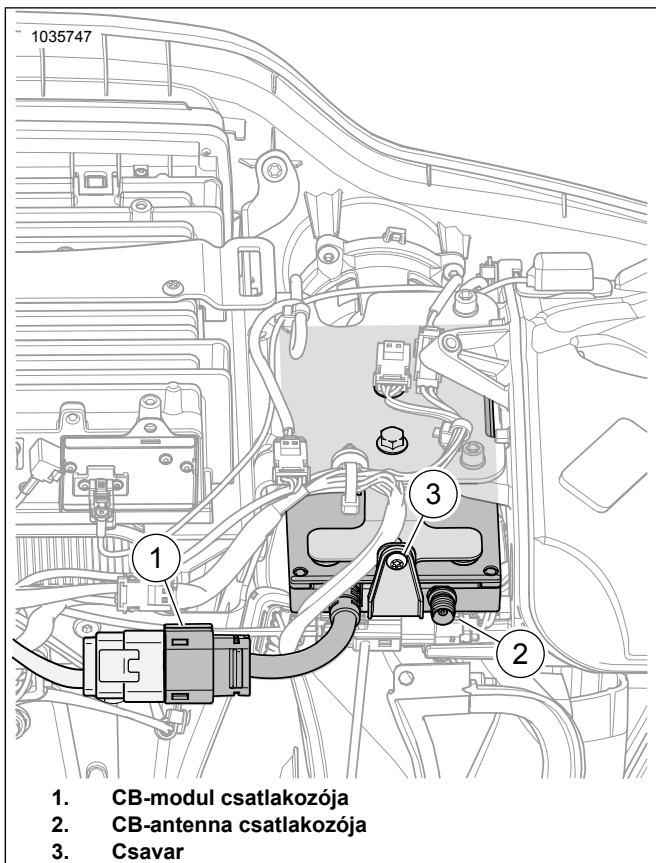

Ábra 5. Burkolaton belüli kábelköteg csatlakozói

Adó-vevő (PTT) gomb – 2014 és 2018 közötti Touring és Trike modelleken

- Lásd: Ábra 6 . Cserélje ki a jobb oldali kezelőszervet a 71500130C cikkszámú kezelőszervvel. Lásd a szervizkézikönyvet.
- A rádiószoftver engedélyezéséhez használjon Digital Technician II műszert. Ehhez forduljon Harley-Davidson márkakereskedéshez.

Speciális szerszám: DIGITAL TECHNICIAN II (műszer) (HD-48650)

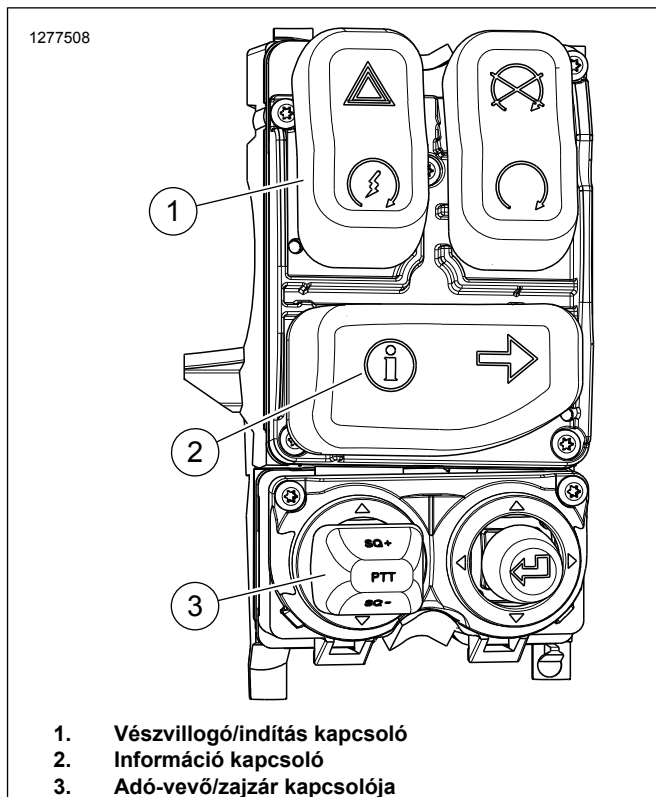

Ábra 6. 2014-es és későbbi modellek jobb oldali kezelőszerve (71500130C)

Adó-vevő (PTT) gomb – 2019-es és újabb Touring és Trike modelleken

- Távolítsa el a jobb oldali OE kezelőszervet. Lásd a szervizkézikönyvet.
- Touring modellek:** Lásd: Ábra 7 . Szerelje fel a 71500130C cikkszámú jobb oldali kezelőszervet. Lásd a szervizkézikönyvet.
 - Szerelje szét a kapcsolóházat.
 - Lásd: Ábra 6 . Távolítsa el az információ kapcsolót (2) az új kezelőszervből.
 - Lásd: Ábra 7. Szerelje be a vissza/jobb irányjelző kapcsolóját (5) az új kezelőszervbe.
 - Szerelje össze a kapcsolóházat.
- Trike modellek:** Szerelje fel a 71500130C cikkszámú jobb oldali kezelőszervet. Lásd a szervizkézikönyvet.
 - Szerelje szét a kapcsolóházat.
 - Lásd: Ábra 6 . Távolítsa el az információ kapcsolót (2) és a vészvillogó/indítás kapcsolót (1) az új kezelőszervből.
 - Lásd: Ábra 8 . Távolítsa el a vészvillogó/indítás/hátramenet kapcsolót (7) az OE kezelőszervből.

- d. Lásd: Ábra 8 . Szerelje be a vissza/jobb irányjelző kapcsolóját (8) az új kezelőszervbe.
- e. Lásd: Ábra 8 . Szerelje be a vészvillogó/indítás/háttramenet kapcsolót (7) az új kezelőszervbe.
- f. Szerelje össze a kapcsolóházat.

- 4. A rádiószoftver engedélyezéséhez használjon Digital Technician II műszert. Ehhez forduljon Harley-Davidson márkakereskedéshez.

Speciális szerszám: DIGITAL TECHNICIAN II (műszer) (HD-48650)

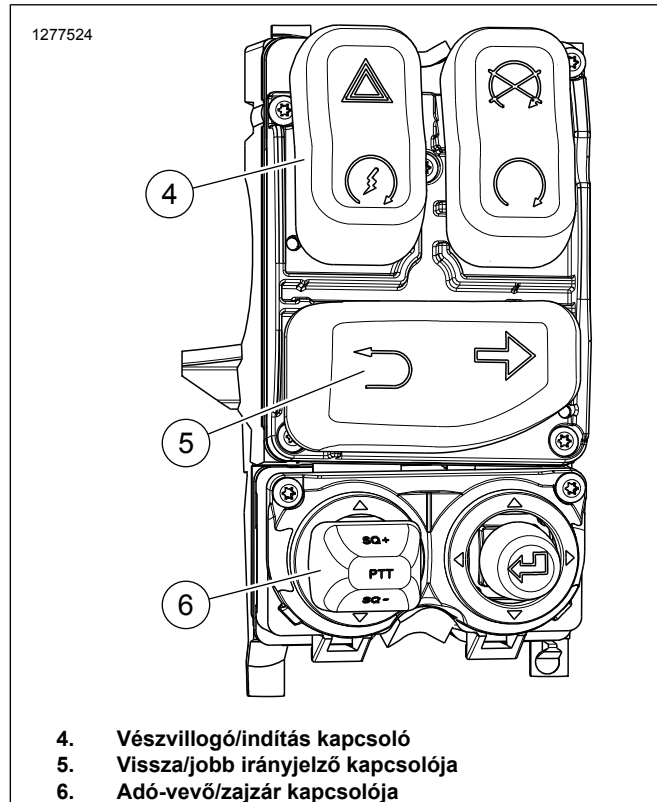

Ábra 7. 2019-es és későbbi modellek jobb oldali kezelőszerveinek nézete a kapcsoló sapka cseréjét követően

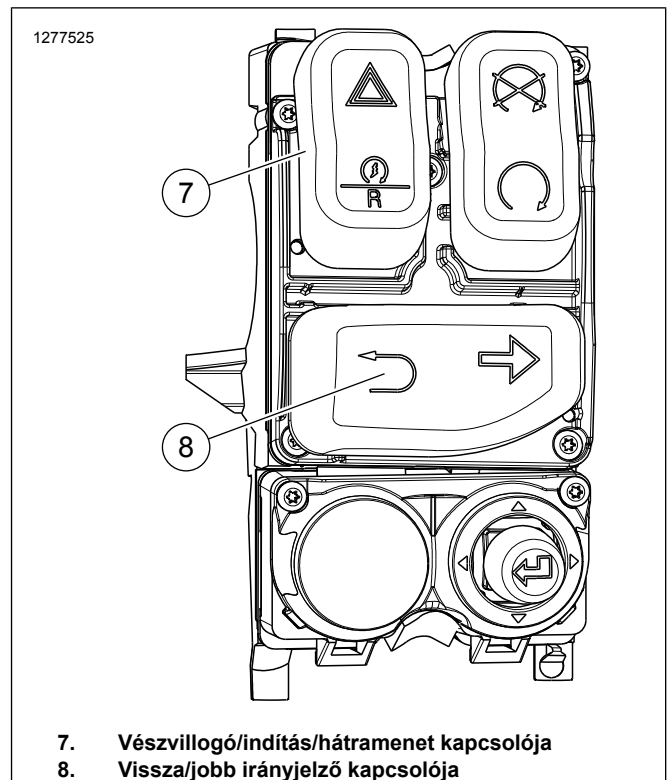

Ábra 8. 2019-es és újabb Trike modellek jobb oldali kezelőszerve (OE)

KÉSZ

1. Szerelje vissza a külső idomot. Lásd a szervizkézikönyvet.
2. Tegye vissza a főbiztosítékot. Lásd a szervizkézikönyvet.

ÁLLÓHULLÁMARÁNY-KORREKCIÓ

Az „állóhullámarány” (SWR) szakkifejezés a CB-adó és az antenna megfelelő összehangoltságának ellenőrzésére szolgáló eljáráshoz kapcsolódik. Ha rossz CB-vétel vagy -átvitel észlelhető, ellenőrizni kell az állóhullámarányt.

Az állóhullámarány ellenőrzéséhez állóhullámarány-mérő vagy -híd szükséges. A Harley-Davidson márkakereskedő rendelkezik állóhullámarány-mérővel és a megfelelő adapterekkel, vagy el tudja irányítani Önt egy rádiótechnikai szervizhez az állóhullám ellenőrzéséhez.

A különböző állóhullámarány-mérők különféle módon használhatók, ezért gondosan kövesse az adott mérőeszköz használati útmutatását.

MŰKÖDÉS

A használati útmutatást lásd a Boom! Box felhasználói kézikönyvében. A felhasználói kézikönyv online is elérhető a Harley-Davidson.com címen.