

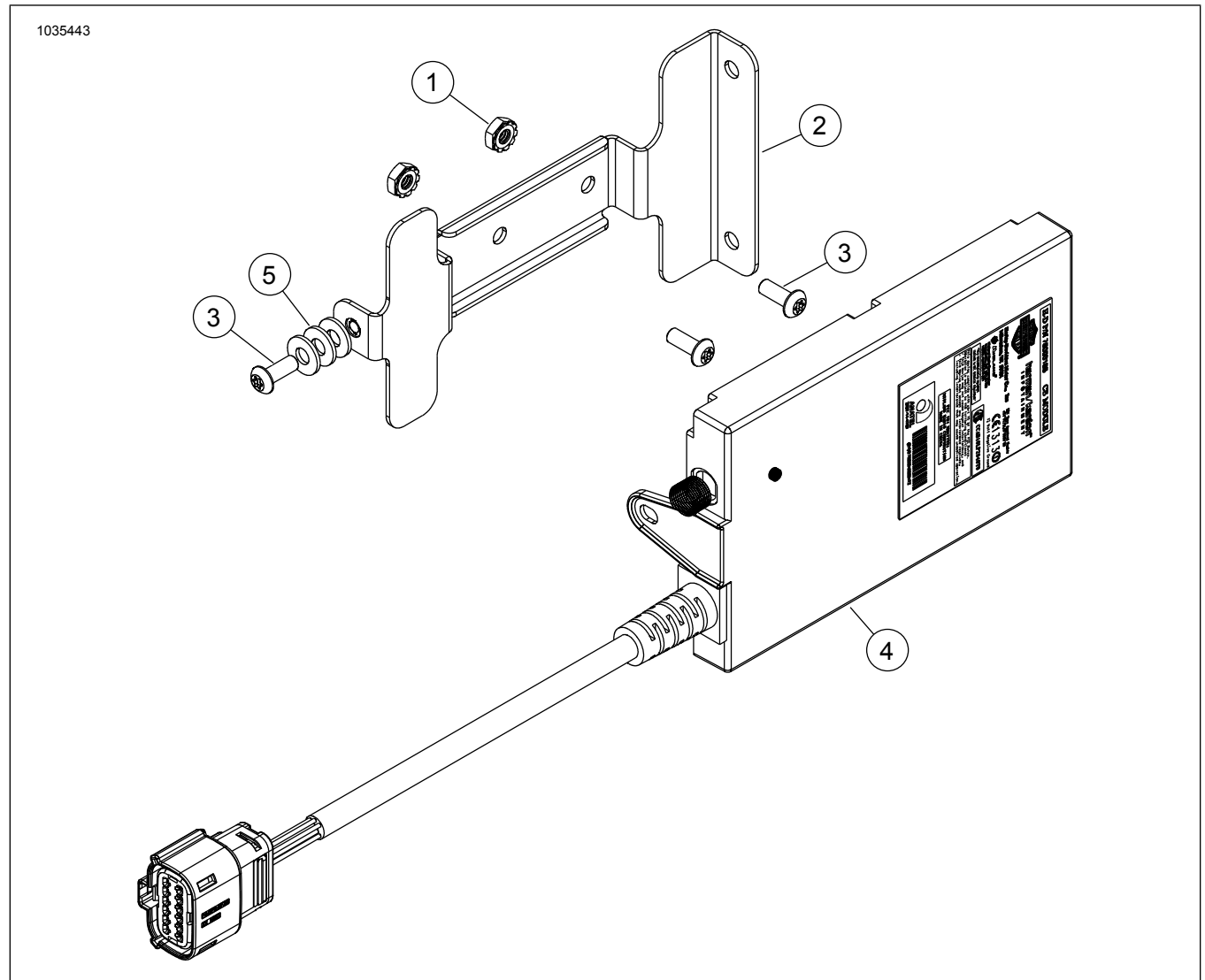

CB-RAADIO BOOM! BOX KOMPLEKT

KOMPLEKTI SISU



Joonis 1. CB-raadio Boom! Box komponendid

Tabel 1. CB-raadio Boom! Box komponendid

<input checked="" type="checkbox"/>	Üksus	Kogus	Kirjeldus	Toote nr	Märkused
<input type="checkbox"/>	1	2	Keps™-mutter	7838	
<input type="checkbox"/>	2	1	Kinnitusklamber	57000247	
<input type="checkbox"/>	3	3	Kruvi	2478	2,8–4 N·m (25–35 in-lbs)
<input type="checkbox"/>	4	1	CB-moodul	Ei müüda eraldi	
<input type="checkbox"/>	5	3	Seib	6716	Ainult kahvlile paigaldatud gondliga mudelid

MÄRKUS.

Veenduge enne paigaldamist või sõidukilt osade eemaldamist, et komplekt on terviklik ja kõik osad on olemas.

MÄRKUS.

See juhiste leht viitab hooldusjuhendi teabele. Paigaldamiseks on vajalik selle aasta/mudeli mootorrataste juhend. See on saadaval Harley-Davidson®-i edasimüüjate juures.

ÜLDOSA

Komplekti number

76000486A

Mudelid

Mudeli sobivuse teavet vaadake P&A jaemüügikataloogist või osade ja tarvikute jaotisest veebilehel www.harley-davidson.com (ainult inglise keeles).

Külastage uusima teabelehe jaoks veebilehte <https://serviceinfo.harley-davidson.com>.

Võtke ühendust Harley-Davidsoni klienditeeninduskeskusega +1-800-258-2464 (ainult USA) või +1-414-343-4056.

Paigaldusnõuded

▲ HOIATUS!

Juhi ja kaassõitja turvalisus oleneb sellest, kas komplekt on õigesti paigaldatud. Kasutage sobivaid hooldusjuhendi protseduure. Kui protseduur pole teile jõukohane või teil puuduvad õiged tööriistad, laske paigaldada Harley-Davidson®-i edasimüüjal. Selle komplekti vale paigaldamine võib põhjustada surma või raskeid vigastusi. (00333b)

Need üksused on saadaval teie kohaliku Harley-Davidsoni edasimüüja juures.

- **2014 ja hilisemad Touring ja Trike mudelid:** paigaldamiseks on vajalik eraldi müüdava CB-antenni (tootekood 76250-09 või 76386-09A) olemasolu.
- **2014–2018 Touring ja Trike mudelid ilma PTT-nuputa:** paigaldamiseks on vajalik eraldi müüdava parema käe juhtmooduli (tootekood 71500130C) olemasolu.

Pärast CB-mooduli paigaldamist on vajalik raadio tarkvara värskendada, et süsteem töötaks õigesti. Pöörduge Harley-Davidson-i edasimüüja poole.

2019 ja hilisematel Trike mudelitel kasutatakse uuel juhtmoodulil Originaalvarustus (OE) vana ohutulede/käivituse/tagurdamise nupukatet.

Elektriline ülekoormus

TEADE

Kui lisate liiga palju elektritarvikuid, võite sõiduki toitesüsteemi üle koormata. Kui kõik ühel ajal töötavad elektritarvikud tarbivad rohkem elektrivoolu, kui sõiduki toitesüsteem suudab toota, võib elektritarve aku tühjaks lasta ja sõiduki elektrisüsteemi kahjustada. (00211d)

▲ HOIATUS!

Mis tahes elektritarviku paigaldamisel veenduge, et see ei ületaks muudetava voluringi kaitsemete või kaitselüliti maksimaalset voolutugevust. Maksimaalse voolutugevuse ületamine võib tekitada elektririkke, mis võib põhjustada surma või raskeid vigastusi. (00310a)

CB-raadio vajab elektrisüsteemilt toiteks **2,0 A** lisavoolu.

ETTEVALMISTAMINE

▲ HOIATUS!

Sõiduki juhusliku käivitumise vältimiseks, mis võib põhjustada surma või raskeid vigastusi, eemaldage enne jätkamist peakaitse. (00251b)

1. Eemaldage peakaitse. Vaadake hooldusjuhendit.
2. Eemaldage välimine gondel. Vaadake hooldusjuhendit.

PAIGALDAMINE

Kahvlile paigaldatud gondel:

1. Vt Joonis 2 . Joondage paigalduskronsteini (5) auk (3) pöörlemist takistava kõrgendiga (4).
2. Paigaldage kruvid (2). Pingutage.
Moment: 2,8–4 N·m (25–35 in-lbs)
3. Paigaldage CB-moodul (1) kronsteini (5) külge.
4. Paigaldage kruvi (6). Pingutage.
Moment: 2,8–4 N·m (25–35 in-lbs)

- Vt Joonis 3 . Ühendage 12-kontaktilise pesa korpus CB [184] (1) külge.

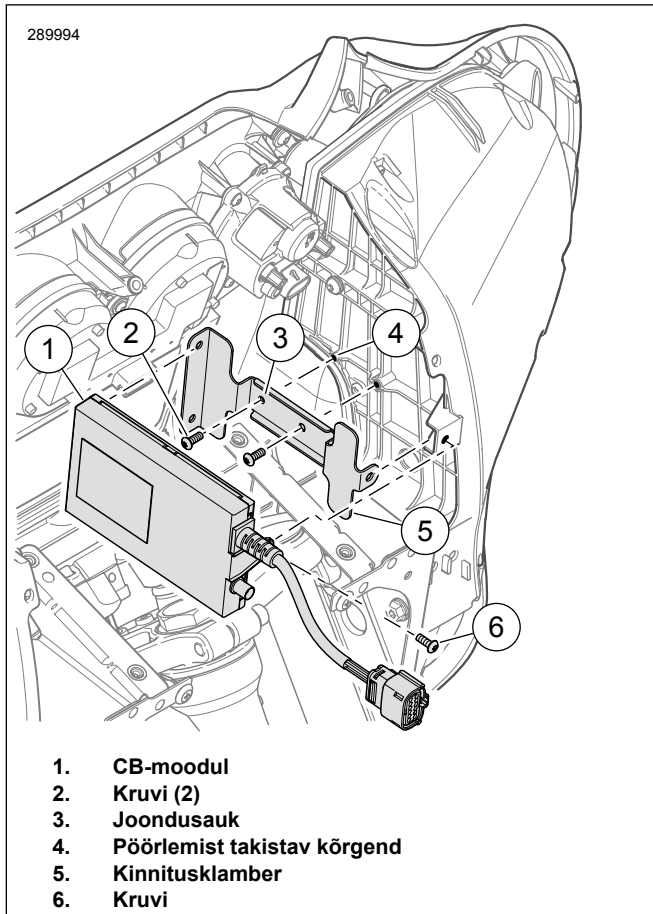

Joonis 2. Paigaldage CB-moodul: Kahviile paigaldatud gondel

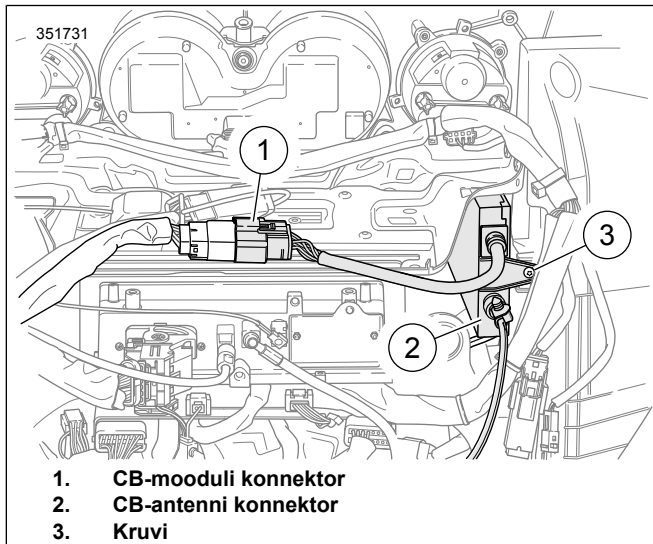

Joonis 3. Gondli sisemised juhtmekimbu konnektorid

Raamile paigaldatud gondel:

- Vt Joonis 4 . Paigaldage paigalduskronstein (2).
- Paigaldage kruvid (1) ja mutrid (6). Pingutage.
Moment: 2,8–4 N·m (25–35 in-lbs)

- Paigaldage CB-moodul (5) kronsteini (2) külge.
- Paigaldage CB-mooduli (5) ja kronsteini (2) vahele seibid (3).
- Paigaldage kruvi (4). Pingutage.
Moment: 2,8–4 N·m (25–35 in-lbs)
- Vt Joonis 5 . Ühendage 12-kontaktilise pesa korpus CB [184] (1) külge.

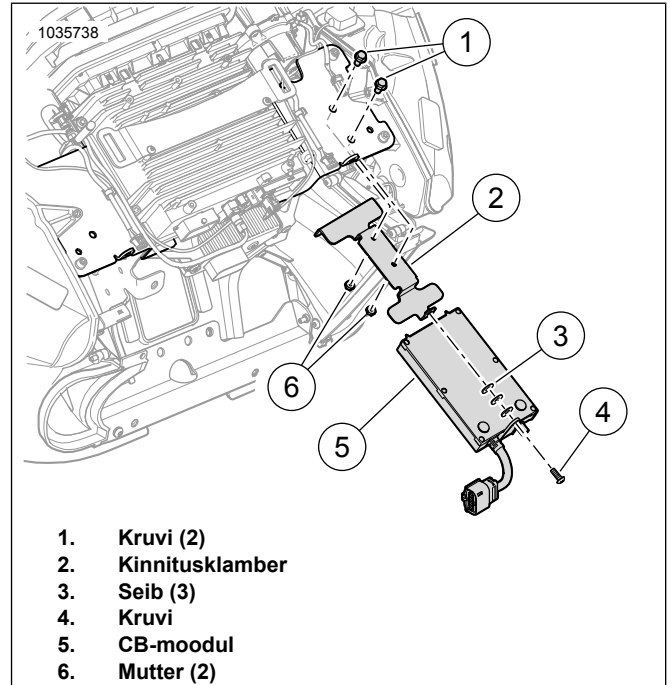

Joonis 4. Paigaldage CB-moodul: raamile paigaldatud gondel

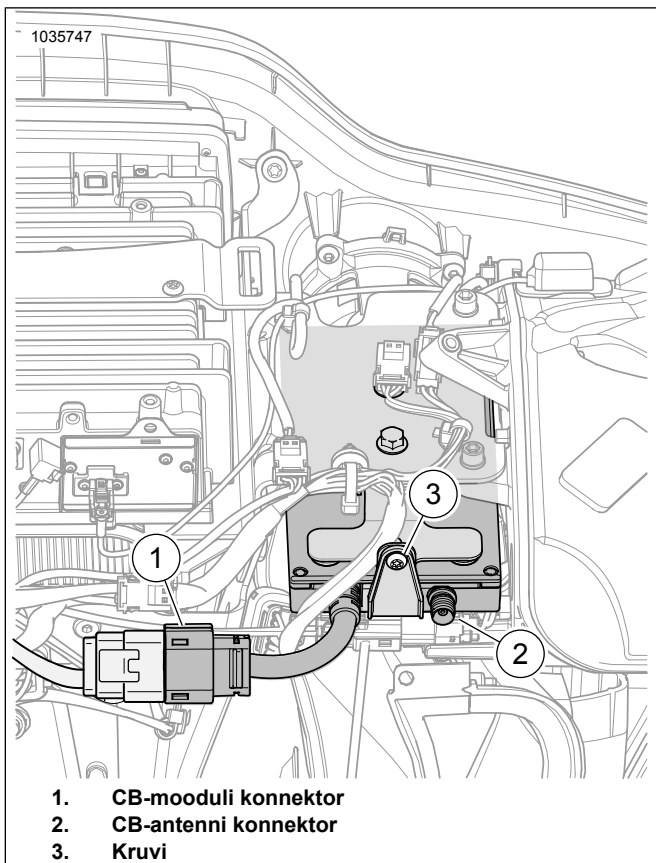

Joonis 5. Gondli sisemised juhtmekimbu konnektorid

Saatenupp (PTT-nupp) – 2014–2018 Touring ja Trike mudelid

1. Vt Joonis 6 . Asendage parema käe juhtmoodul osaga, mille tootekood on 71500130C. Vaadake hooldusjuhendit.
2. Kasutage raadio tarkvara lubamiseks vahendit Digital Technician II. Pöörduge Harley-Davidsoni edasimüüja poole.

Eritööriist: DIGITAL TECHNICIAN II (HD-48650)

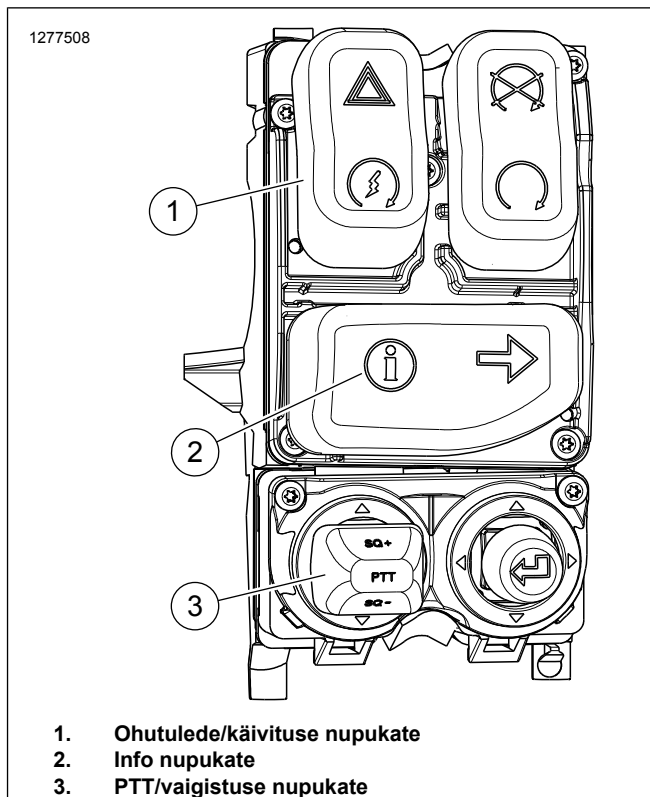

Joonis 6. 2014 ja hilisemate mudelite parema käe juhtmoodul (71500130C)

Saatenupp (PTT-nupp) – 2019 ja hilisemad Touring ja Trike mudelid

1. Eemaldage OE parema käe juhtmoodul. Vaadake hooldusjuhendit.
2. **Touring mudelid:** vt Joonis 7 . Paigaldage parema käe juhtmoodul (tootekood 71500130C). Vaadake hooldusjuhendit.
 - a. Võtke lüliti korpus lahti.
 - b. Vt Joonis 6 . Eemaldage info nupukate (2) uelt juhtmooduliit.
 - c. Vt Joonis 7. Paigaldage tagurdamise/parema suunatule nupukate (5) uuele juhtmoodulile.
 - d. Pange lüliti korpus kokku tagasi.
3. **Trike mudelid:** paigaldage parema käe juhtmoodul (tootekood 71500130C). Vaadake hooldusjuhendit.
 - a. Võtke lüliti korpus lahti.
 - b. Vt Joonis 6 . Eemaldage info nupukate (2) ja ohutulede/käivituse nupukate (1) uelt juhtmooduliit.
 - c. Vt Joonis 8 . Eemaldage ohutulede/käivituse/tagurdamise nupukate (7) OE juhtmooduliit.
 - d. Vt Joonis 8 . Paigaldage tagurdamise/parema suunatule nupukate (8) uuele juhtmoodulile.

e. Vt Joonis 8 . Paigaldage ohutulede/käivituse/tagurdamise nupukate (7) uuele juhtmoodulile.

f. Pange lüliti korpus kokku tagasi.

4. Kasutage raadio tarkvara lubamiseks vahendit Digital Technician II. Pöörduge Harley-Davidsoni edasimüüja poole.

Eritööriist: DIGITAL TECHNICIAN II (HD-48650)

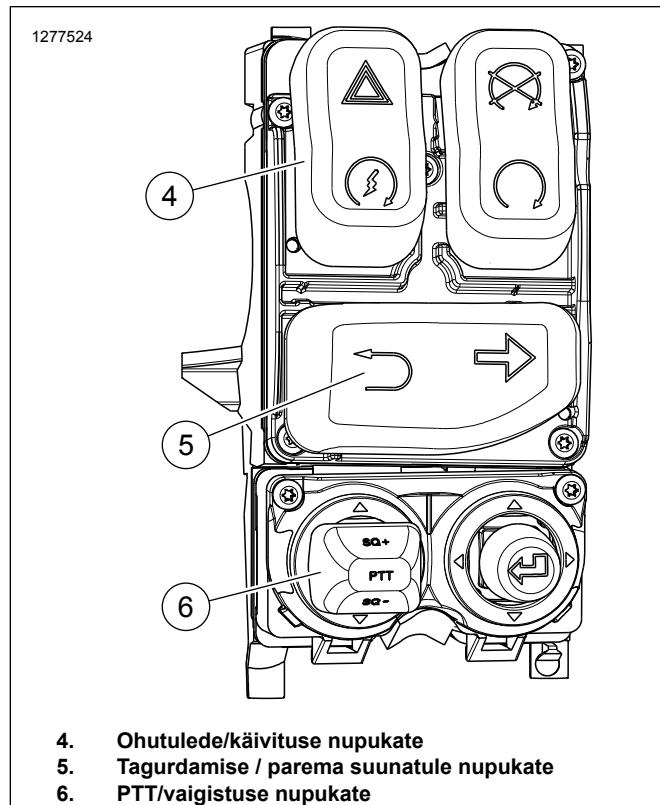

Joonis 7. 2019 ja hilisemate mudelite parema kää juhtmooduli vaade pärast nupukatte vahetamist

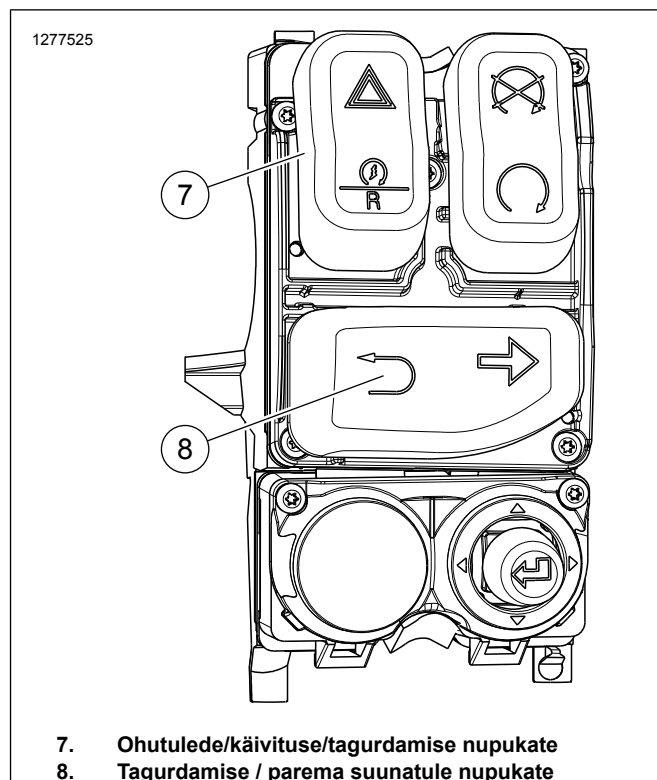

Joonis 8. 2019 ja hilisemate Trike mudelite parema kää juhtmoodul (OE)

KOMPLEKTEERIGE

1. Paigaldage välimine gondel. Vaadake hooldusjuhendit.
2. Paigaldage peakaitse. Vaadake hooldusjuhendit.

SEISULAINETEGURI REGULEERIMINE

Seisulaine tegur (SWR) on sellise protseduuri tehniline mõiste, mille käigus kontrollitakse, kui hästi CB-saatja ja antenn kokku sobivad. Kui märkate CB-vastuvõtu või -saatmise käigus probleeme, tuleks kontrollida SWR-i.

SWR-i kontrollimiseks tuleb kasutada SWR-mõõturit või mürasilda. Harley-Davidsoni edasimüüjal on selleks vajalik SWR-mõõtur ja sobivad adapterid olemas (või nad oskavad teile soovitada CB-raadioseadmetega tegelevat töökoda, kus osatakse SWR-i kontrollida).

Kuna SWR-mõõturite kasutusjuhised erinevad, järgige kontrollimisel kindlasti kasutatava SWR-mõõtuuri juhendit.

KASUTAMINE

Üksikasjalikke kasutusjuhiseid vt Boom! Boxi kasutusjuhendist. Kui soovite kasutusjuhendit veebist lugeda, külastage saiti Harley-Davidson.com.