



KIT RADIO CB BOOM! BOX

CONTENUTO DEL KIT



Figura 1. Componenti Radio CB Boom! Box

Tabella 1. Componenti Radio CB Boom! Box

<input checked="" type="checkbox"/>	Articolo	Q.tà	Descrizione	Part Number	Note
<input type="checkbox"/>	1	2	Dado Keps™	7838	
<input type="checkbox"/>	2	1	Staffa di montaggio	57000247	
<input type="checkbox"/>	3	3	Vite	2478	2,8–4 N·m (25–35 in-lbs)
<input type="checkbox"/>	4	1	Modulo CB	Parte non venduta separatamente	
<input type="checkbox"/>	5	3	Rondella	6716	Solo modelli con carenatura montata sulla forcella

NOTA

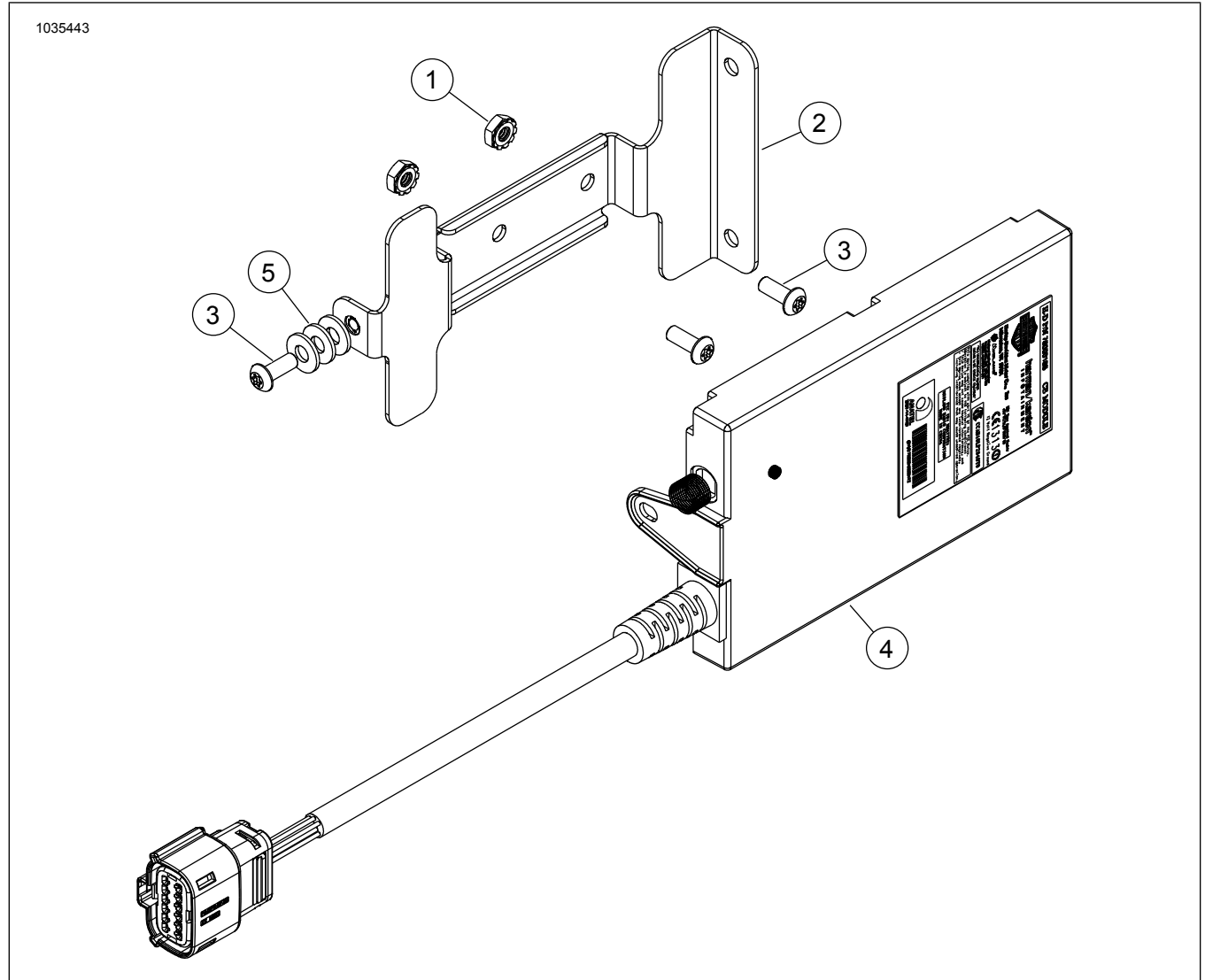
Prima di installare o rimuovere gli oggetti dal veicolo, verificare che tutti i contenuti siano presenti nel kit.

NOTA

Questo foglio di istruzioni fa riferimento alle informazioni contenute nel manuale di manutenzione. Per questa installazione è richiesto l'uso del manuale di manutenzione della motocicletta di quest'anno/modello. Una copia è disponibile presso i concessionari Harley-Davidson.

GENERALE

Numero kit

76000486A

Modelli

Per informazioni sugli abbinamenti dei modelli, vedere il catalogo di vendita al dettaglio delle parti e accessori o la sezione Parts and Accessories (Parti e accessori) del sito Web www.harley-davidson.com (solo in inglese).

Visitare <http://serviceinfo.harley-davidson.com> per visualizzare le istruzioni più aggiornate.

Contattare il centro di assistenza clienti Harley-Davidson al numero 1-800-258-2464 (solo USA) o 1-414-343-4056.

Requisiti di installazione

⚠ AVVERTENZA

La sicurezza del pilota e del passeggero dipende dalla corretta installazione di questo kit. Attenersi alle procedure appropriate illustrate nel manuale di manutenzione. Se non si è in grado di eseguire la procedura o non si dispone degli attrezzi adeguati, rivolgersi a un concessionario Harley-Davidson per l'installazione. Un'installazione non corretta di questo kit può causare lesioni gravi o mortali. (00333b)

Questi prodotti sono disponibili presso il concessionario Harley-Davidson locale.

- **Modelli Touring e Trike 2014 ed anni successivi:** per questa installazione è richiesto l'acquisto separato dell'antenna CB (codice n. 76250-09 o 76386-09a).
- **Modelli Touring e Trike 2014-2018 senza un pulsante PTT (premere per parlare):** per questa installazione è richiesto l'acquisto separato del modulo dei comandi di destra (codice n. 71500130C).

Per il corretto funzionamento del sistema è necessario un aggiornamento del software della radio dopo aver installato il modulo CB. Rivolgersi a un concessionario Harley-Davidson.

I modelli Trike 2019 e anni successivi riutilizzeranno il Ricambio originale (Componente originale) cappuccio di emergenza/di avviamento/retromarcia sul nuovo comando manuale.

Sovraccarico elettrico

NOTA

Se si montano troppi accessori elettrici, si rischia di sovraccaricare l'impianto di carica del veicolo. Se gli accessori elettrici che funzionano contemporaneamente consumano più corrente elettrica di quanta possa generarne l'impianto di carica del veicolo, il consumo può scaricare la batteria e danneggiare l'impianto elettrico del veicolo. (00211d)

⚠ AVVERTENZA

Quando si installano gli accessori elettrici, accertarsi di non superare l'ampereaggio nominale del fusibile o dell'interruttore automatico che protegge il circuito modificato. Se si supera l'ampereaggio massimo si possono causare guasti elettrici, con pericolo di lesioni gravi o mortali. (00310a)

La radio CB assorbe fino a **2,0 A** di corrente supplementare dall'impianto elettrico.

PREPARAZIONE

⚠ AVVERTENZA

Per prevenire l'avviamento indesiderato del veicolo e conseguenti lesioni gravi o mortali, estrarre il fusibile principale prima di procedere. (00251b)

1. Rimuovere il fusibile principale. Vedere il manuale di manutenzione.
2. Rimuovere la carenatura esterna. Vedere il manuale di manutenzione.

INSTALLAZIONE

Carenatura montata sulla forcella:

1. Vedere Figura 2 Allineare il foro (3) nella staffa di montaggio (5) con una borchia anti-rotazione (4).

2. Installare le viti (2). Serrare.
Coppia: 2,8–4 N·m (25–35 in-lbs)
3. Installare il modulo CB (1) nella staffa (5).
4. Installare la vite (6). Serrare.
Coppia: 2,8–4 N·m (25–35 in-lbs)
5. Vedere Figura 3 Collegare la parte femmina del connettore a 12 vie al CB [[184] (1).



Figura 2. Installare il modulo CB: Carenatura montata sulla forcella



Figura 3. Connettori del cablaggio della carenatura interna

Carenatura montata sul telaio:

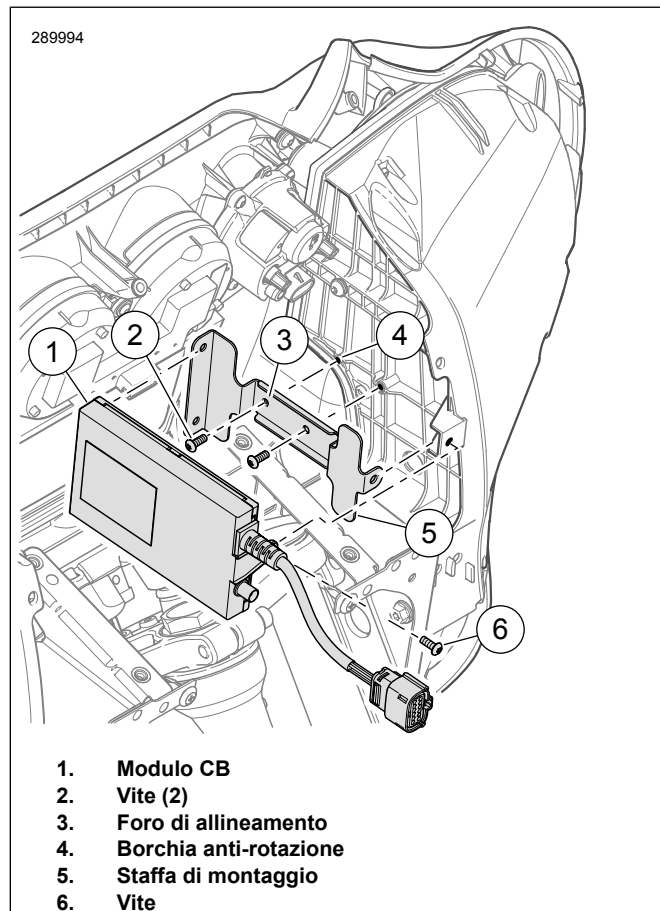
1. Vedere Figura 4 Installare la staffa di montaggio (2).
2. Installare le viti (1) e i dadi (6). Serrare.
Coppia: 2,8–4 N·m (25–35 in-lbs)
3. Installare il modulo CB (5) nella staffa (2).
4. Installare le rondelle (3) tra il modulo CB (5) e la staffa (2).
5. Installare la vite (4). Serrare.
Coppia: 2,8–4 N·m (25–35 in-lbs)
6. Vedere Figura 5 Collegare la parte femmina del connettore a 12 vie al CB [[184] (1).

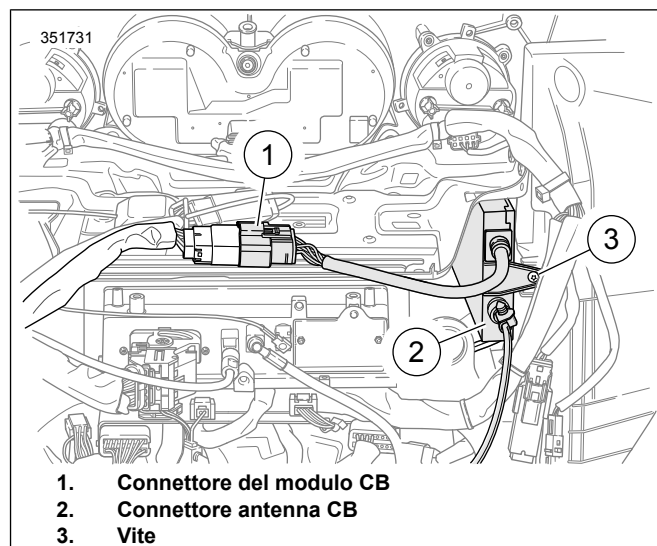

Figura 4. Installare il modulo CB: Carenatura montata sul telaio



Figura 5. Connettori del cablaggio della carenatura interna

Pulsante PTT (premere per parlare) – Modelli Touring e Trike da 2014 a 2018

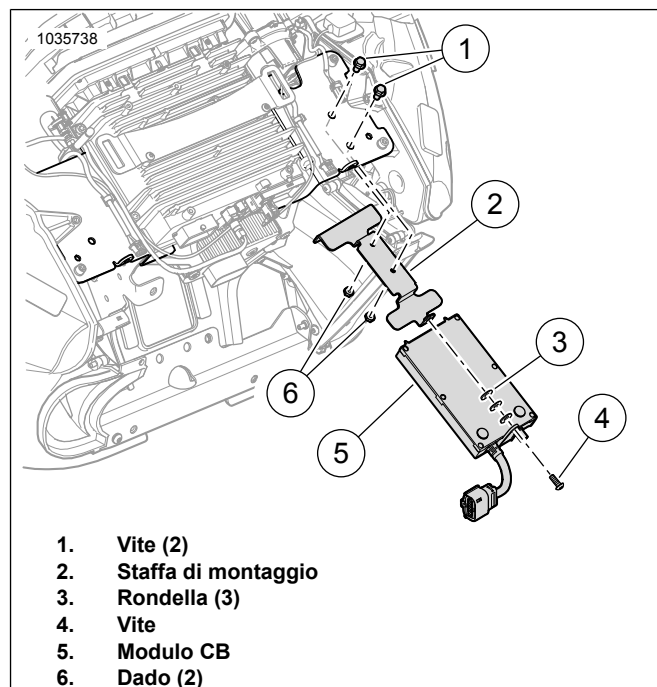
1. Vedere Figura 6 Sostituire modulo di comando di destra con codice n. 71500130C. Vedere il manuale di manutenzione.
2. Usare il Digital Technician II per abilitare il software della radio. Rivolgersi a un concessionario Harley-Davidson.
Attrezzo speciale: DIGITAL TECHNICIAN II (HD-48650)

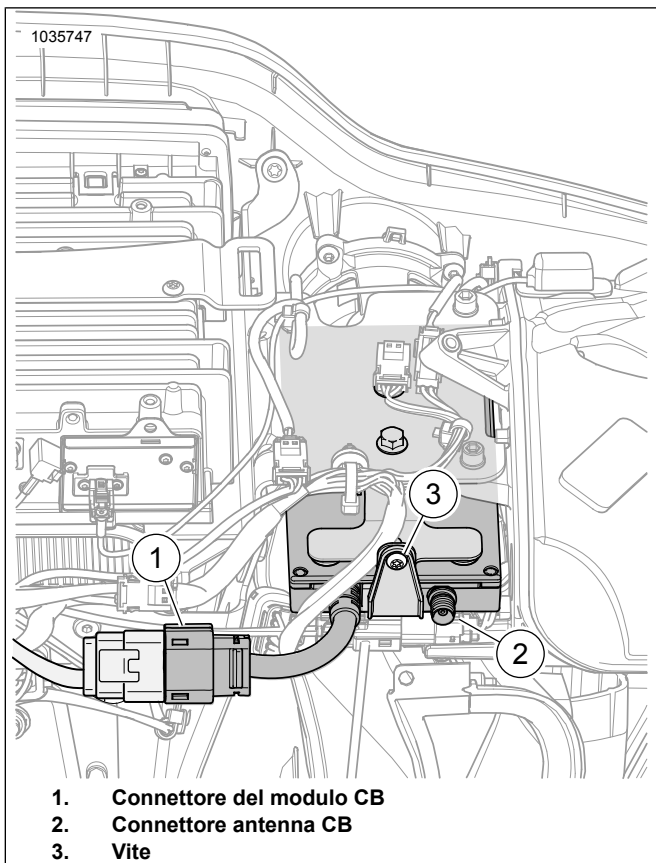

Figura 6. Comando di destra 2014 e successivi (71500130C)

Pulsante PTT (premere per parlare) – Modelli Touring e Trike 2019 ed anni successivi

1. Rimuovere il modulo dei comandi di destra Componente originale. Vedere il manuale di manutenzione.
2. **Modelli Touring:** Vedere Figura 7. Installare il modulo di comando di destra, codice parte 71500130C. Vedere il manuale di manutenzione.
 - a. Smontare la scatola degli interruttori.
 - b. Vedere Figura 6 Rimuovere il tasto Info (2) dal nuovo modulo di comando.
 - c. Vedere Figura 7 Installare il tasto dell'indicatore di svolta a destra/inversione (5) sul nuovo modulo di comando.
 - d. Assemblare la scatola degli interruttori.
3. **Modelli Trike:** Installare il modulo di comando di destra, codice parte 71500130C. Vedere il manuale di manutenzione.
 - a. Smontare la scatola degli interruttori.
 - b. Vedere Figura 6 Rimuovere il tasto Info (2) e Pericolo/Avviamento (1) dal nuovo modulo di comando.
 - c. Vedere Figura 8 Rimuovere il cappuccio di emergenza/avviamento (7) dal modulo di controllo Componente originale.

- d. Vedere Figura 8 Installare il tasto dell'indicatore di svolta a destra/inversione (8) sul nuovo modulo di comando.
 - e. Vedere Figura 8 Installare il cappuccio di emergenza/di avviamento/retromarcia (7) sul nuovo modulo di controllo.
 - f. Assemblare la scatola degli interruttori.
4. Usare il Digital Technician II per abilitare il software della radio. Rivolgersi a un concessionario Harley-Davidson.
 Attrezzo speciale: DIGITAL TECHNICIAN II (HD-48650)

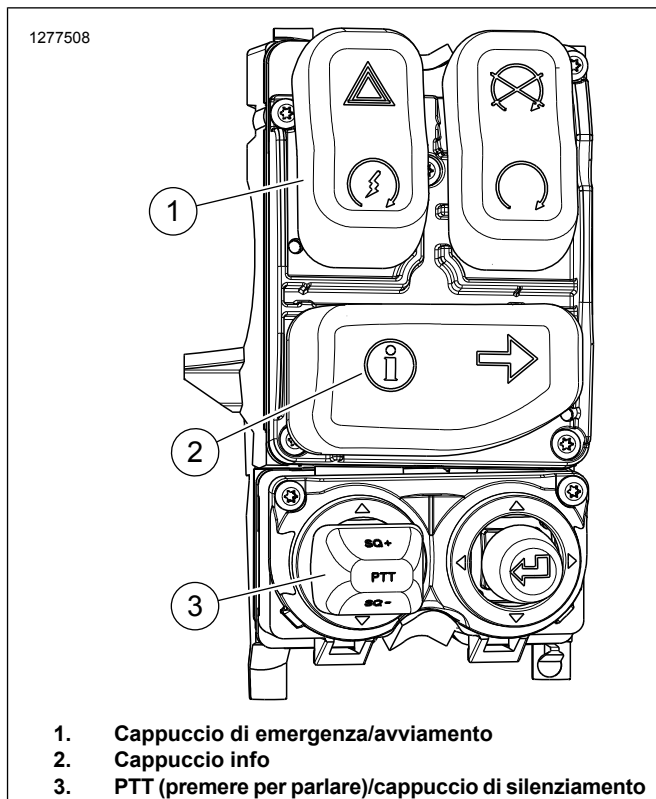

Figura 7. Vista del comando di destra 2019 e successivi dopo la sostituzione del cappuccio dell'interruttore



Figura 8. Comando di destra Trike 2019 ed anni successivi (originale)

COMPLETATO

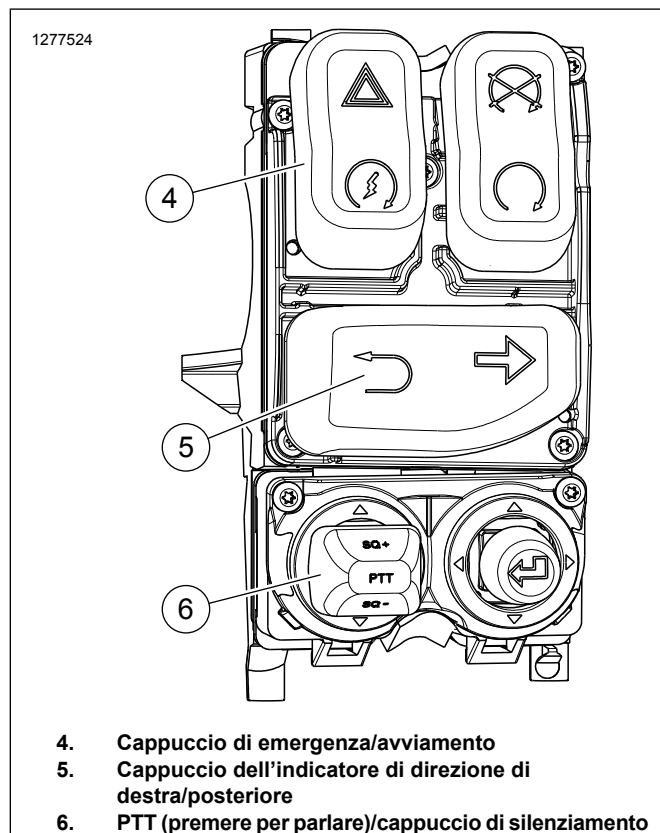
1. installare la carenatura esterna. Vedere il manuale di manutenzione.
2. Installare il fusibile principale. Vedere il manuale di manutenzione.

REGOLAZIONE DEL RAPPORTO DI ONDA STAZIONARIA

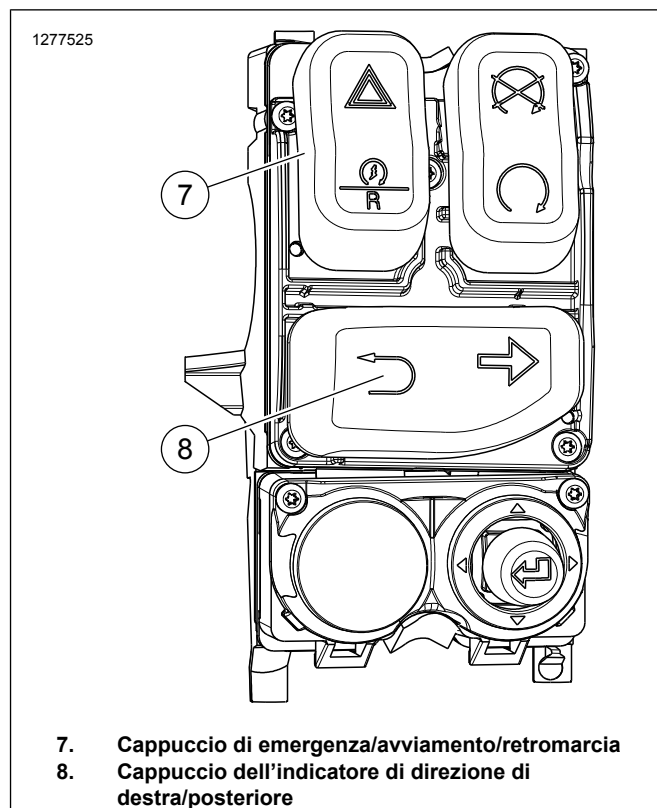
L'SWR (Standing Wave Ratio [rapporto di onda stazionaria]) è un termine tecnico che indica il procedimento per controllare la qualità dell'accoppiamento antenna/trasmittitore CB. Se la trasmissione o la ricezione in CB fossero scarse, controllare il rapporto di onda stazionaria.

Per controllare l'SWR, è necessario un apposito misuratore o un ponte. Il concessionario Harley-Davidson dispone di misuratore dell'SWR e degli opportuni adattatori oppure può indirizzare il cliente ad un'officina di riparazioni specializzata in impianti CB per un controllo dell'SWR.

Poiché i procedimenti operativi per i misuratori dell'SWR variano, seguire attentamente le istruzioni operative del misuratore in uso.

FUNZIONAMENTO

Vedere le istruzioni di attivazione nel manuale d'uso del Boom! Box. Vedere Harley-Davidson.com per visualizzare il manuale d'uso online.