

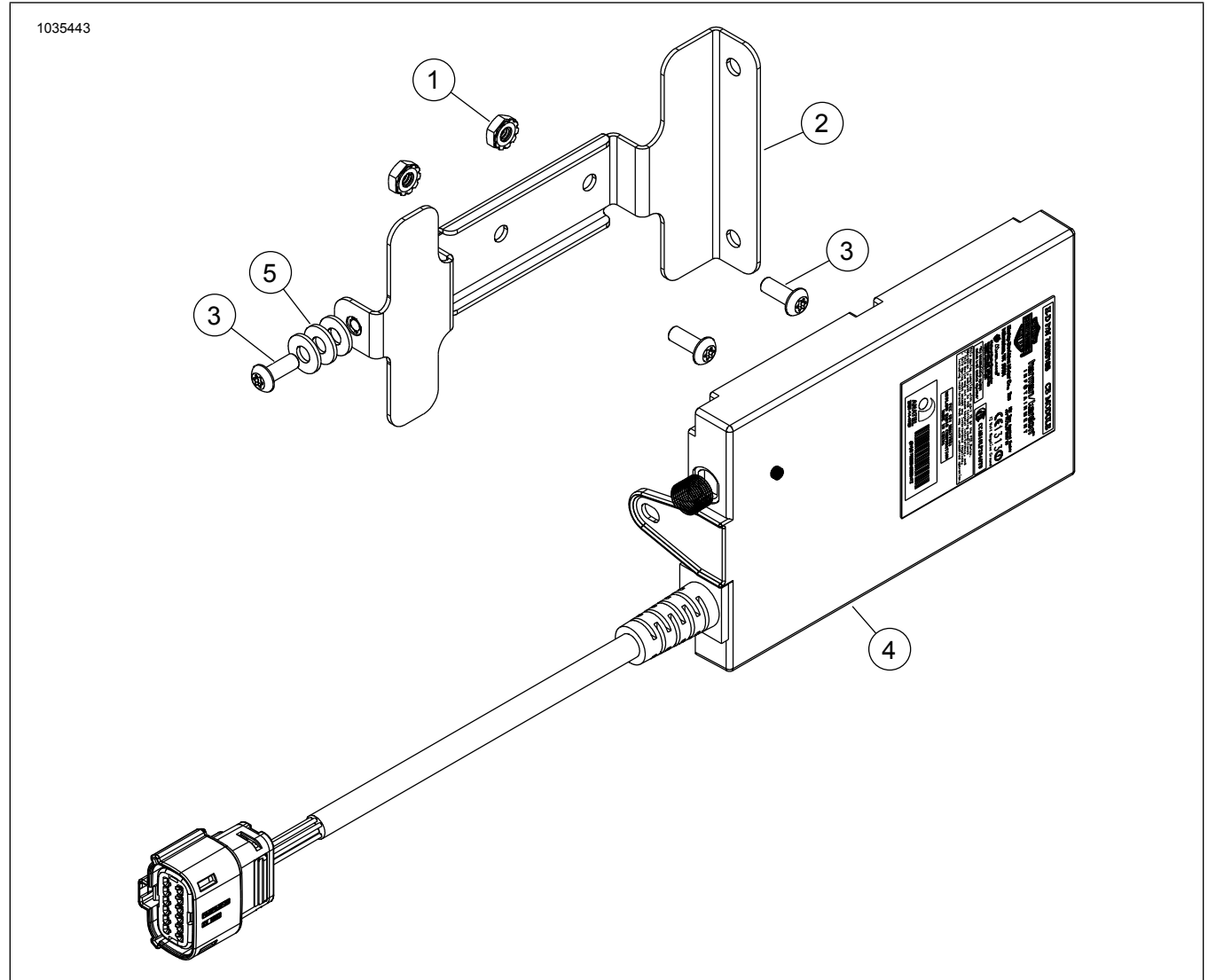

BOOM! BOX CB RADIO KOMPLEKTS

KOMPLEKTA SATURS



Attēls 1 Boom! Box CB radio komponenti

Tabula 1. Boom! Box CB radio komponenti

<input checked="" type="checkbox"/>	Ēmums	QTY	APRAKSTS	Partijas Nr.	Piezīmes
<input type="checkbox"/>	1	2	KEPS™ uzgrieznis	7838	
<input type="checkbox"/>	2	1	Montāžas kronšteins	57000247	
<input type="checkbox"/>	3	3	Skrūve	2478	2,8–4 N·m (25–35 in-lbs)
<input type="checkbox"/>	4	1	CB modulis	Netiek pārdots atsevišķi	
<input type="checkbox"/>	5	3	Paplāksne	6716	Tikai pie dakšas piestiprināta aptecētāja modeļiem

PIEZĪME

Pirms detaļu uzstādīšanas vai noņemšanas no transportlīdzekļa pārbaudiet, vai komplektā ir visas sastāvdaļas.

PIEZĪME

Šī instrukciju lapa atspoguļo apkopes rokasgrāmatas informāciju. Lai veiktu uzstādīšanu, ir nepieciešama šī gada/modeļa motocikla apkopes rokasgrāmata. To var iegūt no Harley-Davidson® izplatītāja.

VISPĀRĪGI

Komplekta numurs

76000486A

Modeļi

Informāciju par modeļu saderību ar aprīkojumu skatiet P&A mazumtirdzniecības katalogā vai sadaļā Daļas un Piederumi vietnē www.harley-davidson.com (tikai angļu valodā).

Lai iegūtu visjaunāko norādījumu lapu, apmeklējiet vietni <https://serviceinfo.harley-davidson.com>.

Sazinieties ar Harley-Davidson klientu atbalsta centru (tikai ASV) 1-800-258-2464 vai 1-414-343-4056.

Uzstādīšanas prasības

▲ BRĪDINĀJUMS

Braucēja un pasažiera drošība ir atkarīga no šī komplekta pareizās uzstādīšanas. Izmantojiet atbilstošas procedūras no apkopes rokasgrāmatas. Ja jums nav vajadzīgo prasmju vai instrumentu darba veikšanai, uzticiet uzstādīšanu Harley-Davidson® izplatītājam. Šī komplekta nepareiza uzstādīšana var izraisīt nāvi vai smagas traumas. (00333b)

Šie priekšmeti ir pieejami pie jūsu vietējā Harley-Davidson izplatītāja.

- **2014 un vēlākiem Touring and Trike modeļiem:** atsevišķi iegādāta CB antena (daļas Nr. 76250-09 vai 76386-09A) ir nepieciešama uzstādīšanai.
- **2014-2018 Touring and Trike modeļiem bez Rācijsaziņas (PTT) pogas:** atsevišķi iegādāts labās puses rokas vadības modulis (daļa Nr. 71500130C) ir nepieciešams uzstādīšanai.

Pēc CB moduļa instalēšanas, lai sistēma darbotos nekļūdīgi, nepieciešams atjaunināt radio programmatūru. Vērsieties pie Harley-Davidson® izplatītāja.

2019 un vēlākiem Trike modeļiem atkārtoti izmantos Oriģinālais aprīkojums (OE) avārijas brīdinājuma / iedarbināšanas / atpakaļgaitas vāciņus jaunajai rokas vadībai.

Elektriskā pārslodze

PAZIŅOJUMS

Pievienojot pārāk daudz elektrisko piederumu, ir iespējams pārslogot transportlīdzekļa uzlādes sistēmu. Ja visi vienlaikus iedarbinātie elektriskie piederumi vienlaikus patērē vairāk elektriskās strāvas nekā transportlīdzekļa lādēšanas sistēma spēj ģenerēt, elektrības patēriņš var izlādēt akumulatoru un izraisīt bojājumus transportlīdzekļa elektriskajai sistēmai. (00211d)

▲ BRĪDINĀJUMS

Uzstādot elektriskos piederumus, nepārsniedziet drošinātāja vai jaudas slēdža maksimālo nominālo strāvas stiprumu, kas aizsargā attiecīgo ķēdi, kura tiek pārveidota. Maksimālā strāvas stipruma pārsniegšana var izraisīt elektriskus darbības traucējumus, kas savukārt var izraisīt nāves gadījumus vai nopietnus miesas bojājumus. (00310a)

CB radio no elektriskās sistēmas nepieciešama līdz pat **2.0 ampēru** papildu strāva.

SAGATAVOŠANĀS

▲ BRĪDINĀJUMS

Lai novērstu nejaušas motocikla iedarbināšanas iespēju, kas var izraisīt nāves gadījumus vai nopietnus miesas bojājumus, pirms tālāku darbību veikšanas izņemiet galveno drošinātāju. (00251b)

1. Izņemiet galveno drošinātāju. Skatiet apkopes rokasgrāmatu.
2. Noņemiet ārējo aptecētāju. Skatiet apkopes rokasgrāmatu.

UZSTĀDĪŠANA

Pie dakšas stiprināts aptecētājs:

1. Skatiet šeit: Attēls 2 . Savietojiet stiprinājuma kronšteina (5) caurumu (3) ar pretrotācijas vadītli (4).
2. Ieskrūvējiet skrūves (2). Pievelciet.
Griezes moments: 2,8–4 N·m (25–35 in-lbs)

3. Ievietojiet CB moduli (1) kronšteinā (5).
4. Ieskrūvējiet skrūvi (6). Pievelciet.
Griezes moments: 2,8–4 N·m (25–35 in-lbs)
5. Skatiet šeit: Attēls 3 . Pievienojiet 12 vietu ligzdas korpusu pie CB [184] (1).

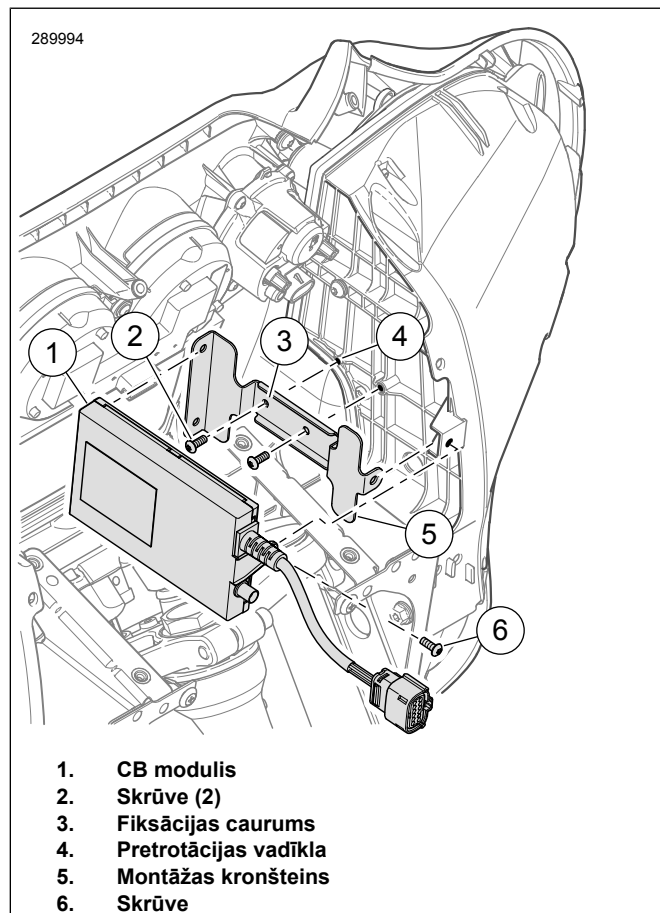

1. CB modulis
2. Skrūve (2)
3. Fiksācijas caurums
4. Pretrotācijas vadītājs
5. Montāžas kronšteins
6. Skrūve

Attēls 2 Uzstādiet CB moduli: Pie dakšas piestiprināts aptecētājs

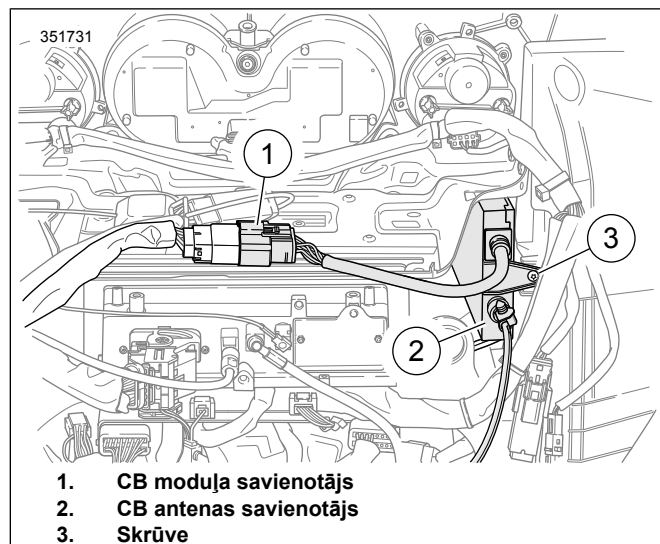

1. CB moduļa savienotājs
2. CB antenas savienotājs
3. Skrūve

Attēls 3 Iekšējā aptecētāja savienotājkabeļa savienotāji

Pie rāmja stiprināts aptecētājs:

1. Skatiet šeit: Attēls 4 . Uzstādiet stiprinājuma kronšteinu (2).
2. Ieskrūvējiet skrūves (1) un uzlieciet uzgriežņus (6). Pievelciet.
Griezes moments: 2,8–4 N·m (25–35 in-lbs)
3. Ievietojiet CB moduli (5) kronšteinā (2).
4. Ievietojiet paplāksnes (3) starp CB moduli (5) un kronšteinu (2).
5. Ieskrūvējiet skrūvi (4). Pievelciet.
Griezes moments: 2,8–4 N·m (25–35 in-lbs)
6. Skatiet šeit: Attēls 5 . Pievienojiet 12 vietu ligzdas korpusu pie CB [184] (1).

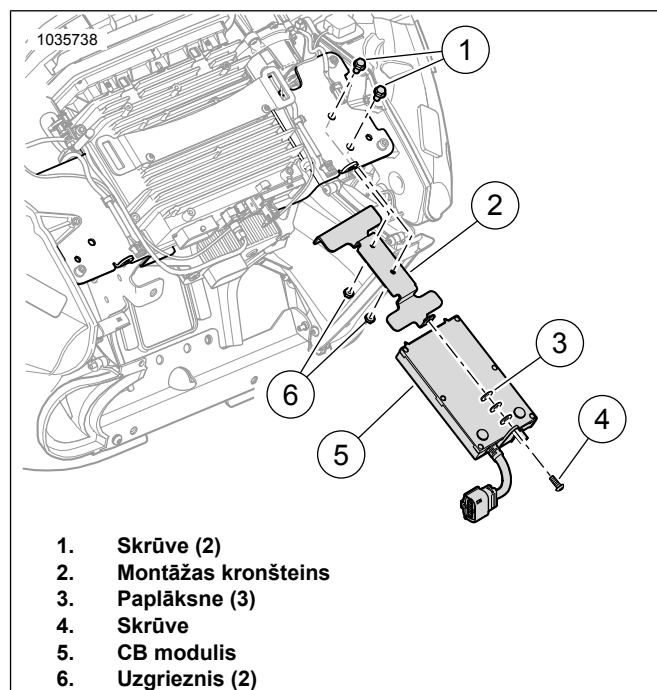

1. Skrūve (2)
2. Montāžas kronšteins
3. Paplāksne (3)
4. Skrūve
5. CB modulis
6. Uzgrieznis (2)

Attēls 4 Uzstādiet CB moduli: Aptecētājs, kas uzstādīts uz rāmja

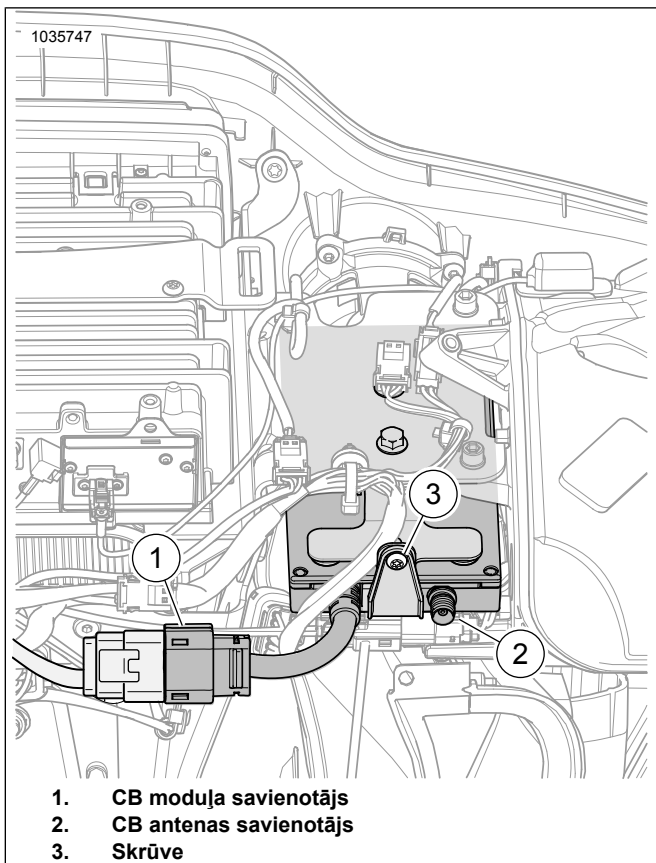

Attēls 5 Iekšējā aptecētāja savienotājkaabeļa savienotāji

Rācijsaziņas (PTT) taustiņš - 2014 līdz 2018 Touring un Trike modeļiem

1. Skatiet šeit: Attēls 6 . Aizstājiet labās rokas vadības moduli ar daļu Nr. 71500130C. Skatiet apkopes rokasgrāmatu.
2. Izmantojiet Digitālais Tehniķis II, lai iespējotu radio programmatūru. Vērsieties pie Harley-Davidson izplatītāja.
Īpašs instruments: DIGITAL TECHNICIAN II (DIGITĀLAIS TEHNIĶIS II) (HD-48650)

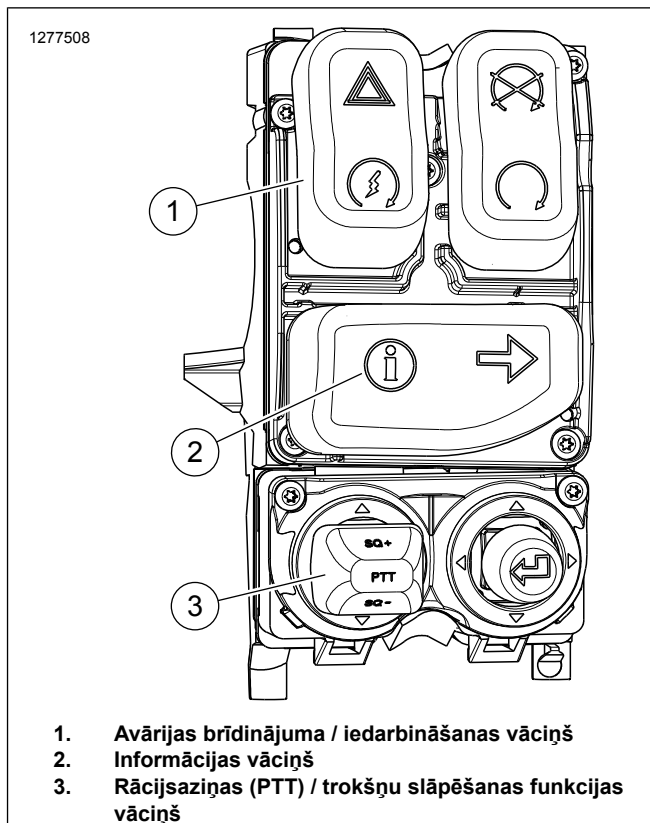

Attēls 6 2014 un vēlāka labās puses vadība (71500130C)

Rācijsaziņas (PTT) taustiņš - 2019 un vēlākiem Touring and Trike modeļiem

1. Noņemiet OE labās puses rokas vadības moduli. Skatiet apkopes rokasgrāmatu.
2. **Touring modeļiem:** skatiet: Attēls 7 . Uzstādiet labās puses rokas vadības moduli, daļas Nr. 71500130C. Skatiet apkopes rokasgrāmatu.
 - a. Izjauciet slēdža korpusu.
 - b. Skatiet šeit: Attēls 6 . Noņemiet Informācijas vāciņu (2) no jaunā vadības moduļa.
 - c. Skatiet šeit: Attēls 7. Instalēt atpakaļ/labā pagrieziņa signāla vāciņu (5) jaunajā vadības modulī.
 - d. Salieciet slēdža korpusu.
3. **Trike modeļiem:** uzstādiet labās rokas vadības moduli, daļas Nr. 71500130C. Skatiet apkopes rokasgrāmatu.
 - a. Izjauciet slēdža korpusu.
 - b. Skatiet šeit: Attēls 6 . Noņemiet Informācijas vāciņu (2) un avārijas brīdinājuma / iedarbināšanas vāciņu (1) no jaunā vadības moduļa.
 - c. Skatiet šeit: Attēls 8 . Noņemiet avārijas brīdinājuma / iedarbināšanas / atpakaļgaitas vāciņu (7) no OE vadības moduļa.

- d. Skatiet šeit: Attēls 8 . Instalēt atpakaļ/labā pagrieziena signāla vāciņu (8) jaunajā vadības modulī.
- e. Skatiet šeit: Attēls 8 . Uzlieciet avārijas brīdinājuma / iedarbināšanas / atpakaļgaitas vāciņu (7) jaunajam vadības modulim.
- f. Salieciet slēdža korpusu.

- 4. Izmantojiet Digitālais Tehniķis II, lai iespējotu radio programmatūru. Vērsieties pie Harley-Davidson izplatītāja.

Īpašs instruments: DIGITAL TECHNICIAN II (DIGITĀLAIS TEHNIĶIS II) (HD-48650)

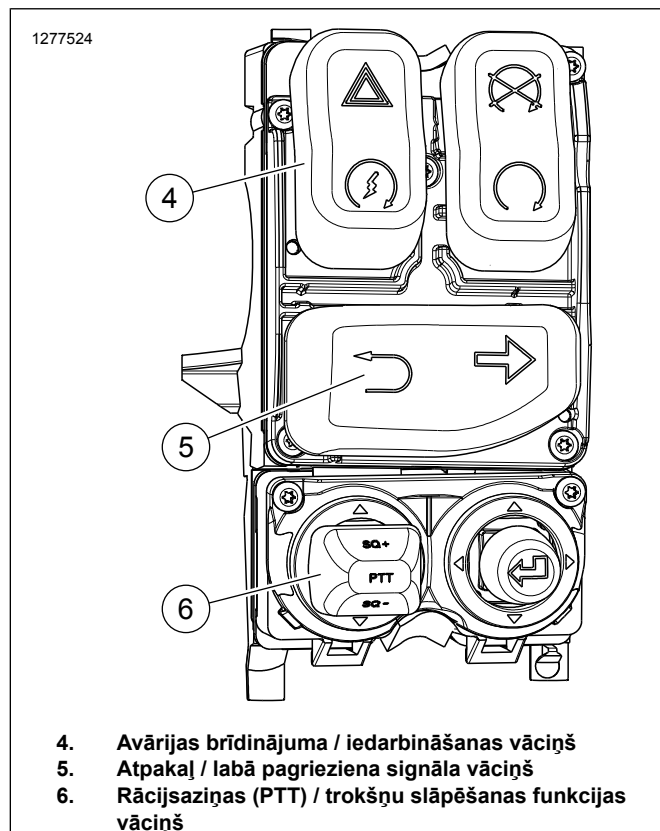

Attēls 7 2019 un vēlāk labās kontroles skats pēc slēdža vāciņa nomainas

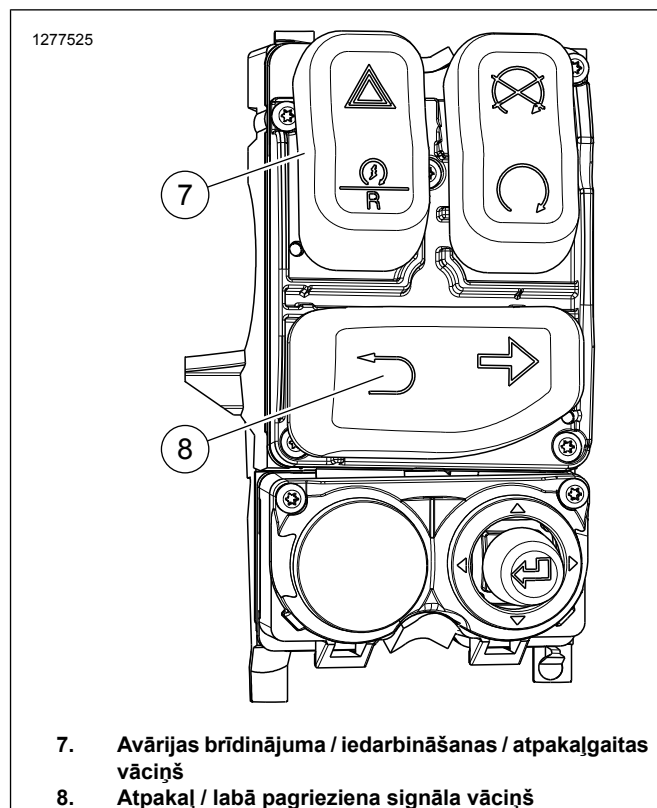

Attēls 8 2019 un vēlāka Trike labās puses vadība (OE)

GATAVS

1. Uzstādi ārējo aptecētāju. Skatiet apkopes rokasgrāmatu.
2. Uzstādi galveno drošinātāju. Skatiet apkopes rokasgrāmatu.

SWR REGULĒŠANA

Stāvviļņu koeficients (SWR) ir tehnisks termins procedūrai, kas pārbauda, cik labi CB raidītājs un antena ir savietoti. Ja pamaniet nepietiekami kvalitatīvu CB uztveršanu vai raidīšanu, ieteicams pārbaudīt SWR.

Lai pārbaudītu SWR, ir nepieciešams SWR-metrs vai tilts. Harley-Davidson izplatītājam būs vai nu SWR-metrs un atbilstoši adapteri, vai arī izplatītājs jūs informēs par CB remontdarbīcu SWR pārbaudei.

Tā kā lietošanas procedūras SWR-metriem atšķiras, pārliecinieties, ka tiek izmantota un rūpīgi ievērota SWR-metru lietošanas pamācība.

LIETOŠANA

Lietošanas pamācību skatiet Boom! Box īpašnieka rokasgrāmatā. Skatiet īpašnieka rokasgrāmatu tiešsaistē vietnē HarleyDavidson.com.