



INSTRUÇÕES

J05767

2018-11-28



KIT DE RÁDIO CB BOOM! BOX

CONTEÚDO DO KIT



Figura 1. Componentes do rádio CB Boom! Box

Tabela 1. Componentes do rádio CB Boom! Box

<input checked="" type="checkbox"/>	Item	Qty	Descrição	Part No.	Notas
<input type="checkbox"/>	1	2	Porca Keps™	7838	
<input type="checkbox"/>	2	1	Suporte de fixação	57000247	
<input type="checkbox"/>	3	3	Parafuso	2478	2,8–4 N·m (25–35 in-lbs)
<input type="checkbox"/>	4	1	Módulo CB	Não é vendido separadamente	
<input type="checkbox"/>	5	3	Anilha	6716	Apenas modelos com carenagem montada na forquilha

NOTA

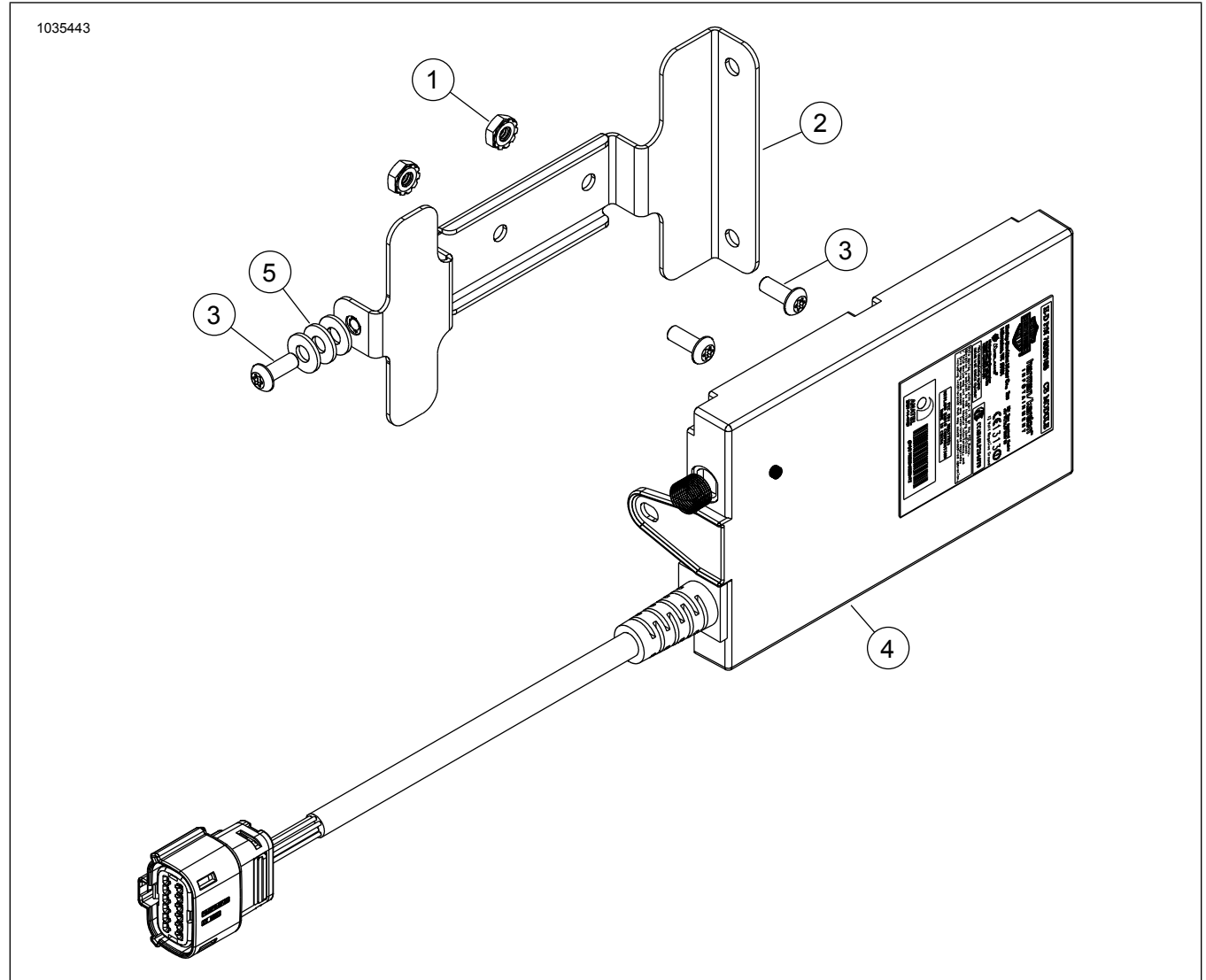
Verifique se o kit está completo com todos os conteúdos antes de instalar ou remover itens do veículo.

NOTA

Esta folha de instruções faz referência às informações do Manual de Serviço. Para a instalação deste modelo/ano de motocicleta, é necessário ter um manual de serviço. Este pode ser adquirido nos concessionários Harley-Davidson.

GERAL

Kit n.º

76000486A

Modelos

Para informação sobre modelos correspondentes, veja o catálogo de vendas P&A ou a secção Peças e Acessórios ou a secção Parts and Accessories (Peças e Acessórios) no site www.harley-davidson.com (apenas em inglês).

Visite <https://serviceinfo.harley-davidson.com> para obter a folha de instruções mais recente.

Entre em contacto com o Centro de Assistência ao Cliente Harley-Davidson através do (+1) 1 800 258 2464 (só nos EUA) ou (+1) 1 414 343 4056.

Requisitos da instalação

⚠ ATENÇÃO

A segurança do condutor e do passageiro depende da instalação correta deste kit. Use os procedimentos apropriados do Manual de serviço de oficina. Se o procedimento estiver para além das suas capacidades ou não dispuser das ferramentas adequadas, solicite a instalação a um concessionário Harley-Davidson. A instalação inadequada deste kit poderá provocar acidentes mortais ou lesões corporais graves. (00333b)

Estes itens estão disponíveis no seu concessionário Harley-Davidson local.

- **Modelos Touring e Trike de 2014 e posterior:** é necessária a compra em separado da antena CB (peça n.º 76250-09 ou 76386-09A) para esta instalação.
- **Modelos Touring e Trike 2014-2018 sem um botão PTT:** é necessária a compra em separado do módulo de comando manual do lado direito (peça n.º 71500130C) para esta instalação.

É necessária uma atualização do software do rádio após a instalação do módulo CB para o sistema funcionar corretamente. Consulte um concessionário Harley-Davidson.

Os modelos Trike 2019 e posterior reutilizarão a Equipamento original (OE) tampa de Perigo/Arranque/Marcha-atrás no comando manual.

Sobrecarga elétrica

AVISO

É possível sobrecarregar o sistema de carregamento do veículo por serem adicionados demasiados acessórios elétricos. Se a carga combinada dos acessórios elétricos em funcionamento simultâneo for superior à corrente gerada pelo sistema de carga do motociclo, o consumo pode descarregar a bateria e danificar o sistema elétrico. (00211d)

⚠ ATENÇÃO

Ao instalar qualquer acessório elétrico, certifique-se de que não ultrapassa a amperagem máxima especificada do fusível ou do disjuntor que protege o circuito a ser modificado. Exceder a amperagem máxima pode levar a falhas elétricas, o que poderá provocar acidentes mortais ou lesões corporais graves. (00310a)

O rádio CB requer até **2,0 A** de corrente adicional do sistema elétrico.

PREPARAR

⚠ ATENÇÃO

Para impedir um arranque acidental do veículo, que pode provocar acidentes mortais ou lesões corporais graves, retire o fusível principal antes de continuar. (00251b)

1. Retire o fusível principal. Veja o manual de serviço.
2. Remova a carenagem externa. Veja o manual de serviço.

INSTALAÇÃO

Carenagem montada na forquilha:

1. Ver Figura 2. Alinhe o orifício (3) no suporte de montagem (5) com o ressalto anti-rotação (4).

2. Instale os parafusos (2). Aperte.
Binário: 2,8–4 N·m (25–35 in-lbs)
3. Instale o módulo CB (1) no suporte (5).
4. Instale o parafuso (6). Aperte.
Binário: 2,8–4 N·m (25–35 in-lbs)
5. Ver Figura 3 . Ligue a caixa da tomada com 12 entradas ao CB [184] (1).



Figura 2. Instalar o módulo CB: Carenagem montada no garfo



Figura 3. Ligações do chicote da carenagem interior

Carenagem montada no quadro:

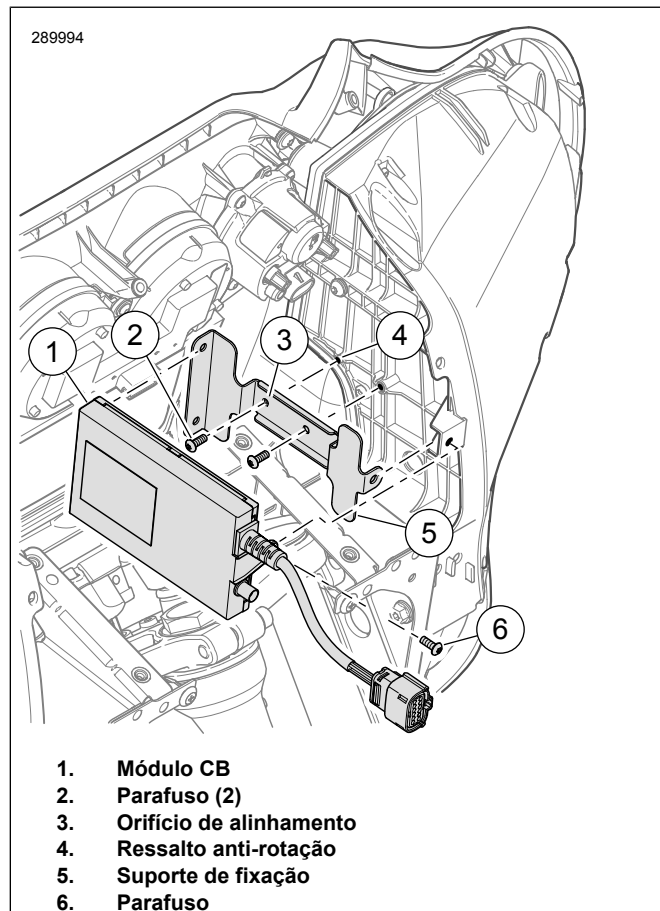
1. Ver Figura 4 . Instalar o suporte de montagem (2).
2. Instalar os parafusos (1) e as porcas (6). Aperte.
Binário: 2,8–4 N·m (25–35 in-lbs)
3. Instalar o módulo CB (5) no suporte (2).
4. Instalar as anilhas (3) entre o módulo CB (5) e o suporte (2).
5. Instale o parafuso (4). Aperte.
Binário: 2,8–4 N·m (25–35 in-lbs)
6. Ver Figura 5 . Ligue a caixa da tomada com 12 entradas ao CB [184] (1).

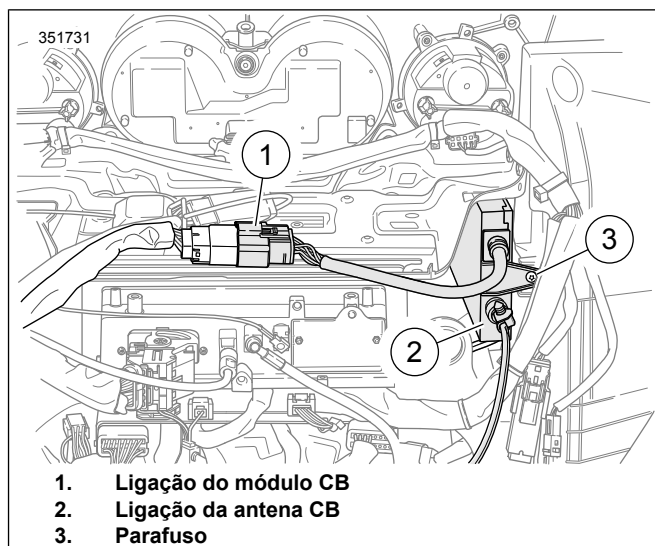

Figura 4. Instalar o módulo CB: Tampas laterais montadas no quadro



Figura 5. Ligações do chicote da carenagem interior

Botão Push-to Talk (PTT) - Modelos Touring e Trike 2014 a 2018

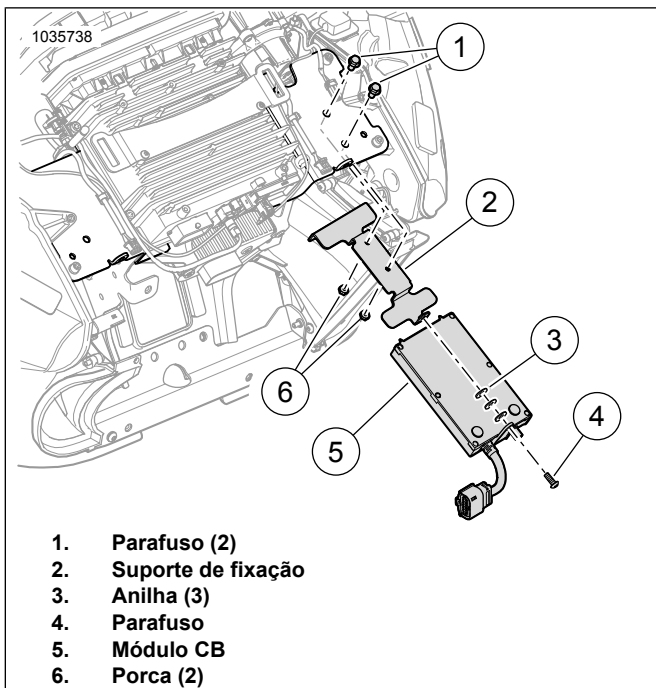
1. Ver Figura 6 . Substituir o comando manual do lado direito pela peça n.º 71500130C. Veja o manual de serviço.

2. Utilizar o Digital Technician II para ativar o software do rádio. Consulte um concessionário Harley-Davidson.
Ferramenta Especial: DIGITAL TECHNICIAN II (HD-48650)

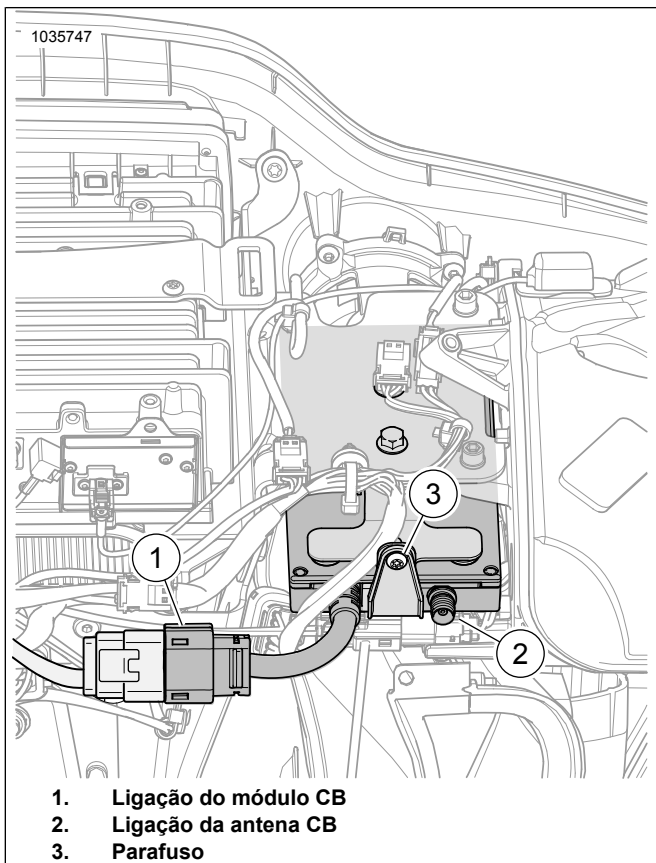

Figura 6. Comando do lado direito de 2014 e posterior (71500130C)

Botão Push-to Talk (PTT) - Modelos Touring e Trike 2019 e posterior

1. Remover OE módulo do comando manual direito. Veja o manual de serviço.
2. **Modelos Touring:** consulte Figura 7 . Instalar o módulo de comando do lado direito peça n.º 71500130C. Veja o manual de serviço.
 - a. Desmontar a estrutura do interruptor.
 - b. Ver Figura 6 . Remova a tampa de informação (2) do novo módulo de comando.
 - c. Ver Figura 7. Instale a tampa do indicador de mudança de direção de trás/para a direita (5) no novo módulo de comando.
 - d. Montar a estrutura do interruptor.
3. **Modelos Trike:** Instalar módulo de comando do lado direito peça n.º 71500130C. Veja o manual de serviço.
 - a. Desmontar a estrutura do interruptor.
 - b. Ver Figura 6 . Remova a tampa de informação (2) e a tampa de Perigo/Stop (1) do novo módulo de comando.

- c. Ver Figura 8 . Remova a tampa de Perigo/Arranque (7) do OE módulo de comando.
- d. Ver Figura 8 . Instale a tampa do indicador de mudança de direção de Trás/Para a direita (8) no novo módulo de comando.
- e. Ver Figura 8 . Remova a tampa de Perigo/Arranque (7) do novo módulo de comando.
- f. Montar a estrutura do interruptor.

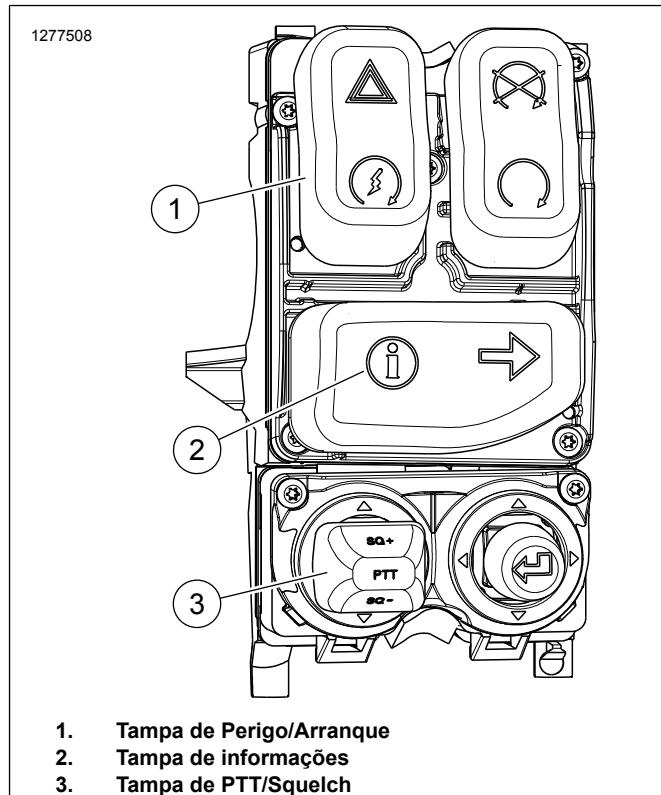
- 4. Utilizar o Digital Technician II para ativar o software do rádio. Consulte um concessionário Harley-Davidson.
Ferramenta Especial: DIGITAL TECHNICIAN II (HD-48650)



Figura 7. Vista do Comando do lado direito de 2019 e posterior depois da substituição da tampa de interruptor



Figura 8. Comando do lado direito do Trike 2019 e posterior (OE)

CONCLUÍDO

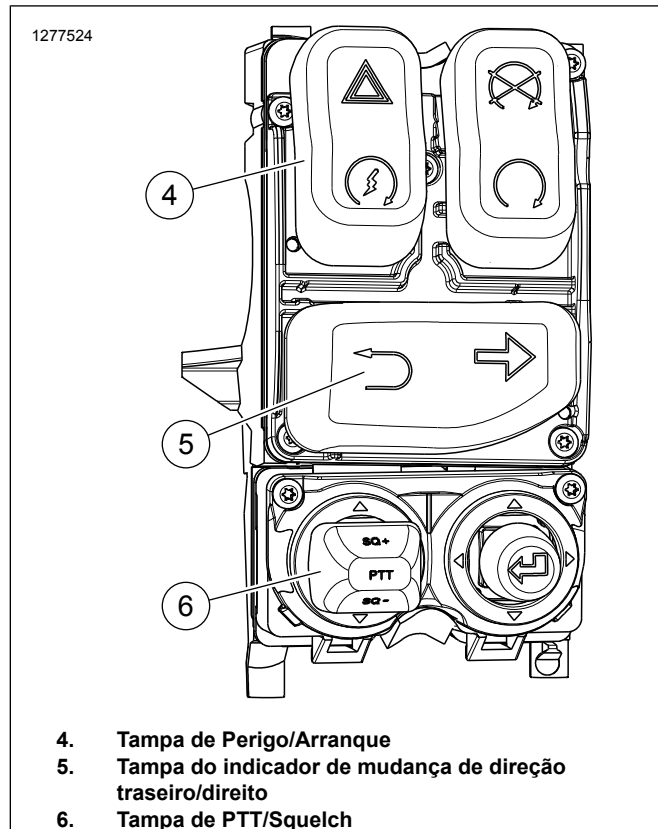
1. Instale a carenagem externa. Veja o manual de serviço.
2. Instale o fusível principal. Veja o manual de serviço.

AJUSTE DA SWR

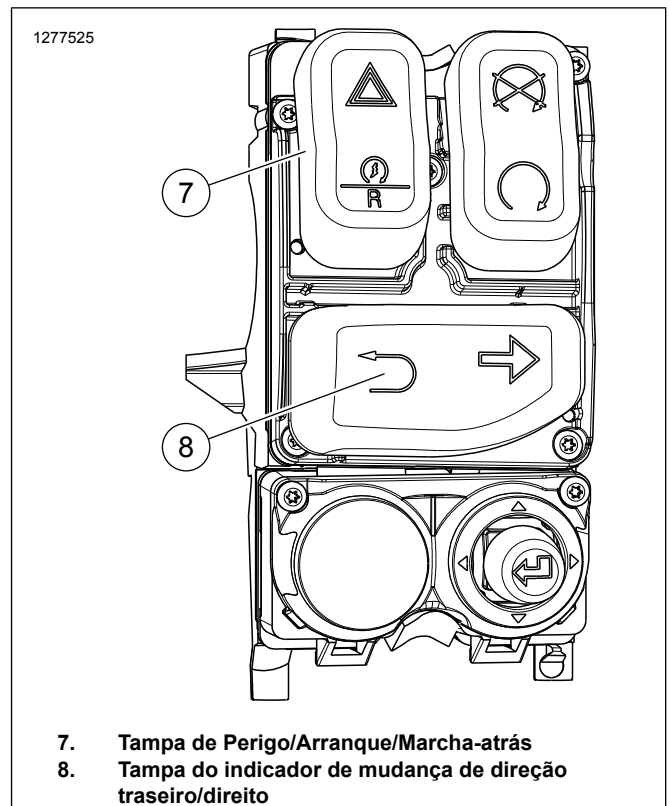
Taxa de ondas estacionárias (SWR) é o termo técnico para o procedimento de verificação do quão bem o transmissor e a antena CB são compatíveis. Verificar a SWR quando se notar uma recepção ou transmissão fraca do CB.

Para verificar a SWR é necessário um medidor ou ponte de SWR. Um concessionário Harley-Davidson terá quer um medidor da SWR quer os adaptadores apropriados, ou poderá encaminhá-lo para uma loja de reparação do CB para se efetuar uma verificação da SWR.

Uma vez que os procedimentos operacionais para os medidores da SWR variam, certifique-se de que o manual de instruções do medidor da SWR é utilizado e devidamente respeitado.

OPERAÇÃO

Consulte o manual de operação do Boom! Box para obter instruções detalhadas. Consulte Harley-Davidson.com para visualizar o manual de operação online.