



BOOM-UL! CUTIE CB RADIO KIT

CONȚINUTUL KITULUI



Figura 1. Boom-ul! Caseta CB Radio componente

Tabelul 1. Boom-ul! Caseta CB Radio componente

<input checked="" type="checkbox"/>	Articol	Cant.	Descriere	Cod de produs	Observații
<input type="checkbox"/>	1	2	Keps™ piuliță	7838	
<input type="checkbox"/>	2	1	Suportul de montare	57000247	
<input type="checkbox"/>	3	3	Șurub	2478	2,8–4 N·m (25–35 in-lbs)
<input type="checkbox"/>	4	1	Modulul CB	Nu se vinde separat	
<input type="checkbox"/>	5	3	Șaibă	6716	Modelele cu carenaj montat pe furcă

OBSERVAȚIE

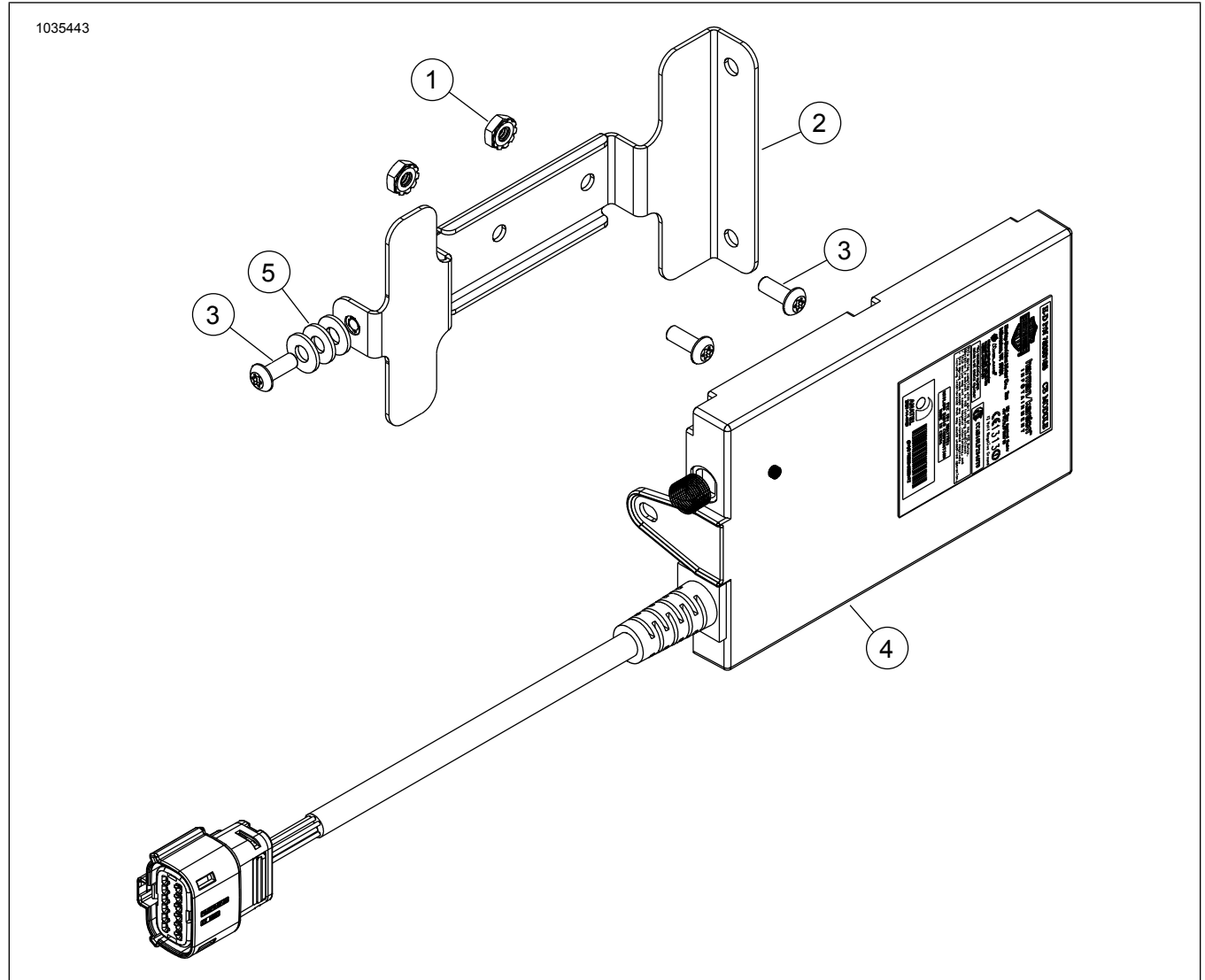
Verificați dacă toate articolele sunt prezente în Kit înainte de instalarea sau eliminarea de elemente din vehicul.

OBSERVAȚIE

Această fișă de instrucțiuni se referă la informațiile din manualul de service. Pentru montare, este necesar un manual de service pentru motocicletă din acest an/pentru acest model. Puteți obține unul de la un dealer Harley-Davidson.

GENERAL

Cod kit

76000486A

Modele

Pentru informații privind montarea pe anumite modele, consultați catalogul de vânzare cu amănuntul de piese și accesorii sau secțiunea Piese și accesorii de pe www.harley-davidson.com (numai în limba engleză).

Accesați <https://serviceinfo.harley-davidson.com> pentru cea mai recentă fișă de instrucțiuni.

Contactați Harley-Davidson Customer Support Center (Centrul de asistență pentru clienți) la 1-800-258-2464 (numai SUA) sau 1-414-343-4056.

Cerințe pentru montare

▲ AVERTISMENT

Siguranța motociclistului și a pasagerului depinde de instalarea corectă a acestui kit. Utilizați procedurile corespunzătoare din manualul de service. Dacă nu aveți capacitatea de a efectua procedura sau dacă nu aveți instrumentele corecte, lăsați un dealer Harley-Davidson să efectueze instalarea. Instalarea necorespunzătoare a acestui kit ar putea conduce la deces sau la vătămări grave. (00333b)

Aceste elemente sunt disponibile de la dealerul local Harley-Davidson.

- **Modele Touring și Trike 2014 și ulterioare:** cumpărarea separată a antenei CB (cod 76250-09 sau 76386-09A) este necesară pentru această instalare.
- **Modele Touring și Trike 2014-2018 fără un buton de PTT:** cumpărarea separată a modulului de control pentru mâna dreaptă (piesa No. 71500130 C) este necesară pentru această instalare.

O actualizare a software-ului de radio este necesară după instalarea modulului CB pentru ca sistemul să funcționeze în mod corespunzător. Consultați un dealer Harley-Davidson.

Modele Trike 2019 și ulterioare se va re-utiliza Echipament original (OE) capacul Hazard/Start/revers capac pe noul control de mână.

Supraîncărcare electrică

NOTIFICARE

Este posibil ca sistemul de încărcare al vehiculului să devină supraîncărcat prin adăugarea prea multor accesorii electrice. Dacă accesoriile electrice combinate care funcționează simultan consumă o cantitate mai mare de curent electric decât poate produce sistemul de încărcare a vehiculului, consumul electric poate descărca bateria și poate cauza deteriorarea sistemului electric al vehiculului. (00211d)

▲ AVERTISMENT

Când instalați accesorii electrice, nu depășiți amperajul maxim nominal al siguranței sau al întrerupătorului de circuit care protejează circuitul afectat pe care îl modificați. Depășirea amperajului maxim poate conduce la defecțiuni electrice, fapt care ar putea conduce la deces sau la vătămări grave. (00310a)

Radio CB necesită până la **2,0 amperi** curent suplimentar de la sistemul electric.

PREGĂTIRE

▲ AVERTISMENT

Pentru a împiedica pornirea accidentală a vehiculului, care ar putea cauza decesul sau vătămări grave, scoateți siguranța principală înainte de a continua. (00251b)

1. Scoateți siguranța principală. Consultați manualul de service.
2. Demontați carenajul exterior. Consultați manualul de service.

MONTAREA

Carenajul montat pe furcă:

1. Consultați Figura 2. Aliniați gaura (3) în suport de montare (5) cu șurubul anti-rotăție (4).

2. Montați șuruburile (2). Strângeți.
Cuplu: 2,8–4 N·m (25–35 in-lbs)
3. Instalați modulul CB (1) în suport (5).
4. Montați șurubul (6). Strângeți.
Cuplu: 2,8–4 N·m (25–35 in-lbs)
5. Consultați Figura 3 . Conectați priza cu 12-locuri la CB [184] (1).

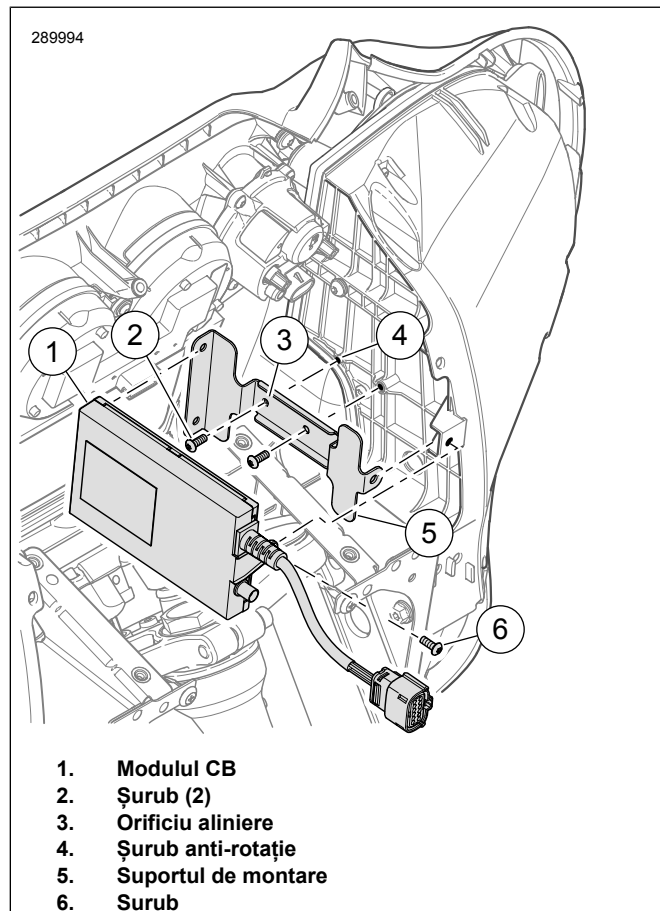

1. Modulul CB
2. Șurub (2)
3. Orificiu aliniere
4. Șurub anti-rotatie
5. Suportul de montare
6. Șurub

Figura 2. Instalați modulul CB: Carenajul montat pe furcă

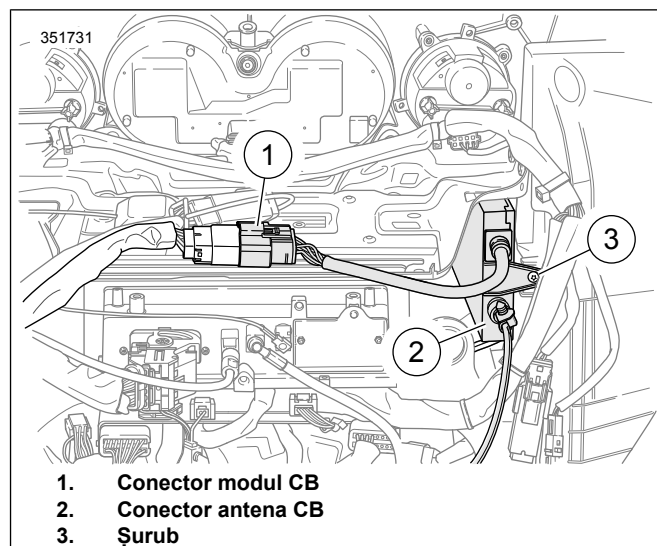

1. Conector modul CB
2. Conector antena CB
3. Șurub

Figura 3. Conectori de cablaj carenaj interior

Carenajul montat pe cadru:

1. Consultați Figura 4 . Instalați piulițele de montare (2).
2. Montați șuruburile (1) și piulițele (6). Strângeți.
Cuplu: 2,8–4 N·m (25–35 in-lbs)
3. Instalați modulul CB (5) în suport (2).
4. Instalați șaibe (3) între modul CB (5) și suport (2).
5. Montați șurubul (4). Strângeți.
Cuplu: 2,8–4 N·m (25–35 in-lbs)
6. Consultați Figura 5 . Conectați priza cu 12-locuri la CB [184] (1).

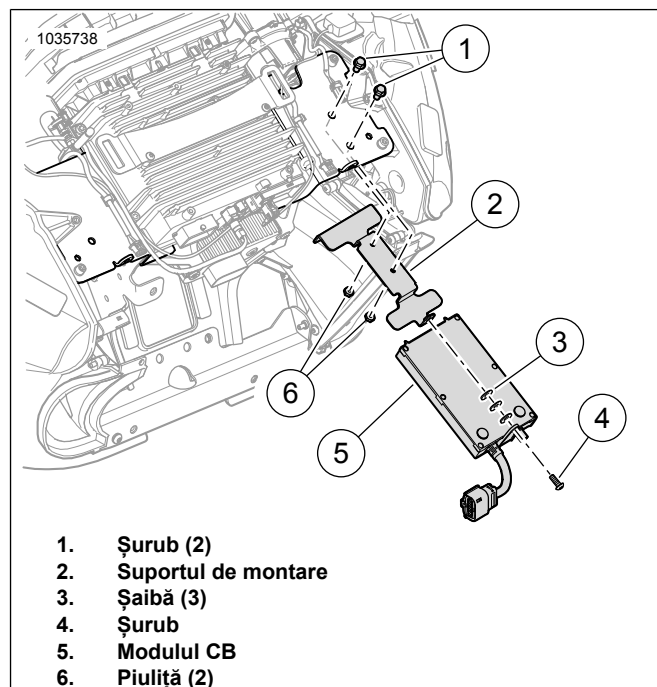

1. Șurub (2)
2. Suportul de montare
3. Șaibă (3)
4. Șurub
5. Modulul CB
6. Piuliță (2)

Figura 4. Instalați modulul CB: Carenajul montat pe cadru



Figura 5. Conectori de cablaj carenaj interior

Buton Push-to talk (Apasă și vorbește) (PTT) - modele Touring și Trike 2014-2018

1. Consultați Figura 6 . Înlocuiți modulul de control pentru mâna dreaptă cu piesa nr. 71500130C. Consultați manualul de service.
2. Utilizați Digital Technician II pentru a activa software-ul de radio. Consultați un dealer Harley-Davidson.
Unealtă specială: DIGITAL TECHNICIAN II (HD-48650)

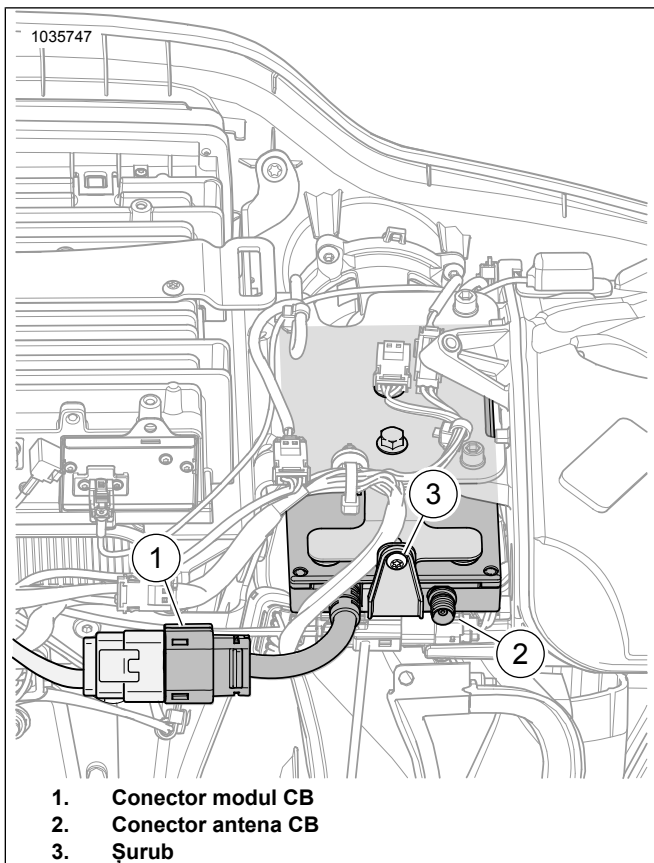

Figura 6. Control dreapta 2014 și ulterioare (71500130C)

Buton Push-to talk (Apasă și vorbește) (PTT) - modele Touring și Trike 2019 și ulterioare

1. Eliminați OE modulul de control pentru mâna dreaptă. Consultați manualul de service.
2. **Modele Touring:** a se vedea Figura 7 . Instalați modulul de control pentru mâna dreaptă piesa nr. 71500130C. Consultați manualul de service.
 - a. Demontați carcasa comutatorului.
 - b. Consultați Figura 6 . Scoateți capacul Info (2) din noul modul de control.
 - c. Consultați Figura 7. Instalați capacul semnalizatorului marșarier/viraj dreapta (5) la noul modul de control.
 - d. Montați carcasa comutatorului.
3. **Modele Trike:** instalați modulul de control pentru mâna dreaptă piesa nr. 71500130C. Consultați manualul de service.
 - a. Demontați carcasa comutatorului.
 - b. Consultați Figura 6 . Scoateți capacul Info (2) și capacul Hazard/Start (1) din noul modul de control.
 - c. Consultați Figura 8 . Scoateți capacul Hazard/Start/Reverse (7) din OE modulul de control.
 - d. Consultați Figura 8 . Instalați capacul semnalizare marșarier/viraj dreapta (8) la noul modul de control.

e. Consultați Figura 8 . Instalați capacul Hazard/Start/Reverse (7) la noul modul de control.

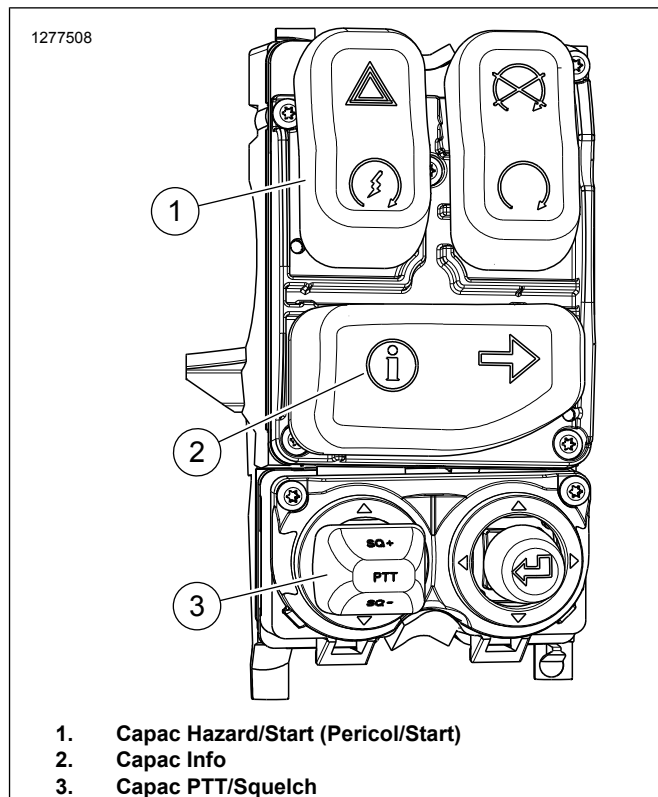
f. Montați carcasa comutatorului.

4. Utilizați Digital Technician II pentru a activa software-ul de radio. Consultați un dealer Harley-Davidson.

Unealtă specială: DIGITAL TECHNICIAN II (HD-48650)



Figura 7. Vedere modul control dreapta modele 2019 și ulterioare după înlocuirea capacului comutatorului

- 4. Capac Hazard/Start (Pericol/Start)
- 5. Capac semnalizator marșarier/viraj dreapta
- 6. Capac PTT/Squelch

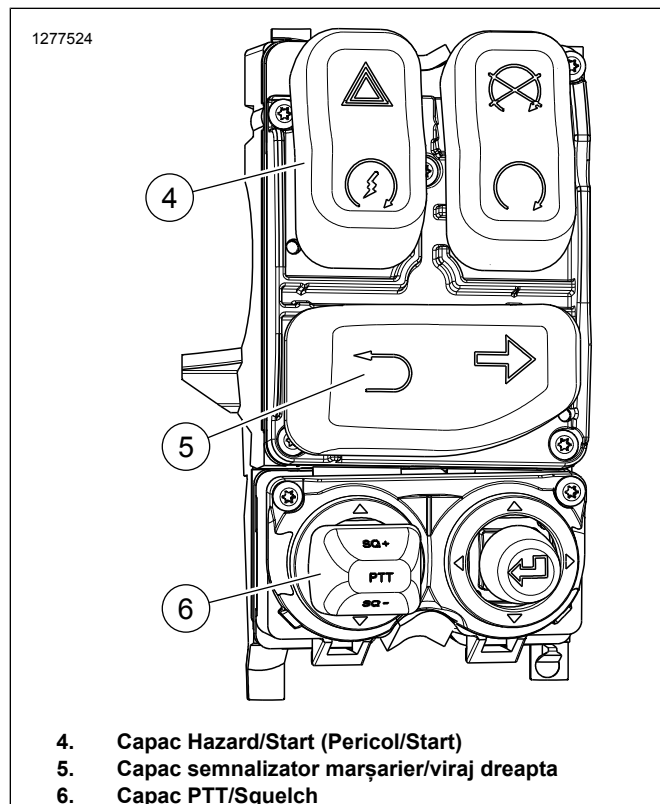
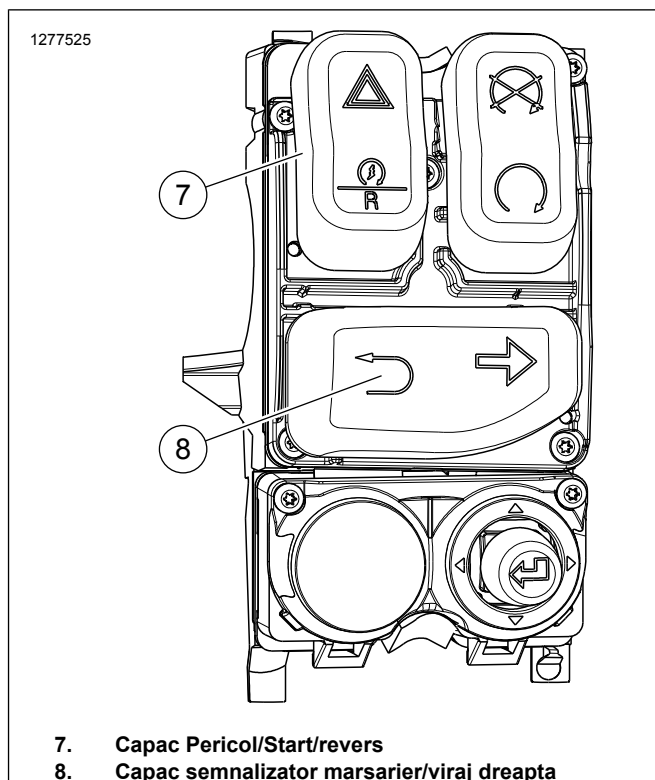

- 7. Capac Pericol/Start/revers
- 8. Capac semnalizator marșarier/viraj dreapta

Figura 8. Control dreapta Trike 2019 și ulterioare (OE)

FINALIZAT

1. Montați carenajul exterior. Consultați manualul de service.
2. Montați siguranța principală. Consultați manualul de service.

AJUSTARE SWR

Raportul de undă permanent (SWR) este un termen tehnic pentru procedura care verifică cât de bine se potrivesc transmițătorul CB și antena. În cazul în care se observă o transmisie sau recepție CB slabă, trebuie verificat SWR-ul.

Pentru a verifica SWR-ul este necesar un SWR-metru sau o punte. Un dealer Harley-Davidson va avea un SWR-metru și adaptoare corespunzătoare, sau vă poate îndruma la un atelier de reparații CB, pentru o verificare a SWR-ului.

Deoarece procedurile operaționale pentru contoarele SWR pot fi diferite, asigurați-vă că sunt urmate cu atenție instrucțiunile de operare pentru SWR-metru.

FUNȚIONARE

Pentru instrucțiuni detaliate, consultați manualul proprietarului Boom! Box. A se vedea Harley-Davidson.com pentru a vizualiza manualul proprietarului online.