

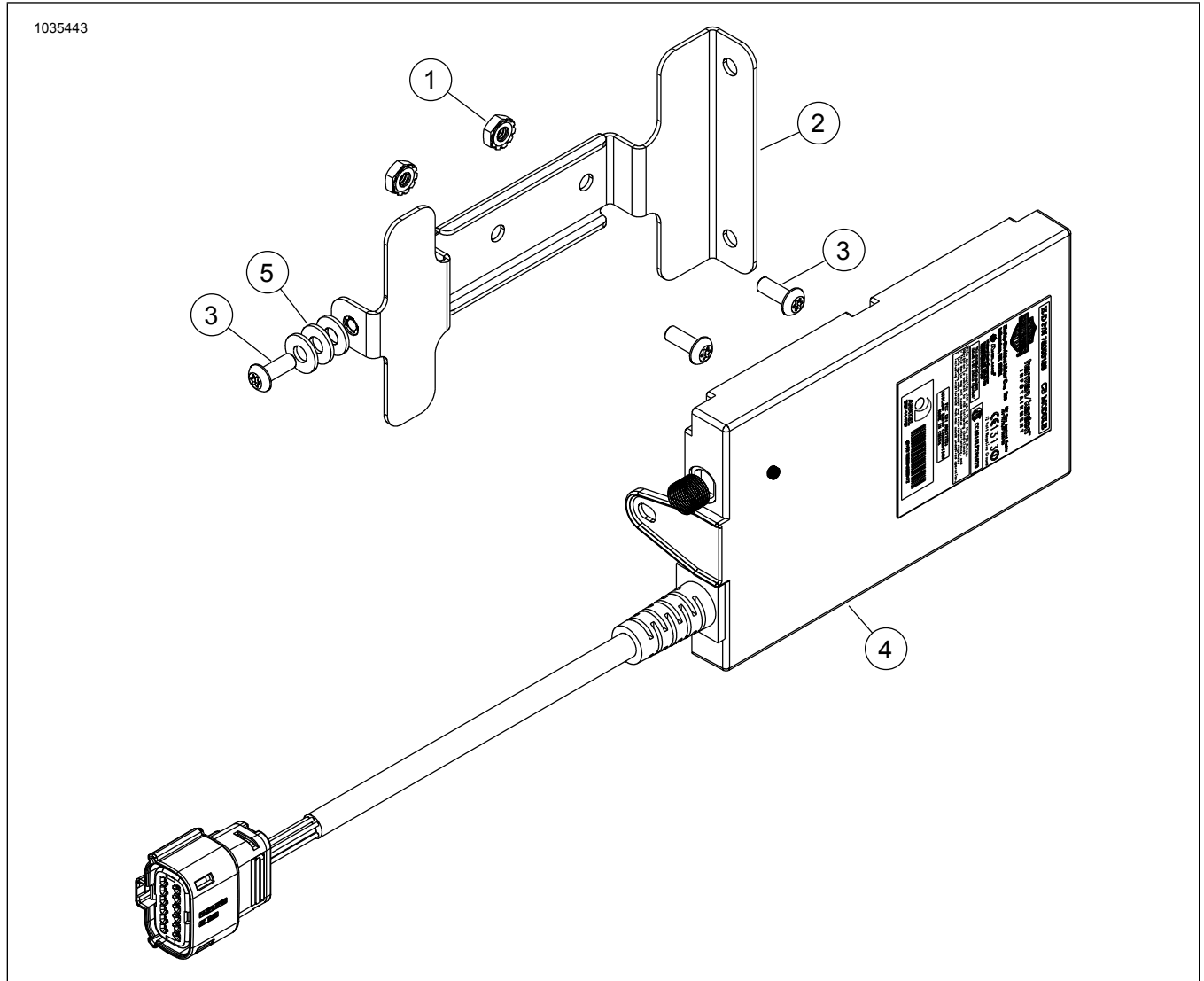

KOMPLET BOOM! BOX CB RADIO

VSEBINA KOMPLETA



Slika 1. Komponente Boom! Box CB Radio



Preglednica 1. Komponente Boom! Box CB Radio

<input checked="" type="checkbox"/>	Del	Količina	Opis	Št. dela	Opombe
<input type="checkbox"/>	1	2	Matica Keps™	7838	
<input type="checkbox"/>	2	1	Montažni nosilec	57000247	
<input type="checkbox"/>	3	3	Vijak	2478	2,8–4 N·m (25–35 in-lbs)
<input type="checkbox"/>	4	1	Modul CB	Ni naprodaj ločeno	
<input type="checkbox"/>	5	3	Podložka	6716	Samo modeli z oklepom, nameščenim na vilice

OPOMBA

Pred nameščenjem ali odstranjevanjem delov iz vozila preverite, ali komplet vsebuje vse elemente.

OPOMBA

Ta list z navodili se nanaša na informacije iz servisnega priročnika. Za vgradnjo potrebujete servisni priročnik za ta model/leto motocikla. Priročnik je na voljo pri zastopniku Harley-Davidson.

SPLOŠNO

Številka kompleta

76000486A

Modeli

Za informacije o prileganju modelu si oglejte Maloprodajni katalog P&A ali razdelek Deli in dodatki na www.harley-davidson.com (samo v angleščini).

Poglejte <https://serviceinfo.harley-davidson.com> za najnovejša navodila.

Obrnite se na Center za podporo strankam Harley-Davidson na številki 1-800-258-2464 (samo ZDA) ali 1-414-343-4056.

Zahteve za vgradnjo

▲ OPOZORILO

Varnost voznika in sopotnika je odvisna od pravilne namestitve tega sklopa. Uporabite ustrezne postopke iz navodil za servisiranje. Če sami ne zmorete opraviti postopka ali nimate ustreznega orodja, naj montažo opravi serviser Harley-Davidson. Napačna montaža tega sklopa lahko povzroči hude poškodbe ali smrt. (00333b)

Te postavke so na voljo pri vašem lokalnem prodajnem mestu Harley-Davidson.

- **Modeli Touring in Trike iz leta 2014 in novejši:** za to namestitev je potreben ločen nakup antene CB (št. dela 76250-09 ali 76386-09A).
- **Modeli Touring in Trike iz obdobja 2014-2018 brez gumba PTT:** za to namestitev je potreben ločen nakup krmilnega modula za desno roko (št. dela 71500130C).

Za zagotovitev pravilnega delovanja sistema je po namestitvi modula CB potrebno posodobiti programske opreme radia. Obiščite trgovca z motorji Harley-Davidson.

Pri modelih Trike iz leta 2019 in novejših se Originalna oprema (OE) na novem ročnem krmilniku ponovno uporabi pokrovček Nevarnosti/Zagon/Vzvratno.

Električna preobremenitev

OPOMBA

Če na vozilo dodate preveč električnih dodatkov, lahko preobremenite napajalni sistem. Če kombinirani električni dodatki, ki kadar koli delujejo, porabijo več toka, kot ga lahko proizvede napajalni sistem motocikla, lahko poraba električne energije izprazni akumulator in povzroči poškodbe električnega sistema motocikla. (00211d)

▲ OPOZORILO

Pri montaži električnega dodatka se prepričajte, da ne prekoračite najvišje jakosti toka varovalke ali odklopnika, ki ga boste spremenili. Prekoračitev najvišje jakosti toka lahko povzroči okvaro električnega sistema, kar lahko povzroči hude poškodbe ali smrt. (00310a)

Radio CB potrebuje največ **2,0 ampera** dodatnega toka iz električnega sistema.

PRIPRAVITE

▲ OPOZORILO

Pred nadaljevanjem odstranite glavno varovalko, da preprečite nenameren vklop motocikla, ki lahko povzroči hude poškodbe ali smrt. (00251b)

1. Odstranite glavno varovalko. Glejte servisni priročnik.
2. Odstranite zunanjo masko. Glejte servisni priročnik.

MONTAŽA

Oklep, nameščen na vilice:

1. Glejte Slika 2. Poravnajte luknjo (3) v nosilec (5) z izboklino za preprečitev vrtenja (4).
2. Namestite vijake (2). Privijte.
Navor: 2,8–4 N·m (25–35 in-lbs)
3. Namestite modul CB (1) v nosilec (5).

4. Namestite vijak (6). Privijte.
Navor: 2,8–4 N·m (25–35 in-lbs)
5. Glejte Slika 3 . Priključite ohišje 12-mestne vtičnice na CB [184] (1).

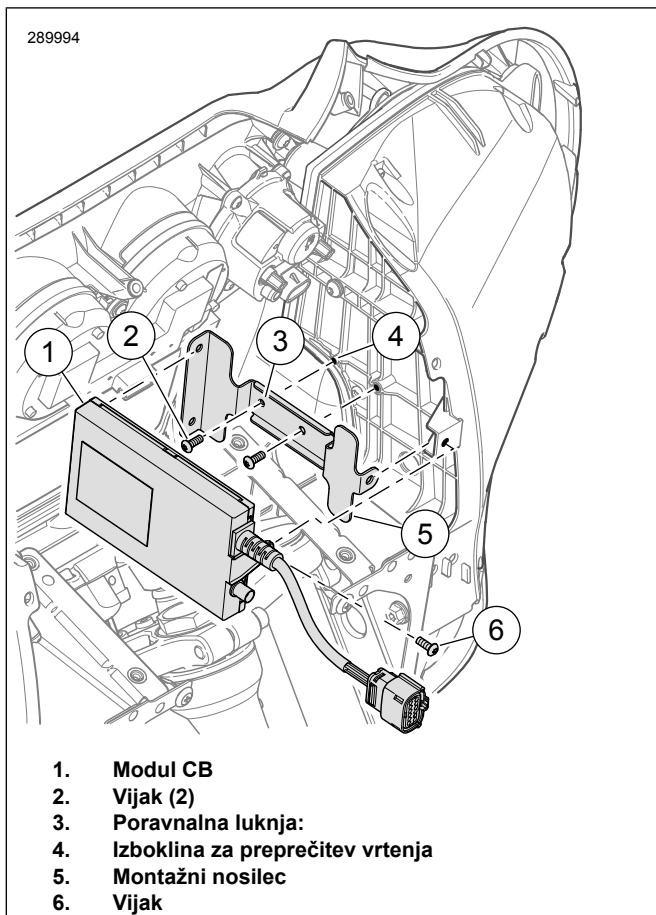

Slika 2. Namestite modul CB: Maska montirana na vilice

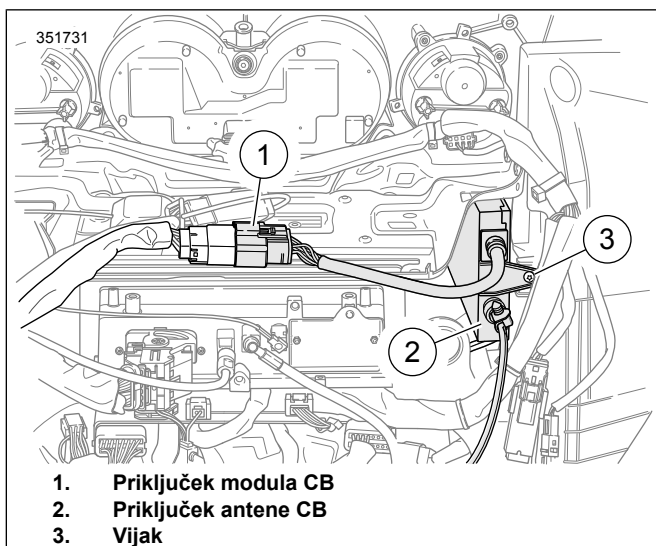

Slika 3. Priključki kablskega snopa pod oklepom

Oklep, nameščen na okvir:

1. Glejte Slika 4 . Namestite nosilec (2).

2. Namestite vijake (1) in matice (6). Privijte.
Navor: 2,8–4 N·m (25–35 in-lbs)
3. Namestite modul CB (5) v nosilec (2).
4. Namestite podložke (3) med modul CB (5) in nosilec (2).
5. namestite vijak (4). Privijte.
Navor: 2,8–4 N·m (25–35 in-lbs)
6. Glejte Slika 5 . Priključite ohišje 12-mestne vtičnice na CB [184] (1).

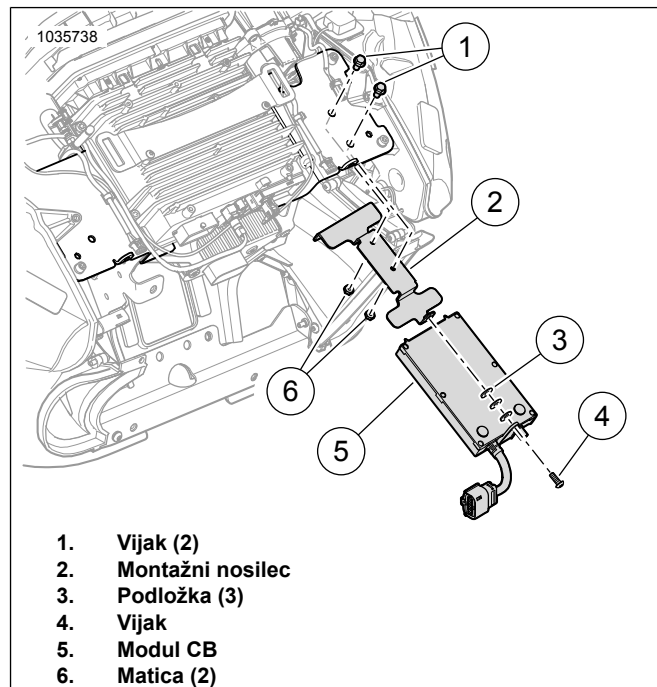

Slika 4. Namestite modul CB: Maska montirana na okvir

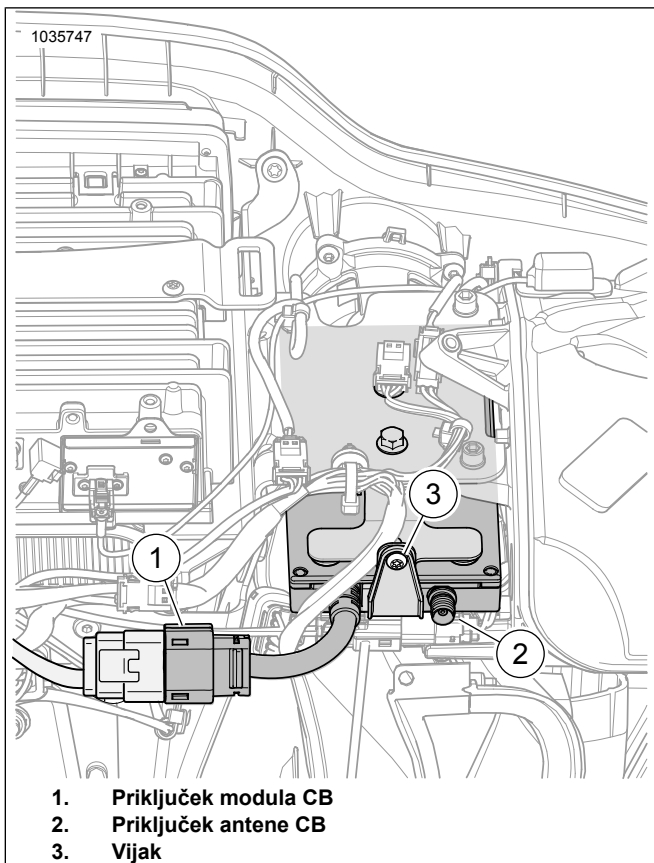

Slika 5. Priključki kablskega snopa pod oklepom

Gumb pritisni za govor (PTT) – modeli Touring in Trike iz obdobja 2014–2018

1. Glejte Slika 6 . Zamenjajte krmilni modul za desno roko z delom št. 71500130C. Glejte servisni priročnik.
2. Z uporabo programa Digital Technician II omogočite radijsko programsko opremo. Obiščite trgovca Harley-Davidson.

Posebno orodje: PROGRAM DIGITAL TECHNICIAN II (HD-48650)

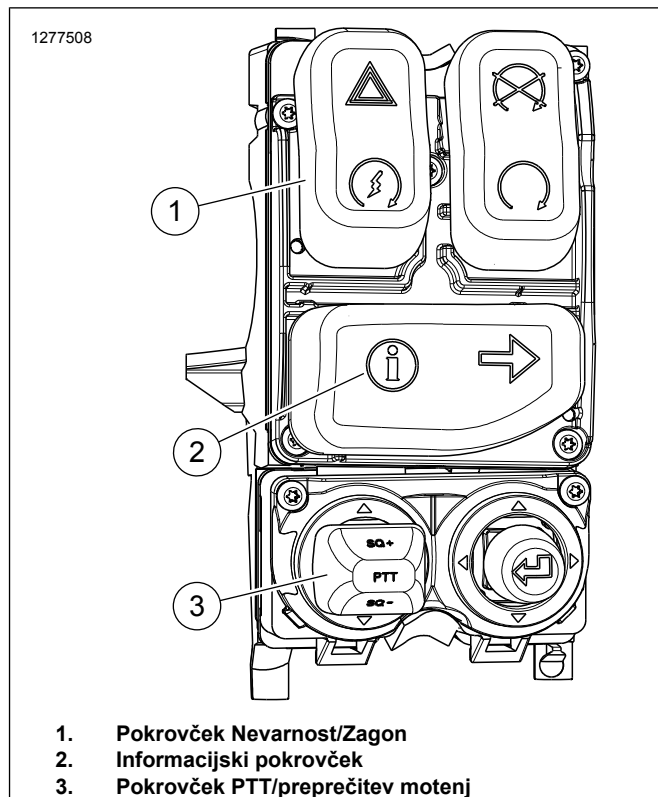

Slika 6. Desni krmilnik 2014 in novejši (71500130C)

Gumb pritisni za govor (PTT) – modeli Touring in Trike iz leta 2019 in novejši

1. Odstranite OE krmilni modul za desno roko. Glejte servisni priročnik.
2. **Modeli Touring:** glejte Slika 7 . Namestite krmilni modul za desno roko, št. dela 71500130C. Glejte servisni priročnik.
 - a. Razstavite ohišje stikala.
 - b. Glejte Slika 6 . Odstranite pokrovček Info (2) z novega krmilnega modula.
 - c. Glejte Slika 7. Namestite pokrovček Vzratno/Desni smerni kazalec (5) na novi krmilni modul.
 - d. Sestavite ohišje stikala.
3. **Modeli Trike:** namestite krmilni modul za desno roko, št. dela 71500130C. Glejte servisni priročnik.
 - a. Razstavite ohišje stikala.
 - b. Glejte Slika 6 . Odstranite pokrovček Info (2) in pokrovček Nevarnost/Zagon (1) z novega krmilnega modula.
 - c. Glejte Slika 8 . Odstranite pokrovček Nevarnost/Zagon/Vzratno (7) s OE krmilnega modula.
 - d. Glejte Slika 8 . Namestite pokrovček Vzratno/Desni smerni kazalec (8) na novi krmilni modul.

e. Glejte Slika 8 . Namestite pokrovček Nevarnost/Zagon/Vzvratno (7) na novi krmilni modul.

f. Sestavite ohišje stikala.

4. Z uporabo programa Digital Technician II omogočite radijsko programsko opremo. Obiščite trgovca Harley-Davidson.

Posebno orodje: PROGRAM DIGITAL TECHNICIAN II (HD-48650)

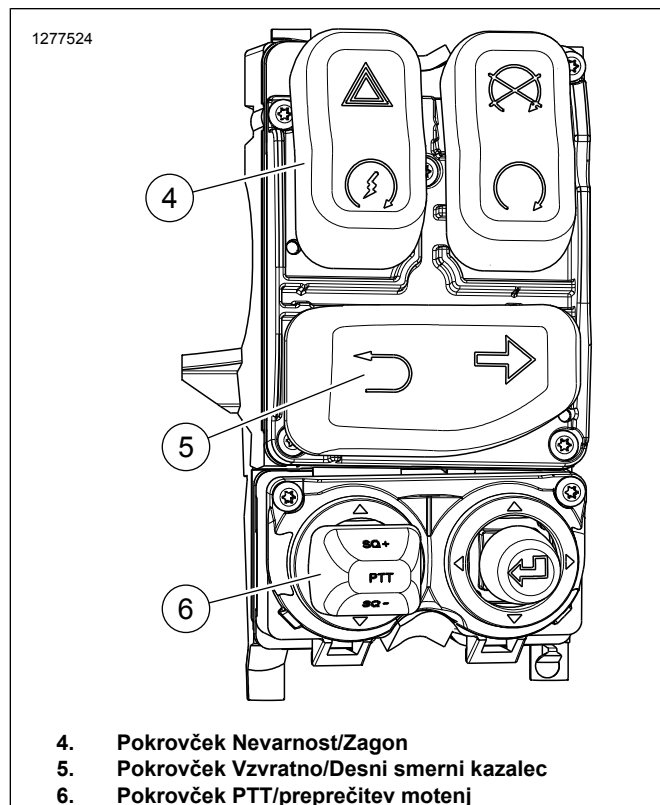

Slika 7. Slika desnega krmilnika 2019 in novejših po zamenjavi pokrovčka stikala

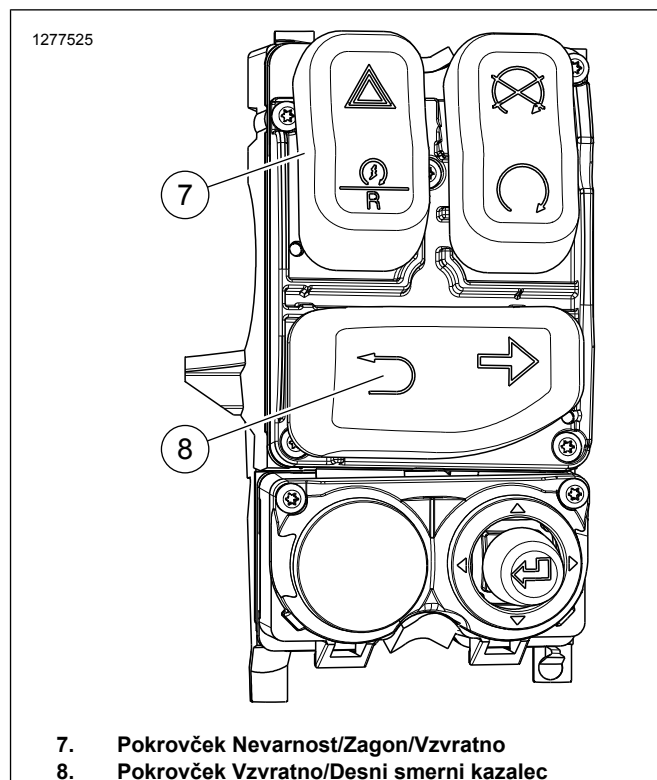

Slika 8. Desni krmilnik za modele Trike iz leta 2019 in novejše (OE)

DOPOLNITE

1. Namestite zunanjo masko. Glejte servisni priročnik.
2. Namestite glavno varovalko. Glejte servisni priročnik.

PRILAGODITEV SWR

Koeficient stacionarnega valovanja (SWR) je tehnični izraz za postopek, s katerim se preveri, kako dobro se ujemata oddajnik CB in antena. Če opazite slab sprejem ali oddajanje CB, je treba preveriti SWR.

Za preverjanje SWR je potreben merilnik SWR ali premostitev. Trgovci Harley-Davidson imajo merilnik SWR in ustrezne pretvornike ali pa vas lahko pošljejo na servis postaj CB, kjer bodo izvedli preverjanje SWR.

Postopki uporabe merilnikov SWR se lahko razlikujejo, zato poskrbite, da preberete in dosledno upoštevate navodila za uporabo merilnika SWR.

DELOVANJE

Navodila za uporabo si oglejte v Priročniku za lastnika Boom! Box. Če si želite priročnik za lastnika ogledati prek spleta, obiščite Harley-Davidson.com.