

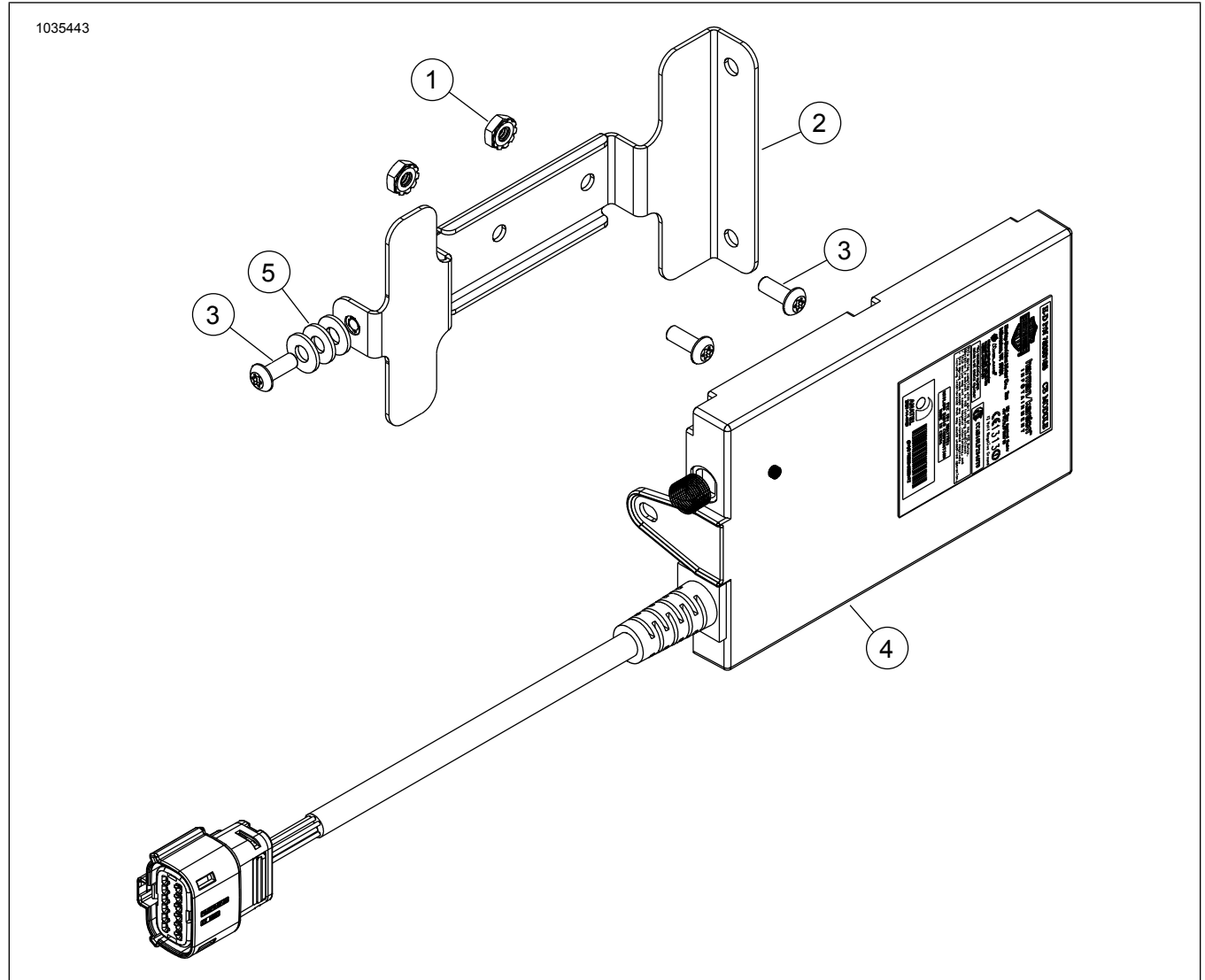

КОМПЛЕКТ РАДІО BOOM! BOX CB

ВМІСТ КОМПЛЕКТУ



Малюнок 1. Компоненти радіо Boom! Box CB

Таблиця 1. Компоненти радіо Boom! Box CB

<input checked="" type="checkbox"/>	Поз.	Кількість	Опис	Part No.	Примітки:
<input type="checkbox"/>	1	2	Гайка Keps™	7838	
<input type="checkbox"/>	2	1	Монтажний кронштейн	57000247	
<input type="checkbox"/>	3	3	Гвинт	2478	2,8–4 N·m (25–35 in-lbs)
<input type="checkbox"/>	4	1	Модуль СВ	Не продається окремо	
<input type="checkbox"/>	5	3	Шайба	6716	Моделі з обтічником, установленим на вилці:

ПРИМІТКА

Переконайтеся в наявності всього вмісту в комплекті перед встановленням або видаленням елементів з транспортного засобу.

ПРИМІТКА

Ця інструкція є частиною інформації, вміщеної в посібник з технічного обслуговування. Інструкції з технічного обслуговування для цього року/цієї моделі мотоцикла необхідні для встановлення цього комплекту. Посібники іншими мовами можна отримати в дилера Harley-Davidson.

ЗАГАЛЬНІ ВІДОМОСТІ**Номер комплекту**

76000486A

Моделі

Відомості щодо підбору моделей див. у роздрібному каталозі запчастин та аксесуарів або розділі "Частини та аксесуари" на веб-сайті www.harley-davidson.com (лише англійською мовою).

Відвідайте <https://serviceinfo.harley-davidson.com>, щоб отримати найновіші інструкції.

Зв'яжіться з клієнтською підтримкою Harley-Davidson за номером 1-800-258-2464 (лише США) або 1-414-343-4056.

Вимоги щодо інсталяції**▲ ПОПЕРЕДЖЕННЯ**

Правильно встановіть цей комплект, щоб гарантувати безпеку водія та пасажера. Виконуючи процедури, дотримуйтеся відповідного посібника з обслуговування. Якщо ви нездатні виконати цю процедуру або у вас немає потрібних інструментів, для встановлення зверніться до дилера Harley-Davidson. Неправильне встановлення цього комплекту може призвести до смерті або серйозних травм. (00333b)

Ці елементи доступні у місцевого дилера Harley-Davidson.

- **Моделі Touring та Trike 2014 р. і пізніше:** для цього встановлення необхідно окремо придбати антену СВ (частина № 76250-09 або 76386-09A).
- **Моделі Touring і Trike 2014-2018 рр. без кнопки РТТ:** для цього встановлення вимагається окрема покупка правостороннього модуля керування (частина № 71500130C).

Після встановлення модуля СВ необхідне оновлення програмного забезпечення для належної роботи системи. Зверніться до дилера Harley-Davidson.

У моделях Trike 2019 року і пізніших буде повторно використовуватися Оригінальне обладнання (ОЕ) кнопка Hazard/Start/Reverse (Небезпека/Пуск/Назад) на новому ручному керуванні.

Електричне перевантаження**ПОВІДОМЛЕННЯ**

Є можливість перевантажити систему зарядки автомобіля, додавши занадто багато електричних аксесуарів. Якщо всі електричні аксесуари під час роботи споживають енергію в обсязі, який не здатна генерувати система заряджання транспортного засобу, це може призвести до розряджання акумулятора й пошкодження електричної системи транспортного засобу. (00211d)

▲ ПОПЕРЕДЖЕННЯ

Установлюючи будь-які електричні аксесуари, не перевищуйте максимальний номінал за силою струму для запобіжника чи автоматичного вимикача, що забезпечують захист ланцюга, у конструкцію якого вносяться зміни. Перевищення максимального номіналу за силою струму може призвести до несправності електричного обладнання, а відтак до смерті або серйозних травм. (00310a)

СВ радіо споживає до 2,0 амперів додаткового струму від електромережі.

ПІДГОТОВКА**▲ ПОПЕРЕДЖЕННЯ**

Щоб запобігти випадковому запуску транспортного засобу, що може спричинити смерть або серйозні травми, перед продовженням від'єднайте головний запобіжник. (00251b)

1. Вийміть основний запобіжник. Див. посібник з обслуговування.
2. Вийміть зовнішній обтічник. Див. посібник з обслуговування.

ВСТАНОВЛЕННЯ

Обтічник на вилці:

1. Див. Малюнок 2 . Вирівняйте отвори (3) в монтажній скобі (5) з протиобертальним тримачем (4).
2. Установіть гвинти (2). Затягніть.
Крутний момент: 2,8–4 N·m (25–35 in-lbs)
3. Установіть Модуль СВ (1) на кронштейн (5).
4. Установіть шуруп (6). Затягніть.
Крутний момент: 2,8–4 N·m (25–35 in-lbs)
5. Див. Малюнок 3 . Підключіть 12-позиційний корпус із роз'ємами до СВ [184] (1).

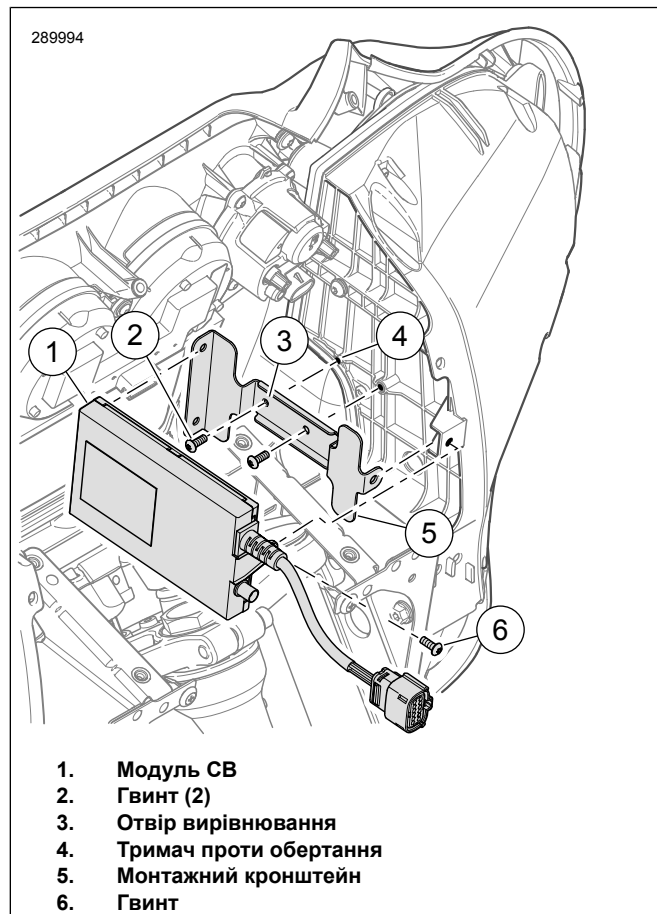

Малюнок 2. Установіть модуль СВ: Обтічник на вилці:

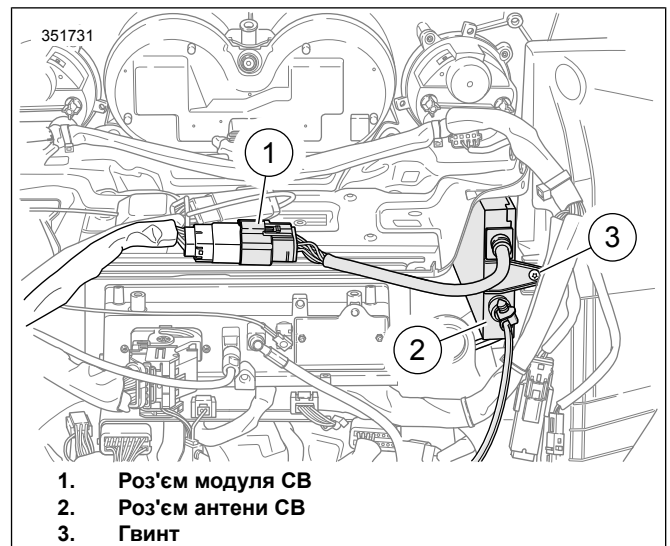

Малюнок 3. Роз'єми другта внутрішнього обтічника

Обтічник, встановлений на рамі:

1. Див. Малюнок 4 . Установіть монтажний кронштейн (2).
2. Установіть гвинти (1) і шайби (6). Затягніть.
Крутний момент: 2,8–4 N·m (25–35 in-lbs)
3. Установіть модуль СВ (5) на кронштейн (2).
4. Установіть шайби (3) між модулем СВ (5) і кронштейном (2).
5. Установіть шуруп (4). Затягніть.
Крутний момент: 2,8–4 N·m (25–35 in-lbs)
6. Див. Малюнок 5 . Підключіть 12-позиційний корпус із роз'ємами до СВ [184] (1).

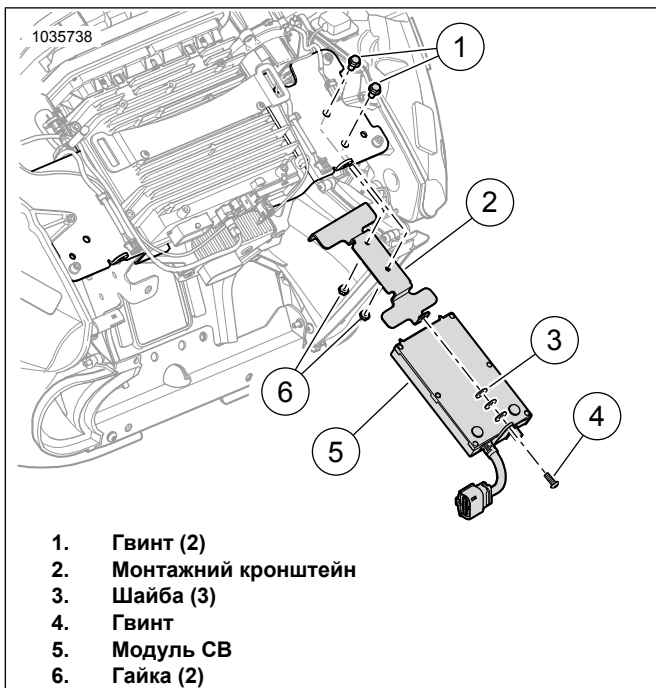

1. Гвинт (2)
2. Монтажний кронштейн
3. Шайба (3)
4. Гвинт
5. Модуль СВ
6. Гайка (2)

Малюнок 4. Установіть модуль СВ: Обтічник, встановлений на рамі

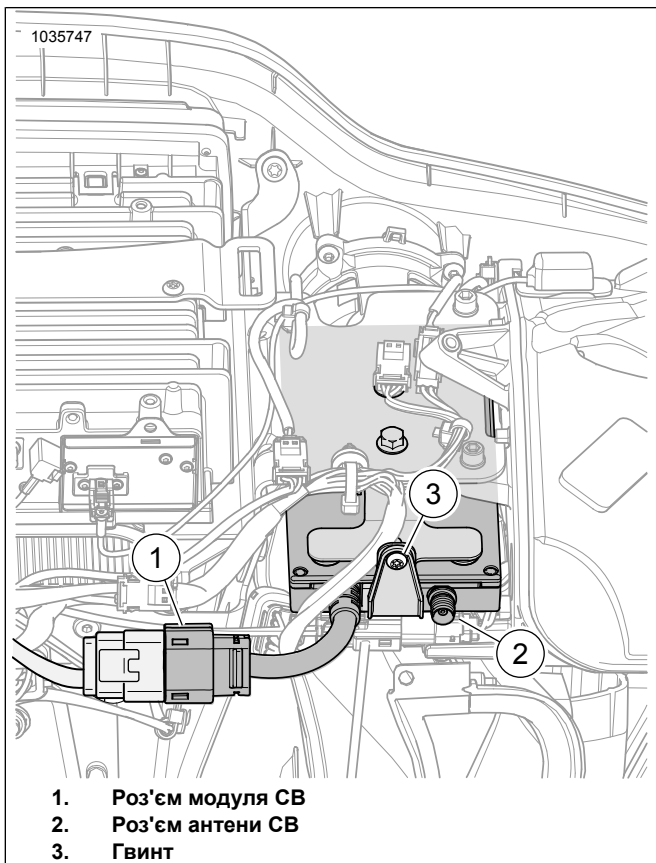

1. Роз'єм модуля СВ
2. Роз'єм антени СВ
3. Гвинт

Малюнок 5. Роз'єми джгута внутрішнього обтічника

Кнопка режиму рації (РТТ) - Моделі Touring і Trike 2014-2018 рр.

1. Див. Малюнок 6 . Замініть правосторонній модуль керування частиною № 71500130С. Див. посібник з обслуговування.

2. Увімкніть програмне забезпечення радіо за допомогою Digital Technician II. Зверніться до дилера Harley-Davidson.

Спеціальний інструмент: DIGITAL TECHNICIAN II (HD-48650)

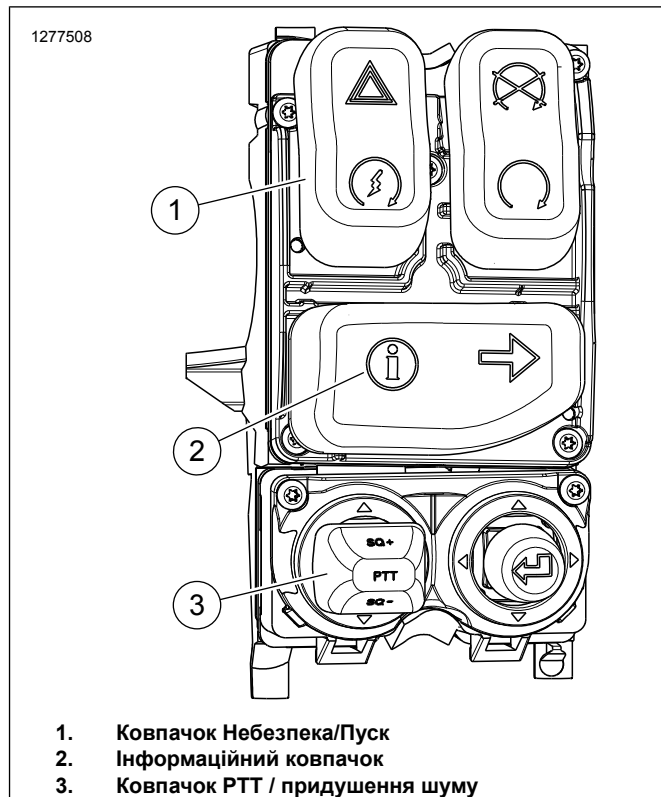

1. Ковпачок Небезпека/Пуск
2. Інформаційний ковпачок
3. Ковпачок РТТ / придушення шуму

Малюнок 6. Моделі 2014 р. і пізніші з правостороннім керуванням (71500130С)

Кнопка режиму рації (РТТ) - Моделі Touring і Trike 2019-року і пізніше.

1. Зніміть ОЕ правосторонній модуль керування Див. посібник з обслуговування.
2. **Моделі Touring:** див. Малюнок 7 . Установіть правосторонній модуль керування, частина № 71500130С. Див. посібник з обслуговування.
 - a. Розберіть перемикальну коробку.
 - b. Див. Малюнок 6 . Зніміть ковпачок Інформація (2) з нового модуля керування.
 - c. Див. Малюнок 7 . Установіть кришку сигналу повороту Назад/Вправо (5) на новий модуль керування.
 - d. Зберіть перемикальну коробку.
3. **Моделі Trike:** установіть правосторонній модуль керування частина № 71500130С. Див. посібник з обслуговування.
 - a. Розберіть перемикальну коробку.

- b. Див. Малюнок 6 . Зніміть ковпачок Інформація (2) та ковпачок Небезпека/Пуск (1) з нового модуля керування.
 - c. Див. Малюнок 8 . Зніміть ковпачок Небезпека/Пуск (7) з ОЕ модуля керування.
 - d. Див. Малюнок 8 . Установіть кришку сигналу повороту Назад/Вправо (8) на новий модуль керування.
 - e. Див. Малюнок 8 . Установіть ковпачок Небезпека/Пуск (7) на новий модуль керування.
 - f. Зберіть перемикальну коробку.
4. Увімкніть програмне забезпечення радіо за допомогою Digital Technician II. Зверніться до дилера Harley-Davidson.
 Спеціальний інструмент: DIGITAL TECHNICIAN II (HD-48650)

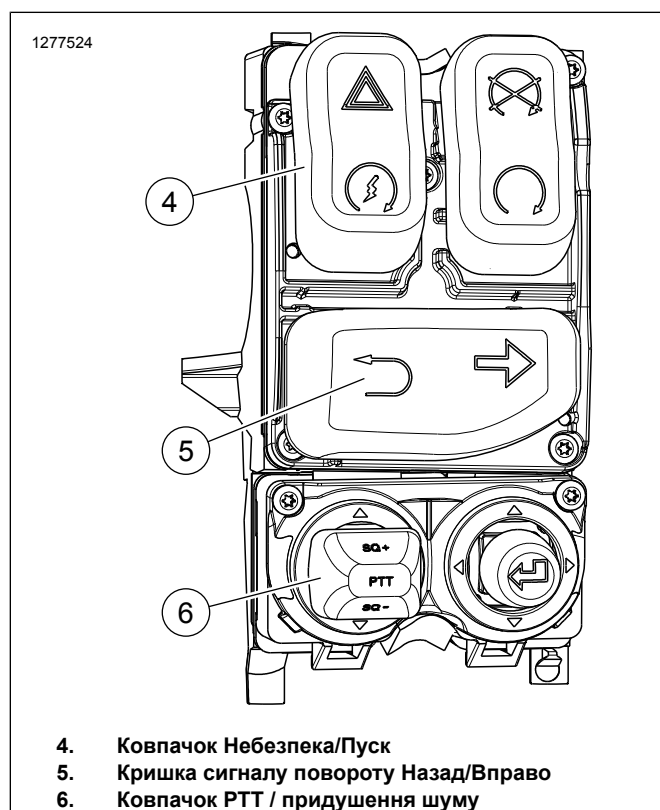

Малюнок 7. Вигляд моделей 2019 р. і пізніших із правостороннім модулем керування після заміни кришки перемикача

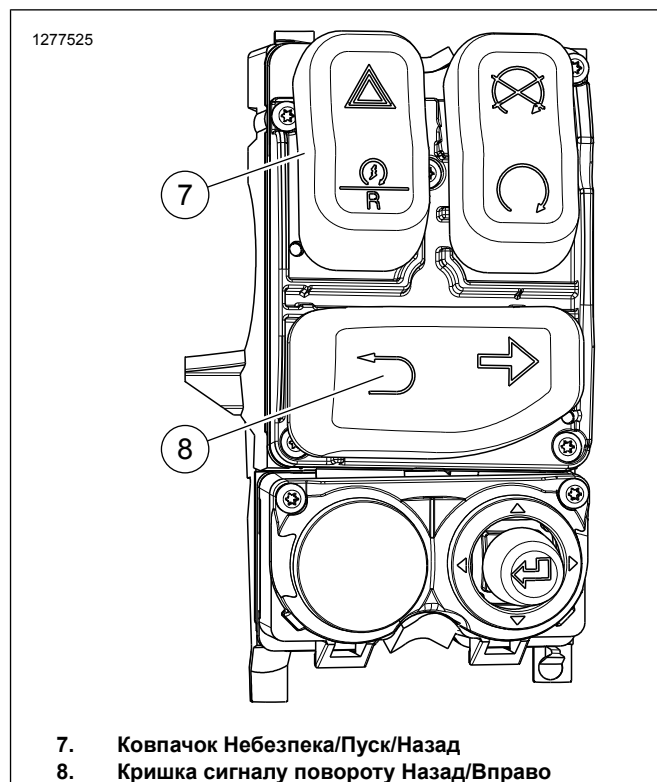

- 7. Ковпачок Небезпека/Пуск/Назад
- 8. Кришка сигналу повороту Назад/Вправо

Малюнок 8. Моделі Trike 2019 р. і пізніші з правостороннім керуванням (ОЕ)

ЗАВЕРШЕННЯ

1. Видаліть зовнішній обтічник Див. посібник з обслуговування.
2. Установіть основний запобіжник. Див. посібник з обслуговування.

Регулювання SWR

Постійне співвідношення хвиль (SWR) - це технічний термін на позначення процедури, за допомогою якої здійснюється перевірка того, наскільки співпадають передавач СВ та антена. Якщо ви помітили слабкість прийому або передачі СВ, необхідна перевірка SWR.

Щоб перевірити SWR, необхідний вимірювальний прилад або міст SWR. Дилер Harley-Davidson має вимірювальний прилад SWR та відповідні адаптери або може направити вас до ремонтної майстерні СВ для проведення перевірки SWR.

Оскільки робочі процедури для вимірювальних приладів SWR можуть мати відмінності, подбайте про ретельне дотримання інструкції з експлуатації для відповідного вимірювального приладу SWR.

ЕКСПЛУАТАЦІЯ

Див. ПОСІБНИК ВЛАСНИКА BOOM! BOX для отримання докладних інструкцій. Відвідайте Harley-Davidson.com для перегляду онлайн посібника з обслуговування.