



## 电气连接线束

### 概述

#### 套件编号

69200722

#### 车型

关于车型配件信息，参见P&ARetailCatalog(零件与附件零售目录)或www.harley-davidson.com上的PartsandAccessories(零件与附件)部分(仅英文)。

此线束通过八路MolexP&A附件连接器[4A]向使用四路Deutsch连接器连接的附件提供电池电源、点火装置/附件电源和接地连接。

#### 安装要求

正确安装此套件需要使用Ultratorch UT-100(零件编号HD-39969)、Robinair Heat Gun(Robinair热风枪,零件编号HD-25070)与Heatshrink Attachment(热缩附件,零件编号HD-41183)或其他适合的辐射加热装置。

还需要Deutsch接线端压接工具(HD-39965)。

#### 警告

骑手和乘客的安全取决于此套件的正确安装。采用相关维修手册程序。如果您没有能力执行此程序或者没有正确的工具,可请哈雷戴维森经销商执行此安装。此套件安装不当可能造成死亡或重伤。(00333b)

#### 注意

此说明书引用了维修手册信息。此安装需要本年度/车型摩托车维修手册。哈雷戴维森经销商处有售。

### 电气系统过载

#### 注意

添加过多的电气附件可能使摩托车的充电系统过载。若任一时间同时工作的全部电气附件消耗的电流超出车辆的充电系统能够产生的电流,可导致电池放电并造成车辆电气系统的损坏。(00211d)

#### 警告

安装任何电气附件时,一定要确保不超过保护要修改的受影响电路的保险丝或断路器的最大额定安培值。超过最大安培值可导致电气故障,从而有可能造成死亡或重伤。(00310a)

此线束提供的电源通过车辆线束使用15安保险丝进行保护。

### 套件内容

此线束出厂时已全部组装完毕。

参见图1和表1。

### 准备

#### 警告

为了防止车辆意外启动而造成死亡或重伤,请先拆下主保险丝,然后再继续。(00251b)

#### 注意

- 对于配有防盗警报器的车型:在有防盗遥控钥匙的情况下,将点火开关转至ON(打开)位置。系统解除设防后,将点火开关转至OFF(关闭)位置。立即遵循维修手册中的说明拆下主保险丝。
- 对于不带防盗警报器的车辆:参见维修手册拆卸主保险丝。

1. 拆下座椅。保留座椅和所有安装五金件。
2. 拆卸左侧盖。

### 安装

1. 在左侧盖下方电气匣内找到P&A附件连接器[4A](带有风帽的灰八路Molex销盒)。

#### 注意

切勿从车身控制模块(BCM)拆下连接器。

2. 抬起锁片。将BCM与连接器的连接器滑出电气盒。
3. 从套件中取出电气连接线束。靠近连接器[4A]定位灰色八路插座盒,但此时切勿互相插接。布线束:
  - a. 穿过盒中的开口,
  - b. 穿过车架,
  - c. 向上布设至座椅下面电池前方附近。
4. 从电气匣中拆下连接器[4A]。从连接器上拆下风帽。将套件线束上的灰色插座盒连接至连接器[4A]。
5. 将BCM与连接器的连接器安装至电气盒中。

### 附件电气连接

电气连接线束用作附件线路的便捷连接点,避免其连接至车辆保险丝盒或B+连接器。

1. 遵循该套件中的说明书将附件线路布设至电气连接线束。

#### 注意

- 将多个需要供电的附件连接至套件线束的四通道Deutsch插针连接器时,使用电气附件适配器(零件编号70270-04,单独提供)。切勿能使摩托车的充电系统过载。
- 如果套件线束的四通道Deutsch插针连接器没有连接需要供电的附件,将随附的风帽插入连接器。
- 如果套件线束的三条单独导线没有连接需要供电的附件,保持导线端头的线帽处于原位。将未使用的导线塞回线管或使用电工胶布固定。

2. 采用四路Deutsch插座电源连接的附件直接插入电气连接线束或电气附件适配器。采用三条单独导线连接至电源的附件：参见图1。将附件（或多个附件）的导线剪切至适合长度，以方便连接至电气连接线束的三条单独导线。剪掉线束上三条导线的线帽。

将许多附件安装至车辆时必须拼接引线。参阅维修手册附录了解正确的导线拼接程序。

- 每个密封拼接连接器最多可以连接三条#16AWG导线。如果必须连接超过三条#16AWG导线，则需要更多密封拼接连接器。切勿能使摩托车的充电系统过载。
- 本应连接至保险丝盒的附件导线（或多根导线，通常为带白色条的橙色）必须与电气连接线束中的紫色/蓝色（点火装置/附件电源）导线拼接在一起。
- 本应连接至B+连接器的附件导线（或多根导线，通常为红色）必须与电气连接线束中的红色/蓝色（电池电源）导线拼接在一起。
- 附件接地导线（或多条导线，通常为黑色）必须拼接到电气连接线束的黑色（接地）导线。如果附件套件中提供环形接线端，可以用它们作为替代来直接连接至车辆接地端。

**警告**

在使用Ultra Torch UT-100或任何其他辐射加热装置时，务必遵循制造商的说明。不遵循制造商的说明可引起火灾，从而有可能导致死亡或重伤。(00335a)

- 避免将热源直接朝向燃油系统部件。过热会导致燃油着火/爆炸，从而造成死亡或重伤。
  - 除需要完成热收缩作业的连接之外，避免将热源直接朝向任何电气系统部件。
  - 始终保持双手远离工具尖端及热缩附件。
3. 使用热风器或适合的辐射加热装置将连接器热收缩至电线。密封任何未使用的连接以防止腐蚀。

## 完成

**注意**

为避免对音响系统造成潜在损坏，安装主保险丝之前，应确保点火开关处于OFF（关闭）位置。

1. 参见维修手册安装主保险丝。
2. 测试附件是否正常运行。

**警告**

安装座椅之后，向上拉动座椅，确保其锁定到位。骑行时，座椅松动会导致失控，可能造成死亡或重伤。(00070b)

3. 参见维修手册安装座椅。

## 维修零件

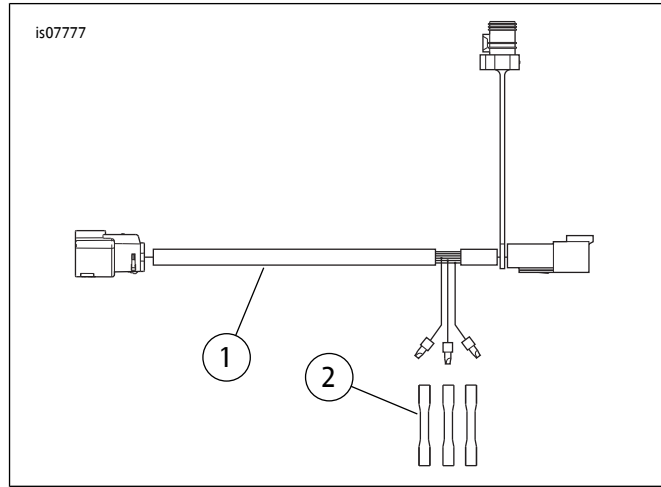

图1。维修零件：电气连接线束

表1。维修零件

项目	描述(数量)	零件编号
1	线束	不单独出售
2	密封拼接连接器(蓝色), #14-16AWG(3)	70586-93