



RUOTE ANTERIORI ENFORCER

GENERALITÀ

⚠ AVVERTENZA

Installare solo le ruote e i kit di installazione approvati per il proprio modello di motocicletta. Rivolgersi a un concessionario Harley-Davidson per verificare l'abbinamento. Un abbinamento errato delle ruote e dei kit di installazione o l'installazione di ruote non approvate per il proprio modello di motocicletta può far perdere il controllo del mezzo, con pericolo di riportare lesioni gravi o mortali. (00610c)

Numeri kit

43300336, 43300324

Modelli

Per informazioni sugli abbinamenti dei modelli, vedere il catalogo di vendita al dettaglio delle parti ed accessori o la sezione Parts and Accessories (Parti ed accessori) sul sito web www.harley-davidson.com (solo in inglese).

NOTA

I coprimozzo complementari non sono compatibili con questa ruota.

Contenuto del kit

Vedere Parti di ricambio per il contenuto del kit.

Requisiti di installazione

L'installazione corretta di questo kit richiede l'acquisto separato delle seguenti parti disponibili presso i concessionari Harley-Davidson:

Kit di installazione ruote (vedere Tabella 1 e Tabella 2 per trovare il necessario kit di installazione)

Per il kit 43300336:

- 2 dischi dei freni: di serie/grezzi (41500017) o accessori/lucidati (41500094)
- 10 viti dei dischi dei freni (41500020), rondelle (41500019) e boccole (41500018) o 2 kit di viti cromate 41500095 (bulloneria già inclusa nel kit disco del freno lucidato – 41500094)

Per il kit 43300324:

- 2 dischi dei freni: di serie/grezzi (41500068), accessori/lucidati (41500107), oppure fare riferimento al catalogo di vendita al dettaglio delle parti ed accessori
- 10 viti dei dischi dei freni (3655A) o 2 kit di viti cromate (46646-05) (bulloneria già inclusa nei kit disco del freno lucidato)

Estrattore ed inseritore dei cuscinetti delle ruote (94134-09)

Si raccomanda l'uso dei seguenti accessori Harley-Davidson Genuine Motor Accessories per una manutenzione ed una pulizia corrette:

- Pulitore e lucidante a specchio per parti cromate (93600031 [USA] e 93600082 [Internazionale])
- Sigillante Poly Glaze (93600026 [USA] e 93600079 [Internazionale])
- Spazzola per ruote e raggi Harley® (43078-99)
- Detergente per ruote e pneumatici (93600024 [USA] e 93600076 [Internazionale])
- Protezione per parti in alluminio nudo Harley® Preserve (99845-07)

⚠ AVVERTENZA

La sicurezza del pilota e del passeggero dipende dalla corretta installazione di questo kit. Attenersi alle procedure appropriate illustrate nel manuale di manutenzione. Se non si è in grado di eseguire la procedura o non si dispone degli attrezzi adeguati, rivolgersi a un concessionario Harley-Davidson per l'installazione. Un'installazione non corretta di questo kit può causare lesioni gravi o mortali. (00333b)

NOTA

Questo foglio di istruzioni fa riferimento alle informazioni contenute nel manuale di manutenzione. Per questa installazione è necessario disporre di un manuale di manutenzione del proprio modello di motocicletta, disponibile presso i concessionari Harley-Davidson.

INSTALLAZIONE

1. Rimuovere il gruppo della ruota anteriore esistente. Mettere da parte l'asse, il dado dell'asse, il disco del freno e i distanziali della ruota per l'installazione del kit. Vedere RUOTA ANTERIORE nel manuale di manutenzione.

NOTA

Installare lo stelo a estrazione della valvola (40999-87) incluso nel kit di installazione. Eliminare tutti gli altri steli delle valvole.

NOTA

Non riutilizzare le viti dei dischi/rotori dei freni. Il riutilizzo di queste viti può ridurre la coppia di serraggio e danneggiare i componenti dei freni. (00319c)

2. Vedere Figura 1. Installare il gruppo dello stelo della valvola (N) sulla ruota. Vedere PNEUMATICI nel manuale di manutenzione.



NOTA

Per questi kit non sono necessari gli spessori del cuscinetto forniti nei kit di installazione e possono quindi essere eliminati.

- Montare sulla ruota i componenti del kit d'installazione della ruota ed il/i disco/dischi del freno, utilizzando la tabella delle parti di ricambio appropriata. Vedere RUOTA ANTERIORE nel manuale di manutenzione.

NOTA

Installare prima il cuscinetto del lato dell'albero primario, utilizzando il manuale di manutenzione e l'ESTRATTORE/INSERITORE DEI CUSCINETTI DELLE RUOTE appropriati.

- Sul lato sinistro della ruota sono impresse le diciture DOT che identificano il lato del cuscinetto dell'albero primario.

- Installare la ruota anteriore (1), l'asse di serie e il dado dell'asse di serie. Vedere RUOTA ANTERIORE nel manuale di manutenzione.

MANUTENZIONE E PULIZIA

Per preservare la lucentezza e lo splendore originali delle parti cromate, si consiglia di sottoporle a manutenzione con regolarità.

- Pulire le superfici molto sporche della ruota con del detergente per ruote e pneumatici, applicandolo con una spazzola per ruote e raggi.
- Pulire accuratamente le superfici cromate con un apposito detergente di buona qualità per parti cromate, quali il pulitore e lucidante a specchio per parti cromate Harley.
- Dopo la pulizia e la lucidatura, sigillare le finiture con un fissatore di buona qualità, come il sigillante Poly Glaze.

PARTI DI RICAMBIO



Figura 1. Parti di ricambio: RUOTE ANTERIORI ENFORCER, mostrato il kit 43300336

Tabella 1. Kit di installazione ruota ANTERIORE con cuscinetti da 25 mm (41455-08C)

Kit di installazione ruota ANTERIORE con cuscinetti da 25 mm (41455-08C)		ELEMENTO (quantità usata e descrizione)								
Abbinamento	Misura delle ruote	A	C	D	J	K	L	M	N	
Touring 2008; FLHRC (non dotati di ABS) e Trike (non dotati di ABS) 2009 ed anni successivi	16 x 3,0 pollici	2	0	1	0	**	*	*	*	
Touring 2009 ed anni successivi (non dotati di ABS)	17 x 3,0 pollici	2	0	1	0	0	*	*	*	
Touring 2008 ed anni successivi (non dotati di ABS)	18 x 3,5 pollici	2	0	1	0	**	*	*	*	
Dyna 2008 ed anni successivi (tranne FLD, FXDWG e FXDF)	19 x 2,5 pollici	2	1	0	**	0	*	*	0	
VRSCAW, VRSCD, VRSCF e VRSCDX 2008 ed anni successivi (non dotati di ABS)	19 x 3,0 pollici	2	1	0	**	0	*	*	0	
Touring 2009 ed anni successivi (non dotati di ABS)	19 x 3,5 pollici	2	0	1	0	0	*	*	*	

Tabella 1. Kit di installazione ruota ANTERIORE con cuscinetti da 25 mm (41455-08C)

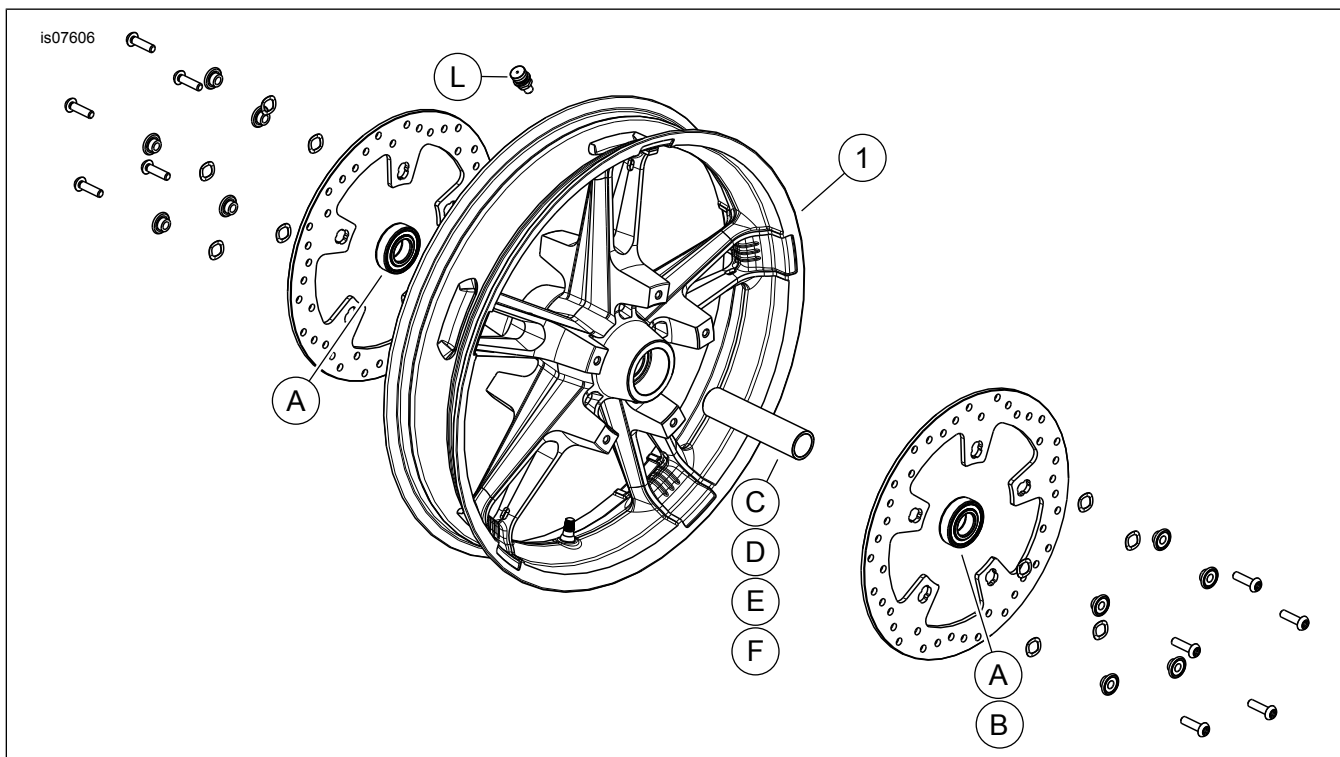
Kit di installazione ruota ANTERIORE con cuscinetti da 25 mm (41455-08C)		ELEMENTO (quantità usata e descrizione)							
Abbinamento	Misura delle ruote	A	C	D	J	K	L	M	N
I kit di installazione sono progettati per funzionare bene con diversi tipi e abbinamenti di ruote. Rivolgersi a un concessionario Harley-Davidson per verificare che sia le ruote sia i kit di installazione siano progettati e approvati per il modello di motocicletta su cui si desidera installarli. NOTE: * Vedere la <i>NOTA</i> che precede la descrizione dell'installazione delle valvole nella sezione <i>INSTALLAZIONE</i> per individuare lo stelo della valvola da usare per il kit di cui si dispone. Eliminare gli altri steli delle valvole. ** Vedere le <i>NOTE</i> relative al kit della ruota di cui si dispone, che precedono la descrizione dell'installazione della ruota nella sezione <i>INSTALLAZIONE</i> , per sapere se occorre usare uno spessore del cuscinetto con il proprio kit e la ruota. *** Spessore del cuscinetto montato sotto il cuscinetto del lato dell'albero primario.		A	Cuscinetto, normale (2)		9276A				
	C	Manicotto asse		41748-08					
	D	Manicotto asse		41900-08					
	J	Spessore del cuscinetto***		41450-08					
	K	Spessore del cuscinetto***		43903-08					
	L	Stelo della valvola, corto		43157-83A					
	M	Stelo della valvola, lungo		43206-01					
	N	Stelo della valvola, a estrazione		40999-87					

Tabella 2. Kit di installazione ruota ANTERIORE con ABS e cuscinetti da 25 mm (41454-08B)

Kit di installazione ruota ANTERIORE con ABS e cuscinetti da 25 mm (41454-08B)		ELEMENTO (quantità usata e descrizione)								
Abbinamento	Misura delle ruote	A	B	C	D	J	K	L	M	N
Touring 2008 e FLHRC 2009 ed anni successivi con ABS	16 x 3,0 pollici	1	1	0	1	0	**	*	*	0
Touring 2009 ed anni successivi con ABS	17 x 3,0 pollici	1	1	0	1	0	0	*	*	*
Touring 2008 ed anni successivi con ABS	18 x 3,5 pollici	1	1	0	1	**	**	*	*	*
Dyna 2012 ed anni successivi con ABS (tranne FLD, FXDWG e FXDF)	19 x 2,5 pollici	1	1	1	0	**	0	*	*	0
VRSCAW, VRSCD, VRSCF e VRSCDX 2008 ed anni successivi con ABS	19 x 3,0 pollici	1	1	1	0	**	**	*	*	0
Touring 2009 ed anni successivi con ABS	19 x 3,5 pollici	1	1	0	1	0	0	*	*	*
I kit di installazione sono progettati per funzionare bene con diversi tipi e abbinamenti di ruote. Rivolgersi a un concessionario Harley-Davidson per verificare che sia le ruote sia i kit di installazione siano progettati e approvati per il modello di motocicletta su cui si desidera installarli. NOTE: * Vedere la <i>NOTA</i> che precede la descrizione dell'installazione delle valvole nella sezione <i>INSTALLAZIONE</i> per individuare lo stelo della valvola da usare per il kit di cui si dispone. Eliminare gli altri steli delle valvole. ** Vedere le <i>NOTE</i> relative al kit della ruota di cui si dispone, che precedono la descrizione dell'installazione della ruota nella sezione <i>INSTALLAZIONE</i> , per sapere quale spessore del cuscinetto occorre usare con il proprio kit e la ruota. *** Installare il cuscinetto in modo che il lato rosso sia rivolto verso la ruota. Il cuscinetto lato ABS è il cuscinetto del lato dell'albero primario. **** Spessore montato sotto il cuscinetto del lato dell'albero primario.		A	Cuscinetto, normale		9276A					
	B	Cuscinetto, ABS***		9252						
	C	Manicotto asse		41748-08						
	D	Manicotto asse		41900-08						
	J	Spessore del cuscinetto****		41450-08						
	K	Spessore del cuscinetto****		43903-08						
	L	Stelo della valvola, corto		43157-83A						
M	Stelo della valvola, lungo		43206-01							
N	Stelo della valvola, a estrazione		40999-87							