



INSTRUCCIONES

J06219

2015-06-30



ASIENTO TRASERO DEL PASAJERO PARA EL MODELO XL

GENERALIDADES

Número de kit

52400121, 52400130

Modelos

Para obtener información sobre la adaptación a los diferentes modelos, vea el catálogo de venta al detalle de P&A (piezas y accesorios) o la sección Piezas y accesorios en www.harley-davidson.com (inglés solamente).

Requisitos para la instalación

⚠ ADVERTENCIA

No instale estos kits de asiento en motocicletas que no estén equipadas con una correa de sujeción y tacos apoyapiés para pasajero apropiados. Si los tacos apoyapiés y la correa de sujeción no están instalados, el pasajero podría caerse de la motocicleta en movimiento o agarrarse del operador, causando la pérdida del control y la muerte o lesiones graves. (00410b)

En los modelos sin tacos apoyapiés del pasajero, instalar el kit de taco apoyapiés del pasajero 50500270 para el modelo 2014 y modelos posteriores. Instalar el kit de taco apoyapiés del pasajero 50203-04 para los modelos 2004 a 2013.

Contenido del kit

Vea Figura 5 y Tabla 1.

EXTRACCIÓN

NOTA

Evitar rayar las superficies pintadas durante la extracción e instalación del asiento.

1. Retire el asiento original de acuerdo con las instrucciones del Manual del propietario. **Todos los modelos excepto 2010 y los posteriores XL1200X, XL1200V, XL1200N, XL883N:** guarde el tornillo de montaje del asiento (número de pieza 2952A) para instalar el asiento nuevo. **Modelos 2010 y posteriores XL1200X, XL1200V, XL1200N, XL883N:** deseche el tornillo de montaje del asiento.

INSTALACIÓN

1. Ver Figura 1. Extraer los dos tornillos (2) que aseguran la pieza de soporte trasera del asiento (1). Extraer la pieza de soporte. Guardar los tornillos y la pieza de soporte para instalarlos en el asiento trasero.



Figura 1. Pieza de soporte, tornillos, ranura de asentamiento y lengüeta

2. Ver Figura 2. Extraer el tapón de plástico (3) de la ubicación del agujero trasero en el guardabarros.
3. Instalar la tuerca de retención (1) y la arandela (2) en la posición trasera del guardabarros de donde se extrajo el tapón.



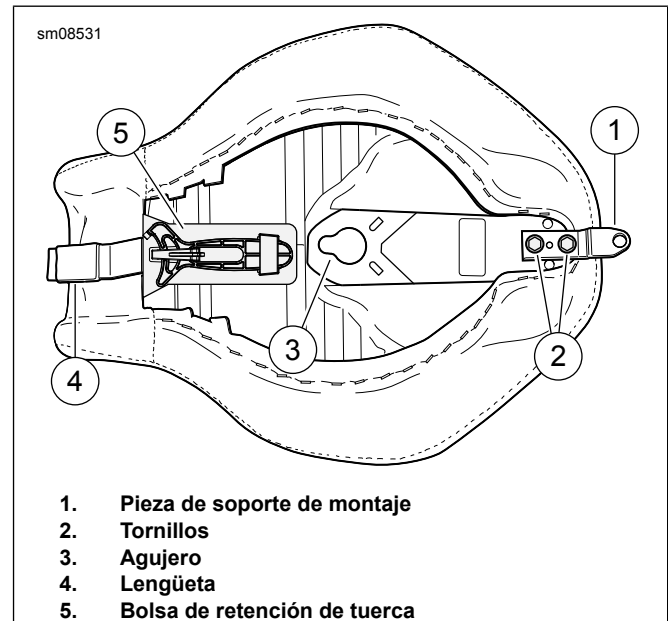

Figura 2. Ubicación de la arandela y la tuerca de retención del asiento

4. Ver Figura 3. Puede usarse una correa de cables (3) como herramienta de instalación.
 - a. Colocar la tuerca de retención (1) sobre la correa de cables. Colocarla de manera que el extremo ancho de la tuerca descansa sobre el ojal de la correa de cables.
 - b. Pase la correa de cables hacia arriba debajo del guardabarros y a través del agujero del guardabarros.
 - c. Tire hacia arriba de la correa de cables para sostener la tuerca de ajuste apretada contra la parte inferior del guardabarros.
 - d. Asiente la tuerca de retención en el agujero del guardabarros. Deslizar la arandela de retención (2) hacia su lugar desde la parte trasera. La tuerca de retención ahora está asegurada en su lugar.

NOTA

En los asientos XL 883N, XL 1200C, XL 1200T, XL 1200V, XL 1200X la tuerca de retención no es necesaria. El asiento trasero se instala en una tuerca de retención ya existente.

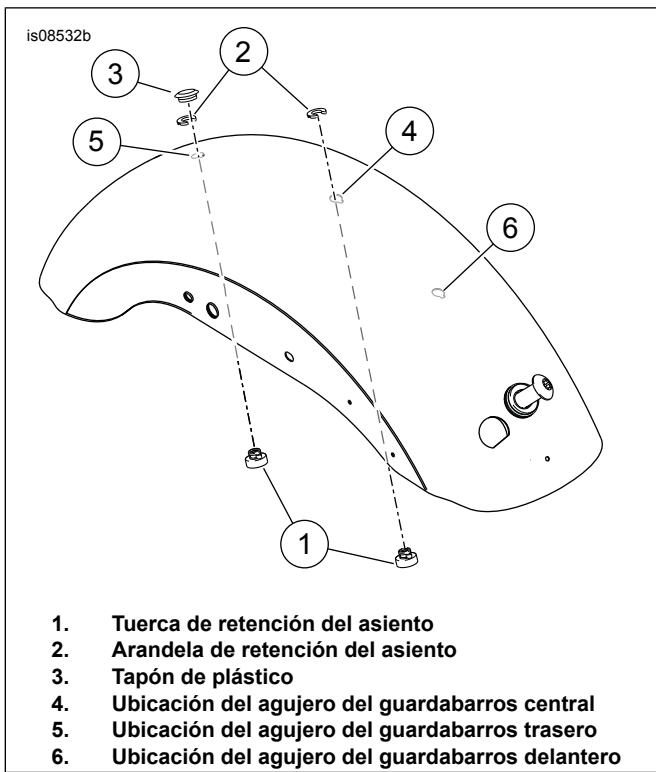
5. Colocar el asiento de fábrica o el asiento accesorio individual hacia arriba en una superficie de trabajo.



Figura 3. Tuerca de retención, arandela y correa de cables

6. Ver Figura 4. Sujete el asiento trasero del pasajero al asiento individual deslizando la pieza de soporte de metal del asiento trasero sobre el asiento individual. Adhiera la lengüeta de metal del asiento trasero al asiento individual con tornillos de reborde (3). Ajuste a 4,5–6,8 N·m (40–60 in-lbs).
7. Instalar la correa de sujeción (4) en la parte inferior del asiento. Enganchar un lado de la correa de sujeción sobre la lengüeta (5) en la parte inferior del asiento. Enganchar la correa de sujeción sobre el asiento. Enganchar el lado restante a la otra lengüeta.

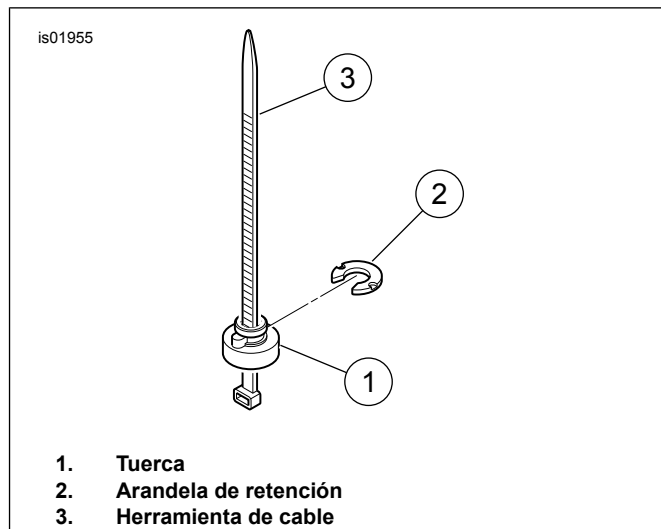

Figura 4. Instalación del asiento trasero y de la correa de sujeción

8. Vea Figura 5. Sujete la pieza de soporte del asiento (B) que se extrajo en el paso 1 al asiento trasero del pasajero utilizando los tornillos de reborde (2) que se incluyen en el kit. Ajuste a 4,5–6,8 N·m (40–60 in-lbs).

NOTA

El cojín de espuma del asiento se comprime cuando este se desliza hacia adelante para que enganche en el poste de la estructura cuando el asiento se deja caer en su lugar. Cuando se instala de forma apropiada, la lengüeta delantera en la parte inferior del asiento queda firmemente encajada en la ranura de la ubicación trasera de montaje del tanque de combustible. La ranura de asentamiento en la parte inferior del asiento asegura el asiento en el poste de la estructura.

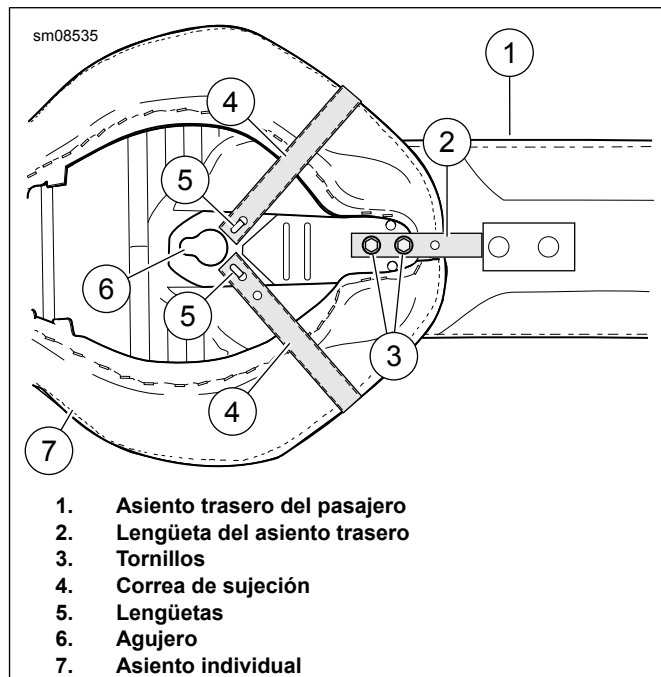
9. La unión del asiento y asiento trasero se adhiere al vehículo en tres puntos. Instalar el asiento y asiento trasero: Inclinar la parte delantera del asiento. Colocar la lengüeta que engancha la ranura en la ubicación de montaje trasero del tanque de combustible.

- a. La lengüeta encaja debajo de la pieza de soporte trasera del tanque de combustible.
- b. El ojo de la cerradura se bloquea sobre el poste del asiento.
- c. La pieza de soporte de montaje trasera se asegura a la tuerca trasera del asiento del guardabarros con un tornillo.

10. Empujar el asiento hacia adelante. Girar la parte trasera del asiento hacia abajo hasta que el asiento haga contacto con la estructura. Flexionar ligeramente el asiento.

11. Tire del centro del asiento hacia arriba para comprobar que esté bloqueado en su lugar.

12. Instale el tornillo guardado (número de pieza 2952A) y sujete la pieza de soporte de montaje del asiento sobre la parte superior del guardabarros trasero.

13. **Para los modelos XL 1200X, XL 1200V, XL 1200N, XL 883N:** Coloque el asiento con la arandela guía (número de pieza 7487) debajo de la lengüeta de montaje del asiento. Monte el asiento con el tornillo existente (número de pieza 3085) en el agujero trasero del tornillo. Puede usarse una compra de elementos de sujeción de liberación rápida (número de pieza 51676-97A) en lugar del tornillo 3085 existente.

14. Ajuste firmemente el tornillo de la pieza de soporte de montaje. Ajuste a tornillos (2)2,3-4,6 Nm(20-40 lb-pulg.).

▲ ADVERTENCIA

Después de instalar el asiento, tire de este hacia arriba para comprobar que esté asegurado en su lugar. Al conducir la motocicleta, un asiento flojo podría moverse, ocasionar la pérdida del control y causar la muerte o lesiones graves. (00070b)

15. Levantar nuevamente las partes delantera y trasera del asiento para comprobar que se hayan instalado con firmeza.

PIEZAS DE SERVICIO

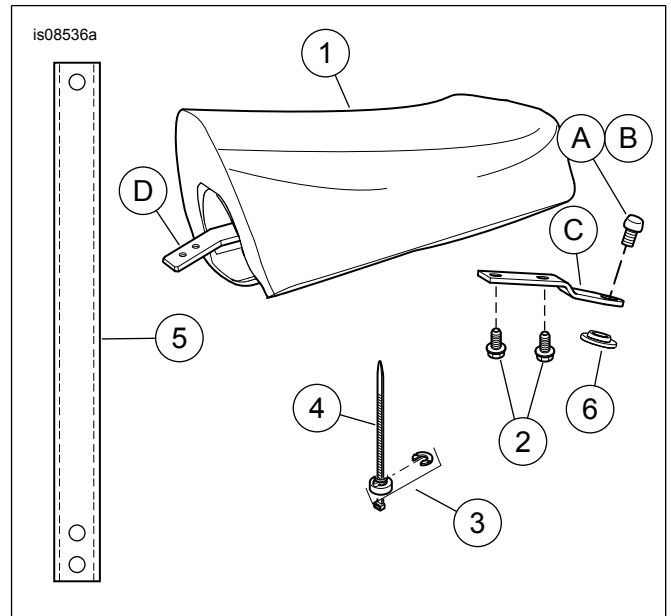

Figura 5. Piezas de servicio: Asiento trasero XL

Tabla 1. Tabla de piezas de servicio

| Artículo | Descripción (cantidad) | Número de pieza |
|--|---|--------------------------|
| 1 | Asiento trasero del pasajero | No se vende por separado |
| 2 | Tornillo (2) | 3588 |
| 3 | Kit de tuerca de retención del asiento y arandela | 59768-97 |
| 4 | Correa de cables | No se vende por separado |
| 5 | Correa de sujeción del pasajero (Kit 52400121 únicamente) | 52417-06 |
| | Correa de sujeción del pasajero (Kit 52400130 únicamente) | 51680-07 |
| 6 | Arandela guía | 7487 |
| Artículos mencionados en el texto, pero no incluidos en el kit: | | |
| A | Tornillo de montaje | 2952A |
| B | Tornillo de montaje | 3085 |
| C | Pieza de soporte del asiento | |
| D | Lengüeta del asiento trasero | |