



## SÆT MED FJERNBETJENING TIL ÅBNING AF GARAGEPORT

### GENERELT

#### Sætnumre

91558-01B (sender/modtager-sæt), 91561-01B (sender/modtager-sæt), 91562-01 (modtager-sæt)

#### Modeller

Find oplysninger om, hvilke modeller delen passer til, i P&A-detaillkataloget eller afsnittet "Parts and Accessories" (Reserve dele og tilbehør) på [www.harley-davidson.com](http://www.harley-davidson.com) (kun på engelsk).

#### BEMÆRK

**2014-senere Touring modeller med dobbelt halogen forlygter** kræver brug af tre wire-senderen fra disse kits. De tidligere fire wire-sendere fra sender/modtager-sættene 91558-01 og 91558-01A eller sender-sættet 91561-01 kan ikke bruges med disse lygter.

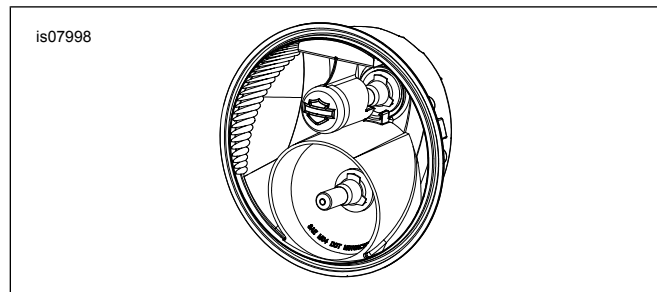

Figur 1. Identifikation af dobbelt halogenforlygte

#### Installationskrav

**2011-2017 Softail-modeller, 2012-senere Dyna-modeller og 2014-senere Sportster-modeller** kræver særskilt køb af et elektrisk ledningsnet (delnr. 72673-11).

**2018-senere Softail-modeller** kræver særskilt køb af et elektrisk ledningsnet (delnr. 69201599A).

**2014-2016 Touring-modeller** kræver særskilt køb af et elektrisk ledningsnet (del nr. 69200722).

**2017-senere Touring-modeller** kræver særskilt køb af et elektrisk ledningsnet (delnr. 69201599A).

**2014-senere Street-modeller** kræver separate køb af tn seks-vejs Deutsch-stikhus (del nr. 72136 - 94GY), en ekstra lås (del nr. 72156-94), to stikterminaler (del nr. 72191-94) og fire forseglingsstifter (del nr. 72195-94).

Når du erstatte den oprindelige (OE) sender **på et CVO-køretøj**, er separate køb af tre elektriske terminaler (del nr. 74191-98) og en forseglingsstift (del nr. 74195-98) påkrævet.

Kontaktsmøreolie til elektriske enheder (del nr. 99861-02) eller tilsvarende er påkrævet efter frakobling af batteriet. Du kan rekvirere dette produkt hos din Harley-Davidson forhandler.

#### ⚠ ADVARSEL

Førerens og passagerens sikkerhed afhænger af, at dette sæt monteres korrekt. Brug de relevante procedurer i servicehåndbogen. Hvis du ikke magter proceduren eller ikke har de korrekte værktøjer, skal du få en Harley-Davidson forhandler til at udføre monteringen. Forkert montering af sættet kan resultere i dødsfald eller alvorlig personskade. (00333b)

#### BEMÆRK

Dette instruktionsark refererer til oplysninger i servicehåndbogen. Servicehåndbogen for dette år/denne model af motorcyklen skal bruges til montering af dette sæt. Du kan rekvirere servicehåndbogen hos din Harley-Davidson forhandler.

#### Overbelastning af det elektriske system

#### BEMÆRK

Det er muligt at overbelaste bilens ladesystem ved at tilføje for meget elektrisk tilbehør. Hvis det elektriske tilbehør på et givent tidspunkt forbruger mere strøm, end motorcyklens opladningssystem kan producere, kan elforbruget aflade batteriet og beskadige motorcyklens elektriske system. (00211d)

#### ⚠ ADVARSEL

Når du monterer elektrisk tilbehør, skal du sørge for ikke at overskride den maksimale ampereværdi for den sikring eller hovedafbryder, som beskytter det pågældende kredsløb, du foretager ændringer på. Hvis du overskrider den maksimale ampereværdi, kan det medføre elektriske fejl, hvilket kan resultere i dødsfald eller alvorlig personskade. (00310a)

Senderne i sættene 91558-01B og 91561-01B kræver op til **0,5 ampere** mere strøm fra det elektriske system.

#### Sættets indhold

Se Figur 34, Tabel 4, Tabel 5 og Tabel 6

#### FCC-bemærkninger

#### BEMÆRK

Ændringer eller modifikationer af enheden, der ikke er udtrykkeligt godkendt af producenten, kan medføre forbud mod anvendelse af udstyret.

Udstyret er blevet testet og vurderet til at overholde grænserne for digitale enheder af Klasse B i henhold til afsnit 15, underafsnit B af FCC-reglerne. Disse grænser har til hensigt at give rimelig beskyttelse mod skadelig interferens i et beboelsesmiljø. Udstyret genererer, bruger og kan udsende radiofrekvensenergi, og hvis det ikke installeres og bruges i henhold til brugsanvisningen, kan det forårsage skadelig

interferens i radiokommunikationen. Der er dog ingen garanti for, at interferens ikke vil opstå i en bestemt installation.

Hvis udstyret forårsager skadelig interferens for radio- eller tv-modtagelse (hvilket kan efterprøves ved at slukke og tænde udstyret), opfordres brugeren til at prøve at udbedre problemet på en eller flere af følgende måder:

- Vend modtagerantennen i en anden retning, eller flyt den.
- Øg afstanden mellem udstyret og modtageren.
- Slut udstyret til et udtag på et andet kredsløb end det, som modtageren er tilsluttet.
- Kontakt forhandleren eller en erfaren radio/tv-tekniker for at få hjælp.

## INSTALLATION AF MODTAGER

Kun sæt 91558-01B og 91562-01

1. Afbryd strømmen til garageportens drivenhed for at forhindre aktivering af porten under installationen.
2. Vælg et **ikke udskiftet** 110 V strømudtag, der sidder højest muligt i garagen, tættest på garagens dør eller begge dele. Sæt Harley-Davidson modtageren (14) til fjernbetjeningen til åbning af garageporten i denne stikkontakt.

### 3. *BEMÆRK*

*Ved visse systemer til åbning af garageporte skal Harley-Davidson modtageren være sluttet til en stikkontakt fra den oprindelige senders modtager. Hvis den bliver tilsluttet for tæt på den oprindelige sender, kan den effektive rækkevidde på begge sendere blive reduceret til et utilfredsstillende niveau.*

Find de to kontakterminaler for at aktivere garagedøren på en af følgende placeringer:

- a. Den eksisterende vægmonterede, direkte forbundet knap til garageportåbneren.
  - b. Garagedørens drivenhed der er forbundet til knappen til åbning.
4. Se Figur 34. Forbind den afisolerede del af ledningerne til Harley-Davidson garageportåbnerens modtager med terminalerne (15), der aktiverer portåbnerens drivenhed, på et af disse steder. Se dokumentationen fra portåbnerens producent for at få oplysninger om terminalernes placeringer og forbindelser.

### 5. *BEMÆRK*

*Afmonter ikke de ledninger, der oprindeligt er tilsluttet døråbnerknappen eller driverenhedens terminaler.*

Når den er samlet, skal du installere knappen til garageportåbneren eller døråbnerens drivenhed på det oprindelige sted.

6. Træk Harley-Davidson modtageren til garageportåbnerens ledningssamling, der er forbundet i trin 4, hen til den stikkontakt, du valgte i trin 2.

7. Se Figur 2 . Sæt stikket på modtageren til Harley-Davidson garageportåbneren i ledningssamlingen på den viste placering på bagsiden af modtageren til Harley-Davidson garageportåbneren.
8. Sæt modtageren til garageportåbneren i det valgte strømudtag. Tilslut strømmen til garageportens drivenhed igen.
9. Tryk på den vægmonterede knap til garageportåbneren for at kontrollere, at den virker.

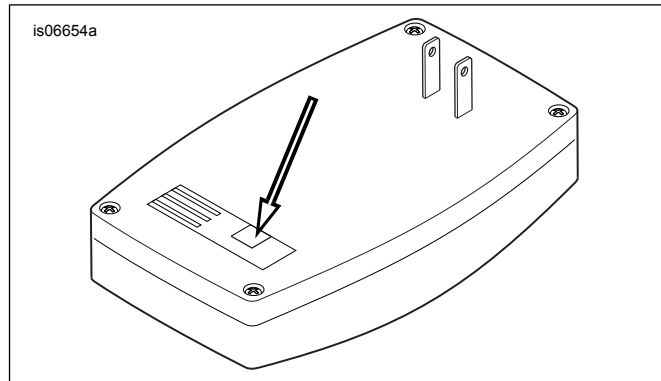

Figur 2. Modtager til garageportåbneren set bagfra

## FORBEREDELSE

### Generelt

Alle køretøjer skal have rensset eller drænet brændstofsyste­met, have afbrudt batteriets negative kabel, og i nogle tilfælde skal brændstoftanken afmonteres eller rejses op. Det er bydende nødvendigt at benytte den korrekte servicehåndbog sammen med dette sæt.

### Brændstofsyste­met

#### ▲ ADVARSEL

**Tøm systemet for brændstof under højt tryk, før forsyningslangen frakobles, for at undgå tilbagesprøjt af brændstof. Benzin er yderst brandfarlig og højeksplosiv, hvilket kan resultere i dødsfald eller alvorlige personskader. (00275a)**

#### ▲ ADVARSEL

**Der kan løbe benzin ud af karburatorens brændstofslange, når den frakobles brændstofventilfittingen. Benzin er yderst brandfarlig og højeksplosiv, hvilket kan resultere i dødsfald eller alvorlige personskader. Tør straks spildt brændstof op, og bortskaf klude på korrekt vis. (00256a)**

#### ▲ ADVARSEL

**Når der udføres service på brændstofsyste­met, er rygning, åben ild og gnister i nærheden forbudt. Benzin er yderst brandfarlig og højeksplosiv, hvilket kan resultere i dødsfald eller alvorlige personskader. (00330a)**

### 1. EFI-modeller UNDTAGEN V-Rod:

- a. Rens og afbryd brændstofslangen. Se servicehåndbogen.

2. **Karburator-modeller:**
  - a. Sæt brændstofventilen i OFF (lukket). Afmonter brændstofslangen fra ventilen.
3. **Dyna, Softail og Sportster-modeller:**
  - a. Brændstoftanken skal fjernes eller hæves lidt for at få adgang til ledningsnettet. Se den relevante del (karburator eller EFI-motor) af brændstoftankens servicehåndbog for afmonteringsinstruktioner.

*BEMÆRK*

*Hvis brændstoftanken har en instrumentkonsol skal den afmonteres . Følg instruktionerne i servicehåndbogen for at afmontere instrumentkonsollen fra brændstoftanken, før du fjerner tanken.*

## Elektrisk system

**▲ ADVARSEL**

**Fjern hovedsikringen, før der fortsættes, for at forhindre utilsigtet start af motorcyklen, hvilket kan resultere i dødsfald eller alvorlige personskader. (00251b)**

**▲ ADVARSEL**

**Afbryd det negative (-) batterikabel, inden du går videre, for at forhindre, at motorcyklen utilsigtet starter, hvilket kan resultere i dødsfald eller alvorlige personskader. (00048a)**

*BEMÆRK*

*For 2004-senere Sportster<sup>®</sup> -modeller er det nemmest at afbryde det negative batterikabel på motorens krumtaphus.*

## Med sikkerhedssirene

1. **For 2007-senere køretøjer med sikkerhedssirene:**
  - a. Drej tændingskontakten til positionen ON (tændt), når fjernbetjeningen er inden for rækkevidde.
  - b. Når systemet er frakoblet, slås tændingskontakten FRA.

## MONTERING AF SENDEREN

Tabel 1. Hurtig montering af senderen

Model	Fastgør senderen til:	Træk ledningerne:
Dyna (alle)	Ledningsnettet under sadlen ved siden af batteriet med kabelstroppe ( Se Figur 3. ).	Træk langs højre side af rammen.
Softail (1999-earlier)	Fastgør sender- huset og det korte rør til køretøjets ledninger under sadlen med kabelstroppe ( Se Figur 4. ).	Mod forlygten.
Softail (2000-2017 undtagen Deuce )	Ledningsnettet mellem køretøjets stel, bageste gaffel og bagdæk med kabelstroppe ( Se Figur 5. og Figur 6 ).	Til batterikassen, og derefter langs højre side af rammen.
Softail (2018-senere)	Hovedledningsnettet under FH sidedæksel med kabelstroppe. ( Se Figur 9. )	Følg hovedledningsnettet op under sadlen.
Softail Deuce (2000-later)	Overfladen under sadlen under ECM/tændingsmodulet med skumpuder ( Se Figur 7. ).	Træk langs højre side af rammen.
Sportster (1994-2003)	Hovedledningsnettet under sædet, så langt fra olietank som muligt, med kabelstroppe ( Se Figur 8. ).	Frem mod forlygten.

- c. Afmonter **STRAKS** hovedsikringen. Se servicehåndbogen.

## 2. For 2006-senere køretøjer med sikkerhedssirene:

- a. Kobl sirenen fra med fjernbetjeningen eller sikkerhedskoden.
- b. Afmonter det negative batterikabel eller afbryd hovedsikringen. Se servicehåndbogen.
- c. Drej tændingskontakten til OFF (fra).

## UDEN sikkerhedssirene

### 1. Modeller med hovedsikring:

- a. Fjern hovedsikringen. Se servicehåndbogen.

### 2. Modeller med hovedafbryder:

- a. Afmonter sadlen, og gem alle monteringsdelene til sadlen. Se servicehåndbogen.
- b. Frakobl det negative batterikabel. Se servicehåndbogen.
- c. Drej tændingskontakten til OFF (fra).

## Alle køretøjer med hovedsikring

1. **Alle modeller undtagen VRSC:** afmonter sadlen, og gem alle monteringsdelene til sadlen. Fjern hovedsikringen. Se servicehåndbogen.
2. **VRSC-modeller:** Afmonter højre sideskærm. Fjern hovedsikringen. Se servicehåndbogen.

## Alle modeller med hovedafbryder

1. Afmonter sadlen, og gem alle monteringsdelene til sadlen. Frakobl det negative (sorte) batterikabel. Se servicehåndbogen.
2. **ALLE modeller:** slå tændingen fra, medmindre det allerede gjort.

Tabel 1. Hurtig montering af senderen

Model	Fastgør senderen til:	Træk ledningerne:
Sportster (2004-later)	Ledningsnettet ved siden af hovedsikringsholderen bag det elektriske sidedæksel. Den printede forside på kredsløbet skal vende væk fra batteriet. Fastgør med kabelstroppe.	Frem mod forlygten.
Street	Under sæde tæt på ECM med skumtape.	Frem mod forlygten.
FLHR Touring/ FLRT Trike (alle)	Højre side af rammen nær gaffelrøret inde i nacellen, med skumpuder (afmonter først forlygten) ( Se Figur 10. ).	
Touring/Trike (FLHT / X, FLTR, 2013-tidligere)	Den øverste indvendige side i strømlinjebeklædningen med skumpuder (afmonter først den yderste strømlinjebeklædning) ( Se Figur 11. og Figur 12 ).	
Touring/Trike (FLHT / X, FLTR, 2014-senere)	<ul style="list-style-type: none"> <li>• <b>FLHT / X UDEN forstærker monteret i strømlinjebeklædningen:</b> venstre side af det øverste støttebeslag, med skumpuder ( Se Figur 13. , set oppefra).</li> <li>• <b>FLHT / X med forstærker monteret i strømlinjebeklædningen:</b> klips til forsiden af monteringsbeslaget til forstærkeren ( Se Figur 13. , set nedefra).</li> <li>• <b>FLTR MED eller UDEN forstærker monteret i strømlinjebeklædningen:</b> Flad overflade mellem radioens højre side og højttalerens indkapsling i højre side med skumpuder ( Se Figur 14. ).</li> </ul>	
V-Rod (2002-2003)	Motorcykelens ledningskabinet under dækslet til venstre luftspjæld med kabelstroppe ( Se Figur 15. og Figur 16 ).	
V-Rod (2004-senere)	Undersiden af sikringsblokken under luftbeholderen med kabelstroppe ( Se Figur 15. og Figur 17 ).	

Se mere detaljerede installationsoplysninger for en bestemt model i afsnittene efter denne liste.

Kun sæt 91558-01B og 91561-01B

#### BEMÆRK

- **2014-senere Touring-modeller med dobbelte halogen-forlygter kræver brug af tre-wire sendere fra disse sæts.** De tidligere **fire-wire** sendere fra sender/modtager-sættene 91558-01 og 91558-01A eller sendersæt 91561-01 **kan ikke anvendes** sammen med dobbelte halogenforlygter ( Se Figur 1. ).
- Senderens effektive rækkevidde kan variere mellem motorcykel-modeller. For bedste **rækkevidde** af garageportåbneren skal du så vidt muligt placere senderen på motorcyklen så langt fra store metaloverflader som muligt.
- Hvis garageportåbneren **skal fungere bedst muligt**, skal du holde senderen og ledninger så langt fra køretøjets varmekilder som muligt
- Dæk ikke for udsynet til kredsløbet på senderen, når du sætter de selvklæbende skumpuder fast på senderen eller monterer senderen på køretøjet. En rød LED på siden af kredsløbet skal være synligt for at kunne programmere modtager-sender. For bedste vedhæftning skal du bruge isopropylalkohol til at rense skumpudernes monteringsflader.

1. Se Figur 34. Fjern den beskyttende tape fra den selvklæbende bagside på den ene side af skumpuden(3). Placer puden i plastindkapsling på senderen (1). Tryk fast på plads.

2. Find specifikke modelinstruktioner i afsnittene, der følger.

## Dyna-modeller

1. Afmonter brændstoftankens monteringsbolte. Se den korrekte sektion (Karburator- eller EFI-motor) i servicehåndbogen.

2. Se Figur 3 . Brug kabelstroppe til at fastgøre senderen til Dyna ledningsnettet (3), som ligger under sædet tæt på batterirummet. Træk senderens ledninger frem langs højre side af rammen.

3. Gå videre til sektionen om ledningsnetforbindelse .

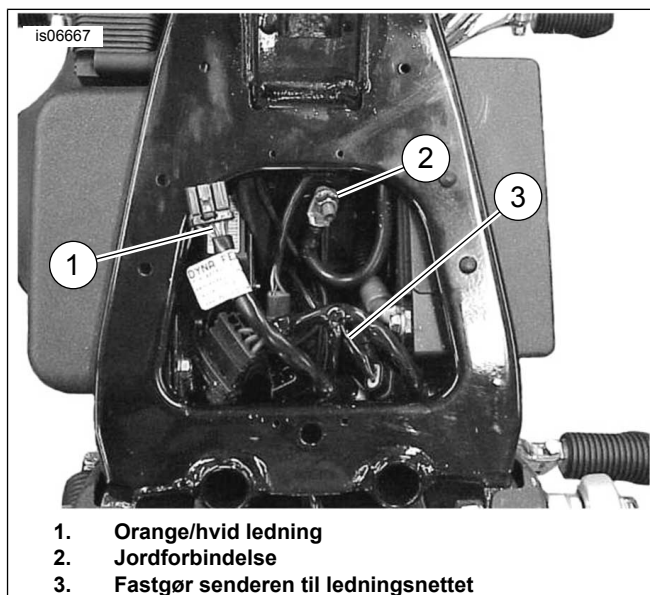

Figur 3. Montering af senderen (Dyna)

## 1999 og nyere Softail-modeller

1. Afmonter brændstoftankens monteringsbolte. Se den korrekte sektion (Karburator- eller EFI-motor) i servicehåndbogen.

2. Se Figur 4 . Afmonter jordskruen (1) på toppen af rammen under sædet tæt på brændstoftanken.
3. Se Figur 34. Brug kabelstropper (8) til kun at fastgøre **senderhuset og den korte del af røret** til motorcykelens ledninger, der fører frem mod forlygten.
4. Gå videre til sektionen om **ledningsnetforbindelse** .

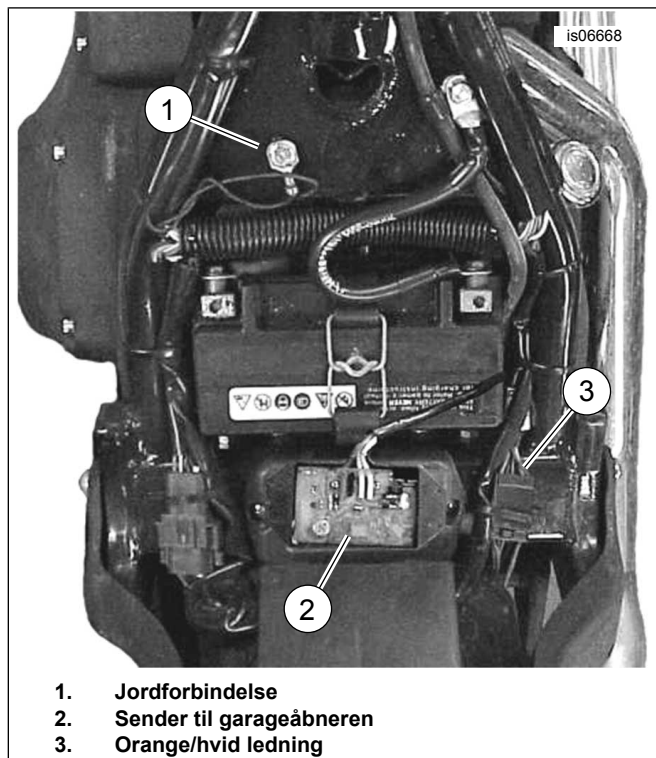

Figur 4. Montering af senderen (1999-tidligere Softail)

### 2000-2017 Softail-modeller undtagen Deuce (FXSTD)

1. Afmonter brændstoftankens monteringsbolte. Se den korrekte sektion (Karburator- eller EFI-motor) i servicehåndbogen.
2. Afmonter den bageste stænkskærm (inderskærm), som det fremgår af instruktionerne i servicehåndbogen.
3. Se Figur 5 . Brug kabelstropper til at fastgøre senderen (3) til ledningsnettets mellem rammen, bageste gaffel (2) og bagdækket (1).
4. Se Figur 6. Før senderens ledninger (2) op til batterirummet (4) og langs den højre side af rammen.
5. Gå videre til sektionen om **ledningsnetforbindelse** .

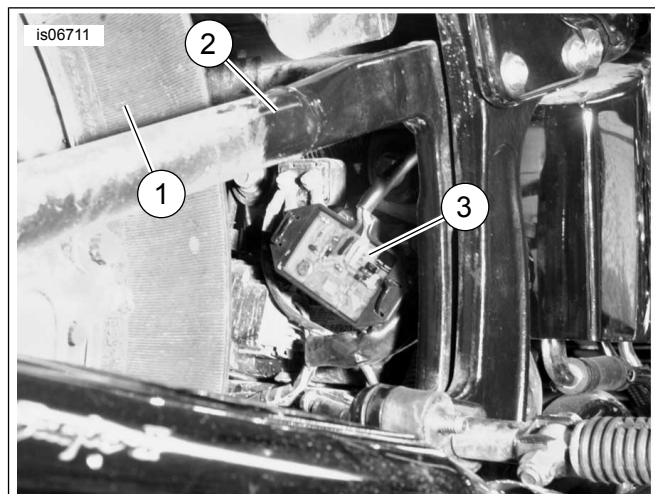

1. Baghjul og -dæk
2. Bageste gaffel
3. Sender

Figur 5. Montering af senderen 2000-2017 Softail undtagen Deuce (FLSTC vist)

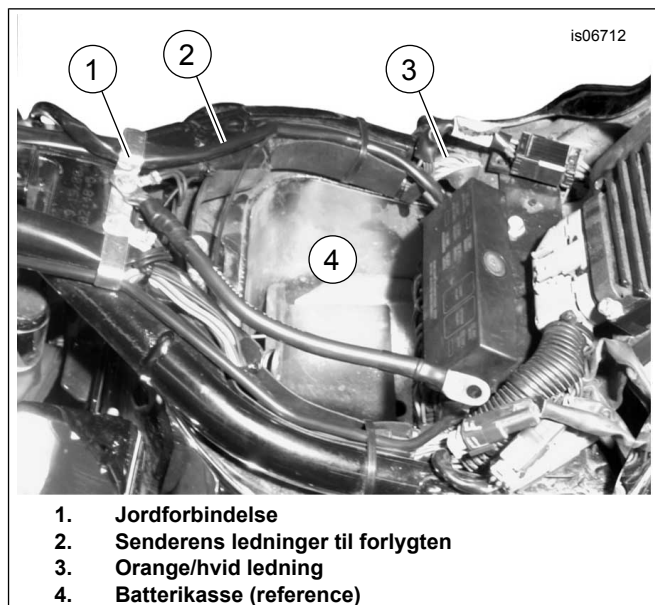

Figur 6. Kraft- og jordforbindelser, 2000-2017 Softail (FLSTC vist)

### Softail Deuce (FXSTD)

1. Afmonter brændstoftankens monteringsbolte. Se den korrekte sektion (Karburator- eller EFI-motor) i servicehåndbogen.
2. Fjern den beskyttende tape fra den selvklæbende bagside på senderens skumpude.
3. Se Figur 7 . Monter senderen på overfladen under modulet ECM/tænding. Træk senderens ledninger frem langs højre side af rammen.
4. Gå videre til sektionen om **ledningsnetforbindelse** .

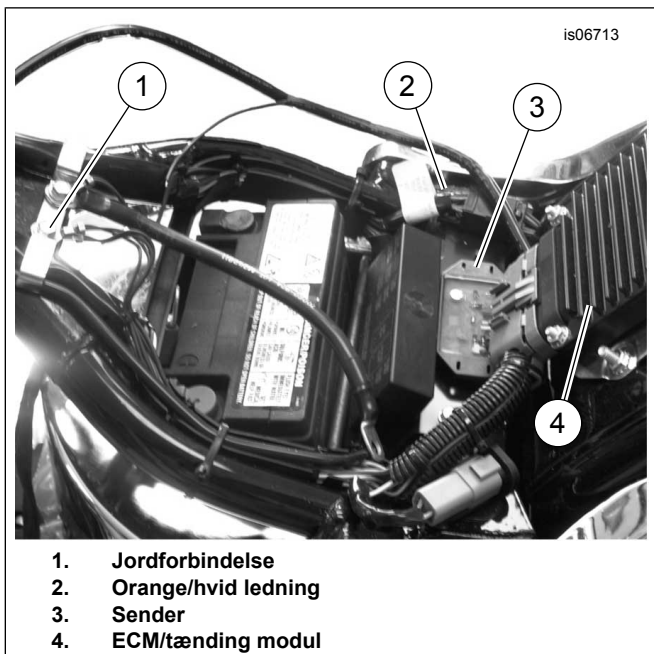

1. Jordforbindelse
2. Orange/hvid ledning
3. Sender
4. ECM/tænding modul

**Figur 7. Montering af senderen, Deuce**

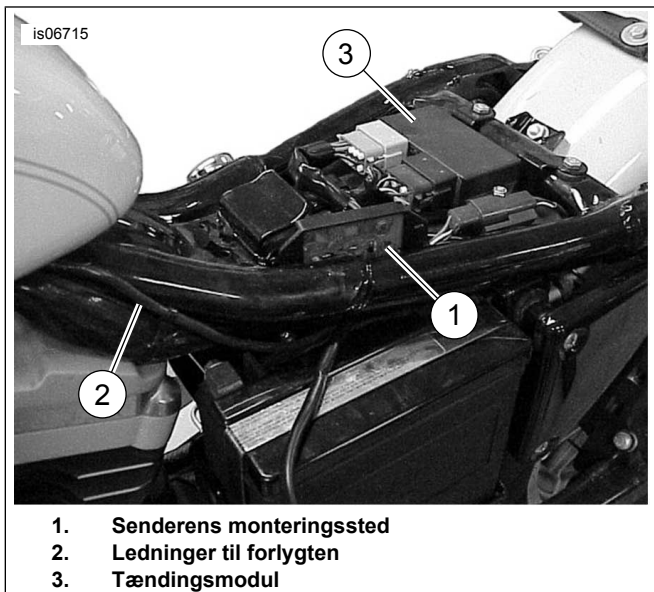

1. Senderens monteringssted
2. Ledninger til forlygten
3. Tændingsmodul

**Figur 8. Montering af senderen og trækning af ledninger (2003-tidligere Sportster)**

## 2018-senere Softail

1. Fjern højre sideskærm.
2. Se Figur 9. På **senderen**: Skær den orange/hvide ledning (2) i samme længde som den sorte ledning (3). Fjern den afskære orange/hvide ledning fra isoleringen.
3. Monter senderen med kabelstropper.
  - a. Anbring senderen (6) foran hovedledningen, og monter i en næsten vandret position. Ledninger, der går ud af kabinettet, skal være foroven og føres indad mod køretøjets komponenter.
  - b. Monter kabelstroppen (5) i den forreste åbning på senderhuset.

- c. Foretag en endelig justeringsplacering af senderen.
- d. Stram kabelstroppen (5).
4. Pres senderens ledninger (4) ind bag ved hovedledningsnettet. Følg hovedledningsnettet rundt om ABS/HCU-modulet og under den forreste del af sadlen.
5. Gå videre til sektionen om ledningsnetforbindelse.

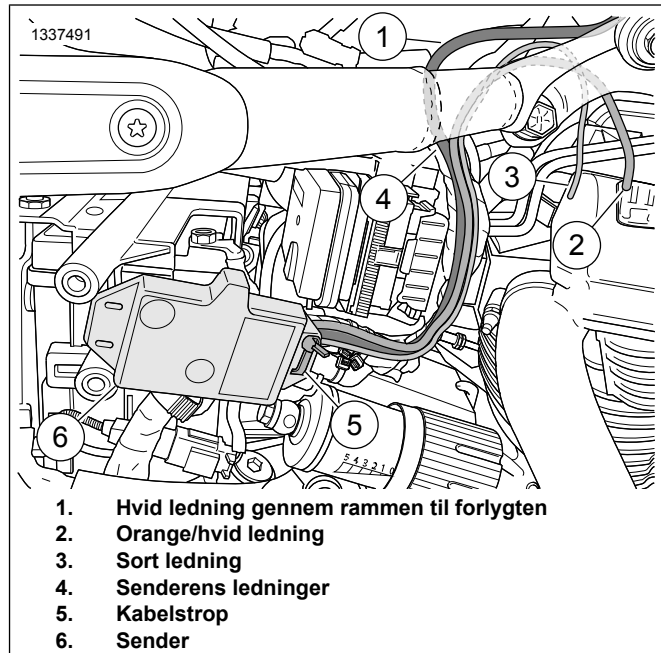

**Figur 9. Montering af senderen og trækning af ledninger (2018-senere Softail)**

## 1994-2003 Sportster-modeller

1. Afmonter brændstoftanken. Se den korrekte sektion (Karburator- eller EFI-motor) i servicehåndbogen.
2. Se Figur 8 . Sæt senderen (1) til hovedledningsnettet i området under sædet så langt væk fra olietanken som muligt. Fastgør senderen til ledningsnettet ved hjælp af kabelstropper fra sættet.
3. Gå videre til sektionen om **ledningsnetforbindelse** .

## 2004 Sportster-modeller

1. Afmonter brændstoftanken. Se den korrekte sektion (Karburator- eller EFI-motor) i servicehåndbogen.
2. Afmonter det elektriske sidedæksel i venstre side i nærheden af batteriet.
3. Se Figur 34. Placer senderen (1) bag det elektriske sidedæksel. Drej senderen, så siden med det trykte kredsløb vender væk fra batteriet. Fastgør senderen til ledningsnettet ved siden af hovedsikringsholderen med kabelstropper (8).
4. Gå videre til sektionen om **ledningsnetforbindelse** .

## Gademodeller

1. Se servicehåndbogen. Afmonter brændstoftanken.
2. Fjern højre sideskærm.
3. Fjern den beskyttende tape fra den selvklæbende bagside på senderens skumpude.
4. Placer senderen (1) under sædet tæt på ECM. Kontrollere, at saddebeholderen ikke kommer rør ved senderen.
5. Gå videre til sektionen om **ledningsnetforbindelse** .

## FLHR Touring/FLRT Trike-modeller

1. Afmonter forlygten fra nacellen, som beskrevet i instruktionerne i servicehåndbogen.
2. Fjern den beskyttende tape fra den selvklæbende bagside på senderens skumpude.
3. Se Figur 10 . Monter senderen på højre side af rammen tæt på gaffelrøret.
4. Gå videre til sektionen om **ledningsnetforbindelse** .

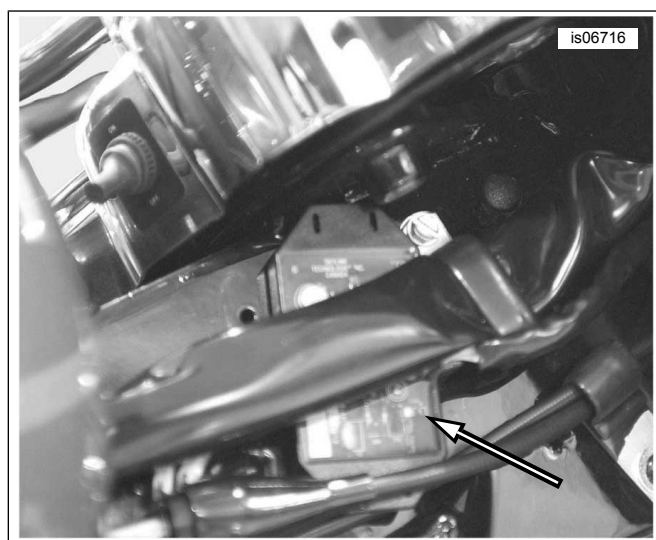

Figur 10. Montering af senderen tæt på gaffelrøret (2013-tidligere FLHR)

## 2013-tidligere FLHT, FLHX og FLTR-Touring modeller eller Trike-modeller

1. Afmonter den yderste strømlinebeklædning, som det er beskrevet i servicehåndbogen.
2. Fjern den beskyttende tape fra den selvklæbende bagside på senderens skumpude.
3. Se Figur 11. (FLHT, FLHX-modeller) eller Figur 12 . FLTR-modeller. Monter senderen øverst på indersiden af strømlinebeklædningen.
4. Gå videre til sektionen om **ledningsnetforbindelse** .

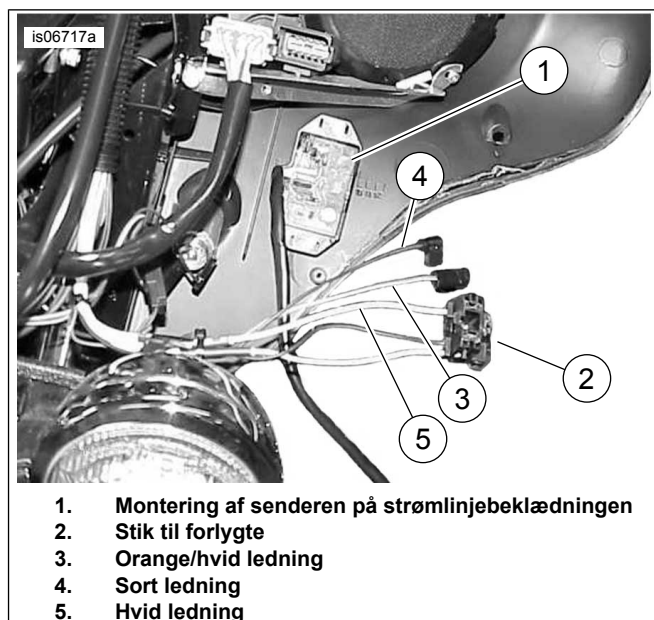

1. Montering af senderen på strømlinebeklædningen
2. Stik til forlygte
3. Orange/hvid ledning
4. Sort ledning
5. Hvid ledning

Figur 11. Ledninger til senderforbindelser (2013-tidligere FLHT / X)

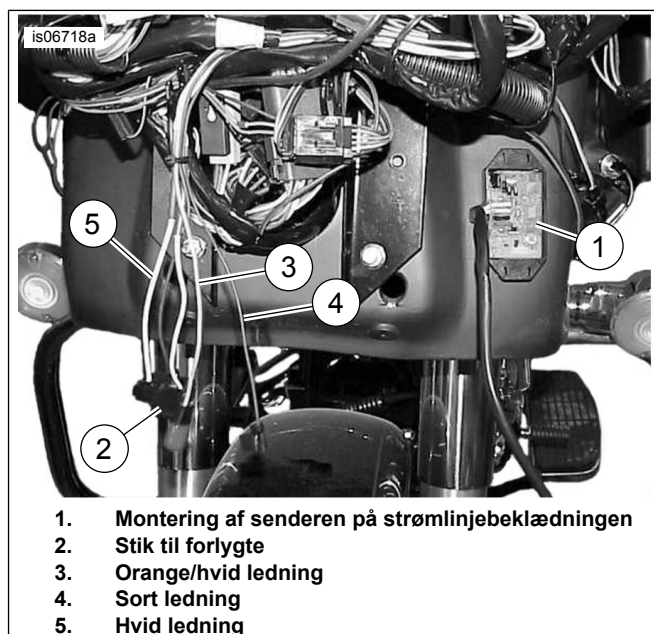

1. Montering af senderen på strømlinebeklædningen
2. Stik til forlygte
3. Orange/hvid ledning
4. Sort ledning
5. Hvid ledning

Figur 12. Ledninger til senderforbindelser (2013-tidligere FLTR)

## 2014-2016 FLHT og FLHX Touring eller Trike-modeller

### BEMÆRK

- Kræver særskilt køb af et elektrisk ledningsnet (del nr. 69200722), medmindre det allerede er monteret.
  - Op til tre tilbehør kan splejses ind i den elektriske forbindelsesledning.
  - De elektriske stik kan identificeres ved hjælp af servicehåndbogen og de tal og bogstaver, der vises her i parenteser.
1. Afmonter den yderste strømlinebeklædning, som det er beskrevet i servicehåndbogen.

2. Se Figur 13 . **Modeller UDEN forstærker monteret til strømlinebeklædningen:**

- a. Fjern den beskyttende tape fra den selvklæbende bagside på senderens skumpude.
- b. Monter senderen (1) i venstre side af det øverste støttebeslag.
- c. Gå videre til sektionen om **ledningsnetforbindelse**

3. **Modeller MED forstærker monteret til strømlinebeklædningen:**

- a. Sæt senderen (1) i klipsen (3) på forsiden af forstærkerens monteringsbeslag.
- b. Gå videre til sektionen om **ledningsnetforbindelse**

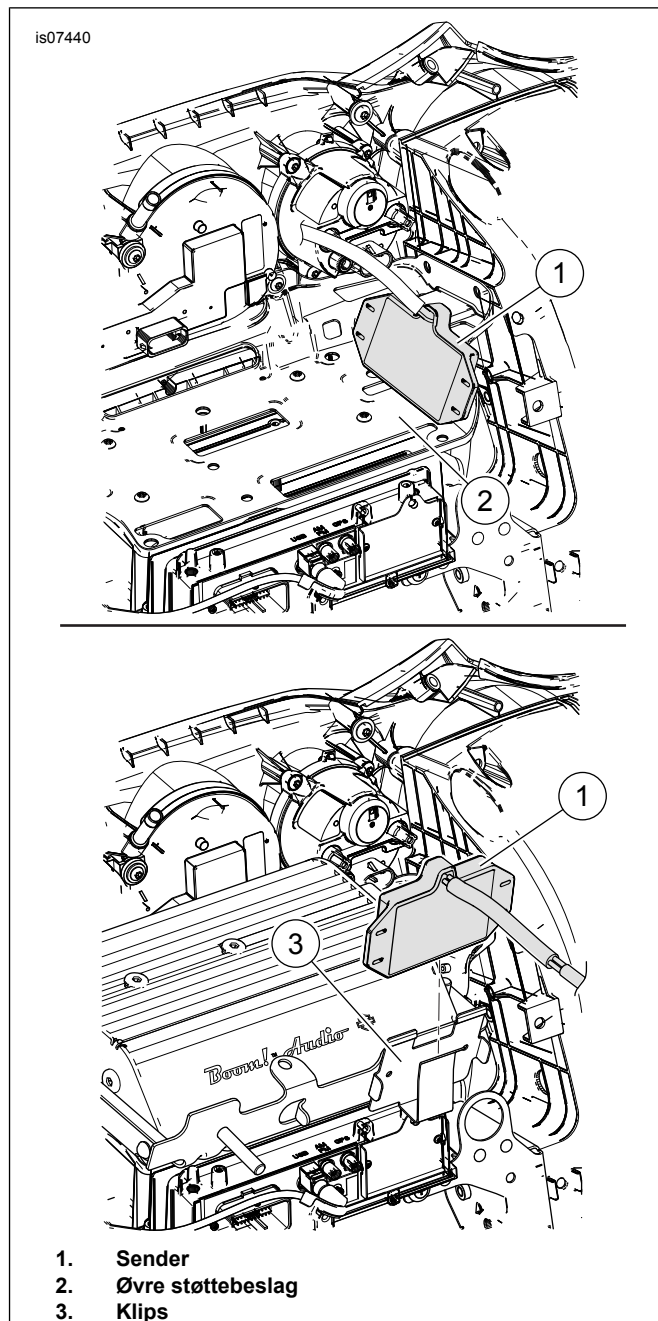

Figur 13. Montering af senderen (2014-2016 FLHT og FLHX Touring eller Trike-modeller)

### 2014-2016 FLTR Touring-modeller

#### BEMÆRK

- Kræver særskilt køb af et elektrisk ledningsnet (del nr. 69200722), medmindre det allerede er monteret.
  - Op til tre tilbehør kan splejses ind i den elektriske forbindelsesledning.
  - De elektriske stik kan identificeres ved hjælp af servicehåndbogen og de tal og bogstaver, der vises her i parenteser.
1. Afmonter den yderste strømlinebeklædning, som det er beskrevet i servicehåndbogen.



2. Se Figur 14 . Fjern den beskyttende tape fra den selvklæbende bagside på senderens skumpude.
3. Monter senderen på den flade overflade mellem højre side af radioen og den højre højttalerkabinet.
4. Gå videre til sektionen om **ledningsnetforbindelse** .

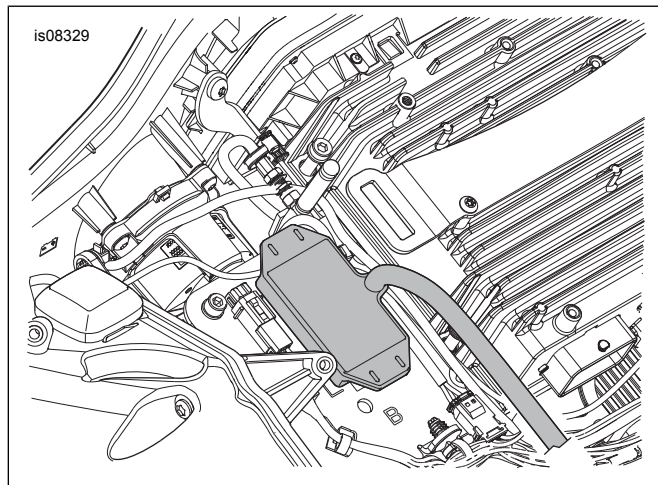

Figur 14. Montering af senderen (2015-2016 FLTR Touring-modeller)

## 2017 FLHT og FLHX Touring eller Trike-modeller

### BEMÆRK

- Kræver særskilt køb af et elektrisk ledningsnet (del nr. 69201599), medmindre det allerede er monteret.
- Op til tre tilbehør kan splejses ind i den elektriske forbindelsesledning.
- De elektriske stik kan identificeres ved hjælp af servicehåndbogen og de tal og bogstaver, der vises her i parenteser.

1. Afmonter den yderste strømlinebeklædning, som det er beskrevet i servicehåndbogen.
2. Se Figur 15.

### Modeller UDEN forstærker monteret til strømlinebeklædningen:

- a. Fjern den beskyttende tape fra den selvklæbende bagside på senderens skumpude.
- b. Monter senderen (1) i venstre side af det øverste støttebeslag.
- c. Gå videre til sektionen om **ledningsnetforbindelse** .

### 3. Modeller MED forstærker monteret til strømlinebeklædningen:

- a. Sæt senderen (1) i klipsen (3) på forsiden af forstærkerens monteringsbeslag.

- b. Gå videre til sektionen om **ledningsnetforbindelse**

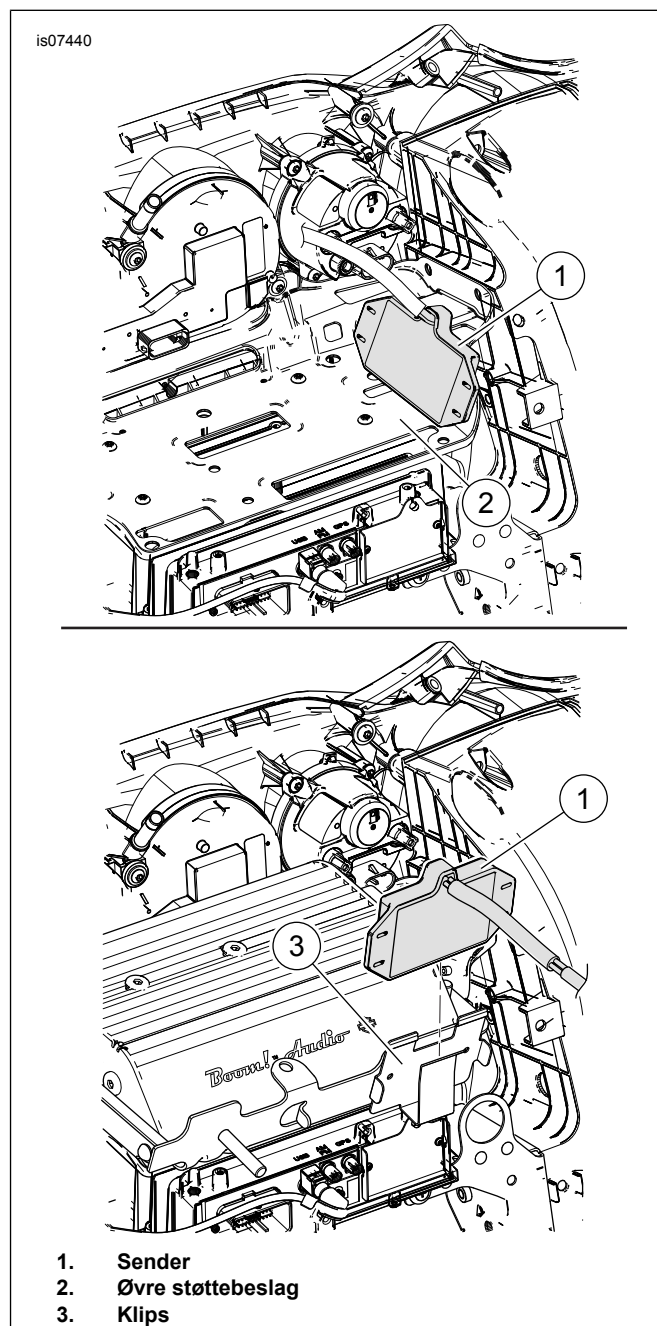

Figur 15. Montering af senderen (2017 FLHT og FLHX Touring eller Trike-modeller)

## 2017-senere FLTR Touring-modeller

### BEMÆRK

- Kræver særskilt køb af et elektrisk ledningsnet (del nr. 69201599), medmindre det allerede er monteret.
- Op til tre tilbehør kan splejses ind i den elektriske forbindelsesledning.
- De elektriske stik kan identificeres ved hjælp af servicehåndbogen og de tal og bogstaver, der vises her i parenteser.

1. Afmonter den yderste strømlinjebeklædning, som det er beskrevet i servicehåndbogen.
2. Figur 16 . Fjern den beskyttende tape fra den selvklæbende bagside på senderens skumpude.
3. Monter senderen på den flade overflade mellem højre side af radioen og den højre højttalerkabinet.
4. Gå videre til sektionen om **ledningsnetforbindelse** .

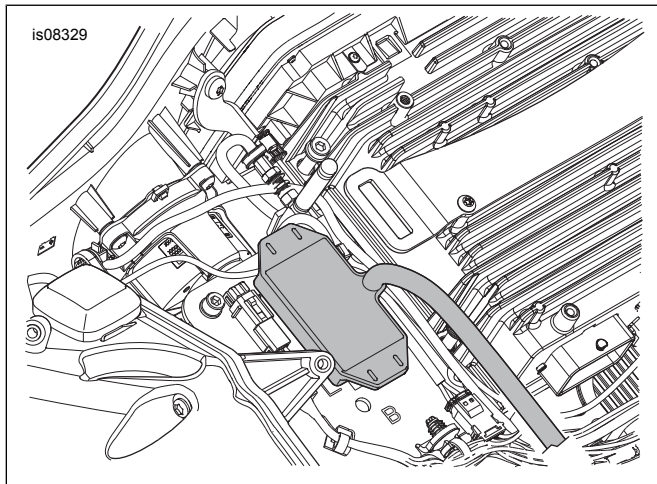

Figur 16. Montering af senderen (2017-senere FLTR Touring-modeller)

## 2002-2003 V-Rod-modeller

1. Se Figur 17 . Fjern skruen (3), der holder det forreste venstre lamelbeskyttede dæksel (1) fast på motorcyklen. Løft det lamelbeskyttede dæksel af tapperne (2) for at fjerne dækslet.
2. Se Figur 18 . Brug kabelstropper til at fastgøre senderen (1) til motorcykel ledningshus (2) som vist.
3. Gå videre til sektionen om **ledningsnetforbindelse** .

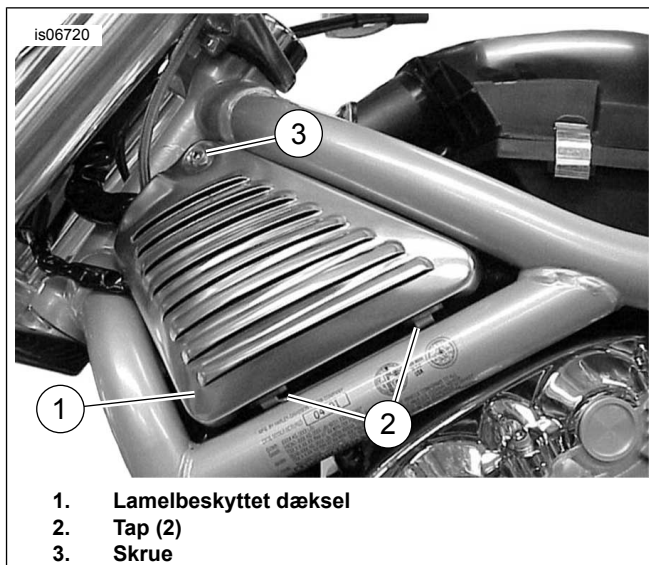

Figur 17. Venstre lamelbeskyttede dæksel (2002 - 2003 V-Rod vist)

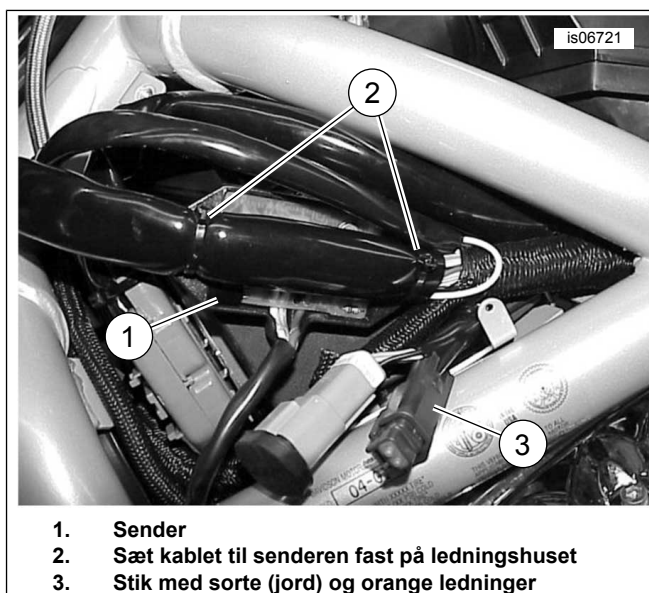

Figur 18. Montering af senderen (kun 2002 - 2003 V-Rod)

## 2004 V-Rod modeller

1. Se Figur 17 . Fjern skruen (3), der holder det forreste venstre lamelbeskyttede dæksel (1) fast på motorcyklen. Løft det lamelbeskyttede dæksel af tapperne (2) for at fjerne dækslet.
2. Se Figur 19 . Fjern dækslet fra luftfilterkassen. Drej senderen (1), så det synlige kredsløb vender forsiden opad. Klem senderen fast under sikringsblokkens ledningsnet. Træk to kabelstropper fra sættet gennem senderens flanger for at fastgøre senderen til sikringsblokkens ledningsnet.
3. Gå videre til sektionen om **ledningsnetforbindelse** .

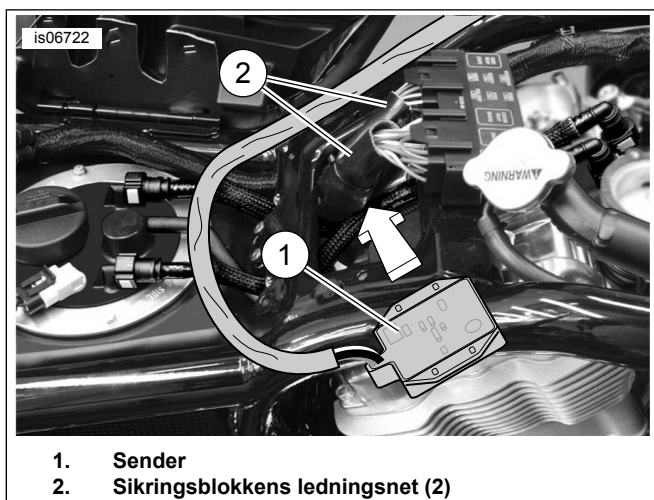

1. Sender
2. Sikringsbloks ledningsnet (2)

Figur 19. Montering af senderen (2004-senere V-Rod)

## LEDNINGSNETFORBINDELSE

### BEMÆRK

- **2014-senere Touring-modeller med dobbelte halogen-forlygter kræver brug af tre-wire sendere fra disse sæt. De tidligere fire-wire sendere fra sender/modtager-sættene 91558-01 og 91558-01A eller sendersæt 91561-01 kan ikke anvendes sammen med dobbelte halogenforlygter ( Se Figur 1. ).**

- Hvis den nyinstallerede sender har både en hvid ledning og en gul ledning (en fire-wire sender), skal du splejse disse ledninger i de tilsvarende forlygteledninger (hvid til hvid, gul til gul).

Hvis den nyinstallerede senderen erstatter en OE-sender på et CVO-køretøj:

- Træk de tre ledninger og terminaler fra fire-vejs Deutsch-stikket ud af den gamle sender (del nr. 92600009), som det fremgår af instruktionerne i servicehåndbogen.
- Skær ledningerne på den nye sender til i samme længde som til den gamle senderen.
- Monter en terminal (del nr. 74191-98, købes separat) på enderne af hver ledning, som det fremgår af instruktionerne i servicehåndbogen.
- Sæt ledningerne og terminalerne i fire-vejs Deutsch-stikket, som anført i Tabel 2.

Tabel 2. Sendermodulets ledninger (CVO-modeller)

Stikforbindelse	Ledningsfarve
1	Orange/hvid
2	Prop
3	Hvid
4	Sort

Tabel 3. Senderens ledningsnetforbindelse hurtig reference

Model	Sort (jord) ledning:	Orange/hvid (kraft) ledning:	Hvid (fjernlys) ledning:
Dyna (2003-tidligere)	Ringterminal til jordtap.	Splejs til køretøjet Orange/hvid ledning.	Splejs i den hvide forlygteledning.
Dyna (2004-2011)	Ringterminal til jordtap.	Til sikringsblokadapteren.	Splejs i den hvide forlygteledning.
Dyna (2012-senere)	Til sort elektrisk ledning ledningsnetforbindelse 72673-11.	Til rød/gul ledning på den elektriske forbindelse ledningsnet 72673-11.	Splejs i køretøjets blå/hvid ledning.
Softail (2003-tidligere)	Ringterminal til jordtap.	Splejs til køretøjet Orange/hvid ledning.	Splejs i den hvide forlygteledning.
Softail (2004-2010)	Ringterminal til jordtap.	Til sikringsblokadapteren.	Splejs i den hvide forlygteledning.
Softail (2011-2017)	Til sort elektrisk ledning ledningsnetforbindelse 72673-11.	Til rød/gul ledning på den elektriske forbindelse ledningsnet 72673-11.	Splejs i den blå/hvide forlygteledning.
Softail (2018-senere)	Til sort ledning i den elektriske ledningsnetforbindelse 69201599.	Til violet/Blue ledning i den elektriske ledningsnetforbin- delse 69201599.	Splejs i køretøjets blå/hvid ledning.
Sportster (2013-earlier)	Ringterminal til jordtap.	Splejs til køretøjet Orange/hvid ledning.	Splejs i den hvide forlygteledning.
Sportster (2014-later)	Til sort elektrisk ledning ledningsnetforbindelse 72673-11.	Til rød/gul ledning på den elektriske forbindelse ledningsnet 72673-11.	Splejs i den hvide forlygteledning.
Street (2014-senere)	Til hulrum 2 på Datalink-stikhuset [92B].	Til hulrum 5 på Datalink- stikhuset [92B].	Splejs i køretøjets blå/hvid ledning.
Touring/Trike (2013-earlier)	Ringterminal til jordtap.	Splejs i HDI-positionslygtens orange/hvide ledning fra det ubrugte stik [29B].	Splejs i den hvide forlygteledning.
Touring/Trike (2014-2016)	Til sort elektrisk ledning ledningsnetforbindelse 69200722.	Til violet/blå ledning elektriske forbindelse Ledningsnetforbindelse 69200722.	Splejs i køretøjets blå/hvid ledning.
Touring/Trike (2017-later)	Til sort elektrisk ledning ledningsnetforbindelse 69201599.	Til violet/blå ledning elektriske forbindelse net 69201599A.	Splejs i køretøjets blå/hvid ledning.
V-Rod (2004-tidligere)	Ringterminal til jordtap.	Splejs i HDI-positionslygtens orange/hvide ledning fra det ubrugte stik [29A].	Splejs i den hvide forlygteledning.

**Table 3. Senderens ledningsnetforbindelse hurtig reference**

Model	Sort (jord) ledning:	Orange/hvid (kraft) ledning:	Hvid (fjernlys) ledning:
V-Rod (2005-senere)	Ringterminal til jordtap.	Splejs i forlygtens orange/hvide ledning på stik [38A].	Splejs i den hvide forlygteledning.
<b>Se mere detaljerede monteringsoplysninger for en bestemt model i afsnittene efter denne liste.</b>			

## Generelt

Splejsning af ledninger er nødvendigt, når garagedøråbneren monteres på køretøjet. Læs instruktionerne for din specifikke model i de følgende afsnit. Se servicehåndbogens bilag for den korrekte fremgangsmåde til splejsning af ledninger.

### ▲ ADVARSEL

**Følg fabrikantens anvisninger, når du bruger UltraTorch UT-100 eller et hvilket som helst andet strålevarmeapparat. Manglende overholdelse af fabrikantens anvisninger kan medføre brand, hvilket kan resultere i dødsfald eller alvorlig personskade. (00335a)**

- Undgå direkte varme mod brændstofs systemets komponenter. Ekstrem varme kan antænde brændstoffet/medføre eksplosion og dødsfald eller alvorlig personskade.
- Undgå direkte varme mod komponenter i det elektriske system bortset fra stikkene, som krymppearbejdet udføres på.
- Hold altid hænderne væk fra værktøjets spidsområde og krympreflexredskabet.

**Ved 2012-senere Dyna modeller:** fortsæt til næste afsnit.

**Ved 2011-senere Softail-modeller:** fortsæt til næste afsnit.

**Ved 2014-senere Sportster-modeller:** fortsæt til næste afsnit.

**Ved 2014-senere Street-modeller:** fortsæt til , afsnit.

**Ved Touring og Trike-modeller:** fortsæt til den korrekte sektion for den specifikke år/model.

**Ved ALLE ANDRE modeller:** fortsæt til **sort ledningsforbindelse** for den specifikke model.

## 2012-senere Dyna, 2011-2017 Softail og 2014-senere Sportster-modeller

### BEMÆRK

*Kræver særskilt køb af et elektrisk ledningsnet (delnr. 72673-11).*

*De elektriske stik kan identificeres ved hjælp af servicehåndbogen og de tal og bodstaver, der vises her i parenteser.*

1. Find Digital Technician-stikket [91A] (et gråt seksvejs Deutsch-stiftstik med en gummihætte) under sadlen. Placer det elektriske ledningsnet ved stik [91A], men tilslut IKKE nu.
2. Før ledningerne til garageportåbneren over til det elektriske ledningsnet. Afmonter den orange/hvide ledning fra ledningsrøret. Skær de orange/hvide og sorte ledninger til en passende længde for nemt at komme til de forseglede stik på det elektriske ledningsnet. Du MÅ IKKE skære i den hvide ledning.

3. Splejs den sorte ledning fra garageportåbneren i de **sorte** ledninger i det elektriske ledningsnet.
4. Splejs den orange/hvide ledning til garageportåbneren i de **røde/gule** ledninger i det elektriske ledningsnet.
5. Brug en varmpistol eller passende strålevarmeenhed til at krympe stikket til ledningerne.
6. Brug en varmpistol eller opvarmningsenhed for at forsegle den åbne ende af det forseglede splejsningsstik på de **røde/blå** ledninger i det elektriske ledningsnet.
7. Træk gummihætten ud af det grå Digital Technician-stik [91A]. Skær hætten af ledningerne.
8. Tilslut det elektriske ledningsnets stikhus til stik [91A].
9. Sæt gummihætten i det åbne stiftstik i det elektriske ledningsnet.
10. Løsn eller fjern de fire skruer, der holder ECM fast til monteringsbeslaget. Før det elektriske ledningsnet under ECM-stikket. Spænd de fire skruer.  
Tilspændingsmoment: 5,1–6,2 N·m (45–55 in-lbs) *sekskantet fatningsskrue*
11. Gå videre til sektionen med **hvide blyforbindelser** for den specifikke model.

## 2018-senere Softail-modeller

1. Afmonter tilbehørsstrømstikket 325B (Molex MX150, 3 ben) fra støvdækslet på venstre side af køretøjet.
  - a. Afmonter støvdækslet fra monteringspladen. Løft beslaget bag på støvdækslet for at skubbe det frem og af.
2. Fastgør det 3-benede Molex-hanstik fra ledningsnettet 69201599A til stik 325B. Skub derefter hanstikket tilbage på monteringspladen, og lås det på plads.
3. Lad de andre 2 andre støvdækselsbeslag blive, hvor de er, på ledningsnettet 69201599A.
4. Før ledningsnettet fremad og før stikkene tilbage mod pladen. Placer dem, hvor de ikke vil generere andre komponenter.
5. Før de 3 ledninger uden et stik mod bagsiden af brændstoffranken.

6. Se Figur 20.

#### Ledningsnet til sender:

- a. Hold fast i enden af den hvide ledning (1), så den ikke bliver trukket ud af isoleringen (4) med den orange/hvide ledning.
  - b. Træk den orange/hvid (1) ledning ud af isoleringen (4) ved samlingen (3).
7. Før den hvide ledning og den lange del af isoleringen op på bagstellet til stikket forrest på køretøjet.
  8. Find den blå/hvide ledning i forlygttestikket 38B, og splejs den hvide ledning fra senderen i. Splejs i en passende afstand fra stik 38B.
  9. Splejs den sorte ledning fra senderens i ledningsnettets sorte ledning 69201599.
  10. Splejs den orange/hvide ledning fra senderen i ledningsnettets violette/blå ledning 69201599.
  11. Fastgør ledningsnettet med de medfølgende kabelstropper.
  12. Saml komponenter, der tidligere blev afmonteret.

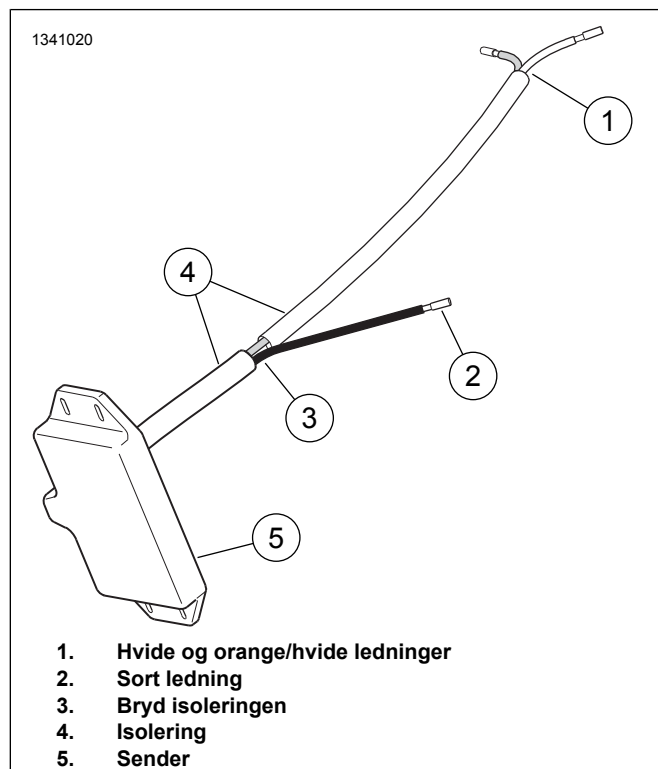

Figur 20.

### 2014-senere Street-modeller

1. **BEMÆRK**  
Kræver separate køb af et seks-vejs Deutsch-stikhus (delnr. 72136 - 94GY), en ekstra lås (delnr. 72156-94), to stikterminaler (delnr. 72191-94) og fire forseglingsstifter (delnr. 72195-94).

Afmonter kun den orange/hvide ledning fra senderens ledningsrør. Du **MÅ IKKE** afmonter den orange/hvide ledning fra ledningsrøret.

2. Før den hvide ledning frem mod køretøjets forende. Hvis den nyinstallerede senderen har både en hvid ledning **og en gul ledning (en fire-wire sender)**, skal du føre den gule ledning frem sammen med den hvide ledning.
3. Find den blå/hvid ledning tæt på forlygtens fire-vejsstik [38].
4. Se Figur 34. Tag det **blå** forseglede splejsningsstik (5) fra sættet. Splejs den hvide ledning fra senderen i den blå/hvid ledning til fjernlyset. Hvis senderen har også en gul ledning, skal DEN splejses i den blå/gule ledning til nærllyset.
5. Tag det **blå** forseglede splejsningsstik (4) fra sættet. Splejs den sorte ledning (13) fra sættet i senderens sorte jordledning.
6. Før den sorte ledning og den orange/hvide ledning til seks-vejs-link-stikket [91] under højre sideskærm. Skær ledningerne til i længden.
7. Se oversigten i servicehåndbogen. Afslut begge ledningsender med stikdåser (delnr. 72191-94, købes separat).
8. Indsæt den sorte afsluttede ledning i hulrum 2 på 6-vejs Deutsch-stikhuset (delnr. 72136-94GY, købes også separat). Sæt den orange/hvid afsluttede ledning i hulrum 5. Sæt forseglingsstifter (delnr. 72195-94) i de fire åbne hulrum. Monter den sekundære lås (delnr. 72156-94).
9. Par stikhuset med datastikket [91]. Fastgør med kabelstropper fra sættet.

### 2013-tidligere FLHT, FLHX og FLTR-Touring modeller eller Trike-modeller

1. Skær de hvide og orange/hvide ledninger i **senderen** til i cirka samme længde som senderens sorte jordledning. Skær for nemt at få ledning nok til at åbne og splejse ledningerne.

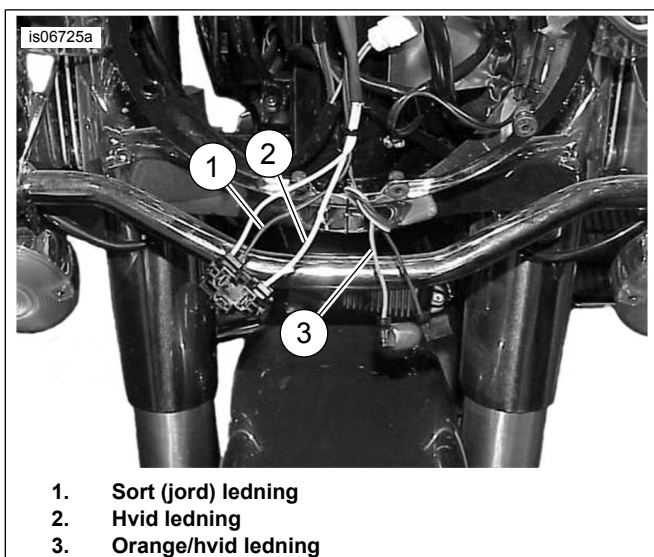

1. Sort (jord) ledning
2. Hvid ledning
3. Orange/hvid ledning

Figur 21. Ledninger til senderforbindelser (2013-tidligere FLHR)

2.
  - a. **2013-tidligere FLHR Touring-modeller:** Se Figur 21. Skær de sorte (1) og hvide (2) forlygteledninger **inde i nacellen** til, og tilpas længderne, så du undgår, at splejsningerne rører hinanden.
  - b. **2013-tidligere FLHT og FLHX Touring og Trike-modeller:** Se Figur 11. Skær de sorte (4) og hvide (5) forlygteledninger **inde i strømlinebeklædningen** til, og tilpas længderne, så du undgår, at splejsninger rører hinanden.
  - c. **2013-tidligere FLHR Touring-modeller:** Se Figur 12. Skær de sorte (4) og hvide (5) forlygteledninger **inde i nacellen** til, og tilpas længderne, så du undgår, at splejsningerne rører hinanden.
  - d. **ALLE 2013-tidligere Touring/Trike-modeller:** træk det flettede ledningsrør fra sættet (Se Figur 34 , punkt 9) over de sorte og hvide forlygteledninger.
3. Se Figur 22 . "To-i-én"-splejsningen. Tag et **rødt** forseglede splejsningsstik (se Figur 34 , element 4) fra sættet. Splejs den sorte ledning i senderen til garagedøråbneren i de **sorte** ledninger i forlygten. Træk huset til senderens ledningsnet bagud for at lette splejsningen.

#### BEMÆRK

De elektriske stik kan identificeres ved hjælp af servicehåndbogen og de tal og bogstaver, der vises her i parenteser.

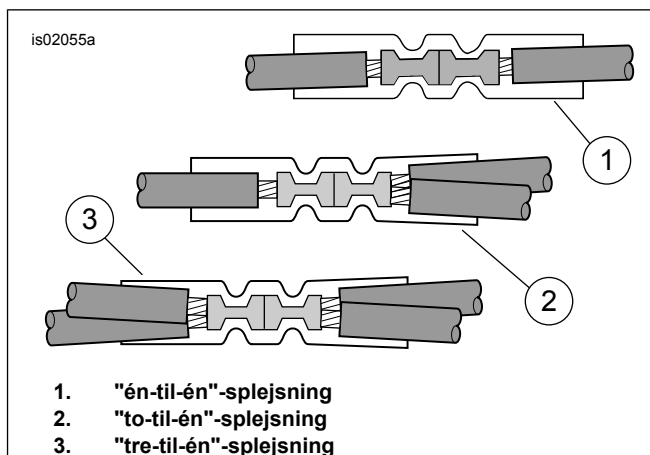

1. "én-til-én"-splejsning
2. "to-til-én"-splejsning
3. "tre-til-én"-splejsning

Figur 22. Splejskonfigurationer

4. Brug det tilbageværende røde forseglede splejsningsstik til at splejse de orange/hvide ledninger i senderen til den orange/hvide ledning på det ubrugt stik i positionslyset [29B]:
  - a. **For 2013-tidligere FLHR Touring-modeller**, den orange/hvide ledning er fastgjort til hovedledningsnettet i nacellen.
  - b. **Ved ALLE ANDRE 2013-tidligere Touring/Trike-modeller**, er den orange/hvide ledning i sammenkoblingen tæt på forlygten.
5. Se Figur 34 .Tag et **blåt** forseglede splejsningsstik (5) fra sættet. Splejs den hvide ledning fra senderen i den blå/hvid ledning i forlygten.
6. Træk ledningsrøret over det splejsede område på de to forlygteledninger.
7. Gå videre til afsnittet om **modtager og sender-programmering** af garageportåbneren.

### 2014-2016 Touring eller Trike-modeller

1. Afmonter venstre sideskærm. Find stik [4A], et gråt **ottevejs** Molex-stik i el-bakken.
2. **Hvis du monterer den elektriske ledningsnetforbindelse:** træk ledningerne som beskrevet i instruktionerne i **det sæt**, men du må IKKE sætte stikket [4A] i endnu.
3. **Hvis den elektriske ledningsnetforbindelse allerede er monteret:** Tag forbindelsen ud af stikket [4A].
  - a. Splejs ledningerne i de forseglede endehætter i den elektriske ledningsnetforbindelse, som påkrævet. Hvis den elektriske ledningsnetforbindelse blev splejset i forbindelse med en tidligere montering af tilbehør, skal du skære de eksisterende splejsninger af. Du MÅ IKKE AFMONTERE den forseglede hættestykke på den RØDE ledning. Se Figur 22. ved flere splejsninger.

- b. Klip hættten af den sorte ledning, træk baglæns, krymp og forsegl til den SORTE ledning i ledningsnettet fra **dette** sæt med den ekstra sorte ledning (10) fra hardwarepakken som forlængelse.
  - c. Klip hættten af den violette/blå ledning, træk baglæns, krymp og forsegl til den orange/hvide ledning i ledningsnettet fra **dette** sæt.
4. Afmonter vejrdækslet fra stikket [4A] og par ottevejs-stikkene.
  5. Gå videre til sektionen med **hvide blyforbindelser** for den specifikke model.

## 2017-senere Touring eller Trike og 2018-senere Softail-modeller

1. Find stik [325B], et gråt **trevejs** Molex-stik i el-bakken.
  - a. **Touring og Trike:** Afmonter højre sideskærm.
  - b. **Softail:** Afmonter venstre sideskærm.
2. **Hvis du monterer den elektriske ledningsnetforbindelse:** træk ledningerne som beskrevet i instruktionerne i **det** sæt, men du må IKKE sætte stikket [325B] i endnu.
3. **Hvis den elektriske ledningsnetforbindelse allerede er monteret:** Tag forbindelsen ud af stikket [325B].
  - a. Splejs ledningerne i de forseglede endehætter i den elektriske ledningsnetforbindelse, som påkrævet. Hvis den elektriske ledningsnetforbindelse blev splejset i forbindelse med en tidligere montering af tilbehør, skal du skære de eksisterende splejsninger af. Du MÅ IKKE AFMONTERE den forseglede hætte på den RØDE ledning. Se Figur 22. ved flere splejsninger.
  - b. Klip hættten af den sorte ledning, træk baglæns, krymp og forsegl til den SORTE ledning i ledningsnettet fra **dette** sæt med den ekstra sorte ledning (10) fra hardwarepakken som forlængelse.
  - c. Klip hættten af den violette/blå ledning, træk baglæns, krymp og forsegl til den orange/hvide ledning i ledningsnettet fra **dette** sæt.
4. Afmonter vejrdækslet fra stikket [325B] og par trevejs-stikkene.
5. Gå videre til sektionen med **hvide blyforbindelser** for den specifikke model.

## TILSLUTNING AF SORT LEDNING TIL JORD

### Dyna-modeller fra 2011 og tidligere

1. Afmonter jordforbindelsen (1) øverst på rammen under sadlen i nærheden af brændstoftanken.
2. Se Figur 34. Vælg den korrekte ringterminal (6 eller 7) fra sættet, som passer til jordtappen.

3. Se Figur 3 . Skær den sorte jordledning (2) på garagedøråbnerens ledningsnet for nemt at komme til jordplaceringen. Klem kabelskoen på enden af ledningen i henhold til instruktionerne for Packard-presetangen i servicehåndbogens bilag.
4. Monter kabelskoen til stelforbindelsen. Tilspænd i henhold til servicehåndbogens specificerede drejningsmoment.
5. Gå videre til sektionen med **orange/hvide blyforbindelser** for den specifikke model.

### Softail-modeller fra 2010 og tidligere

1. Afmonter jordforbindelsen øverst på rammen under sadlen i nærheden af brændstoftanken.
2. Se Figur 34. Vælg den korrekte ringterminal (6 eller 7) fra sættet, som passer til jordforbindelsen.
3. Skær den sorte jordledning på garagedøråbnerens ledningsnet for nemt at komme til jordplaceringen. Klem kabelskoen på enden af ledningen i henhold til instruktionerne for Packard-presetangen i servicehåndbogens bilag.
4. Se Figur 6. Monter kabelskoen på jordforbindelsesskruens gevind. Fastgør jordforbindelsen til rammen. Tilspænd i henhold til servicehåndbogens specificerede drejningsmoment.
5. Gå videre til sektionen med **orange/hvide blyforbindelser** for den specifikke model.

### Sportster-modeller fra 2013 og tidligere

1. Afmonter det elektriske sidedæksel i venstre side i nærheden af batteriet.
2. Træk ledningsnettet fra garageportåbneren gennem toppen af rammen under sadlen. Træk til hovedafbryder på indersiden af det elektriske sidedæksel.
3. Se Figur 25. Fjern jordforbindelsesskruen (1), der er placeret:
  - a. Under sadlen på visse modeller fra 1996-2003
  - b. Tæt på de bageste gafler på 1995-tidligere modeller og 1996-2003-modeller uden en skrue under sadlen
  - c. På motoren tæt på starteren på 2004-senere modeller
4. Se Figur 34. Vælg den korrekte ringterminal (6 eller 7) fra sættet, som passer til jordforbindelsen.
5. Skær den sorte jordledning på garagedøråbnerens ledningsnet for nemt at komme til jordplaceringen. Klem kabelskoen på enden af ledningen i henhold til instruktionerne for Packard-presetangen i servicehåndbogens bilag.

6. Monter kabelskoen på jordforbindelsesskrusens gevind. Fastgør jordforbindelsen på den oprindelige placering. Tilspænd i henhold til servicehåndbogens specificerede drejningsmoment.
7. Gå videre til sektionen med **orange/hvide blyforbindelser** for den specifikke model.

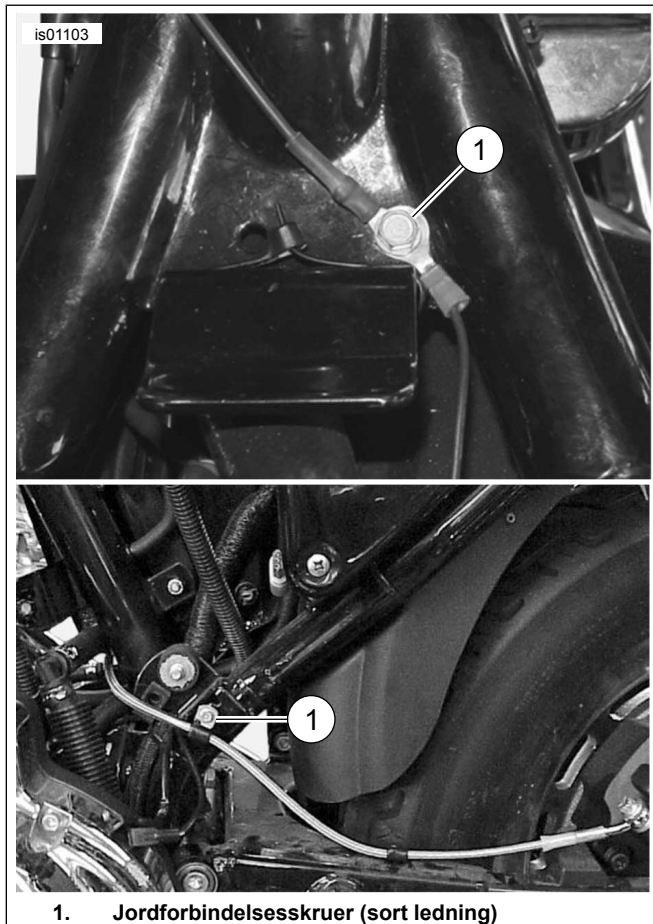

1. Jordforbindelsesskruer (sort ledning)

Figur 23. Stelforbindelser (Sportster-modeller)

## 2002-2003 V-Rod-modeller

1. Skær den sorte jordledning i senderen til for nemt at komme til en af jordforbindelserne på motorens knastdæksel. Afmonter jordforbindelsen.
2. Se Figur 34. Vælg ringterminalen med den lille diameter (7) fra sættet. Krymp ringterminalen på den sorte ledning i senderen, som beskrevet i Packard krympeværktøjet instruktioner i oversigten i servicehåndbogen.
3. Fastgør ringterminalen til motoren med jordforbindelsen. Tilspænd i henhold til servicehåndbogens specificerede drejningsmoment.
4. Gå videre til sektionen med **orange/hvide blyforbindelser** for den specifikke model.

## 2004 V-Rod modeller

1. Se Figur 24. "To-i-én"-splejsningen. Tag et **rødt** forsejlet splejsningsstik (se Figur 34 , element 4) fra sættet. Splejs den sorte ledning (13) fra sættet i senderens sorte jordledning, som beskrevet i oversigten i servicehåndbogen. Træk ledningsrøret (10) fra sættet over den splejsede jordledning.
2. Før jordledningen og ledningsrøret
  - a. Langs motorcykelens ramme til venstre for luftfilterkassen
  - b. Ved siden af hovedledningsnettets
  - c. Til en placering under venstre side af det lamelbeskyttede dæksel
3. Skær den sorte jordledning i senderen til for nemt at komme til en af jordforbindelserne på batteriets jordledning.
4. Vælg ringterminalen med den lille diameter (7) fra sættet. Krymp ringterminalen på den sorte ledning i senderen, som beskrevet i Packard krympeværktøjet instruktioner i oversigten i servicehåndbogen.
5. Fastgør den sorte lednings kabelsko til klemmen på batteriets negative terminal. Stram terminalbeslaget.  
Tilspændingsmoment: 7–10 N·m (60–96 **in-lbs**)  
*Sekskantmøtrik*
6. Gå videre til sektionen med **orange/hvide blyforbindelser** for den specifikke model.

## ORANGE/HVID LEDNINGSFORBINDELSE TIL TILKOBLET STRØMKILDE

Brug servicehåndbogens ledningsdiagrammer for en specifik motorcykelmodel og -årgang til at finde en strømkilde, der forsynes med strøm via tændingskontakten.

## Dyna-modeller fra 2003 og tidligere

Garageportåbneren **skiftede** strømkilde i en orange/hvid (O/H) strømførende ledning i hovedledningsnettets under sadlen eller indeni sideskærmen.

1. Afmonter det elektriske sidedæksel i venstre side i nærheden af batteriet.
2. Se Figur 3 . Åben forsigtigt området i hovedledningsnettets omsvøb under sadlen eller indeni sideskærmen på et tilgængeligt sted. Skær en orange/hvid strømførende ledning i hovedledningsnettets over.
3. Træk **kun** den orange/hvide ledning ud af den længste del af ledningsrøret på garageportåbnerens ledningsnet. Skær det overskydende ledning af den orange/hvide ledning, så den er indenfor rækkevidde af de afklippede orange/hvide ledninger i hovedledningsnettets.



- Se Figur 22 . "To-i-én"-splejsningen. Tag et **rødt** forsejlet splejsningsstik (se Figur 34 , element 4) fra sættet. Splejs garageportåbnerens strømførende ledning i hovedledningsnettets orange/hvide ledninger, som beskrevet i oversigten i servicehåndbogen.
- Gå videre til sektionen om **Hvide blystik** for den specifikke model.

## Dyna-modeller fra 2004-2011

Garageportåbneren **nye** strømkilde er en åben sikringsplacering på sikringspanelet. Se afsnittet SIKRINGER i servicehåndbogen og det korrekte ledningsdiagram i servicehåndbogens bilag.

- Find den elektriske sideskærm i venstre side tæt på batteriet, mens du tager godt fat i begge sider, skal du trække udad for at afmontere.
- Afmonter det elektriske panel fra køretøjet i henhold til servicehåndbogens instruktioner.
- Se Figur 34. Tag den orange/hvide adapterledning til sikringsblokken (12) fra sættet. Bemærk terminalen i begge ender ( Se Figur 34. ). Kun terminalen uden fjedertapperne passer ind i denne sikringsblok. Skær den ubrugte terminal fra ledningen, og kassér den.
- Se Figur 25. Find det hulrum i sikringsblokken, der er angivet som "OPEN" (ÅBEN) på sikringsblokkens dæksel i højre sikringsblok. Indsæt terminalen på den orange/hvide adapterledning, indtil den stopper. Sammenlign med en fabriksinstalleret terminal i nærheden for at bekræfte korrekt retning og dybde.
- Træk **kun** den orange/hvide ledning ud af den længste del af ledningsrøret på garageportåbnerens ledningsnet. Skær det overskydende ledning af den orange/hvide ledning, så den kan nå adapterledningen.
- Se Figur 24. "Én-i-én"-splejsningen. Tag et **blå** forsejlet splejsningsstik (se Figur 34 , element 5) fra sættet. Splejs garageportåbnerens ledningsnet i adapterledningen, som beskrevet i oversigten i servicehåndbogen.
- Se Figur 34. Monter 2 A-sikringen (11) fra sættet i det "OPEN" (ÅBNE) sikringshulrummet for at fuldende kredsløbet.
- Monter det elektriske panel i henhold til instruktionerne i servicehåndbogen. Installer dækslet til elektriske panel ved at tilpasse stifterne med gummibøsninger i det elektriske panel. Tryk fast på plads.
- Gå videre til sektionen om **Hvide blystik** for den specifikke model.

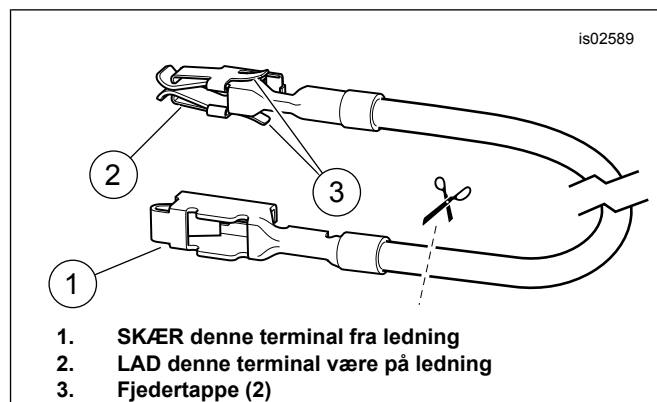

Figur 24. Adapterledning til sikringsblok (Dyna og Softail)

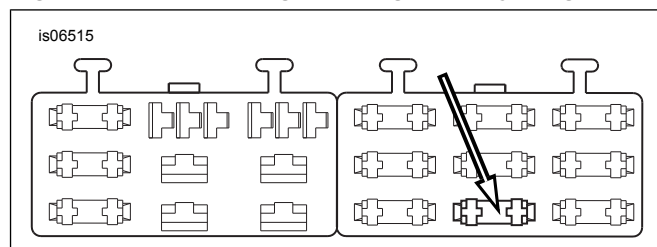

Figur 25. "OPEN" (ÅBEN) hulrum i sikringsblok (2004-se-nere Dyna)

## Softail-modeller fra 2003 og tidligere

Garageportåbnerens **nye** strømkilde er den orange/hvide (O/H) ledning i ledningsnettet til baglygten under sædet.

- Se Figur 3 . Skær forsigtigt en del af ledningsnettet til baglygten op (1) på et tilgængeligt sted under sadlen. Skær den orange/hvide ledning.
- Træk **kun** den orange/hvide ledning ud af den længste del af ledningsrøret på garageportåbnerens ledningsnet. Skær det overskydende ledning af den orange/hvide ledning, så den kan nå de orange/hvide ledninger under sadlen.
- Se Figur 3 . "To-i-én"-splejsningen. Tag et **rødt** forsejlet splejsningsstik (se Figur 34 , element 4) fra sættet. Splejs garageportåbnerens strømførende ledning i de afskårne orange/hvide ledninger, som beskrevet i oversigten i servicehåndbogen.
- Gå videre til sektionen om **Hvide blystik** for den specifikke model.

## Softail-modeller fra 2004-2010

Garageportåbneren **nye** strømkilde er en åben sikringsplacering på sikringspanelet. Se afsnittet SIKRINGER i servicehåndbogen og det korrekte ledningsdiagram i servicehåndbogens bilag.

- Fjern sikringsblokkens dæksel. Fjern de to unbrakoskruer, der holder sikringsblokkens beslag fast. Træk beslaget og sikringsblokken væk fra motorcykelstellet.
- Tryk på tappen, der holder venstre sikringsblok på plads. Skub blokken ud af monteringsåbningerne.

- Se Figur 34. Tag den orange/hvide adapterledning til sikringsblokken (12) fra sættet. Bemærk terminalen i hver ende (se Figur 24 ). Kun terminalen uden fjedertapperne passer ind i denne sikringsblok. Skær forsigtigt den ubrugte terminal af ledningen og kasser den.
- Se Figur 26. Find det hulrum i sikringsblokken, der er angivet som "P&A IGN" på sikringsblokkens dæksel i højre sikringsblok. Indsæt terminalen på den orange/hvide adapterledning, indtil den stopper. Sammenlign med en fabriksinstalleret terminal i nærheden for at bekræfte korrekt retning og dybde.
- Træk **kun** den orange/hvide ledning ud af den længste del af ledningsrøret på garageportåbnerens ledningsnet. Skær det overskydende ledning af den orange/hvide ledning, så den kan nå adapterledningen.
- Se Figur 22 . "Én-i-én"-splejsningen. Tag et **blå** forsejlet splejsningsstik (se Figur 34 , element 5) fra sættet. Splejs garageportåbnerens ledningsnet i adapterledningen, som beskrevet i oversigten i servicehåndbogen.
- Se Figur 34. Monter 2 A-sikringen (11) fra sættet i "P&A IGN" sikringshulrummet for at fuldende kredsløbet.
- Skub sikringsblokken ind i monteringsrillerne i sikringsblokkens beslag, indtil den falder på plads med et klik. Monter holderen og sikringsblokkens beslag. Fastgør med de to sekskantede skruer, der tidligere blev afmonteret. Stram forsvarligt.
- Gå videre til sektionen om **Hvide blystik** for den specifikke model.

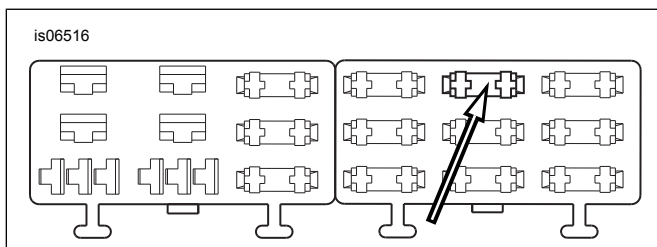

Figur 26. Hulrum til sikringsblokken "P&A IGN" (Softtail-modeller fra 2004-2010)

## Sportster-modeller fra 2013 og tidligere

Garageportåbnerens **nye** strømkilde er en orange/hvid (O/H) strømførende ledning i hovedledningsnettets indeni det elektriske sidedæksel eller under sadlen.

### BEMÆRK

På nogle Sportster-modeller skal tændingsmodulet fjernes for at få adgang til den orange/hvide ledning i ledningsnettets.

- Se Figur 27. Åben forsigtigt området i hovedledningsnettets under sadlen eller indeni sideskærmen på et tilgængeligt sted. Skær en orange/hvid strømførende ledning i hovedledningsnettets over.

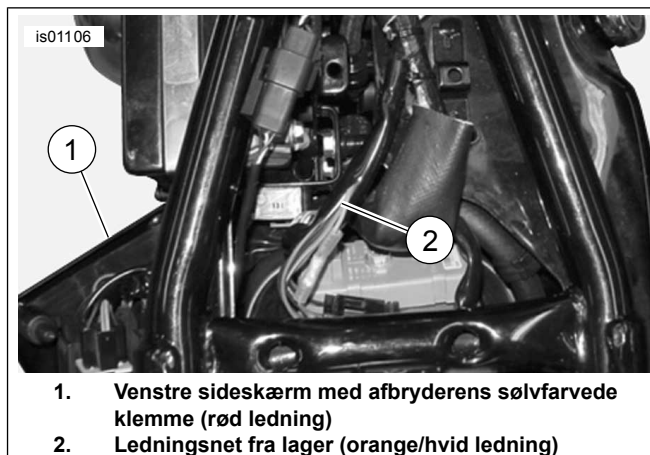

Figur 27. Strømskik (Sportster-modeller)

- Træk **kun** den orange/hvide ledning ud af den længste del af ledningsrøret på garageportåbnerens ledningsnet. Skær det overskydende ledning af den orange/hvide ledning, så den kan nå de orange/hvide ledninger indeni sideskærmen eller under sadlen.
- Se Figur 22 "To-i-én"-splejsningen.. Tag et **rødt** forsejlet splejsningsstik (se Figur 34 , element 4) fra sættet. Splejs garageportåbnerens strømførende ledning i hovedledningsnettets orange/hvide ledninger, som beskrevet i oversigten i servicehåndbogen.
- Gå videre til sektionen med **Hvide blystik** for den specifikke model.

## 2002-2004 V-Rod-modeller

### BEMÆRK

De elektriske stik kan identificeres ved hjælp af servicehåndbogen og de tal og bodstaver, der vises her i parenteser.

- Se Figur 28 eller Figur 29 . Skær den orange/hvide ledning i køretøjets hovedledningsnet over tæt på det ubrugte stik på positionslyset [29A] (1).
- Træk **kun** den orange/hvide ledning ud af den længste del af ledningsrøret på garageportåbnerens ledningsnet. Skær det overskydende ledning af den orange/hvide ledning, så den kan nå de tilpassede orange/hvide ledninger på stikket [29A].
- Se Figur 22 . "To-i-én"-splejsningen. Tag et **rødt** forsejlet splejsningsstik (se Figur 34 , element 4) fra sættet. Splejs garageportåbnerens strømførende ledning i hovedledningsnettets orange/hvide ledninger, som beskrevet i oversigten i servicehåndbogen.
- Gå videre til sektionen med **Hvide blystik** for den specifikke model

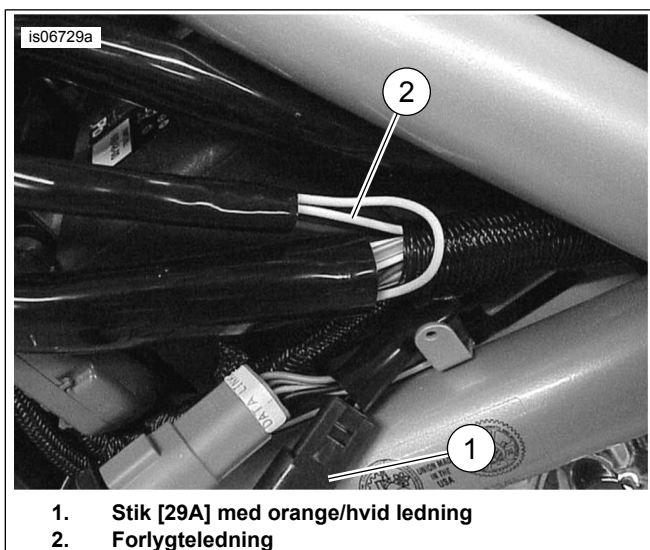

1. Stik [29A] med orange/hvid ledning
2. Forlygteledning

Figur 28. Ledningsplejsninger (2002-2003 V-Rod)



1. Stik [29A] med orange/hvid ledning
2. Ledningsnet til forlygte

Figur 29. Ledningsplejsninger (2004 V-Rod)

## 2005-senere V-Rod-modeller

### BEMÆRK

De elektriske stik kan identificeres ved hjælp af servicehåndbogen og de tal og bogstaver, der vises her i parenteser.

1. Se Figur 30. Skær den orange/hvide ledning i hovedledningsnettet over tæt på forlygtens stik [38A] (1).
2. Træk **kun** den orange/hvide ledning ud af den længste del af ledningsrøret på garageportåbnerens ledningsnet. Skær det overskydende ledning af den orange/hvide ledning, så den kan nå de tilpassede orange/hvide ledninger på stikket [38A].
3. Se Figur 22 . "To-i-én"-splejsningen. Tag et **rødt** forsejlet splejsningsstik (se Figur 34 , element 4) fra sættet. Splejs garageportåbnerens strømførende ledning i hovedledningsnetnets orange/hvide ledninger, som beskrevet i oversigten i servicehåndbogen.
4. Gå videre til sektionen om **Hvide blystik** for den specifikke model.

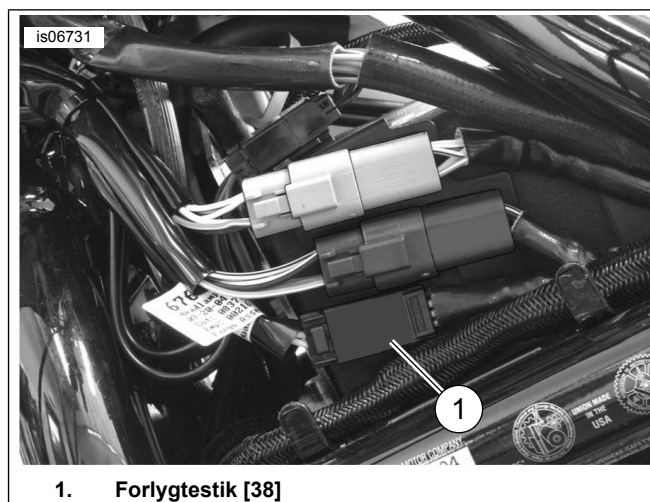

1. Forlygtestik [38]

Figur 30. Ledningsplejsninger (2005-senere V-Rod)

## HVIDT BLYSTIK TIL FORLYGTE

### Dyna-modeller

1. Se Figur 31. Brug kabelstropper fra sættet kit til at fastgøre den tilbageværende ledning til senderen (hvid) og ledningsrøret til køretøjets ledninger til forlygten. Løft brændstoftanken. Før ledningerne under tanken frem mod forlygten.

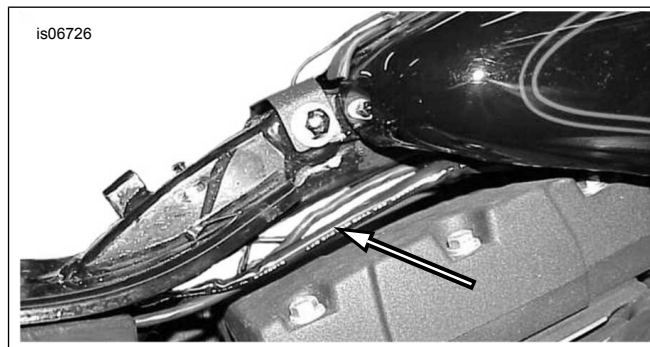

Figur 31. Ledningsføring af senderen til forlygte (Dyna)

2. Træk ledningerne ind i forlygtens hus igennem bøsningerne nederst på huset.

### BEMÆRK

For at trække ledningerne fra senderen gennem bøsningen skal du skubbe et kroget stykke af ledningen gennem bøsningen fra indersiden af forlygtehuset.

Kom et lag af flydende, **lys** sæbe, vinduesrens eller et almindeligt smøremiddel på for at trække ledningerne tilbage gennem bøsningen med den krogede ledning.

Ved nogle modeller kan senderens ledninger ikke komme gennem forlygtehusets bøsning. I så fald skal du splejse ledningerne udenfor forlygtehuset.

3. Skær den hvide ledning i forlygtehuset af flere centimeter fra forlygtestikket. Skær overskydende længde af den hvide ledning til senderen, hvis det er nødvendigt. Skær for nemt at få ledning nok til at åbne og splejse ledningerne.

- Se Figur 22 . "Én-i-én"-splejsningen. Tag et **blå** forsejlet splejsningsstik (se Figur 34 , element 5) fra sættet. Splejs den hvide ledning fra senderen i den blå/hvid ledning i forlygten.
- Gå videre til afsnittet **Modtager- og senderprogrammering** for at programmere fjernbetjeningerne til garageportåbneren.

## Softail-modeller

- BEMÆRK**

**For 2018-senere Softail-modeller** Før den hvide ledning op til bagstellet , før den igennem tæt ved forenden af sadlen, og før den ud gennem bøsningen på venstre side af rammen tæt på styret.

Brug kabelstroppe fra sættet til at fastgøre den tilbageværende ledning (hvid) og ledningsrøret til køretøjets ledninger til forlygten. Afmonter brændstoftanken. Før ledningerne under tanken frem mod forlygten.

- BEMÆRK**

**For 2011-senere Softail-modeller** er forlygtens kredsløbsledning i køretøjets ledningsnet blå med en hvid stribe, snarere end ren hvid, som det fremgår af de følgende trin.

Skær den hvide ledning i køretøjets hovedledningsnet i forlygtens ledningsrør af på et tilgængeligt punkt. Skær overskydende længde af den hvide ledning til senderen, hvis det er nødvendigt. Træk huset til senderens ledningsnet bagud for at lette splejsningen. Skær for nemt at få ledning nok til at åbne og splejse ledningerne.

- Træk det vævede ledningsrør (9) fra sættet over de hvide ledninger fra senderen.
- Se Figur 22 . "Én-i-én"-splejsningen. Tag et **blå** forsejlet splejsningsstik (se Figur 34 , element 5) fra sættet. Splejs den hvide ledning fra senderen i den blå/hvid ledning i forlygten.
- Træk det vævede ledningsrør over den hvide ledning, når de er splejset.
- Gå videre til afsnittet om **modtager og sender-programmering** af garageportåbneren.

## Sportster-modeller

- Træk den tilbageværende ledning (hvid) til senderen og ledningsrøret gennem toppen af rammen under brændstoftanken og op til forlygten. Brug kabelstroppe fra sættet til at fastgøre ledningen til ledningsnettet.
- Træk ledningerne ind i forlygtens hus igennem bøsningerne nederst på huset.

### BEMÆRK

For at trække ledningerne fra senderen gennem bøsningen skal du skubbe et kroget stykke af ledningen gennem bøsningen fra indersiden af forlygtehuset.

Kom et lag af flydende, **lys sæbe**, vinduesrens eller et almindeligt smøremiddel på for at trække ledningerne tilbage gennem bøsningen med den krogede ledning.

Ved nogle modeller kan senderens ledninger ikke komme gennem forlygtehusets bøsning. I så fald skal du splejse ledningerne udenfor forlygtehuset. Se Figur 32 .

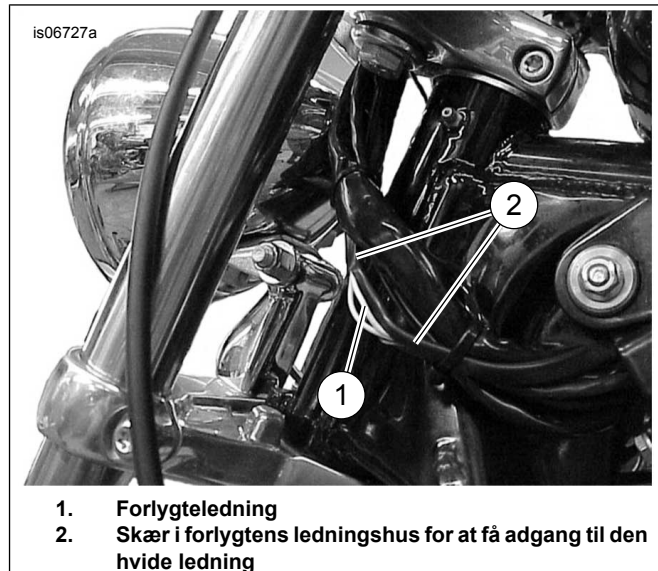

**Figur 32. Mulige steder at splejse den eksterne hvide ledning (Sportster-modeller)**

- Skær den hvide ledning i forlygtehuset af flere centimeter fra forlygtestikket. Skær overskydende længde af den hvide ledning til senderen, hvis det er nødvendigt. Skær for nemt at få ledning nok til at åbne og splejse ledningerne.
- Se Figur 22 . "Én-i-én"-splejsningen. Tag et **blå** forsejlet splejsningsstik (se Figur 34 , element 5) fra sættet. Splejs den hvide ledning fra senderen i den blå/hvid ledning i forlygten.
- Gå videre til afsnittet om **modtager og sender-programmering** af garageportåbneren.

## 2014-senere Touring eller Trike-modeller

- Find det forlygtestik ([38B] eller [38HB]), som har en blå/hvid ledning. Skræl nok af ledningsrøret til, at du kan skære den blå/hvid ledning af køretøjets ledningsnet til forlygten på et tilgængeligt punkt flere centimeter fra forlygtestikket. Skær overskydende længde af den hvide ledning til senderen, hvis det er nødvendigt. Træk huset til senderens ledningsnet bagud for at lette splejsningen. Skær for nemt at få ledning nok til at åbne og splejse ledningerne.
- Se Figur 34. Træk det vævede ledningsrør (9) fra sættet over den hvide ledning fra senderen.
- Se Figur 22 . "Én-i-én"-splejsningen. Tag et blå forsejlet splejsningsstik (se Figur 34 , element 5) fra sættet. Splejs den hvide ledning fra senderen i de blå/hvide ledninger i forlygten.

- Træk det vævede ledningsrør over den hvide ledning og de hvide/blå ledningsforbindelser, når de er splejset.
- Gå videre til afsnittet om **modtager og sender-programmering** af garageportåbneren.

## V-Rod-modeller

- Skær den hvide ledning i køretøjets hovedledningsnet i forlygtens ledningsrør af på et tilgængeligt punkt flere centimeter fra forlygtestykket. Skær overskydende længde af den hvide ledning til senderen, hvis det er nødvendigt. Træk huset til senderens ledningsnet bagud for at lette splejsningen. Skær for nemt at få ledning nok til at åbne og splejse ledningerne.
- Se Figur 34. Træk det vævede ledningsrør (9) fra sættet over de hvide ledninger fra senderen.
- Se Figur 22 . "Én-i-én"-splejsningen. Tag et **blå** forseglede splejsningsstik (se Figur 34 , element 5) fra sættet. Splejs den hvide ledning fra senderen i den blå/hvid ledning i forlygten.
- Skub det flettede ledningsrør over den hvide ledning, når de er splejset.
- Monter den forreste venstre lamelbeskyttede dæksel på motorcyklen.
- Monter luftkassens skærm, hvis den blev afmonteret tidligere.
- Gå videre til afsnittet om **modtager og sender-programmering** af garageportåbneren.

## PROGRAMMER SENDER OG MODTAGER

Når modtageren og senderen er monteret, skal modtageren programmeres til at modtage senderens frekvens. Denne proces kan kræve to personer, afhængigt af hvor langt modtageren er fra senderen under programmeringsprocessen.

### BEMÆRK

Kontroller, at tændingskontakten står på OFF (slået fra), **inden hovedsikringen sættes i.**

- Modeller med hovedsikring:** Se servicehåndbogen, og følg instruktionerne for montering af hovedsikringen.
- Modeller med hovedafbryder:** Se servicehåndbogen, og følg instruktionerne for at fastgøre det negative batterikabel. Smør et tyndt lag vaseline eller rustbeskyttelsesmiddel på batteriterminalerne.
- Kontrollér, at der lyser en rød indikator på forsiden af Harley-Davidson garageportåbnerens **modtager** , hvilket angiver, at der er strøm på modtageren.
- Se Figur 33 . Tryk på indstillingsknappen (1) på Harley-Davidson garageportåbnerens **modtager** , og hold den nede. Indikatoren (2) bliver ved med at blinke, så længe indstillingsknappen holdes nede.

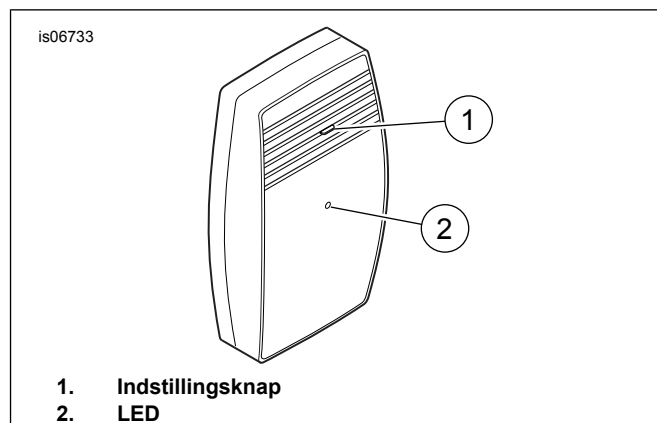

Figur 33. Modtager til garageportåbneren set forfra

- BEMÆRK**  
Når **modtageren** modtager et signal fra **senderen** , slukker indikatoren på (**sender?**)(**modtager?**) .  
  
Drej tændingskontakten til ON (tændt), men start ikke motorcyklen. Tryk på forlygtekontakten i en af nedenstående sekvenser:
    - Med forlygten på nærllys skift til fjernlys. Skift til nærllys.
    - Med forlygten på fjernlys skift til nærllys. Skift til fjernlys.
  - Slip indstillingsknappen på modtageren.
  - Sørg for, at alle lys og kontakter fungerer korrekt, før motorcyklen bruges.
  - BEMÆRK**  
Fjern alle forhindringer mellem senderen og modtageren, inden du afprøver garageportåbneren.  
  
Når senderen aktiveres ved hjælp af forlygtekontakten lyser den røde indikator på **senderen** i ét sekund for at angive, at senderen fungerer korrekt.  
  
Afprøv garageportåbneren samt både fjernlys og nærllys.
  - Drej tændingskontakten til OFF (fra).
  - Se servicehåndbogen. Monter sadlen. Når sadlen er monteret, skal du trække op i sadlen for at kontrollere, at den sidder korrekt.
  - Monter alle dele, som blev fjernet for at montere senderen.
- ## FEJLFINDING
- ### Forlygtekontakten virker, men ikke garageportåbneren gør ikke.
- Slå tændingen til:
- Blinker senderen på **køretøjet** , når du skifter på forlygtekontakten?
    - JA.** Fortsæt til trin 2.

- **NEJ.** Fortsæt til trin 3.
2. Blinker indikatoren på den **garage** -monterede modtager **én gang** , når signalet overføres fra køretøjet?
- **JA.** Fortsæt til trin 4.
  - **NEJ.** Fortsæt til **Nulstil modtageren** .
3. Kontrollér korrekte forbindelser til køretøj strømledninger, forlygteledningen og jordforbindelsen.
  4. Se **Montering af modtager** forrest i denne vejledning.
    - a. Kontroller, at modtageren er **ledningsført korrekt** til de eksisterende enhed til garageportåbneren.
    - b. Kontroller, at modtageren **er langt nok væk** fra den eksisterende modtager til garageportåbneren.

## Nulstil modtageren

1. Kobl modtageren fra 110 Volt-stikkontakten.
2. Vent 10 sekunder.
3. **Tryk på og hold** programknappen på modtageren nede. Mens du holder knappen nede, skal du sætte modtageren i en stikkontakt. Den røde indikator blinker hurtigt.
4. Slip programknappen. Modtageren er nu nulstillet, og hele hukommelsen er slettet.
5. Programmer modtageren igen. Se **Modtager- og senderprogrammering** tidligere i denne vejledning.

## RESERVEDELE

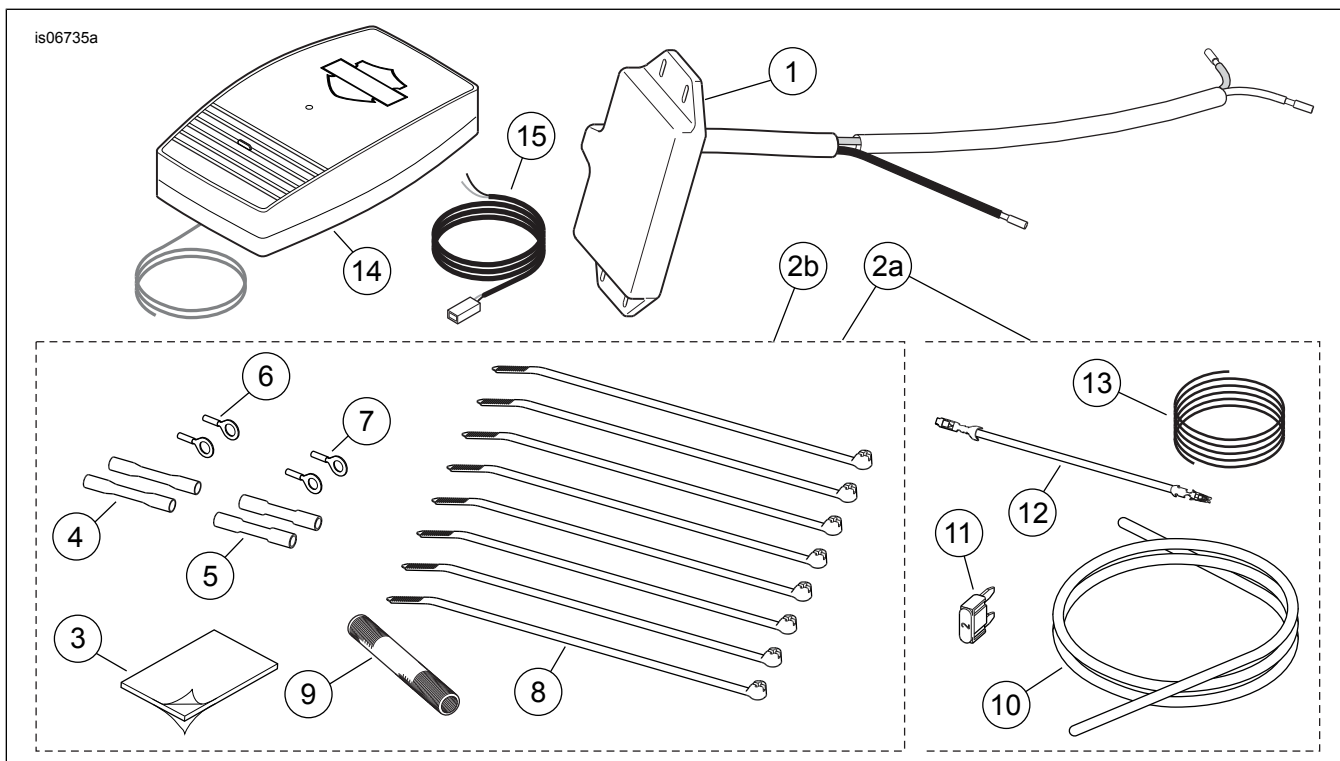

Figur 34. Sæt med fjernbetjent garageportåbner

Tabel 4. Sæt med garageportåbner sæt 91558-01B

Punkt	Beskrivelse (antal)	Delnummer
1	Beslag til sender	Sælges ikke separat
2a	Hardware-sæt (indeholder elementerne 3-13)	91650-01A
3	Skumpude, selvklæbende på begge sider. 2,54 x 3,81 cm (1.0 x 1.5 in)	Sælges ikke separat
4	Forseglet splejsningsstik, #18-20 AWG (rød) (2)	70585-93
5	Forseglet splejsningsstik, #14-16 AWG (blå) (2)	70586-93
6	Ringterminal, #18-22 AWG, til 5/16 i diameter tap	9859
7	Ringterminal, #18-22 AWG, til 1/4 i diameter tap	9858
8	Kabelstrop, sort. 20 cm (8 in) lang (8)	10006
9	Ledningsrør, vævet polyester, 76 mm (3 in) lang	70599-02
10	Ledningsrør, #8 x 0,84 m (33 in) lang (til 2004-senere V-Rod / 2014-senere Touring-modeller)	Sælges ikke separat
11	sikring, bladtype, 2 Amp	54305-98
12	Adapterledning til sikringsblok, orange/hvid	70329-04

**Tabel 4. Sæt med garageportåbner sæt 91558-01B**

Punkt	Beskrivelse (antal)	Delnummer
13	Ledning, isoleret, sort, #20 AWG, 0,86 m (34 in) lang	Sælges ikke separat
14	Beslag til modtager	91560-01
15	Ledningsbeslag til modtager	Sælges ikke separat

**Tabel 5. Sæt med sender 91561-01B**

Punkt	Beskrivelse (antal)	Delnummer
1	Beslag til sender	Sælges ikke separat
2b	Hardware-sæt (indeholder elementerne 3-9)	91650-01
3	Skumpude, selvklæbende på begge sider. 2,54 x 3,81 cm (1.0 x 1.5 in)	Sælges ikke separat
4	Forseglet splejsningsstik, #18-20 AWG (rød) (2)	70585-93
5	Forseglet splejsningsstik, #14-16 AWG (blå) (2)	70586-93
6	Ringterminal, #18-22 AWG, til 5/16 i diameter tap	9859
7	Ringterminal, #18-22 AWG, til 1/4 i diameter tap	9858
8	Kabelstrop, sort. 20 cm (8 in) lang (8)	10006
9	Ledningsrør, vævet polyester, 76 mm (3 in) lang	70599-02

**Tabel 6. Modtagersæt 91562-01**

Punkt	Beskrivelse (antal)	Delnummer
14	Beslag til modtager	91560-01
15	Ledningsbeslag til modtager	Sælges ikke separat