



AFSTANDSBEDIENING GARAGEDEUROPENERSSETS

ALGEMEEN

Setnummers

91558-01B (zender-/ontvangerset), 91561-01B (zenderset) en 91562-01 (ontvangerset)

Modellen

Voor modelgerelateerde informatie raadpleegt u de P&A-detailhandel catalogus of het gedeelte 'Parts and Accessories' (Onderdelen en accessoires) op www.harley-davidson.com (alleen Engelstalig).

OPMERKING

Bij Touring-modellen van 2014 en later met een koplamp met twee halogeenvlampen moet de driedraads zender uit deze sets worden gebruikt. De oude vierdradige zender/ontvangersets 91558-01 en 91558-01A of zenderset 91561-01 kunnen niet bij deze koplampen worden gebruikt.

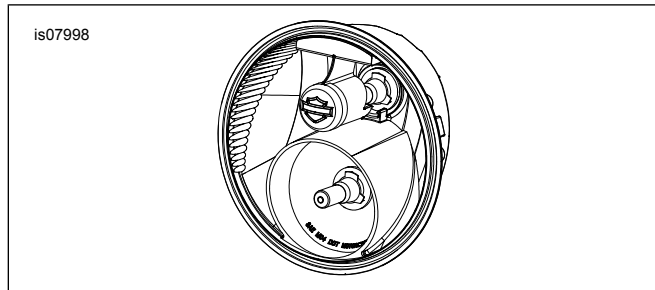

Afbeelding 1. Identificatie van koplamp met twee halogeenvlampen

Montagevereisten

Voor de **Softail-modellen van 2011-2017, Dyna-modellen van 2012 en later en Sportster-modellen van 2014 en later** moet de verbindingsdraadboom los aangeschaft worden (Onderdeelnr. 72673-11).

Bij Softail-modellen van 2018 en later is de afzonderlijke aanschaf van een verbindingskabelboom (onderdeelnr. 69201599A) noodzakelijk.

Bij Touring-modellen van 2014-2016 is de afzonderlijke aanschaf van een verbindingskabelboom (onderdeelnr. 69200722) noodzakelijk.

Bij Touring-modellen van 2017 en later is de afzonderlijke aanschaf van een verbindingsdraadboom (onderdeelnr. 69201599A) noodzakelijk.

Bij Street-modellen van 2014 en later is de afzonderlijke aanschaf van een 6-polig Deutsch-contacthuis (onderdeelnr. 72136-94GY), een secundaire vergrendeling (onderdeelnr. 72156-94), twee contactklemmen (onderdeelnr. 72191-94) en vier afdichtpenen (onderdeelnr. 72195-94) noodzakelijk.

Bij het vervangen van de standaard (OE) zender **op een CVO-voertuig**, is afzonderlijke aanschaf van drie elektrische aansluitingen (onderdeelnr. 74191-98) en een afdichtpen (onderdeelnr. 74195-98) vereist.

Na het losnemen van de accuklem is het gebruik van smeermiddel elektrische contactpunten (onderdeelnr. 99861-02) of gelijkwaardig vereist. Dit item is verkrijgbaar bij een Harley-Davidson-dealer.

▲ WAARSCHUWING

De veiligheid van de berijder en de passagier is afhankelijk van de correcte montage van deze set. Volg de juiste stappen uit de servicehandleiding. Als u niet zeker weet of u de procedure correct kunt uitvoeren of als u niet beschikt over het juiste gereedschap, laat de installatie dan over aan een Harley-Davidson-dealer. Incorrecte montage van deze set kan ernstig of dodelijk letsel tot gevolg hebben. (00333b)

OPMERKING

In dit instructieblad wordt verwezen naar informatie in de servicehandleiding. Voor installatie is een servicehandleiding voor dit modeljaar/model motorfiets vereist. Deze is verkrijgbaar bij een Harley-Davidson-dealer.

Elektrische overbelasting

MEDEDELING

U kunt u het oplaadsysteem van het motorvoertuig overbelasten indien u te veel elektrische accessoires aanbrengt. Als de op een bepaald moment gebruikte accessoires samen meer stroom verbruiken dan het laadsysteem kan opwekken, kan de accu als gevolg van het stroomverbruik leegraken waardoor er schade aan het elektrische systeem van de motorfiets kan ontstaan. (00211d)

▲ WAARSCHUWING

Bij het installeren van een elektrische accessoire moet u controleren of het maximale amperage van de zekering of stroomonderbreker die het circuit beschermt dat u wijzigd, niet wordt overschreden. Het overschrijden van het maximale amperage kan leiden tot defecten in het elektrische systeem, hetgeen ernstig of dodelijk letsel tot gevolg kan hebben. (00310a)

De afstandsbediening in de sets 91558-01B en 91561-01B gebruikt maximaal **0,5 A** extra stroom van het elektrisch systeem.

Setinhoud

Zie Afbeelding 34, Tabel 4, Tabel 5 en Tabel 6



OPMERKINGEN FCC

OPMERKING

Wijzigingen aan deze unit die niet expliciet zijn goedgekeurd door de fabrikant, kunnen ertoe leiden dat de gebruiker de toestemming wordt ontzegd om de apparatuur te gebruiken.

Deze apparatuur is getest en voldoet aan de richtlijnen voor klasse B digitale apparatuur volgens deel 15, sub B van de FCC-reglementen. Deze richtlijnen zijn ontworpen om een redelijke bescherming te bieden tegen hinderlijke storingen in woonwijken. Deze apparatuur werkt met radiogolven. Wanneer de apparatuur niet volgens de aanwijzingen in de instructiehandleiding gemonteerd en gebruikt wordt, kan deze draadloze communicatieverbindingen hinderlijk storen. We kunnen echter niet garanderen dat er geen storing optreedt.

Als deze apparatuur de radio- of televisieontvangst stoort, wat kan worden bepaald door de apparatuur in en uit te schakelen, dient de gebruiker te proberen de storing op een van de volgende manieren op te lossen:

- Richt de antenne opnieuw of verplaats deze.
- Vergroot de afstand tussen de apparatuur en de ontvanger.
- Sluit de apparatuur aan op een stopcontact van een ander circuit dan het circuit waarop de ontvanger aangesloten is.
- Roep de hulp in van een ervaren radio/televisiereparateur.

PLAATSEN VAN DE ONTVANGER

Alleen set 91558-01B en 91562-01.

1. Haal de stekker van de aandrijfmotor voor de garagedeur uit het stopcontact om te voorkomen dat de deur tijdens het plaatsen in beweging komt.
2. Kies een **niet-geschakeld** 110 V-stopcontact in de garage dat of zo hoog mogelijk zit, of zo dicht mogelijk aan de voorkant van de garage of beide. Steek de stekker van de Harley-Davidson ontvanger (14) voor de afstandbediende garagedeuropener in dit stopcontact.

3. **OPMERKING**

Bij BEPAALDE garagedeuropenersystemen moet de Harley-Davidson ontvanger ingestoken worden in een stopcontact op afstand van de oorspronkelijke openerontvanger. Als deze te dicht in de buurt van de oorspronkelijke ontvanger wordt ingestoken, bestaat de kans dat het werkingsbereik van beide zenders tot een onvoldoende niveau wordt gereduceerd.

Zoek de twee aansluitingen voor de bedieningsschakelaar van de garagedeuropener op een van de volgende plaatsen:

- a. De bestaande, bedrade knop voor de deuropener die op de muur bevestigd is.
- b. De aandrijfmotor voor de garagedeur aangesloten op de openerknop.

4. Zie Afbeelding 34. Bevestig het gestripte uiteinde van de kabel (15) van de Harley-Davidson ontvanger aan de aansluitingen van de garagedeuropener waarmee de aandrijfmotor bediend wordt. Raadpleeg de documenten van de fabrikant van de garagedeuropener voor locaties van aansluitingen en connectoren.

5. **OPMERKING**

Verwijder de originele bedrading van de knop voor de deuropener of van de aansluitingen van de aandrijfmotor niet.

Na de montage, plaats de knop van de garagedeuropener of de -aandrijfmotor op de oorspronkelijke locatie.

6. Leid de kabel van de Harley-Davidson ontvanger voor de garagedeuropener die in stap 4 aangesloten is naar het stopcontact dat in stap 2 gekozen is.
7. Zie Afbeelding 2. Steek de stekker van de kabel van de Harley-Davidson ontvanger voor de garagedeuropener op de aangegeven positie in de achterzijde van de Harley-Davidson ontvanger.
8. Steek de stekker van de ontvanger voor de garagedeuropener in het gekozen stopcontact. Steek de stekker van de voedingskabel van de aandrijfmotor voor de garagedeur in het stopcontact.
9. Druk op de knop van de garagedeuropener die op de muur bevestigd is om de werking van de knop te testen.

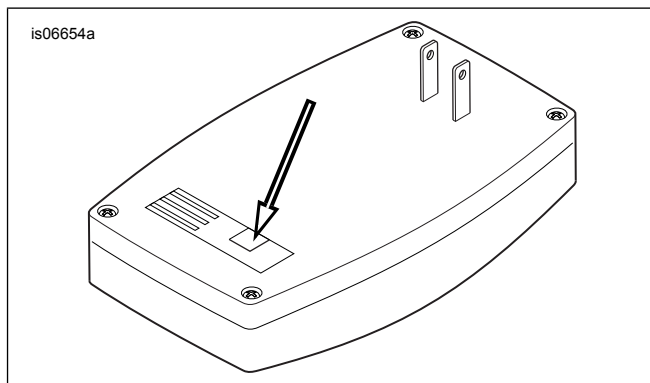

Afbeelding 2. Ontvanger garagedeuropener, achteraanzicht

VOORBEREIDING

Algemeen

Bij elk voertuig moet het brandstofsysteem worden ontvlucht of afgetapt, de minkabel van de accu worden losgekoppeld en in sommige gevallen moet de brandstoftank worden verwijderd of opgetild. Het is verplicht om de juiste servicehandleiding samen met deze set te gebruiken.

Brandstofsysteem

▲ WAARSCHUWING

Het hogedrukbrandstofsysteem moet worden ontvlucht voordat u de toevoerleiding loskoppelt om wegsprengen van brandstof te voorkomen. Benzine is uitermate ontvlambaar en zeer explosief, wat ernstig of dodelijk letsel tot gevolg kan hebben. (00275a)

⚠ WAARSCHUWING

Wanneer de brandstofleiding naar de carburateur wordt losgekoppeld van de brandstofklepaansluiting, kan er benzine uitlopen. Benzine is uitermate ontvlambaar en zeer explosief, wat ernstig of dodelijk letsel tot gevolg kan hebben. Verwijder eventueel gemorste brandstof onmiddellijk met een doek en gooi deze op een geschikte manier weg. (00256a)

⚠ WAARSCHUWING

Tijdens het uitvoeren van servicewerkzaamheden aan het brandstofsysteem is roken verboden en zijn open vuren en vonken in de nabijheid niet toegestaan. Benzine is uitermate ontvlambaar en zeer explosief, wat ernstig of dodelijk letsel tot gevolg kan hebben. (00330a)

1. **EFI-modellen BEHALVE V-Rod:**
 - a. Ontlucht de brandstoftoevoerleiding en ontkoppel deze. Zie de servicehandleiding.
2. **Modellen met carburateur:**
 - a. Draai de brandstoftoevoerlep naar UIT. Maak de brandstofleiding van de klep los.
3. **Dyna-, Softail- en Sportster-modellen:**
 - a. De brandstoftank moet verwijderd worden of iets opgetild worden om bij de kabelboom te komen. Zie het juiste hoofdstuk (motor met carburateur of EFI) van de servicehandleiding voor instructies voor het verwijderen van de brandstoftank.

OPMERKING

Als de brandstoftank met een instrumentenpaneel verwijderd moet worden, volg dan de aanwijzingen in de servicehandleiding om het instrumentenpaneel (indien aanwezig) van de tank te verwijderen voordat de tank verwijderd wordt.

Elektrisch systeem

⚠ WAARSCHUWING

Om te voorkomen dat de motorfiets per ongeluk start, met ernstig of dodelijk letsel tot gevolg, moet eerst de hoofdzekering worden verwijderd. (00251b)

⚠ WAARSCHUWING

Om te voorkomen dat de motor per ongeluk start, met mogelijk ernstig of dodelijk letsel tot gevolg, moet eerst de minkabel (-) van de accu worden losgekoppeld. (00048a)

OPMERKING

Bij Sportster®-modellen van 2004 en later kan de minkabel van de accu het makkelijkst losgekoppeld worden bij het motorcarter.

MET sirene

1. **Bij motorfietsen van 2007 en later met sirene:**
 - a. zorg dat u de afstandsbediening van het beveiligingssysteem bij u hebt en draai de contactsleutel naar de stand ON (aan).
 - b. Zet het contactslot op OFF (uit) nadat het systeem is uitgeschakeld.
 - c. Verwijder **ONMIDDELIJK** de hoofdzekering. Zie de servicehandleiding.
2. **Bij motorfietsen van 2006 en eerder met sirene:**
 - a. Schakel de sirene uit met de afstandsbediening of met de beveiligingscode.
 - b. Ontkoppel de minkabel van de accu of verwijder de hoofdzekering. Zie de servicehandleiding.
 - c. Schakel de contactschakelaar in de stand OFF (UIT).

ZONDER sirene

1. **Modellen met hoofdzekering:**
 - a. Verwijder de hoofdzekering. Zie de servicehandleiding.
2. **Modellen met hoofdstroomonderbreker:**
 - a. Verwijder het zadel en bewaar het bevestigingsmateriaal. Zie de servicehandleiding.
 - b. Ontkoppel de minkabel van de accu. Zie de servicehandleiding.
 - c. Schakel de contactschakelaar in de stand OFF (UIT).

Alle modellen met hoofdzekering

1. **Alle modellen behalve VRSC-modellen:** Verwijder het zadel en bewaar het bevestigingsmateriaal. Verwijder de hoofdzekering. Zie de servicehandleiding.
2. **VRSC-modellen:** Verwijder de rechterzijafdekking. Verwijder de hoofdzekering. Zie de servicehandleiding.

Alle modellen met hoofdstroomonderbreker

1. Verwijder het zadel en bewaar het bevestigingsmateriaal. Ontkoppel de minkabel (zwart) van de accu. Zie de servicehandleiding.
2. **ALLE modellen:** Zet het contact op OFF (uit) als dat nog niet gedaan is.

PLAATSEN VAN DE ZENDER

Tabel 1. Beknopte handleiding voor het plaatsen van de zender

Model	Zender bevestigen aan:	Draden leiden naar:
Dyna (alle modellen)	Kabelboom onder zadel in de buurt van de accu met kabelbinders (Zie Afbeelding 3.).	Naar voren langs de rechterkant van het frame.
Softail (1999-earlier)	Bevestig de zenderbehuizing en het korte deel van de ommanteling aan Voertuigbedrading onder zadel met kabelbinders (Zie Afbeelding 4.).	Naar de koplamp.
Softail (2000-2017 behalve Deuce)	Draadboom tussen het frame van de motorfiets, de achtervork en het achterwiel met kabelbinders (Zie Afbeelding 5. en Afbeelding 6.).	Naar het accucompartiment, daarna langs de rechterkant van het frame.
Softail (2018-later)	Hoofdkabelboom onder rechter zijdeksel met kabelbinders. (Zie Afbeelding 9.)	Volg de hoofdkabelboom naar boven onder de voorkant van het zadel.
Softail Deuce (2000-later)	Oppervlak onder het zadel onder ECM/ontstekingsmodule met schuimrubber kussen (Zie Afbeelding 7.).	Naar voren langs de rechterkant van het frame.
Sportster (1994-2003)	Hoofddraadboom onder het zadel, zo ver mogelijk van de olietank vandaan, met kabelbinders (Zie Afbeelding 8.).	Naar voren naar koplamp.
Sportster (2004-later)	Draadboom bij hoofdzekeringhouder, achter de zijafdekking van het elektrische systeem. Zodanig richten dat de printplaat van de accu vandaan wijst. Vastmaken met kabelbinders.	Naar voren naar koplamp.
Street	Onder zadel bij ECM, met schuimrubbertape.	Naar voren naar koplamp.
FLHR Touring/ FLRT Trike (alle)	Rechterkant van frame bij bovenste voorvorkpoot, in het koplamphuis, met schuimrubber kussen (koplamp eerst verwijderen) (Zie Afbeelding 10.).	
Touring/Trike (FLHT/X, FLTR, 2013 en eerder)	Boven aan binnenzijde van kuip (eerst kuip verwijderen) (Zie Afbeelding 11. en Afbeelding 12.).	
Touring/Trike (FLHT/X, FLTR, 2014 en later)	<ul style="list-style-type: none"> • FLHT / X ZONDER op de kuip gemonteerde versterker: links van de bovenste steunbeugel, met schuimrubber kussen (Zie Afbeelding 13. , bovenaanzicht). • FLHT / X MET op de kuip gemonteerde versterker: Clip aan voorzijde van bevestigingssteun versterker (Zie Afbeelding 13. , onderaanzicht). • V.L.N.R. MET of ZONDER op de kuip gemonteerde versterker: plat oppervlak tussen rechterzijde van de radio en rechter luidsprekerbehuizing, met schuimrubber kussen (Zie Afbeelding 14.). 	
V-Rod (2002 en 2003)	Omhulsel van bedrading van motorfiets, onder linker ventilatiedeksel, met kabelbinders (Zie Afbeelding 15. en Afbeelding 16.).	
V-Rod (2004 en later)	Onder de draadbomen van het zekeringblok onder het luchtfilterhuis, met kabelbinders (Zie Afbeelding 15. en Afbeelding 17.).	

In de paragrafen na deze tabel vindt u meer gedetailleerde installatie-instructies voor specifieke modellen.

Alleen set 91558-01B en 91561-01B

OPMERKING

- **Bij Touring-modellen van 2014 en later met een koplamp met twee halogeenvlampen** moet de **driedraads** zender uit **deze** sets worden gebruikt. Eerdere **vier-draads** zenders uit de zender/ontvanger-sets 91558-01 en 91558-01A of zenderset 91561-01 **kunnen niet worden gebruikt** in combinatie met dubbele halogeenv koplampen (Zie Afbeelding 1.).
- *Het effectieve bereik van de zender kan variëren tussen de verschillende modellen motorfietsen. Plaats voor het beste bereik van de garagedeuropener de zender op de motorfiets zo ver mogelijk uit de buurt van grote metalen delen.*
- *Houd voor de beste werking van de garagedeuropener de zender en de draadboom zo ver mogelijk uit de buurt van warmtebronnen op de motorfiets*

- *Dek de printplaat van de zender niet af bij het bevestigen van het schuimrubber kussen met kleeflaag op de zender of bij het monteren van de zender op de motorfiets. Een rode LED aan de kant van de printplaat moet zichtbaar blijven voor het programmeren van de zender-ontvanger. Maak de montage oppervlakken voor het schuimrubber kussen schoon met isopropylalcohol om de beste hechting te verkrijgen.*

1. Zie Afbeelding 34. Verwijder de beschermstrook van de kleeflaag aan een zijde van het schuimrubber kussen (3). Plaats het kussen op de plastic behuizing van de zender (1). Druk deze stevig op de plaats.
2. Specifieke modelinstructies zijn te vinden in de volgende hoofdstukken.

Dyna-modellen

1. Verwijder de montagebouten van de brandstoftank. Raadpleeg het desbetreffende hoofdstuk (motor met carburateur of injectie) van de servicehandleiding.
2. Zie Afbeelding 3 . Gebruik kabelbinders om de zender te bevestigen aan de draadboom (3) van de Dyna, die zich onder het zadel en naast de accuimte bevindt. Leid de zenderbedrading naar voren, langs de rechterkant van het frame.
3. Ga door naar het **Verbindingsdraadboom** gedeelte.

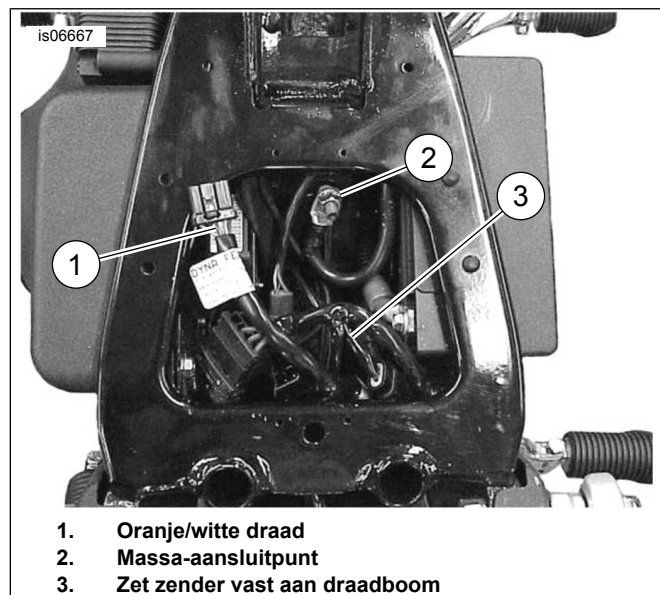

1. Oranje/witte draad
2. Massa-aansluitpunt
3. Zet zender vast aan draadboom

Afbeelding 3. Zendermontage (Dyna)

Softtail-modellen van 1999 en eerder

1. Verwijder de montagebouten van de brandstoftank. Raadpleeg het desbetreffende hoofdstuk (motor met carburateur of injectie) van de servicehandleiding.
2. Zie Afbeelding 4 . Verwijder de massabout (1) aan de bovenkant van het frame, onder het zadel nabij de brandstoftank.
3. Zie Afbeelding 34. Gebruik de kabelbinders (8) om **alleen de zenderbehuizing en het korte deel van de ommanteling** te bevestigen aan de bedrading van de motorfiets die naar voren naar de koplamp loopt.
4. Ga door naar het **Verbindingsdraadboom** gedeelte.

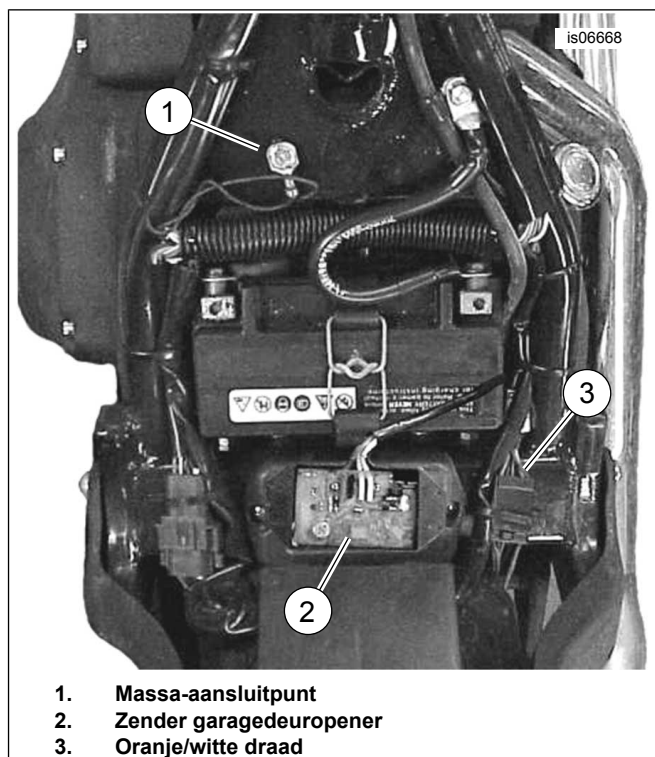

1. Massa-aansluitpunt
2. Zender garagedeuropener
3. Oranje/witte draad

Afbeelding 4. Zendermontage (Softtail-modellen van 1999 en eerder)

2000-2017 Softtail-modellen behalve Deuce (FXSTD)

1. Verwijder de montagebouten van de brandstoftank. Raadpleeg het desbetreffende hoofdstuk (motor met carburateur of injectie) van de servicehandleiding.
2. Verwijder het achterste spatscherm (binnenspatbord) volgens de servicehandleiding.
3. Zie Afbeelding 5 . Gebruik de kabelbinders om de zender (3) te bevestigen aan de draadboom tussen het frame, de achtervork (2) en de achterband (1).
4. Zie Afbeelding 6 . Leid de zenderbedrading (2) naar de accuimte (4) en langs de rechterkant van het frame.
5. Ga door naar het **Verbindingsdraadboom** gedeelte.

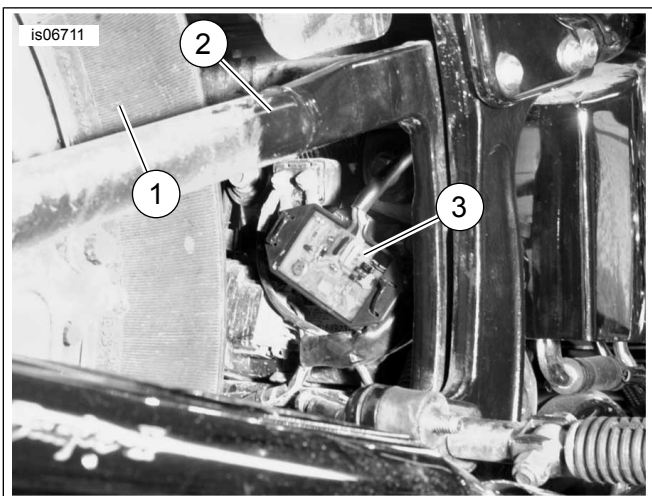

1. Achterwiel en -band
2. Achtervork
3. Zender

Afbeelding 5. Bevestiging zender, 2000-2017 Softail behalve Deuce (FLSTC getoond)

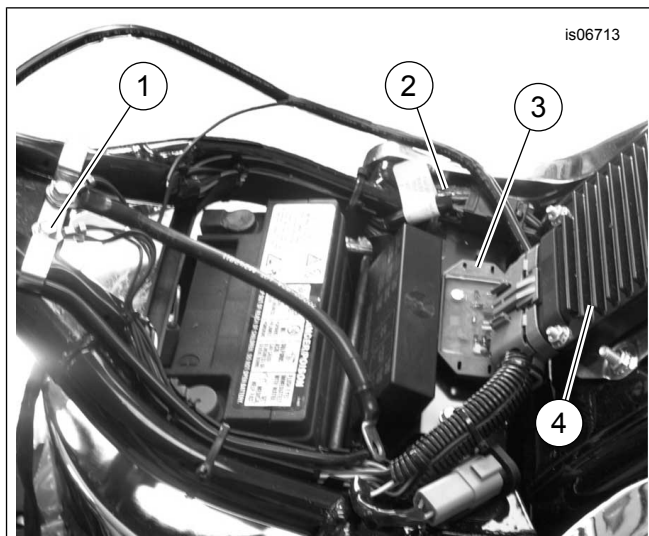

1. Massa-aansluitpunt
2. Oranje/witte draad
3. Zender
4. ECM/ontstekingsmodule

Afbeelding 7. Bevestiging zender, Deuce

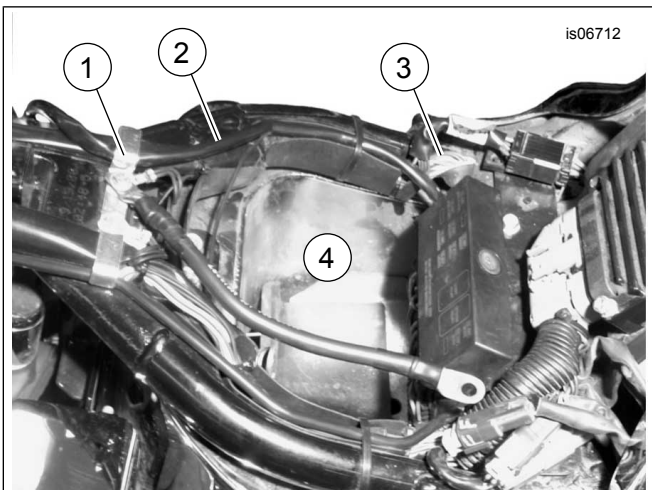

1. Massa-aansluitpunt
2. Zenderbedrading naar koplamp
3. Oranje/witte draad
4. Accu (referentie)

Afbeelding 6. Elektra- en massa-aansluitingen, 2000-2017 Softail (FLSTC getoond)

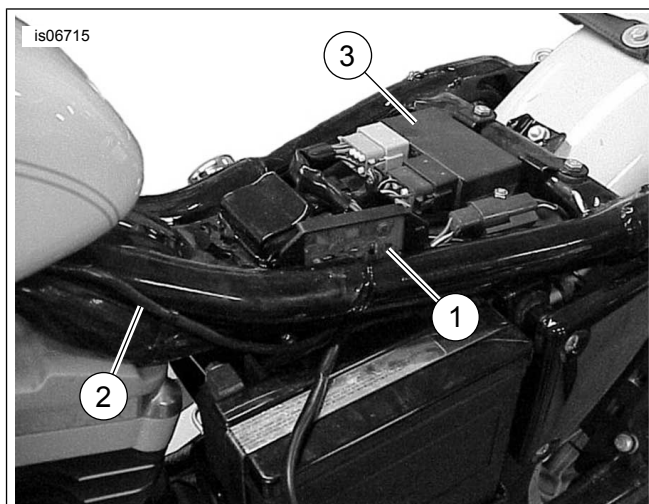

1. Montagepositie zender
2. Bedrading naar koplamp
3. Ontstekingsmodule

Afbeelding 8. Zendermontage en routing bedrading, (Sportster-modellen van 2003 en eerder)

Softail Deuce (FXSTD)

1. Verwijder de montagebouten van de brandstoftank. Raadpleeg het desbetreffende hoofdstuk (motor met carburateur of injectie) van de servicehandleiding.
2. Verwijder de beschermstrook van de kleeflaag op het schuimrubber kussen op de zender.
3. Zie Afbeelding 7 . Bevestig de zender op het gedeelte onder de ECM/ontstekingsmodule. Leid de zenderbedrading naar voren, langs de rechterkant van het frame.
4. Ga door naar het **Verbindingsdraadboom** gedeelte.

Softail van 2018 en later

1. Verwijder de rechterzijafdekking.
2. Zie Afbeelding 9. **Op de zender:** Knip de oranje/witte draad (2) af zodat deze dezelfde lengte heeft als de zwarte draad (3). Verwijder de afgeknipte oranje/witte draad uit de mantel.
3. Monteer de zender met kabelbinders.
 - a. Plaats de zender (6) voor de hoofdkabelboom en monteer deze op een zo horizontaal mogelijke positie. Draden moeten de behuizing aan de bovenzijde verlaten en naar binnen naar de voertuigonderdelen lopen.

- b. Monteer de kabelbinder (5) in de voorste sleuf van de behuizing van de zender.
 - c. Maak de laatste aanpassingen aan de positie van de zender.
 - d. Trek de kabelbinder (5) aan.
4. Stop de bedrading van de zender (4) weg achter de bedrading van de hoofdkabelboom. Volg de hoofdkabelboom rond de ABS/HCU-module en onder de voorzijde van het zadel.
 5. Ga verder naar het onderdeel Verbinding kabelboom.

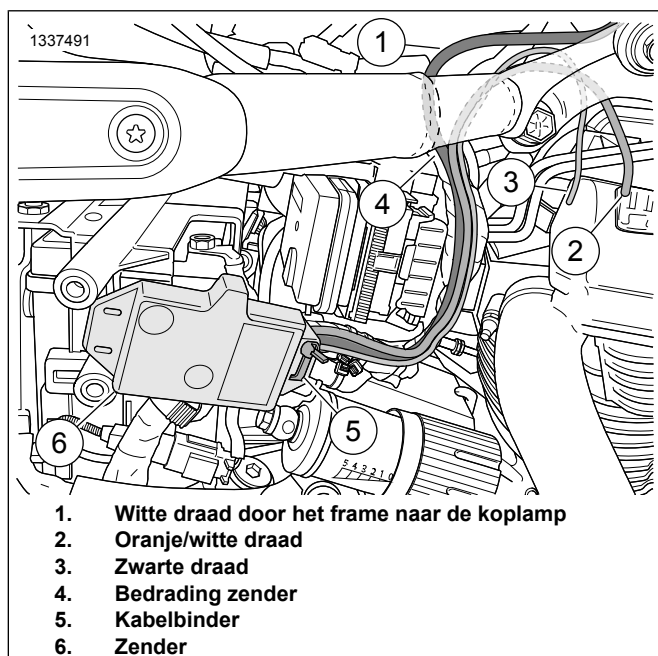

Afbeelding 9. Bevestiging zender en routing kabel (Softail van 2018 en later)

Sportster-modellen van 1994 t/m 2003

1. Verwijder de brandstoftank. Raadpleeg het desbetreffende hoofdstuk (motor met carburateur of injectie) van de servicehandleiding.
2. Zie Afbeelding 8 . Plaats de zender (1) bij de hoofddraadboom in de ruimte onder het zadel, zo ver mogelijk van de olietank. Maak de zender aan de draadboom vast met behulp van de kabelbinders uit de set.
3. Ga door naar het **Verbindingsdraadboom** gedeelte.

Sportster-modellen van 2004 en later

1. Verwijder de brandstoftank. Raadpleeg het desbetreffende hoofdstuk (motor met carburateur of injectie) van de servicehandleiding.
2. Verwijder de zijafdekking van het elektrische systeem aan de linkerkant naast de accu.

3. Zie Afbeelding 34. Plaats de zender (1) achter het zijdeksel van het elektrische systeem. Richt de zender zodanig dat de zijde met de printplaat van de accu vandaan wijst. Bevestig de zender aan de draadboom naast de hoofdzekeringhouder met behulp van kabelbinders (8).
4. Ga door naar het **Verbindingsdraadboom** gedeelte.

Wegmodellen

1. Raadpleeg de servicehandleiding. Verwijder de brandstoftank.
2. Verwijder de rechterzijafdekking.
3. Verwijder de beschermstrook van de kleeflaag op het schuimrubber kussen op de zender.
4. Plaats de zender (1) onder het zadel, bij de ECM. Zorg dat de zadelpan niet in contact komt met de zender.
5. Ga door naar het **Verbindingsdraadboom** gedeelte.

FLHR Touring- en FLRT Trike-modellen

1. Verwijder de koplamp uit de koplampbehuizing volgens de instructies in de servicehandleiding.
2. Verwijder de beschermstrook van de kleeflaag op het schuimrubber kussen op de zender.
3. Zie Afbeelding 10 . Bevestig de zender aan de rechterkant van het frame vlakbij de vorkpoot.
4. Ga door naar het **Verbindingsdraadboom** gedeelte.

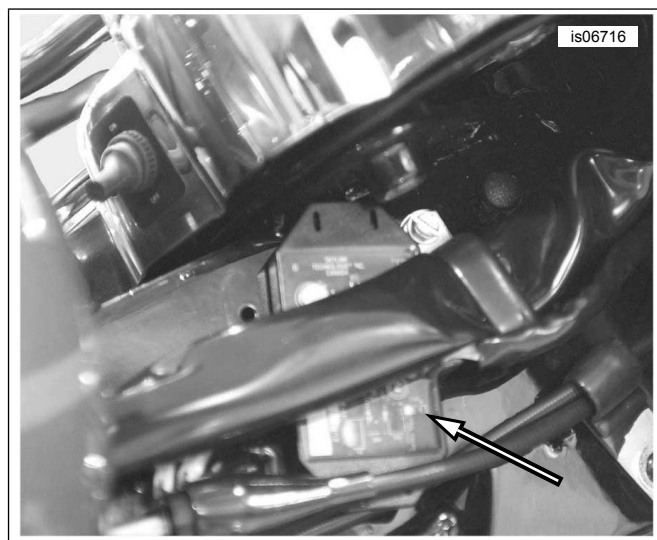

Afbeelding 10. Zendermontage vlakbij de vorkpoot (FLHR-modellen van 2013 en eerder)

FLHT-modellen, FLHX- en FLTR Touring-modellen, of Trike-modellen van 2013 en eerder

1. Verwijder de kuip volgens de instructies in de servicehandleiding.
2. Verwijder de beschermstrook van de kleeflaag op het schuimrubber kussen op de zender.
3. Zie Afbeelding 11. (FLHT-, FLHX-modellen) of Afbeelding 12. (FLTR-modellen). Bevestig de zender boven aan de binnenzijde van de kuip.
4. Ga door naar het **Verbindingsdraadboom** gedeelte.

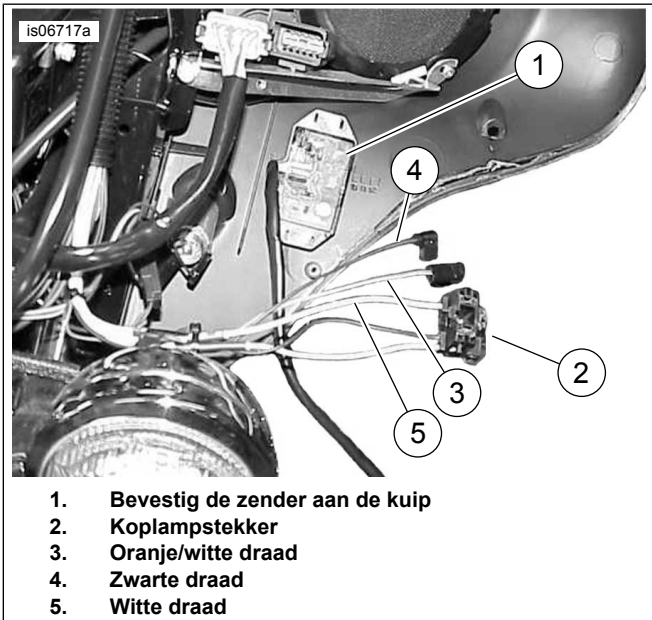

Afbeelding 11. Aansluitdraden voor de zender (FLHT/X-modellen van 2013 en eerder)

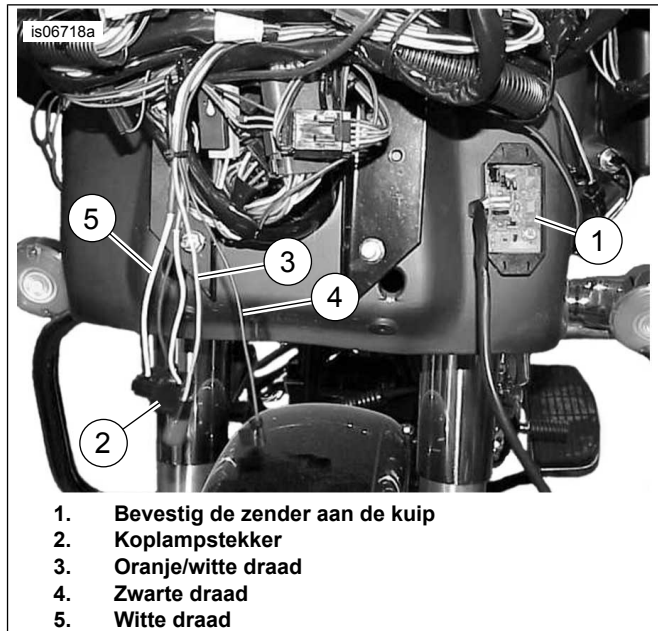

Afbeelding 12. Aansluitdraden voor de zender (FLTR-modellen van 2013 en eerder)

FLHT-modellen en FLHX Touring- of Trike-modellen van 2014-2016

OPMERKING

- Afzonderlijke aanschaf van verbindingkabelboom (onderdeelnr. 69200722) is noodzakelijk, tenzij deze al is gemonteerd.
- Maximaal drie accessoires kunnen op de verbindingdraadboom worden aangesloten.
- De elektrische stekkers zijn in de servicehandleiding aangegeven met een getal en een letter zoals hier is afgebeeld tussen blokhaken.

1. Verwijder de buitenkuip volgens de instructies in de servicehandleiding.
2. Zie Afbeelding 13 . **Modellen ZONDER op de kuip gemonteerde versterker:**
 - a. Verwijder de beschermstrook van de kleeflaag op het schuimrubber kussen op de zender.
 - b. Monteer de zender (1) aan de linkerkant van de bovenste steunbeugel.
 - c. Ga door naar het **Verbindingsdraadboom** gedeelte.
3. **Modellen MET op de kuip gemonteerde versterker:**
 - a. Steek de zender (1) in de klem (3) aan de voorzijde van de versterkermontagesteun.
 - b. Ga door naar het **Verbindingsdraadboom** gedeelte.

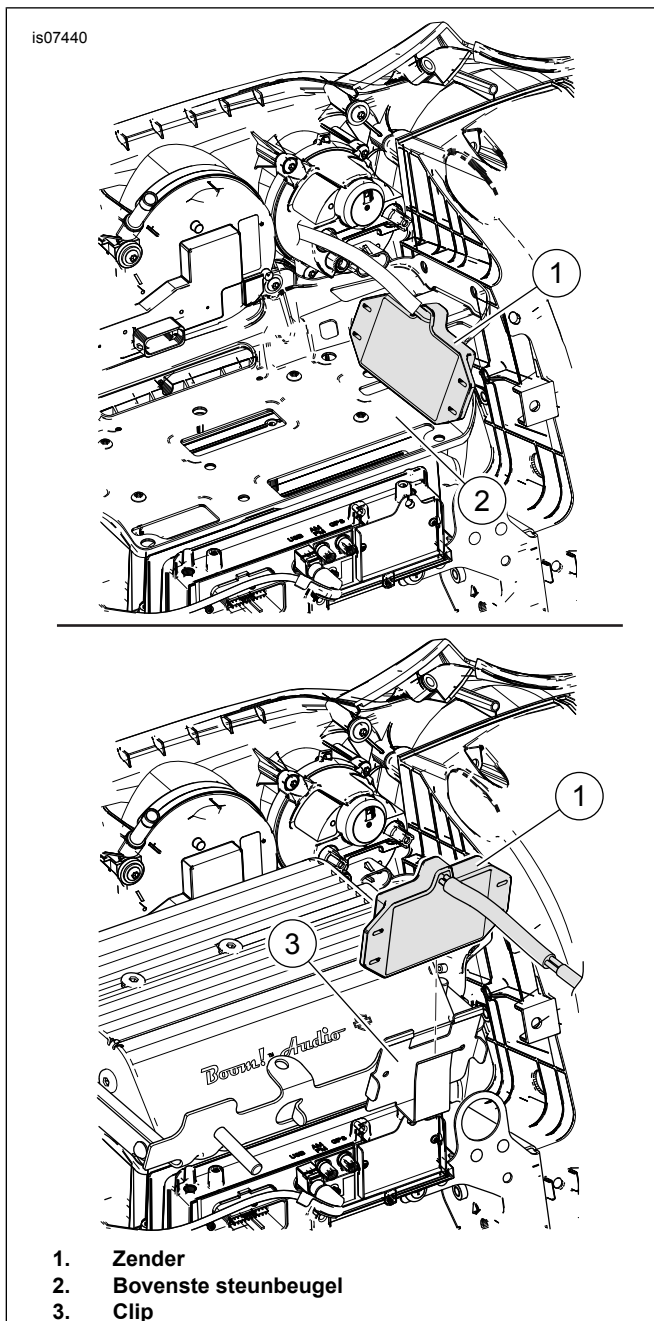

Afbeelding 13. Zendermontage (FLHT- en FLHX Touring- of Trike-modellen van 2014-2016)

Touring-modellen van 2014-2016

OPMERKING

- Afzonderlijke aanschaf van verbindingkabelboom (onderdeelnr. 69200722) is noodzakelijk, tenzij deze al is gemonteerd.
- Maximaal drie accessoires kunnen op de verbindingdraadboom worden aangesloten.
- De elektrische stekkers zijn in de servicehandleiding aangegeven met een getal en een letter zoals hier is afgebeeld tussen blokhaken.

1. Verwijder de kuip volgens de instructies in de servicehandleiding.

2. Zie Afbeelding 14 . Verwijder de beschermstrook van de kleeflaag op het schuimrubber kussen op de zender.
3. Bevestig de zender op het vlakke gedeelte tussen de rechterzijde van de radio en de rechter luidsprekerbehuizing.
4. Ga door naar het **Verbindingsdraadboom** gedeelte.

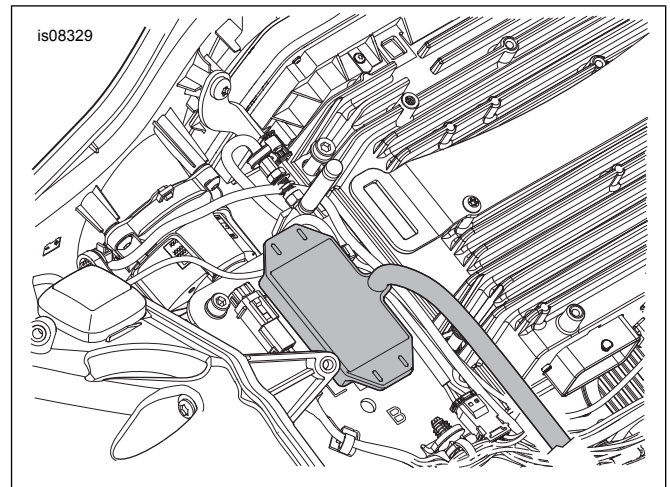

Afbeelding 14. Zendermontage (FLTR Touring-modellen van 2015-2016)

FLHT-modellen en FLHX Touring- of Trike-modellen van 2017 en later

OPMERKING

- Afzonderlijke aanschaf van verbindingkabelboom (onderdeelnr. 69201599) is noodzakelijk, tenzij deze al is gemonteerd.
- Maximaal drie accessoires kunnen op de verbindingdraadboom worden aangesloten.
- De elektrische stekkers zijn in de servicehandleiding aangegeven met een getal en een letter zoals hier is afgebeeld tussen blokhaken.

1. Verwijder de buitenkuip volgens de instructies in de servicehandleiding.
2. Zie Afbeelding 15. . Modellen **ZONDER** op de kuip gemonteerde versterker:
 - a. Verwijder de beschermstrook van de kleeflaag op het schuimrubber kussen op de zender.
 - b. Monteer de zender (1) aan de linkerzijde van de bovenste steunbeugel.
 - c. Ga door naar het **Verbindingsdraadboom** gedeelte.
3. Modellen **MET** op de kuip gemonteerde versterker:
 - a. Steek de zender (1) in de klem (3) aan de voorzijde van de versterkermontagesteun.
 - b. Ga door naar het **Verbindingsdraadboom** gedeelte.

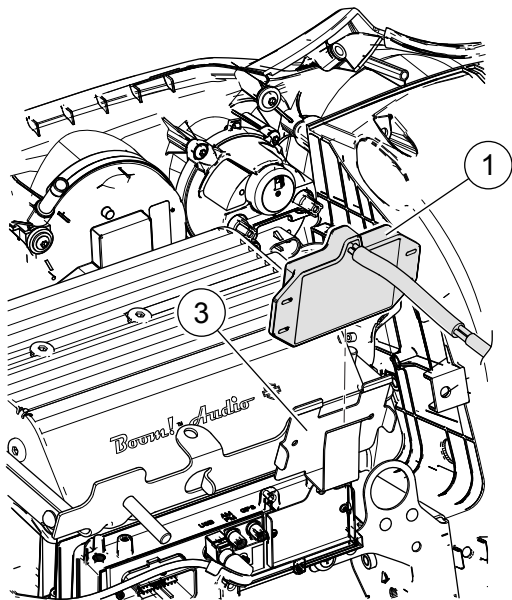
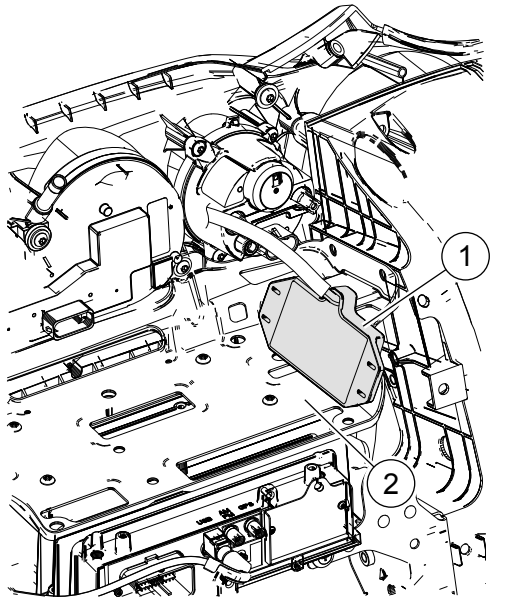

1. Zender
2. Bovenste steunbeugel
3. Clip

Afbeelding 15. Zendermontage (FLHT- en FLHX Touring- of Trike-modellen van 2017 en later)

FLTR Touring-modellen van 2017 en later

OPMERKING

- Afzonderlijke aanschaf van verbindingskabelboom (onderdeelnr. 69201599) is noodzakelijk, tenzij deze al is gemonteerd.
- Maximaal drie accessoires kunnen op de verbindingdraadboom worden aangesloten.
- De elektrische stekkers zijn in de servicehandleiding aangegeven met een getal en een letter zoals hier is afgebeeld tussen blokhaken.

1. Verwijder de kuip volgens de instructies in de servicehandleiding.

2. Afbeelding 16 . Verwijder de beschermstrook van de kleeflaag op het schuimrubber kussen op de zender.
3. Bevestig de zender op het vlakke gedeelte tussen de rechterzijde van de radio en de rechter luidsprekerbehuizing.
4. Ga door naar het **Verbindingsdraadboom** gedeelte.

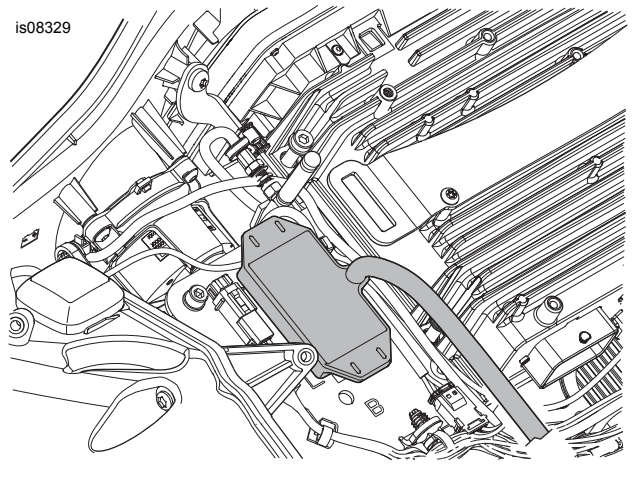

Afbeelding 16. Zendermontage (FLTR Touring-modellen van 2017 en later)

V-Rod-modellen van 2002 t/m 2003

1. Zie Afbeelding 17 . Verwijder de bout (3) waarmee het ventilatiedeksel (1) links voor aan de motorfiets bevestigd is. Til het ventilatiedeksel uit de lipjes (2) om het deksel te verwijderen.
2. Zie Afbeelding 18 . Gebruik kabelbinders om de zender (1) zoals afgebeeld aan het omhulsel (2) van de motorfietsbedrading te bevestigen.
3. Ga door naar het **Verbindingsdraadboom** gedeelte.

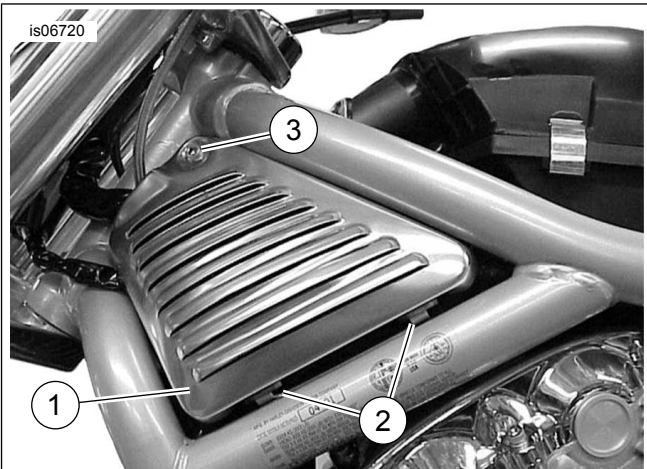

1. Ventilatie-deksel
2. Lipje (2)
3. Schroef

Afbeelding 17. Ventilatie-deksel links (V-Rod van 2002 t/m 2003 afgebeeld)

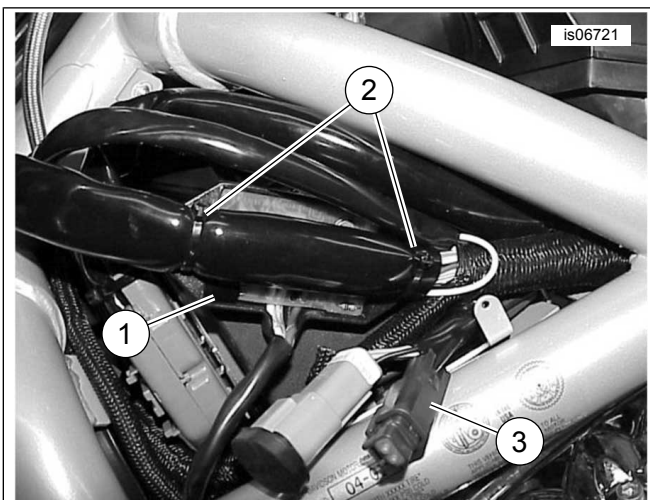

1. Zender
2. Zet de zenderkabel vast aan het omhulsel van de bedrading
3. Stekker met zwarte (massa) en oranje draden

Afbeelding 18. Zendermontage (alleen V-Rod van 2002 t/m 2003)

V-Rod-modellen van 2004 en later

1. Zie Afbeelding 17 . Verwijder de bout (3) waarmee het ventilatiedeksel (1) links voor aan de motorfiets bevestigd is. Til het ventilatiedeksel uit de lipjes (2) om het deksel te verwijderen.
2. Zie Afbeelding 19 . Verwijder het luchtfilterdeksel. Draai de zender (1) zodat de niet afgedekte printplaat naar boven wijst. Plaats de zender onder de draadbomen van het zekeringblok. Steek twee kabelbinders uit de set door de flenzen van de zender om de zender aan de draadbomen van het zekeringblok te bevestigen.
3. Ga door naar het **Verbindingsdraadboom** gedeelte.

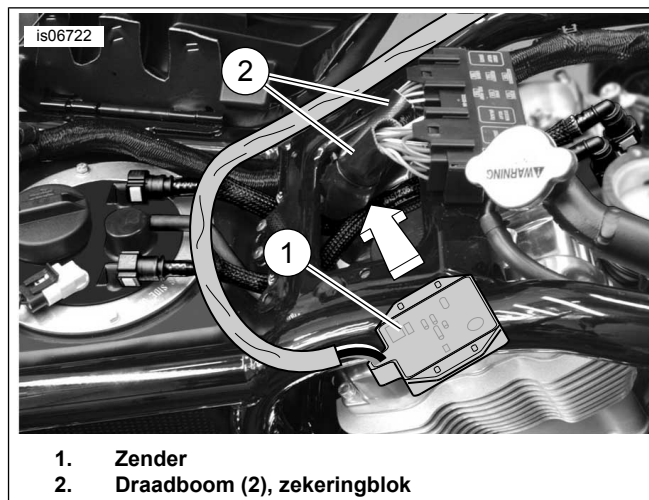

1. Zender
2. Draadboom (2), zekeringblok

Afbeelding 19. Zendermontage (V-Rod van 2004 en later)

VERBINDINGSDRAADBOOM

OPMERKING

- Bij *Touring-modellen met een koplamp met twee halogeenlampen* moet de driedraads zender uit *deze sets* worden gebruikt. Eerdere *vier-draads* zenders uit de zender/ontvanger-sets 91558-01 en 91558-01A of zenderset 91561-01 **kunnen niet worden gebruikt** in combinatie met dubbele halogeen koplampen (Zie Afbeelding 1.).
- Als de nieuwe zender zowel een witte draad **als een gele draad (vierdraads zender)** heeft, verbind deze draden dan met de bijbehorende koplampdraden (wit met wit, geel met geel).

Als de nieuwe zender **een standaard (OE) zender** vervangt op een CVO-voertuig:

- Neem de drie draden en klemmen uit de 4-polige Deutsch-connector op de **oude** zender (onderdeelnr. 92600009) volgens de instructies in de servicehandleiding.
- Knip de draden op de **nieuwe** zender af op dezelfde lengte als de oude zender.
- Plaats een klem (onderdeelnr. 74191-98, afzonderlijk aangeschaft) op de uiteinden van iedere draad volgens de instructies in de servicehandleiding.
- Steek de draden en klemmen in de 4-polige Deutsch-connector zoals beschreven in Tabel 2.

Tabel 2. Aansluitdraden voor de zender (CVO-modellen)

Gat	Draadkleur
1	Oranje/wit
2	Plug
3	Wit
4	Zwart

Tabel 3. Beknopte handleiding voor het verbinden van de draadboom van de zender

Model	Zwarte (massa) draad:	Oranje/witte (spannings) draad:	Witte (grootlichtsignaal) draad:
Dyna (2003 en eerder)	Ringklem naar massacontactpunt.	Verbinden met oranje/witte Oranje/witte draad.	Verbinden met witte draad van koplamp.
Dyna (2004 t/m 2011)	Ringklem naar massacontactpunt.	Met zekeringblokadapter.	Verbinden met witte draad van koplamp.
Dyna (2012 en later)	Met zwarte draad van verbindingsdraadboom elektrisch systeem 72673-11.	Met rood/gele draad van verbindingsdraadboom elektrisch systeem 72673-11.	Verbinden met blauw/witte draad van motorfiets.

Tabel 3. Beknopte handleiding voor het verbinden van de draadboom van de zender

Model	Zwarte (massa) draad:	Oranje/witte (spannings) draad:	Witte (grootlichtsignaal) draad:
Softail (2003 en eerder)	Ringklem naar massacontactpunt.	Verbinden met oranje/witte Oranje/witte draad.	Verbinden met witte draad van koplamp.
Softail (2004 t/m 2010)	Ringklem naar massacontactpunt.	Met zekeringblokadapter.	Verbinden met witte draad van koplamp.
Softail (2011-2017)	Met zwarte draad van verbindingsdraadboom elektrisch systeem 72673-11.	Met rood/gele draad van verbindingsdraadboom elektrisch systeem 72673-11.	Verbind aan blauw/witte draad koplamp.
Softail (2018-later)	Naar zwarte kabel van verbindingsdraadboom 69201599.	Naar violet/blauwe kabel van verbindingsdraadboom 69201599.	Verbinden met blauw/witte draad van motorfiets.
Sportster (2013-earlier)	Ringklem naar massacontactpunt.	Verbinden met oranje/witte Oranje/witte draad.	Verbinden met witte draad van koplamp.
Sportster (2014-later)	Met zwarte draad van verbindingsdraadboom elektrisch systeem 72673-11.	Met rood/gele draad van verbindingsdraadboom elektrisch systeem 72673-11.	Verbinden met witte draad van koplamp.
Street (2014 en later)	Met gat 2 van diagnosecontacthuis [92B].	Met gat 5 van contacthuis [92B].	Verbinden met blauw/witte draad van motorfiets.
Touring/Trike (2013-earlier)	Ringklem naar massacontactpunt.	Verbinden met oranje/witte draad van HDI-parkeerlicht vanaf niet-gebruikte connector [29B].	Verbinden met witte draad van koplamp.
Touring/Trike (2014-2016)	Met zwarte draad van verbindingsdraadboom elektrisch systeem 69200722.	Met paars/blauwe draad van verbindingsdraadboom elektrisch systeem 69200722.	Verbinden met blauw/witte draad van motorfiets.
Touring/Trike (2017-later)	Met zwarte draad van verbindingsdraadboom verbindingskabelboom 69201599.	Met paars/blauwe draad van verbindingsdraadboom kabelboom 69201599A.	Verbinden met blauw/witte draad van motorfiets.
V-Rod (2004 een eerder)	Ringklem naar massacontactpunt.	Verbinden met oranje/witte draad van HDI-parkeerlicht vanaf niet-gebruikte connector [29A].	Verbinden met witte draad van koplamp.
V-Rod (2005 en later)	Ringklem naar massacontactpunt.	Verbinden met oranje/witte draad van koplamp bij connector [38A].	Verbinden met witte draad van koplamp.

In de paragrafen na deze tabel vindt u meer gedetailleerde verbindingsinstructies voor specifieke modellen.

Algemeen

Het maken van draadverbindingen is noodzakelijk bij het installeren van de garagedeuropener op de motorfiets. Zoek de instructies op voor een specifiek model in de onderstaande tekst. Raadpleeg de bijlage in de servicehandleiding voor de juiste procedures voor draadverbindingen.

⚠ WAARSCHUWING

Volg de instructies van de fabrikant bij het gebruik van de UltraTorch UT-100 of een ander stralingswarmteapparaat. Het niet volgen van de instructies van de fabrikant kan brand veroorzaken, met mogelijk ernstig of dodelijk letsel tot gevolg. (00335a)

- Richt de hitte niet op onderdelen van het brandstofsysteem. Extreme hitte kan ontbranden/exploderen van brandstof veroorzaken, wat ernstig of dodelijk letsel tot gevolg kan hebben.
- Richt de hitte niet op andere onderdelen van het elektrische systeem, behalve de verbinders waarop u warmtekrimp toepast.

- Houd uw handen uit de buurt van de punt van het gereedschap en het warmtekrimphulpstuk.

Voor Dyna-modellen van 2012 en later: Ga door naar het volgende gedeelte.

Voor Softail-modellen van 2011 en later: Ga door naar het volgende gedeelte.

Voor Sportster-modellen van 2014 en later: Ga door naar het volgende gedeelte.

Voor Street-modellen van 2014 en later: Ga door naar dat betreffende gedeelte.

Voor Touring- en Trike-modellen: ga verder naar het juiste hoofdstuk voor het specifieke modeljaar/model.

Voor ALLE OVERIGE modellen: Ga door naar **Aansluiten van zwarte draad** voor het specifieke model.

Dyna-modellen van 2012 en later, Softtail-modellen van 2011-2017 en Sportster-modellen van 2014 en later

OPMERKING

Afzonderlijke aanschaf van verbindingsdraadboom (onderdeelnr. 72673-11) is noodzakelijk.

De elektrische stekkers zijn in de servicehandleiding aangegeven met een getal en een letter zoals hier is afgebeeld tussen blokhaken.

1. Zoek de stekker voor de Digital Technician [91A] (een grijze zespolige Deutsch-connector met een rubberen hoes) onder het zadel. Plaats de verbindingsdraadboom in de buurt van de connector [91A], maar sluit deze nu nog NIET aan.
2. Voer de bedrading van de garagedeuropener naar de bedrading van de verbindingsdraadboom. Verwijder de oranje/witte draad uit de ommanteling. Knip de oranje/witte en zwarte draden af op een zodanige lengte dat de afgedichte stootverbinders van de verbindingsdraadboom gemakkelijk bereikbaar zijn. Knip de witte draad NIET af.
3. Verbind de zwarte draad van de garagedeuropener met de **zwarte** draden van de verbindingsdraadboom.
4. Verbind de oranje/witte draad van de garagedeuropener met de **rood/gele** draden van de verbindingsdraadboom.
5. Gebruik een heteluchtpistool of geschikt stralingswarmteapparaat om de aansluitkabel op de bedrading te krimpen.
6. Gebruik een heteluchtpistool of geschikt stralingswarmteapparaat om het open uiteinde van de afgedichte stootverbinder op de **rood/blauwe** draad van de elektrische aansluitset af te dichten.
7. Trek de rubberen hoes uit de grijze Digital Technician pin-connector [91A]. Snijd de hoes los van de draden.
8. Sluit het contacthuis van de verbindingsdraadboom aan op stekker [91A].
9. Plaats de rubberen hoes op de open pin-connector van de verbindingsdraadboom.
10. Draai de vier bouten waarmee de ECM op de montagesteun is bevestigd los of verwijder deze. Leid de verbindingskabelboom onder de ECM-connector door. Haal de vier bouten aan.
Koppel: 5,1–6,2 N·m (45–55 **in-lbs**) *zeskantige inbusbout*
11. Ga naar het hoofdstuk **Witte draadverbindingen** voor het specifieke model.

Softtail-modellen van 2018 en later

1. Verwijder accessoire-stekker 325B (Molex MX150, 3-pins) van de stofkap aan de linkerzijde van het voertuig.
 - a. Verwijder de stofkap van de bevestigingsplaat van de connector. Til de catch achter de stofkap op om hem naar voren eraf te glijden.
2. Bevestig mannelijke Molex 3 pinsconnector van kabelboom 69201599A aan connector 325B. Schuif vervolgens de mannelijke connector terug op de bevestigingsplaat van de connector en zet deze vast.
3. Laat de stofkappen van de andere 2 connector op hun plek op kabelboom 69201599A.
4. Leid de kabelboom vooruit en leid de connectors terug naar de plaat. Plaats ze zo dat ze niet in de weg komen van andere componenten.
5. Leid de 3 draden zonder connector naar de achterzijde van de brandstoftank.
6. Zie Afbeelding 20.

Kabelboom zender:

- a. Houd de witte draad (1) aan het uiteinde vast zodat deze niet uit de mantel (4) met de oranje/witte draad kan worden getrokken.
 - b. Trek de oranje/witte (1) draad uit de mantel (4) bij de opening (3).
7. Leid de witte draad en lange gedeelte van de mantel langs de backbone van het frame naar de aansluiting van de kabelboom aan de voorzijde van het voertuig.
 8. Zoek de blauw/witte draad van koplampconnector 38B en verbind hieraan de witte draad van de zender. Maak de verbinding op gepaste afstand van connector 38B.
 9. Verbind de zwarte draad van de kabelboom van de zender aan de zwarte draad van kabelboom 69201599.
 10. Verbind de oranje/witte draad van de kabelboom van de zender met de violet/blauwe draad kabelboom 69201599.
 11. Bevestig de gemonteerde kabelbomen met kabelbinders.
 12. Monteer de onderdelen die eerder zijn gedemonteerd.

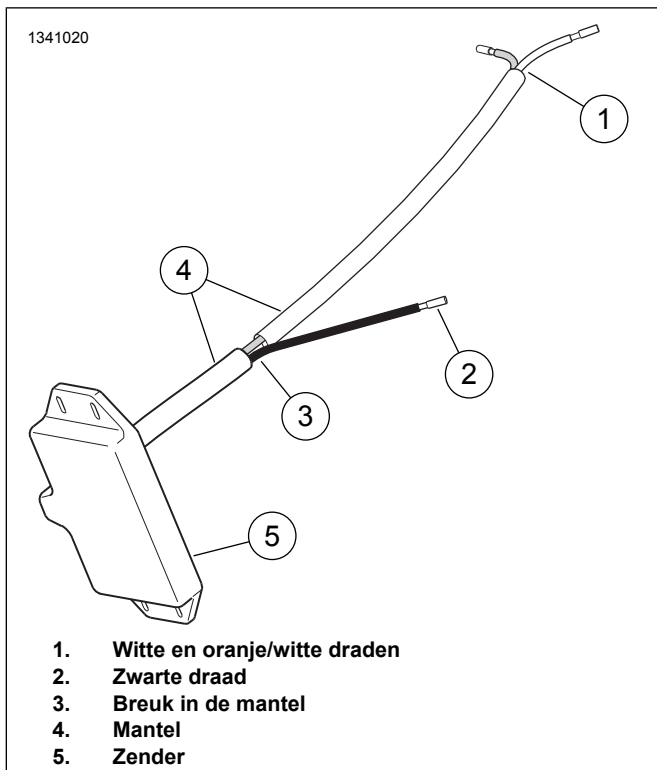

Afbeelding 20.

Street-modellen van 2014 en later:

1. OPMERKING

Hierbij is de afzonderlijke aanschaf van een 6-polig Deutsch-contacthuis (onderdeelnr. 72136-94GY), een secundaire vergrendeling (onderdeelnr. 72156-94), twee contactklemmen (onderdeelnr. 72191-94) en vier afdichtpennen (onderdeelnr. 72195-94) noodzakelijk.

Verwijder alleen de oranje/witte draad uit de ommanteling van de zenderkabel. Verwijder NIET de witte draad uit de ommanteling.

2. Voer de witte draad naar de voorkant van de motorfiets. Als de nieuwe zender zowel een witte draad als een gele draad (vierdraads zender) heeft, voert u de gele draad naar voren langs de witte draad.
3. Zoek de blauw/witte draad bij de 4-polige koplampconnector [38] op.
4. Zie Afbeelding 34. Haal een **blauwe** afgedichte stootverbinder (5) uit de set. Verbind de witte zenderdraad met de blauw/witte grootlichtdraad van de koplamp. Als de zender een gele draad heeft, verbindt u DIE met de blauw/gele dimlichtdraad.
5. Neem een **rode** afgedichte stootverbinder (4) uit de set. Verbind de zwarte draad (13) uit de set met de zwarte massadraad van de zender.
6. Voer de zwarte en de oranje/witte draad naar de 6-polige diagnosestekker [91] onder de rechter zijafdekking. Snijd de draden op lengte.

7. Zie de bijlage van de servicehandleiding. Sluit beide draaduiteinden af met contactklemmen (onderdeelnr. 72191-94, afzonderlijk aangeschaft).
8. Steek de zware afgesloten draad in gat 2 van het 6-polige Deutsch-contacthuis (onderdeelnr. 72136-94GY, ook afzonderlijk aangeschaft). Steek de afgesloten rode/oranje draad in gat 5. Steek de afdichtpennen (onderdeelnr. 72195-94) in de vier open gaten. Monteer de secundaire vergrendeling (onderdeelnr. 72156-94).
9. Sluit het contacthuis aan op de diagnosestekker [91]. Bevestig ze met kabelbinders uit de set.

FLHT-modellen, FLHX- en FLTR Touring-modellen, of Trike-modellen van 2013 en eerder

1. Knip de witte en de oranje/witte draad van de zender af op ongeveer dezelfde lengte als die van de zwarte massadraad. Knip de draad zodanig af dat de draden gemakkelijk kunnen worden gestript en verbonden.

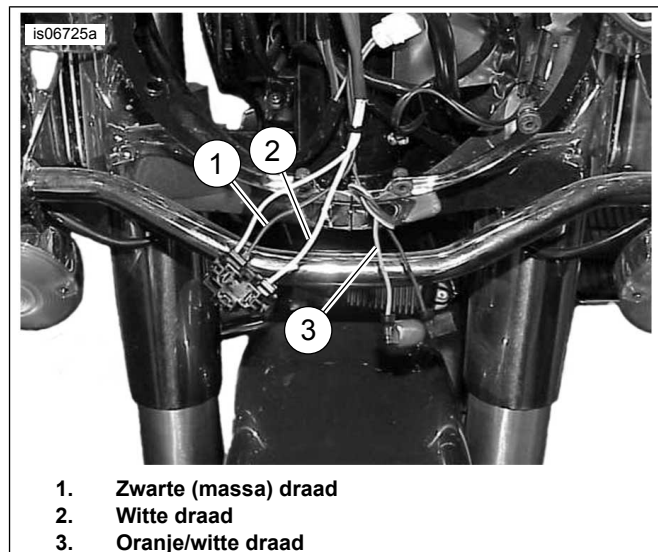

Afbeelding 21. Aansluitdraden voor de zender (FLHR-modellen van 2013 en eerder)

2.
 - a. **FLHR Touring-modellen van 2013 en eerder:**Zie Afbeelding 21. Knip de zwarte (1) en witte (2) koplampdraden **binnen de nacelle** , op ongelijke lengtes zodat de uiteinden elkaar niet kunnen raken.
 - b. **FLHT en FLHX Touring en Trike-modellen van 2013 en eerder:**Zie Afbeelding 11. Knip de zwarte (4) en witte (5) koplampdraden **binnen de kuip** , op ongelijke lengtes zodat de uiteinden elkaar niet kunnen raken.
 - c. **FLTR Touring-modellen van 2013 en eerder:**Zie Afbeelding 12. Knip de zwarte (4) en witte (5) koplampdraden **binnen de kuip** , op ongelijke lengtes zodat de uiteinden elkaar niet kunnen raken.

- d. **Voor ALLE Touring/Trike-modellen van 2013 en eerder:** Schuif de gevlochten ommanteling uit de set (zie Afbeelding 34, onderdeel 9) over de zwarte en de witte koplampdraden.

3. Zie Afbeelding 22. De 'twee-in-een' stootverbinderconfiguratie. Neem een **rode** afgedichte stootverbinder (zie Afbeelding 34, item 4) uit de set. Verbind de zwarte zenderdraad van de garagedeuropener met de **zwarte** draden van de koplamp. Snijd het omhulsel van de zenderdraadboom los om te helpen met het verbinden.

OPMERKING

De elektrische stekkers zijn in de servicehandleiding aangegeven met een getal en een letter zoals hier is afgebeeld tussen blokhaken.

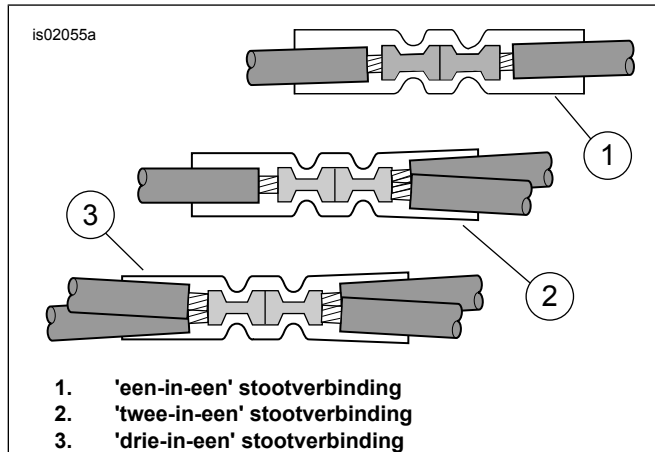

Afbeelding 22. Stootverbinderconfiguraties

4. Gebruik de overgebleven rode afgedichte stootverbinder om de oranje/witte zenderdraad te verbinden met de oranje/witte draad in de ongebruikte stecker van het parkeerlicht [29B]:
- Bij FLHR Touring-modellen van 2013 en eerder** is de oranje/witte draad bevestigd aan de hoofddraadboom in de behuizing.
 - Bij ALLE OVERIGE Touring/Trike-modellen van 2013 en eerder** is de oranje/witte draad bevestigd aan de verbindingdraadboom naast de koplamp.
5. Zie Afbeelding 34. Haal een **blauwe** afgedichte stootverbinder (5) uit de set. Verbind de witte zenderdraad met de witte koplampdraden.
6. Schuif de ommanteling over de verbinding van de twee koplampdraden.
7. Ga naar het hoofdstuk **Programmeren van de zender en de ontvanger** om de bedieningselementen van de garagedeuropener te programmeren.

Touring- of Trike-modellen van 2014-2016

1. Verwijder de linker zijafdekking. Zoek de connector [4A], een grijze **achtpolige** Molex-penconnector in de elektrische caddy.

2. **Wanneer een verbindingkabelboom wordt geïnstalleerd:** Voer de kabelboom volgens de instructies in **die** set, maar sluit deze nu nog NIET aan op de connector [4A].

3. **Als de verbindingkabelboom reeds is gemonteerd:** Verbreek de verbinding tussen de kabelboom en de connector [4A].

- Verbind de draden met de afsluitdopuiteinden van de verbindingdraadboom zoals vereist. Als de verbindingdraadboom verbonden waren bij een eerdere montage van een accessoire, knip bestaande verbinding door. De afsluitdop van de RODE draad NIET VERWIJDEREN. Zie Afbeelding 22. voor meerdere verbindingsmogelijkheden.

- Knip de dop van de zwarte draad, strip de isolatie van de draad en krimp deze aan de ZWARTE draad van de kabelboom uit **deze** set met de extra zwarte draad (10) uit het onderdelenpakket als verlenging.

- Knip de dop van de paars/blauwe draad, strip de isolatie van de draad en krimp deze aan de oranje/witte draad van de kabelboom uit **dezeset**.

4. Verwijder de beschermkap van de connector [4A] en sluit de 8-polige connectors aan.

5. Ga naar het hoofdstuk **Witte draadverbindingen** voor het specifieke model.

Touring of Trike-modellen van 2017 en later of Softail-modellen van 2018 en later

1. Zoek de connector [325B], een grijze **driepolige** Molex-penconnector in de elektrische caddy.

- Touring en Trike:** verwijder het rechterzijpaneel.
- Softail:** verwijder het linkerzijpaneel.

2. **Wanneer een verbindingkabelboom wordt geïnstalleerd:** Voer de kabelboom volgens de instructies in **die** set, maar sluit deze nu nog NIET aan op de connector [325B].

3. **Als de verbindingkabelboom reeds is gemonteerd:** Verbreek de verbinding tussen de kabelboom en de connector [325B].

- Verbind de draden met de afsluitdopuiteinden van de verbindingdraadboom zoals vereist. Als de verbindingdraadboom verbonden waren bij een eerdere montage van een accessoire, knip bestaande verbinding door. De afsluitdop van de RODE draad NIET VERWIJDEREN. Zie Afbeelding 22. voor meerdere verbindingsmogelijkheden.

- Knip de dop van de zwarte draad, strip de isolatie van de draad en krimp deze aan de ZWARTE draad van de kabelboom uit **deze** set met de extra zwarte draad (10) uit het onderdelenpakket als verlenging.

- c. Knip de dop van de paars/blauwe draad, strip de isolatie van de draad en krimp deze aan de oranje/witte draad van de kabelboom uit **dezeset**.
4. Verwijder de beschermkap van de connector [325B] en sluit de driepolige connectoren aan.
5. Ga naar het hoofdstuk **Witte draadverbindingen** voor het specifieke model.

AANSLUITEN VAN ZWARTE DRAAD OP MASSA

Dyna-modellen van 2011 en eerder

1. Verwijder de moer van het massacontactpunt, die zich aan de bovenkant van het frame bevindt, onder het zadel nabij de brandstoftank.
2. Zie Afbeelding 34. Kies de juiste ringklem (6 of 7) uit de set die op het massacontactpunt past.
3. Zie Afbeelding 3. Knip de zwarte massadraad (2) af op de draadboom van de garagedeuropener om de massalocatie gemakkelijk te kunnen bereiken. Krimp de ringklem aan het draaduiteinde, volgens de Packard-krimpgereedheidsinstructies in de bijlage van de servicehandleiding.
4. Sluit de ringklem aan op de massaverbinding. Haal aan tot het aanhaalmoment zoals gespecificeerd in de servicehandleiding.
5. Ga verder met het hoofdstuk **Aansluiten van oranje/witte draad** voor het specifieke model.

Softail-modellen van 2010 en eerder

1. Verwijder de massabout aan de bovenkant van het frame, onder het zadel nabij de brandstoftank.
2. Zie Afbeelding 34. Kies de juiste ringklem (6 of 7) uit de set die op de massabout past.
3. Knip de zwarte draad af op de draadboom van de garagedeuropener om de massalocatie gemakkelijk te kunnen bereiken. Krimp de ringklem aan het draaduiteinde, volgens de Packard-krimpgereedheidsinstructies in de bijlage van de servicehandleiding.
4. Zie Afbeelding 6. Plaats de ringklem op de schroefdraad van de massabout. Bevestig de massaschroef aan het frame. Haal aan tot het aanhaalmoment zoals gespecificeerd in de servicehandleiding.
5. Ga verder met het hoofdstuk **Aansluiten van oranje/witte draad** voor het specifieke model.

Sportster-modellen van 2013 en eerder

1. Verwijder de zijafdekking van het elektrische systeem aan de linkerkant naast de accu.

2. Voer de draadboom van de garagedeuropener via de bovenkant van het frame onder het zadel. Voer deze naar de stroomonderbreker aan de binnenzijde van de zijafdekking van het elektrische systeem.
3. Zie Afbeelding 25. Verwijder de massabout (1) die zich op de volgende locatie bevindt:
 - a. Onder het zadel bij sommige modellen van 1996 t/m 2003
 - b. Nabij de achtervork bij modellen van 1995 en eerder en modellen van 1996 t/m 2003 zonder een bout onder het zadel.
 - c. Op het motorblok in de buurt van de startmotor bij modellen van 2004 en later.
4. Zie Afbeelding 34. Kies de juiste ringklem (6 of 7) uit de set die op de massabout past.
5. Knip de zwarte draad af op de draadboom van de garagedeuropener om de massalocatie gemakkelijk te kunnen bereiken. Krimp de ringklem aan het draaduiteinde, volgens de Packard-krimpgereedheidsinstructies in de bijlage van de servicehandleiding.
6. Plaats de ringklem op de schroefdraad van de massabout. Bevestig de massabout op de oorspronkelijke plaats. Haal aan tot het aanhaalmoment zoals gespecificeerd in de servicehandleiding.
7. Ga verder met het hoofdstuk **Aansluiten van oranje/witte draad** voor het specifieke model.

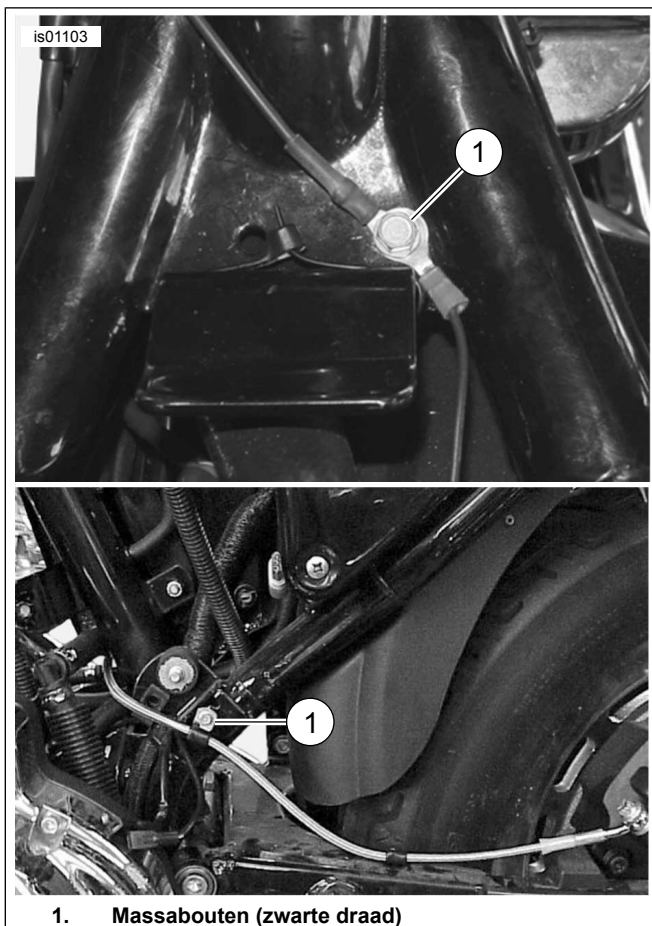

1. Massabouten (zwarte draad)

Afbeelding 23. Massaverbindingen (Sportster-modellen)

V-Rod-modellen van 2002 t/m 2003

1. Knip de zwarte massadraad van de zender zodanig af dat een van de massabouten op de motornokkenaskap gemakkelijk kan worden bereikt. Verwijder de massabout.
2. Zie Afbeelding 34. Kies de ringklem (7) met de kleinere diameter uit de set. Maak de ringklem vast aan de zwarte zenderdraad, volgens de Packard-krimpgereedschapinstructies in de bijlage van de servicehandleiding.
3. Bevestig de ringklem met de massabout aan de motor. Haal aan tot het aanhaalmoment zoals gespecificeerd in de servicehandleiding.
4. Ga verder met het hoofdstuk **Aansluiten van oranje/witte draad** voor het specifieke model.

V-Rod-modellen van 2004 en later

1. Zie Afbeelding 24. de 'twee-in-een' stootverbinderconfiguratie. Neem een **rode** afgedichte stootverbinder (zie Afbeelding 34, item 4) uit de set. Verbind de zwarte draad (13) uit de set met de zwarte massadraad van de zender volgens de instructies in de bijlage van de servicehandleiding. Schuif de ommanteling (10) uit de set over de verbonden massadraad.

2. Voer de massadraad en ommanteling
 - a. Langs het motorfietsframe naar de linkerkant van het luchtfilterhuis
 - b. Naast de hoofdkabelboom
 - c. Naar een plaats onder het ventilatiedeksel links
3. Knip de zwarte massadraad van de zender en de ommanteling zodanig af dat een van de massatapeinden aan de uiteinden van de accumulatiekabel gemakkelijk kan worden bereikt.
4. Kies de ringklem (7) met de kleinere diameter uit de set. Maak de ringklem vast aan de zwarte zenderdraad, volgens de Packard-krimpgereedschapinstructies in de bijlage van de servicehandleiding.
5. Bevestig de ringklem van de zwarte draad aan de minpool van de accu. Draai het bevestigingsmiddel vast.
Koppel: 7–10 N·m (60–96 in·lbs) *Zeskantmoer*
6. Ga verder met het hoofdstuk **Aansluiten van oranje/witte draad** voor het specifieke model.

AANSLUITEN VAN ORANJE/WITTE DRAAD OP GESCHAKELDE STROOMVOORZIENING

Zoek in de bedradingsschema's van de servicehandleiding voor een motorfiets van een specifiek model en jaar naar een stroomvoorziening, die wordt gevoed via het contactslot.

Dyna-modellen van 2003 en eerder

De **geschakelde** stroomvoorziening van de garagedeuropener is een oranje/witte (O/W) stroomdraad van de hoofddraadboom onder het zadel of achter het zijdeksel.

1. Verwijder de zijafdekking van het elektrische systeem aan de linkerkant naast de accu.
2. Zie Afbeelding 3. Snijd voorzichtig een deel van de ommanteling van de hoofddraadboom open op een toegankelijke plaats onder het zadel of binnen het zijdeksel. Knip een oranje/witte stroomdraad van de hoofddraadboom door.
3. Trek **alleen** de oranje/witte draad uit de langste ommanteling op de draadboom van de garagedeuropener. Knip de overtollige lengte van de oranje/witte draad zodanig af dat de afgeknipte oranje/witte draden in de hoofddraadboom van de motorfiets gemakkelijk kunnen worden bereikt.
4. Zie Afbeelding 22. De 'twee-in-een' stootverbinderconfiguratie. Neem een **rode** afgedichte stootverbinder (zie Afbeelding 34, item 4) uit de set. Verbind de stroomdraad van de garagedeuropener met de oranje/witte draden van de hoofddraadboom volgens de instructies in de bijlage van de servicehandleiding.
5. Ga naar het hoofdstuk **Witte draadverbindingen** voor het specifieke model.

Dyna-modellen van 2004 t/m 2011

De **geschakelde** stroomvoorziening voor de garagedeuropener is een open zekeringpositie op het zekeringpaneel. Zie het hoofdstuk **ZEKERINGEN** in de servicehandleiding en het juiste bedradingsschema in de bijlage van de servicehandleiding.

1. Zoek de zijafdekking van het elektrische systeem aan de linkerkant nabij de accu op. Verwijder door deze aan beide zijden stevig vast te pakken en naar buiten te trekken.
2. Verwijder het elektrische paneel uit de motorfiets volgens de instructies in de servicehandleiding.
3. Zie Afbeelding 34. Haal de oranje/witte adapterdraad voor het zekeringblok (12) uit de set. Let op de klem aan beide uiteinden (Zie Afbeelding 34.). Uitsluitend de klem met de veerlipjes past in dit zekeringblok. Snijd de niet-gebruikte klem voorzichtig van de draad af en gooi deze weg.
4. Zie Afbeelding 25. Zoek de zekeringplaats die is gemarkeerd met de tekst 'OPEN' op de zekeringblokaafdekking in het rechter zekeringblok. Steek de klem in de oranje/witte adapterdraad totdat deze stopt. Vergelijk dit met een klem die fabrieksmatig is aangebracht om de juiste stand en diepte te bepalen.
5. Trek **alleen** de oranje/witte draad uit de langste ommanteling op de draadboom van de garagedeuropener. Knip de overtollige lengte van de oranje/witte draad zodanig af dat de adapterdraad gemakkelijk kan worden bereikt.
6. Zie Afbeelding 24. De 'een-in-een' stootverbinderconfiguratie. Neem een **blauwe** afgedichte stootverbinder (zie Afbeelding 34, item 5) uit de set. Verbind de stroomdraad van de garagedeuropener met de adapterdraad volgens de bijlage van de servicehandleiding.
7. Zie Afbeelding 34. Plaats de 2 A-zekering (11) uit de set in de zekeringplaats met de tekst 'OPEN' om het circuit te sluiten.
8. Monteer het elektrische paneel volgens de instructies in de servicehandleiding. Bevestig de afdekking van het paneel van het elektrische systeem door de pennen in het paneel uit te lijnen met de rubberen bussen van het paneel. Druk het deksel stevig op zijn plaats.
9. Ga naar het hoofdstuk **Witte draadverbindingen** voor het specifieke model.

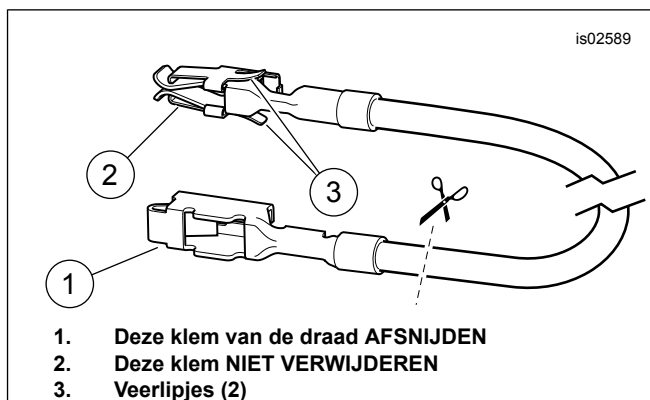

Afbeelding 24. Adapterdraad, zekeringblok (Dyna- en Softail-modellen)

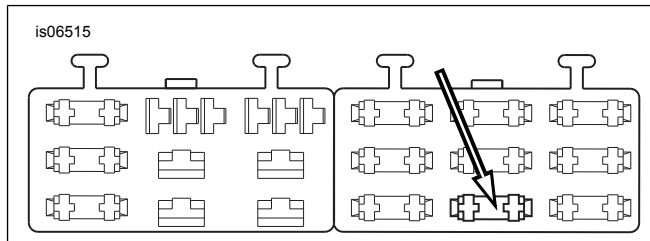

Afbeelding 25. 'OPEN'-zekeringblokplaats (Dyna-modellen van 2004 en later)

Softail-modellen van 2003 en eerder

De **geschakelde** stroomvoorziening van de garagedeuropener is de oranje/witte draad (O/W) in de achterlichtdraadboom onder het zadel.

1. Zie Afbeelding 3 . Snijd voorzichtig een deel van de ommanteling van de achterlichtdraadboom (1) op een toegankelijke plaats onder het zadel open. Knip de oranje/witte draad door.
2. Trek **alleen** de oranje/witte draad uit de langste ommanteling op de draadboom van de garagedeuropener. Knip de overtollige lengte van de oranje/witte draad zodanig af dat de afgeknipte oranje/witte draden onder het zadel gemakkelijk kunnen worden bereikt.
3. Zie Afbeelding 3 . De 'twee-in-een' stootverbinderconfiguratie. Neem een **rode** afgedichte stootverbinder (zie Afbeelding 34, item 4) uit de set. Verbind de stroomdraad van de garagedeuropener met de afgeknipte oranje/witte draden volgens de bijlage van de servicehandleiding.
4. Ga naar het hoofdstuk **Witte draadverbindingen** voor het specifieke model.

Softail-modellen van 2004 t/m 2010

De **geschakelde** stroomvoorziening voor de garagedeuropener is een open zekeringpositie op het zekeringpaneel. Zie het hoofdstuk **ZEKERINGEN** in de servicehandleiding en het juiste bedradingsschema in de bijlage van de servicehandleiding.

1. Verwijder de zekeringblokaafdekking. Verwijder de twee zeskantbouten waarmee de zekeringbloksteun is bevestigd. Trek de steun en het zekeringblok uit het frame van de motorfiets.

2. Druk op de lip waarmee het linker zekeringblok is vergrendeld. Schuif het blok uit de montagegleuven.
3. Zie Afbeelding 34. Haal de oranje/witte adapterdraad voor het zekeringblok (12) uit de set. Let op de klem aan beide uiteinden (zie Afbeelding 24). Uitsluitend de klem met de veerlipjes past in dit zekeringblok. Snijd de niet-gebruikte klem voorzichtig van de draad af en gooi deze weg.
4. Zie Afbeelding 26. Zoek de zekeringplaats die is gemarkeerd met de tekst 'P&A IGN' op de zekeringblokafdekking in het rechter zekeringblok. Steek de klem in de oranje/witte adapterdraad totdat deze stopt. Vergelijk dit met een klem die fabrieksmatig is aangebracht om de juiste stand en diepte te bepalen.
5. Trek **alleen** de oranje/witte draad uit de langste ommanteling op de draadboom van de garagedeuropener. Knip de overtollige lengte van de oranje/witte draad zodanig af dat de adapterdraad gemakkelijk kan worden bereikt.
6. Zie Afbeelding 22 . De 'een-in-een' stootverbinderconfiguratie. Neem een **blauwe** afgedichte stootverbinder (zie Afbeelding 34, item 5) uit de set. Verbind de stroomdraad van de garagedeuropener met de adapterdraad volgens de bijlage van de servicehandleiding.
7. Zie Afbeelding 34. Plaats de 2 A-zekering (11) uit de set in de zekeringplaats die is gemarkeerd met de tekst 'P&A IGN' om het circuit te sluiten.
8. Schuif het zekeringblok in de bevestigingsgleuven in de zekeringbloksteun totdat het stevig vastklikt. Monteer de steun en het zekeringblok op hun plaats. Bevestig met de twee zeskantschroeven die eerder werden verwijderd. Draai stevig vast.
9. Ga naar het hoofdstuk **Witte draadverbindingen** voor het specifieke model.

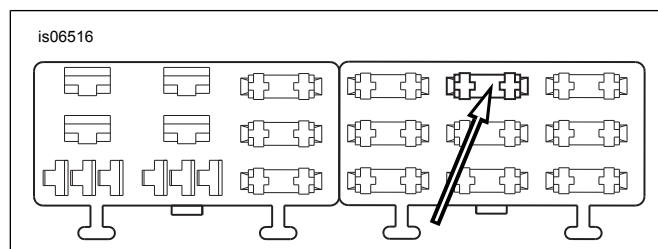

Afbeelding 26. 'P&A IGN'-zekeringblokplaats (Softtail-modellen van 2004 t/m 2010)

Sportster-modellen van 2013 en eerder

De **geschakelde** stroomvoorziening van de garagedeuropener is een oranje/witte (O/W) stroomdraad in de hoofddraadboom binnen in de zijafdekking van het elektrische systeem of onder het zadel.

OPMERKING

Bij sommige Sportster-modellen moet de ontstekingsmodule verwijderd worden om toegang te krijgen tot de oranje/witte draad in de hoofddraadboom.

1. Zie Afbeelding 27. Snijd voorzichtig een deel van de ommanteling van de hoofddraadboom op een toegankelijke plaats in de zijafdekking van het elektrische systeem of onder het zadel open. Knip een oranje/witte stroomdraad van de hoofddraadboom door.

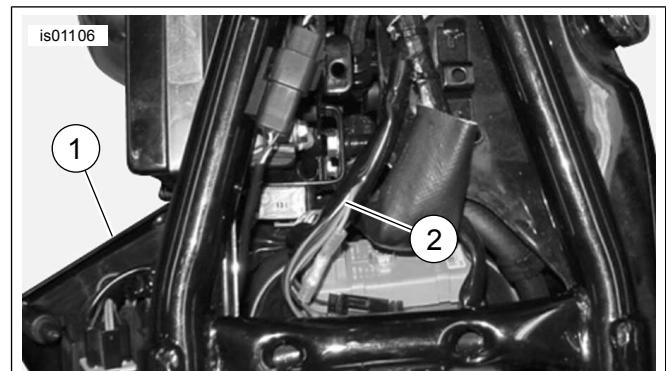

1. Linker zijafdekking met daarin de zilverkleurige klem (rode draad) van de stroomonderbreker
2. Standaard draadboom (oranje/witte draad)

Afbeelding 27. Stroomaansluitingen (Sportster-modellen)

2. Trek **alleen** de oranje/witte draad uit de langste ommanteling op de draadboom van de garagedeuropener. Knip de overtollige lengte van de oranje/witte draad zodanig af dat de afgeknipte oranje/witte draden achter het zijdeksel of onder het zadel gemakkelijk kunnen worden bereikt.
3. Zie Afbeelding 22 , de 'twee-in-een'-stootverbinderconfiguratie. Neem een **rode** afgedichte stootverbinder (zie Afbeelding 34, item 4) uit de set. Verbind de stroomdraad van de garagedeuropener met de oranje/witte draden van de hoofddraadboom volgens de instructies in de bijlage van de servicehandleiding.
4. Ga naar het hoofdstuk **Witte draadverbindingen** voor het specifieke model.

V-Rod-modellen van 2002 t/m 2004

OPMERKING

De elektrische stekkers zijn in de servicehandleiding aangegeven met een getal en een letter zoals hier is afgebeeld tussen blokhaken.

1. Zie Afbeelding 28 of Afbeelding 29. Knip de oranje/witte draad in de hoofddraadboom van de motorfiets af bij de ongebruikte stekker van het parkeerlicht [29A] (1).
2. Trek **alleen** de oranje/witte draad uit de langste ommanteling op de draadboom van de garagedeuropener. Knip de overtollige lengte van de oranje/witte draad zodanig af dat de afgeknipte oranje/witte draden bij de stekker [29A] gemakkelijk kunnen worden bereikt.
3. Zie Afbeelding 22 . De 'twee-in-een' stootverbinderconfiguratie. Neem een **rode** afgedichte stootverbinder (zie Afbeelding 34, item 4) uit de set. Verbind de stroomdraad van de garagedeuropener met de oranje/witte draden van de hoofddraadboom volgens de instructies in de bijlage van de servicehandleiding.

4. Ga naar het hoofdstuk **Witte draadverbindingen** voor het specifieke model.

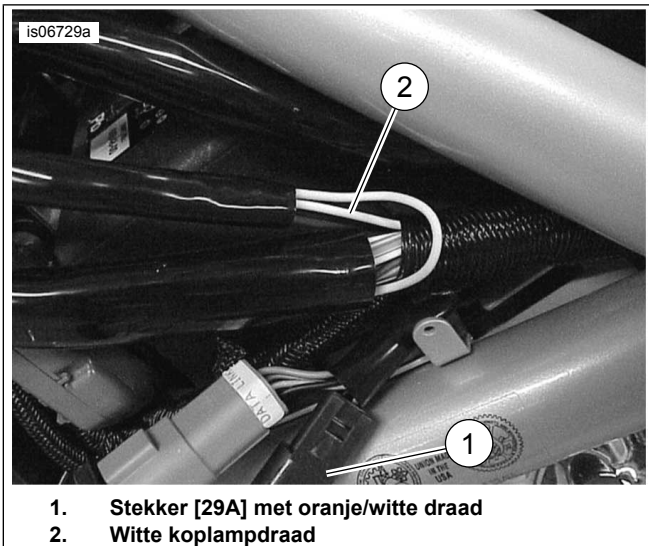

1. Stekker [29A] met oranje/witte draad
2. Witte koplampdraad

Afbeelding 28. Locaties draadverbindingen (V-Rod van 2002 t/m 2003)



1. Stekker [29A] met oranje/witte draad
2. Koplampdraadboom

Afbeelding 29. Locaties draadverbindingen (V-Rod van 2004)

V-Rod-modellen van 2005 en later

OPMERKING

De elektrische stekkers zijn in de servicehandleiding aangegeven met een getal en een letter zoals hier is afgebeeld tussen blokhaken.

1. Zie Afbeelding 30. Knip de oranje/witte draad van de **hoofdkabelboom van de motorfiets** af bij de koplampstekker [38A] (1).
2. Trek **alleen** de oranje/witte draad uit de langste ommanteling op de draadboom van de garagedeuropener. Knip de overtollige lengte van de oranje/witte draad zodanig af dat de afgeknipte oranje/witte draden bij de stekker [38A] gemakkelijk kunnen worden bereikt.

3. Zie Afbeelding 22 . De 'twee-in-een' stootverbinderconfiguratie. Neem een **rode** afgedichte stootverbinder (zie Afbeelding 34, item 4) uit de set. Verbind de stroomdraad van de garagedeuropener met de oranje/witte draden van de hoofd draadboom volgens de instructies in de bijlage van de servicehandleiding.

4. Ga naar het hoofdstuk **Witte draadverbindingen** voor het specifieke model.

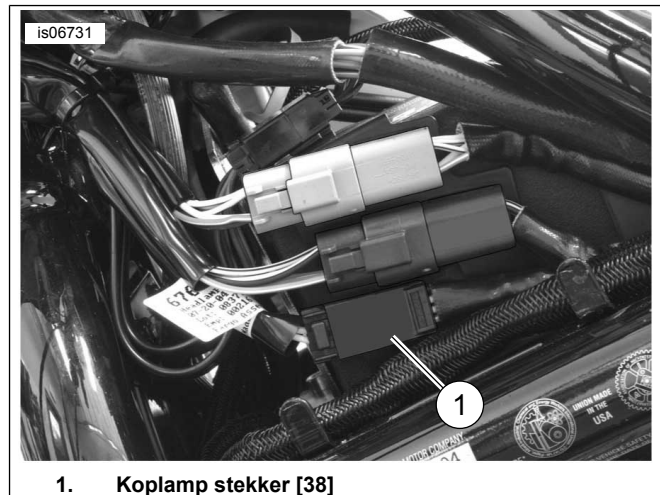

1. Koplamp stekker [38]

Afbeelding 30. Locaties draadverbindingen (V-Rod van 2005 en later)

WITTE DRAADVERBINDINGEN NAAR KOPLAMP

Dyna-modellen

1. Zie Afbeelding 31. Gebruik de kabelbinders uit de set om de overgebleven zenderdraad (wit) en de ommanteling vast te maken aan de motorfietsbedrading die naar de koplamp loopt. Til de brandstoftank op. Voer de draden onder de tank naar de koplamp.

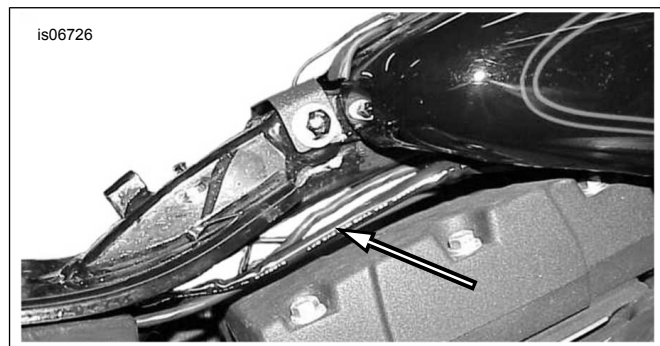

Afbeelding 31. Routing zenderbedrading naar koplamp (Dyna)

2. Voer de draden het koplamphuis in via het doorvoerrubber onderaan de achterkant van het huis.

OPMERKING

Duw een tot een haakje omgebogen stukje draad vanaf de binnenzijde van het koplamphuis door het doorvoerrubber, om de zenderdraden door het rubber te voeren.

Gebruik een **klein** beetje vloeibare zeep, ruitenreiniger of multifunctioneel smeermiddel om de draden met het omgebogen stukje draad door het doorvoerrubber te trekken.

Bij sommige toepassingen passen de zenderdraden niet door het doorvoerrubber in het koplamphuis. In dat geval moeten de draden buiten het koplamphuis met elkaar verbonden worden.

3. Knip de witte draad in het koplamphuis af op enkele centimeters van de koplampstekker. Knip eventueel de overtollige lengte van de witte zenderdraad af. Knip de draad zodanig af dat de draden gemakkelijk kunnen worden gestript en verbonden.
4. Zie Afbeelding 22 . De 'een-in-een' stootverbinderconfiguratie. Neem een **blauwe** afgedichte stootverbinder (zie Afbeelding 34, item 5) uit de set. Verbind de witte zenderdraad met de witte koplampdraden.
5. Ga naar het hoofdstuk **Programmeren van de zender en de ontvanger** om de bedieningselementen van de garagedeuropener te programmeren.

Softail-modellen

1. **OPMERKING**

Voor Softail modellen van 2018 en later Leid de witte draad via de backbone van het frame, naar binnen bij de voorzijde van het zadel en naar buiten via de doorvoertule aan de linkerzijde van het frame in de buurt van het stuur.

Gebruik de kabelbinders uit de set om de overgebleven zenderdraad (wit) en de ommanteling vast te maken aan de motorfietsbedrading die naar de koplamp loopt. Verwijder de brandstoftank. Voer de draden onder de tank naar de koplamp.

2. **OPMERKING**

Softail-modellen van 2011 en later: De draad van het koplampcircuit in de kabelboom van de motorfiets is blauw met een witte band, in plaats van volledig wit zoals in de volgende stappen wordt beschreven.

Knip de witte draad in het koplamp-circuit van de hoofdkabelboom af op een toegankelijk punt aan de voorzijde van het voertuig. Knip eventueel de overtollige lengte van de witte zenderdraad af. Snijd het omhulsel van de zenderdraadboom los om te helpen met het verbinden. Knip de draad zodanig af dat de draden gemakkelijk kunnen worden gestript en verbonden.

3. Schuif de gevlochten ommanteling (9) uit de set op de witte zenderdraden.
4. Zie Afbeelding 22 . De 'een-in-een' stootverbinderconfiguratie. Neem een **blauwe** afgedichte stootverbinder (zie Afbeelding 34, item 5) uit de set. Verbind de witte zenderdraad met de witte koplampdraden.
5. Schuif de gevlochten ommanteling over de witte draadverbinding nadat de draden met elkaar verbonden zijn.

6. Ga naar het hoofdstuk **Programmeren van de zender en de ontvanger** om de bedieningselementen van de garagedeuropener te programmeren.

Sportster-modellen

1. Voer de overgebleven zenderdraad (wit) en de ommanteling via de bovenkant van het frame onder de brandstoftank door omhoog naar de koplamp. Gebruik de kabelbinders uit de set om de draad aan de draadboom vast te zetten.
2. Voer de draden het koplamphuis in via het doorvoerrubber onderaan de achterkant van het huis.

OPMERKING

Duw een tot een haakje omgebogen stukje draad vanaf de binnenzijde van het koplamphuis door het doorvoerrubber, om de zenderdraden door het rubber te voeren.

*Gebruik een **klein** beetje vloeibare zeep, ruitenreiniger of multifunctioneel smeermiddel om de draden met het omgebogen stukje draad door het doorvoerrubber te trekken.*

Bij sommige toepassingen passen de zenderdraden niet door het doorvoerrubber in het koplamphuis. In dat geval moeten de draden buiten het koplamphuis met elkaar verbonden worden. Zie Afbeelding 32.

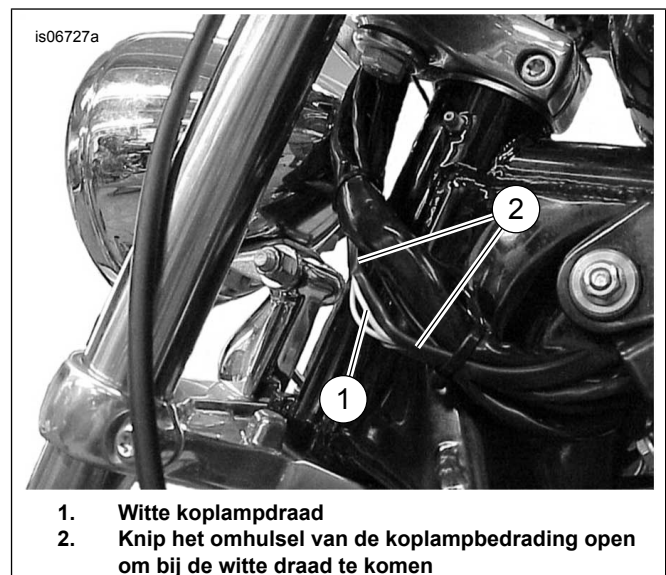

1. Witte koplampdraad
2. Knip het omhulsel van de koplampbedrading open om bij de witte draad te komen

Afbeelding 32. Optionele positie voor het verbinden van de witte draad (Sportster-modellen)

3. Knip de witte draad in het koplamphuis af op enkele centimeters van de koplampstekker. Knip eventueel de overtollige lengte van de witte zenderdraad af. Knip de draad zodanig af dat de draden gemakkelijk kunnen worden gestript en verbonden.
4. Zie Afbeelding 22 . De 'een-in-een' stootverbinderconfiguratie. Neem een **blauwe** afgedichte stootverbinder (zie Afbeelding 34, item 5) uit de set. Verbind de witte zenderdraad met de witte koplampdraden.

5. Ga naar het hoofdstuk **Programmeren van de zender en de ontvanger** om de bedieningselementen van de garagedeuropener te programmeren.

Touring-modellen van 2014 en later

1. Zoek de koplampconnector ([38B] of [38HB]) die de blauw/witte draad bevat. Strip de ommanteling ver genoeg om de blauw/witte draad van de voertuigkabelboom voor het koplampcircuit op een toegankelijke plaats door te knippen, enkele centimeters verwijderd van de koplampstekker. Knip eventueel de overtollige lengte van de witte zenderdraad af. Snijd het omhulsel van de zenderdraadboom los om te helpen met het verbinden. Knip de draad zodanig af dat de draden gemakkelijk kunnen worden gestript en verbonden.
2. Zie Afbeelding 34. Schuif de gevlochten ommanteling (9) uit de set over de witte zenderdraad.
3. Zie Afbeelding 22 . De 'een-in-een' stootverbinderconfiguratie. Neem een blauwe afgedichte stootverbinder (zie Afbeelding 34, item 5) uit de set. Verbind de witte zenderdraad met de blauw/witte koplampdraden.
4. Schuif de gevlochten ommanteling over de witte en de wit/blauwe draadverbinding nadat de draden met elkaar verbonden zijn.
5. Ga naar het hoofdstuk **Programmeren van de zender en de ontvanger** om de bedieningselementen van de garagedeuropener te programmeren.

V-Rod-modellen

1. Knip de witte draad in het koplampcircuit van de hoofdkabelboom van de motorfiets door op enkele centimeters van de koplampstekker. Knip eventueel de overtollige lengte van de witte zenderdraad af. Snijd het omhulsel van de zenderdraadboom los om te helpen met het verbinden. Knip de draad zodanig af dat de draden gemakkelijk kunnen worden gestript en verbonden.
2. Zie Afbeelding 34. Schuif de gevlochten ommanteling (9) uit de set op de witte zenderdraden.
3. Zie Afbeelding 22 . De 'een-in-een' stootverbinderconfiguratie. Neem een **blauwe** afgedichte stootverbinder (zie Afbeelding 34, item 5) uit de set. Verbind de witte zenderdraad met de witte koplampdraden.
4. Schuif de gevlochten ommanteling over de witte draadverbindingen nadat de draden met elkaar verbonden zijn.
5. Plaats het ventilatiedeksel links voor op de motorfiets.
6. Monteer het luchtfilterhuisdeksel als deze eerder is gedemonteerd.
7. Ga naar het hoofdstuk **Programmeren van de zender en de ontvanger** om de bedieningselementen van de garagedeuropener te programmeren.

PROGRAMMEREN VAN DE ZENDER EN DE ONTVANGER

Nadat de zender en de ontvanger geplaatst zijn, programmeert u de ontvanger om de frequentie van de zender te ontvangen. Bij deze procedure zijn twee personen nodig, afhankelijk van de afstand tussen de zender en de ontvanger tijdens het programmeren.

OPMERKING

Controleer of het contact **OFF** (uit) staat **voordat** de hoofdzekering wordt geplaatst of de minkabel van de accu wordt aangesloten.

1. **Modellen met hoofdzekering:** Raadpleeg de servicehandleiding en volg de instructies voor het plaatsen van de hoofdzekering.
2. **Modellen met een stroomonderbreker:** Raadpleeg de servicehandleiding en volg de instructies voor het aansluiten van de minkabel van de accu. Smeer een dunne laag vaseline of corrosievertragend materiaal op beide accupolen.
3. Controleer of de rode LED aan de voorkant van de **ontvanger** van de Harley-Davidson garagedeuropener (in de garage) brandt. Dit geeft aan dat de ontvanger voeding krijgt.
4. Zie Afbeelding 33. Druk en houd de Set-knop (1) op de **ontvanger** van de Harley-Davidson garagedeuropener ingedrukt. De LED (2) op de ontvanger knippert ononderbroken terwijl de Set-knop wordt ingedrukt.

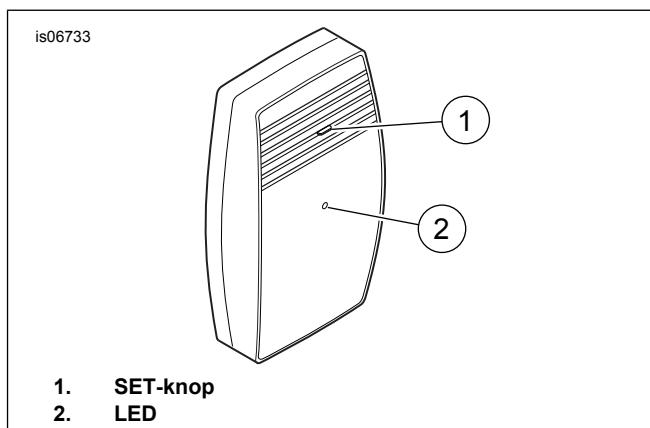

Afbeelding 33. Ontvanger garagedeuropener, voorzijde

5. OPMERKING

Wanneer de **ontvanger** een signaal ontvangt van de **zender**, gaat de LED op de **(zender?)(ontvanger?)** uit.

Zet het contactslot AAN, maar start de motor niet. Bedien de koplampschakelaar op één van de volgende manieren:

- a. Terwijl het dimlicht brandt: schakel over naar grootlicht en dan naar dimlicht.
 - b. Terwijl het grootlicht brandt: schakel over naar dimlicht en dan naar grootlicht.
6. Laat de SET-knop op de ontvanger los.

7. Controleer of alle lampen en schakelaars goed werken voordat u de motorfiets gebruikt.

8. **OPMERKING**

Verwijder alle obstakels tussen de zender en de ontvanger voor het testen van de werking van de garagedeuropener.

Wanneer de zender geactiveerd wordt door de koplampschakelaar tweemaal te bedienen, brandt de LED op de zender 1 seconde om aan te geven dat de zender goed werkt.

Test de garagedeuropener en de werking van het grootlicht en het dimlicht.

9. Schakel de contactschakelaar in de stand OFF (UIT).
10. Zie de servicehandleiding. Bevestig het zadel. Trek na montage het zadel omhoog om te controleren of het goed vastzit.
11. Plaats de onderdelen die voor het monteren van de zender eventueel verwijderd zijn.

STORINGEN OPLOSSEN

Koplampschakelaar tweemaal bedient, maar garagedeuropener werkt niet.

Met het contactslot AAN:

1. Knippert de LED op de zender van de **motorfiets** wanneer de koplampschakelaar tweemaal wordt bediend?
 - **JA.** Ga verder naar stap 2.
 - **NEE.** Ga verder naar stap 3.

2. Knippert de LED op de ontvanger die in de **garage** is gemonteerd **één keer** wanneer het signaal vanaf de motorfiets wordt verstuurd?

- **JA.** Ga verder naar stap 4.
 - **NEE.** Ga verder naar **Resetten van de ontvanger**.
3. Controleer of de aansluitingen naar de voedingsdraden van de motorfiets, de koplampdraad en naar massa in orde zijn.
 4. Zie **Plaatsen van de ontvanger** vooraan in deze instructies.
 - a. Controleer of de ontvanger op de **juiste manier is aangesloten** op de bestaande garagedeuropenerunit.
 - b. Controleer of de ontvanger op **voldoende afstand geplaatst** is van de bestaande ontvanger van de garagedeuropener.

Reset de ontvanger

1. Trek de stekker van de ontvanger uit het 110 V-stopcontact.
2. Wacht tien seconden.
3. Houd de programmeertoets op de ontvanger **ingedrukt**. steek de stekker van de ontvanger in het stopcontact. De rode LED knippert snel.
4. Laat de programmeerknop los. De ontvanger is nu gereset en alles uit het geheugen is gewist.
5. Programmeer de ontvanger opnieuw. Zie het hoofdstuk **Programmeren van de zender en de ontvanger** eerder in deze instructies.

SERVICEONDERDELEN

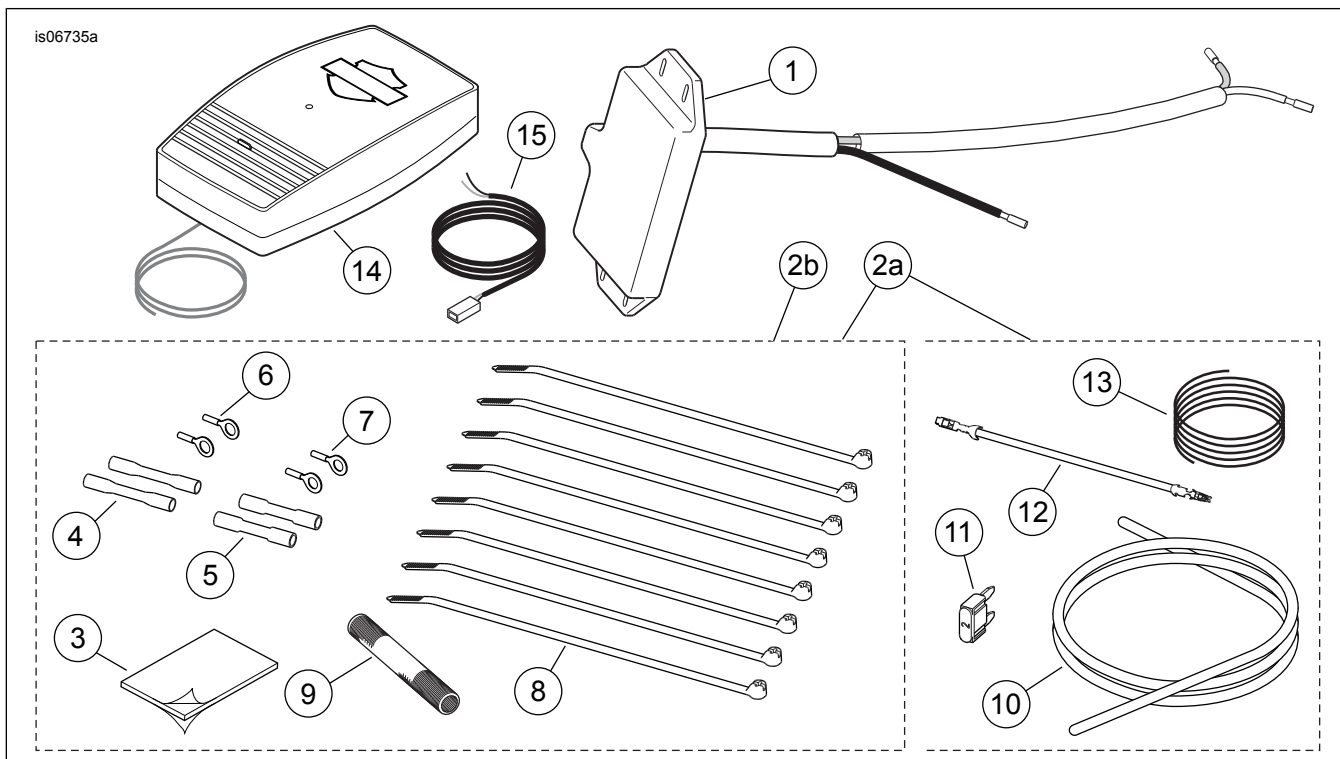

Afbeelding 34. Serviceonderdelen, garagedeurensets met afstandsbediening

Tabel 4. Serviceonderdelen, garagedeurenset 91558-01B

Onder-deel	Beschrijving (aantal)	Onderdeelnummer
1	Zender	Niet afzonderlijk verkrijgbaar
2a	Bevestigingsmaterialenset (bevat items 3 t/m 13)	91650-01A
3	Schuimrubber kussen, zelfklevend aan beide zijden. 2,54 x 3,81 cm (1.0 x 1.5 in)	Niet afzonderlijk verkrijgbaar
4	Afgedichte stootverbinder, #18-20 AWG (rood) (2)	70585-93
5	Afgedichte stootverbinder, #14-16 AWG (blauw) (2)	70586-93
6	Ringklem, nr. 18-22 AWG, voor tapeind met 5/16 inch diameter	9859
7	Ringklem, nr. 18-22 AWG, voor tapeind met 1/4 inch diameter	9858
8	Kabelbinder, zwart. 20 cm (8 in) lang (8)	10006
9	Draadbus, gevlochten polyester, 76 mm (3 in) lang	70599-02
10	Draadbus, nr. 8 x 0,84 m (33 in) lang (voor V-Rod-modellen van 2004 en later/Touring-modellen van 2014 en later)	Niet afzonderlijk verkrijgbaar
11	Zekering, bladtype, 2 A	54305-98
12	Adapterdraad, zekeringblok, oranje/wit	70329-04
13	Draad, geïsoleerd, zwart, nr. 20 AWG, 0,86 m (34 in) lang	Niet afzonderlijk verkrijgbaar
14	Ontvanger	91560-01
15	Ontvangerkabel	Niet afzonderlijk verkrijgbaar

Tabel 5. Serviceonderdelen, zenderset 91561-01B

Onder-deel	Beschrijving (aantal)	Onderdeelnummer
1	Zender	Niet afzonderlijk verkrijgbaar
2b	Bevestigingsmaterialenset (bevat items 3 t/m 9)	91650-01
3	Schuimrubber kussen, zelfklevend aan beide zijden. 2,54 x 3,81 cm (1.0 x 1.5 in)	Niet afzonderlijk verkrijgbaar
4	Afgedichte stootverbinder, #18-20 AWG (rood) (2)	70585-93

Tabel 5. Serviceonderdelen, zenderset 91561-01B

Onder-deel	Beschrijving (aantal)	Onderdeelnummer
5	Afgedichte stootverbinder, #14-16 AWG (blauw) (2)	70586-93
6	Ringklem, nr. 18-22 AWG, voor tapeind met 5/16 inch diameter	9859
7	Ringklem, nr. 18-22 AWG, voor tapeind met 1/4 inch diameter	9858
8	Kabelbinder, zwart. 20 cm (8 in) lang (8)	10006
9	Draadbus, gevlochten polyester, 76 mm (3 in) lang	70599-02

Tabel 6. Serviceonderdelen, ontvangerset 91562-01

Onder-deel	Beschrijving (aantal)	Onderdeelnummer
14	Ontvanger	91560-01
15	Ontvangerkabel	Niet afzonderlijk verkrijgbaar