



## GARAAŽIUKSE KAUGAVAJA KOMPLEKTID

### ÜLDOSA

#### Komplekti numbrid

91558-01B (saatja/vastuvõtja komplekt), 91561-01B (saatja komplekt), 91562-01 (vastuvõtja komplekt)

#### Mudelid

Mudeli sobivuse teavet vaadake P&A jaemüügikataloogist või osade ja tarvikute jaotisest veebilehel [www.harley-davidson.com](http://www.harley-davidson.com) (ainult inglise keeles).

#### MÄRKUS.

**2014. a ja hilisemad kahe halogeenpirniga esitulega Touring-mudelid** nõuavad ühest neist komplektidest pärit kolme juhtmega saatja kasutamist. Nende esituledega ei saa varasemaid nelja juhtmega saatjaid (saatja/vastuvõtja komplektid 91558-01 ja 91558-01A või saatja komplekt 91561-01) kasutada.

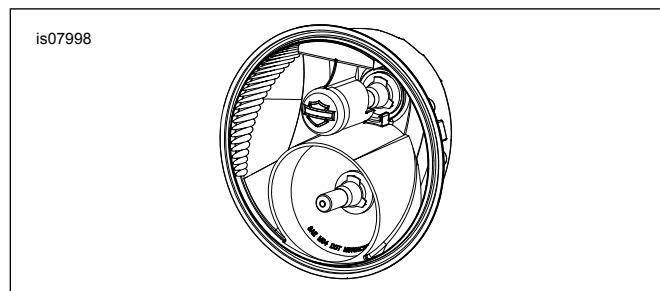

Joonis 1. Kahe halogeenpirniga esitule tuvastamine

#### Paigaldusnõuded

**2011–2017. a Softail-mudelid, 2012. a ja hilisemad Dyna mudelid ning 2014. a ja hilisemad Sportster-mudelid** nõuavad eraldi müüdava elektriühenduse juhtmekimbu (tootekood 72673-11) ostmist.

**2018. a ja hilisemad Softail-mudelid** nõuavad eraldi müüdava elektriühenduse juhtmekimbu (tootekood 69201599A) ostmist.

**2014.–2016. a Touring-mudeli** nõuavad eraldi müüdava elektriühenduse juhtmekimbu (tootekood 69200722) ostmist.

**2017. a ja hilisemad Touring-mudelid** nõuavad eraldi müüdava elektriühenduse juhtmekimbu (tootekood 69201599A) ostmist.

**2014. a ja hilisemad Street-mudelid** nõuavad eraldi müüdava Deutschi kuuesoonelise pesa korpuse (tootekood 72136-94GY), sekundaarluku (tootekood 72156-94), kahe pesaklemmi (tootekood 72191-94) ja nelja täitetihti (tootekood 72195-94) ostmist.

**CVO sõiduki** originaalvarustuse (OE) saatja asendamine nõuab eraldi müüdava kolme klemmi (tootekood 74191-98) ja ühe täitetihti (tootekood 74195-98) ostmist.

Pärast aku kaabli lahtiühendamist tuleb sellele kanda elektriklemmide kaitsemääret (tootekood 99861-02) või samaväärset toodet. Seda saab osta Harley-Davidsoni edasimüüja käest.

#### ▲ HOIATUS!

Juhi ja kaassõitja turvalisus oleneb sellest, kas komplekt on õigesti paigaldatud. Kasutage sobivaid hooldusjuhendi protseduure. Kui protseduur pole teile jõukohane või teil puuduvad õiged tööriistad, laske paigaldada Harley-Davidson®-i edasimüüjal. Selle komplekti vale paigaldamine võib põhjustada surma või raskeid vigastusi. (00333b)

#### MÄRKUS.

See juhiste leht viitab hooldusjuhendi teabele. Paigaldamiseks on vajalik selle aasta/mudeli mootorrattaste juhend. See on saadaval Harley-Davidson®-i edasimüüjate juures.

### Elektriline ülekoormus

#### TEADE

Kui lisate liiga palju elektritarvikuid, võite sõiduki toitesüsteemi üle koormata. Kui kõik ühel ajal töötavad elektritarvikud tarbivad rohkem elektrivoolu, kui sõiduki toitesüsteem suudab toota, võib elektritarve aku tühjaks lasta ja sõiduki elektrisüsteemi kahjustada. (00211d)

#### ▲ HOIATUS!

Mis tahes elektritarviku paigaldamisel veenduge, et see ei ületaks muudetava voluringsi kaitsemete või kaitseüliliiti maksimaalset voolutugevust. Maksimaalse voolutugevuse ületamine võib tekitada elektririkke, mis võib põhjustada surma või raskeid vigastusi. (00310a)

Komplektide 91558-01B ja 91561-01B kaugavaaja saatja nõuab elektrisüsteemilt kuni **0,5 A** rohkem voolu.

#### Komplekti sisu

Vt Joonis 34, Tabel 4, Tabel 5 ja Tabel 6

### USA FÖDERAALSE SIDEAMETI (FCC) MÄRKUSED

#### MÄRKUS.

Eeskirjade järgimise eest vastutava osapoole selge heakskiiduta tehtud muudatused võivad muuta seadme kasutusõigused kehtetuks.

Seda varustust on katsetatud ja on leitud, et see vastab FCC eeskirjade klass B digitaalsete seadmete osa 15 lisaosa B piiridele. Need piirid on loodud mõistliku kaitse tagamiseks kahjuliku sekkumise eest elamiskeskkonnas. See varustus tekitab, kasutab ja võib kiirata raadiosageduslikku energiat ning juhul, kui see pole paigaldatud ning seda ei kasutata kooskõlas

kasutusjuhendiga, võib see raadiosidet häirida. Ei ole garantiid, et segamist ei toimu teatud paigaldusel.

Kui see varustus häirib raadio või televisiooni vastuvõttu (seda saab tuvastada seadme sisse- ja väljalülitamisega), on kasutajal soovitatud proovida häiringute korrigeerimiseks üht või mitut järgmistest meetmetest.

- Muutke vastuvõtuantenni asukohta või asendit.
- Suurendage vahemaad varustuse ja vastuvõtja vahel.
- Ühendage varustus erineva vooluringi väljundisse.
- Pidage nõu edasimüüjaga või kogenud raadio-/teletehnikuga.

## VASTUVÕTJA PAIGALDAMINE

### Ainult komplektid 91558-01B ja 91562-01

1. Ühendage toitejuhe garaažiukse ajamist lahti, et ennetada ukse aktiveerimist paigalduse ajal.
2. Valige garaažis **lülitita** 110 V seinakontakt, mis on kas kõige kõrgemal või garaažiuksele kõige lähemal (või kõige kõrgemal ja kõige lähemal). Ühendage Harley-Davidsoni garaažiukse kaugavaja vastuvõtja (14) sinna seinakontakti.

### 3. MÄRKUS.

**OSADE garaažiukse automaatika süsteemide puhul tuleb Harley-Davidsoni vastuvõtja ühendada seinakontakti, mis on olemasolevast kaugavaja vastuvõtjast kaugemal. Kui see ühendada olemasolevale vastuvõtjale liiga lähedale, võivad mõlema saatja tööpiirkonnad väheneda liiga väikeseks.**

Leidke kaks garaažiukse lülitamisklemmi, mis on ühes järgmistest kohtadest.

- a. Olemasolev seinale paigaldatud ja juhtmega ühendatud garaažiukse avamisnupp.
  - b. Garaažiukse ajam, mis on ühendatud avamisnupuga.
4. Vt Joonis 34. Ühendage Harley-Davidsoni garaažiukse kaugavaja vastuvõtja kaablikoostu (15) kooritud juhtmetega ots garaažiukse automaatika klemmidega, mis aktiveerivad garaažiukse ajami. Klemmide asukohta ja ühendusi vaadake ukseavaja tootja dokumentidest.

### 5. MÄRKUS.

Ärge eemaldage juhtmeid, mis on juba garaažiukse avamisnupu või ajami klemmidega ühendatud.

Kui olete monteerimise lõpetanud, paigaldage garaažiukse avamisnupp või ajam esialgsesse kohta tagasi.

6. Ühendage Harley-Davidson garaažiukse kaugavaja vastuvõtja kaablikoost, mille ühendasite 4. sammu ajal, 2. sammu ajal valitud seinakontakti.
7. Vt Joonis 2. Ühendage Harley-Davidson garaažiukse kaugavaja vastuvõtja kaablikoostu konektor Harley-Davidsoni garaažiukse kaugavaja vastuvõtja tagaküljel olevasse pessa, mis on näidatud illustratsioonil.

8. Ühendage garaažiukse kaugavaja vastuvõtja valitud seinakontakti. Ühendage garaažiukse ajami toitejuhe tagasi seinakontakti.
9. Vajutage seinale paigaldatud garaažiukse avamisnupu, et kontrollida selle talitlust.

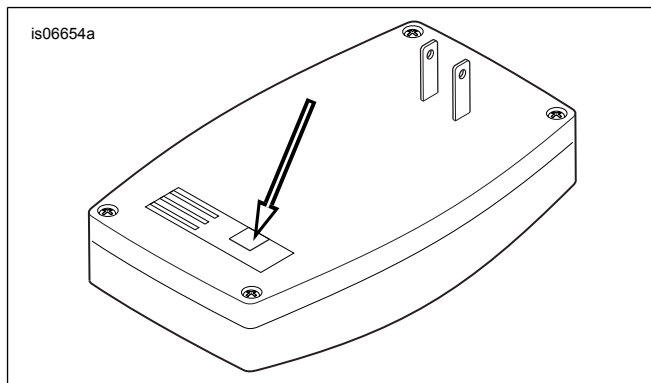

Joonis 2. Garaažiukse kaugavaja vastuvõtja, tagantvaade

## ETTEVALMISTUS

### Üldosa

Kõigi sõidukite puhul tuleb kütusesüsteem õhutada või tühjendada, negatiivne akukaabel lahti ühendada ja teatud juhtudel ka kütusepaak eemaldada või üles tõsta. On äärmiselt oluline, et komplektiga koos kasutataks asjakohast hooldusjuhendit.

### Kütusesüsteem

#### ▲ HOIATUS!

Kütusepritsmete vältimiseks eemaldage enne toiteturu lahtiühendamist süsteemist kõrgsurvekütus. Bensiin on väga kergesti süttiv ja väga plahvatusohtlik, mis võib põhjustada surma või raskeid vigastusi. (00275a)

#### ▲ HOIATUS!

Mootoribensiin võib kütuseklapi liitmikust lahti ühendamisel karburaatori kütusevoolikust välja voolata. Bensiin on väga kergesti süttiv ja väga plahvatusohtlik, mis võib põhjustada surma või raskeid vigastusi. Pühkige ülevoolanud kütus kohe ära ja kõrvaldage pühkimislapid sobival viisil. (00256a)

#### ▲ HOIATUS!

Kütusesüsteemi hooldamisel ärge suitsetage ega hoidke seda lahtise leegi või sädemete läheduses. Bensiin on väga kergesti süttiv ja väga plahvatusohtlik, mis võib põhjustada surma või raskeid vigastusi. (00330a)

### 1. EFI mudelid PEALE V-Rodi:

- a. Tühjendage kütuse etteandeliin ja ühendage see lahti. Vaadake hooldusjuhendit.

### 2. Karburaatoriga mudelid:

- a. Keerake kütusekraan KINNI. Eemaldage kütuseliin kraani küljest.

### 3. Dyna, Softaili ja Sportsteri mudelid:

- a. Kütusepaak tuleb eemaldada või veidi üles tõsta, et saada juurdepääs juhtmekimbule. Vaadake kütusepaagi eemaldamise juhiseid hooldusjuhendi õigest jaotisest (karburaatoriga või EFI mootor).

MÄRKUS.

**Kui tuleb eemaldada näidikuplokiga kütusepaak, järgige hooldusjuhendis toodud juhiseid, et eemaldada näidikuplokk kütusepaagilt enne paagi enda eemaldamist.**

## Elektrisüsteem

▲ HOIATUS!

Sõiduki juhusliku käivitumise vältimiseks, mis võib põhjustada surma või raskeid vigastusi, eemaldage enne jätkamist peakaitse. (00251b)

▲ HOIATUS!

Sõiduki juhusliku käivitumise vältimiseks, mis võib põhjustada surma või raskeid vigastusi, eemaldage enne jätkamist negatiivse märgiga (–) akukaabel. (00048a)

MÄRKUS.

2004. a ja hilisemate Sportster®-mudelite puhul on negatiivset akukaablit kõige lihtsam lahti ühendada karteri juures.

## KOOS turvasüsteemi sireeniga

### 1. 2007. a ja hilisemad turvasüsteemi sireeniga sõidukid:

- a. Kui turvapult on olemas, keerake süütelüliti asendisse ON (Sees).
- b. Kui süsteemi signaal on välja lülitatud, keerake süütelüliti asendisse OFF (Väljas).
- c. Eemaldage **VIIVITAMATULT** peakaitse. Vaadake hooldusjuhendit.

## SAATJA PAIGALDAMINE

Tabel 1. Saatja paigalduse lühijuhend

Mudel	Saatja kinnituskoh:	Paigutage juhtmed:
Dyna (kõik)	Juhtmekimp istme all aku lähedal, kaablivitsadega ( vt joonist 3. ).	Ettepoole mööda raami paremat külge.
Softail (1999-earlier)	Kinnitage saatja <b>korpus</b> ja kaablisuka lühike osa sõiduki juhtmed istme all, kaablivitsadega ( vt joonist 4. ).	Esitule suunas.
Softail (2000–2017. a v.a Deuce )	Juhtmekimp sõiduki raami vahel, tagakahvel ja tagarehv kaablivitsadega ( vt joonist 5. ja Joonis 6 ).	Akukorpuse suunas, seejärel mööda raami paremat külge.
Softail (2018. a ja hilisem)	Peamine juhtmekimp parempoolse küljekatte all, kaablivitsadega. ( vt joonist 9. )	Järgige peamist juhtmekimpu, mis kulgeb istme esiosa alt üles.
Softail <b>Deuce</b> (2000-later)	Istme all oleva ECM-i/süütemooduli all olevale pinnale, kahepoolse teibiga ( vt joonist 7. ).	Ettepoole mööda raami paremat külge.
Sportster (1994-2003)	Peamine juhtmekimp istme all, õlipaagist võimalikult kaugel, kaablivitsadega ( vt joonist 8. ).	Ettepoole esitule suunas.
Sportster (2004-later)	Juhtmekimp peakaitse hoidiku kõrval, elektrikarbi küljekatte taga. Paigutage trükkplaadiga külg suunaga akust eemale. Kinnitage kaablivitsadega.	Ettepoole esitule suunas.
Street	Istme all ECM-i lähedal, kahepoolse teibiga.	Ettepoole esitule suunas.

### 2. 2006. a ja varasemad turvasüsteemi sireeniga sõidukid:

- a. Ühendage signalisatsioon puldist või turvakoodiga välja.
- b. Ühendage lahti peakaitse või negatiivne akukaabel. Vaadake hooldusjuhendit.
- c. Keerake süütelüliti asendisse OFF (Väljas).

## ILMA turvasüsteemi sireenita

### 1. Peakaitsega mudelid:

- a. Eemaldage peakaitse. Vaadake hooldusjuhendit.

### 2. Peakaitselülitiga mudelid:

- a. Eemaldage iste ja hoidke kõik istme kinnitusosad alles. Vaadake hooldusjuhendit.
- b. Ühendage lahti aku negatiivne kaabel. Vaadake hooldusjuhendit.
- c. Keerake süütelüliti asendisse OFF (Väljas).

## Kõik peakaitsmega sõidukid

1. **Kõik mudelid peale VRSC:** eemaldage iste ja hoidke istme kinnitusosad alles. Eemaldage peakaitse. Vaadake hooldusjuhendit.
2. **VRSC-mudelid:** eemaldage parempoolne küljekate. Eemaldage peakaitse. Vaadake hooldusjuhendit.

## Kõik peakaitselülitiga mudelid

1. Eemaldage iste ja hoidke istme kinnitusosad alles. Ühendage lahti negatiivne (must) akukaabel. Vaadake hooldusjuhendit.
2. **Kõik mudelid:** keerake süüde väljalülitatud asendisse OFF, kui te pole seda juba teinud.

Tabel 1. Saatja paigalduse lühijuhend

Mudel	Saatja kinnituskoht:	Paigutage juhtmed:
FLHR Touring / FLRT Trike (kõik)	Raami parem külg, kahvli toru lähedal, gondli sees, kahepoolse teibiga (eemaldage esmalt esituli) ( vt joonist 10. ).	
Touring/Trike (FLHT/X, FLTR, 2013. a ja varasem)	Gondli ülaosa siseküljele, kahepoolse teibiga (eemaldage esmalt väline gondel) ( vt joonist 11. ja Joonis 12 ).	
Touring/Trike (FLHT/X, FLTR, 2014. a ja hilisem)	<ul style="list-style-type: none"> <li>• <b>FLHT/X ILMA gondlisse paigaldatud võimendita:</b> ülemise tugikronsteini vasak külg, kahepoolse teibiga ( vt joonist 13. , pealtvaade).</li> <li>• <b>FLHT/X KOOS gondlisse paigaldatud võimendiga:</b> kinnitage võimendi kinnituskronsteini esiosa külge ( vt joonist 13. , altvaade).</li> <li>• <b>FLTR KOOS või ILMA gondlisse paigaldatud võimendita:</b> tasane pind raadio parema külje ja parema kõlarikorpuse vahel, kahepoolse teibiga ( vt joonist 14. ).</li> </ul>	
V-Rod (2002-2003)	Mootorratta juhtmerüüs vasaku ribikatte all, kaablivitsadega ( vt joonist 15. ja Joonis 16 ).	
V-Rod (2004. a ja hilisem)	Kaitsmeploki juhtmekimbu all, õhufiltri all, kaablivitsadega ( vt joonist 15. ja Joonis 17 ).	

**Konkreetsed mudeli üksikasjalikumad paigaldusteavet vt käesolevale tabelile järgnevatest jaotistest.**

### Ainult komplektid 91558-01B ja 91561-01B

#### MÄRKUS.

- **2014. a ja hilisemad kahe halogeenpirniga esitulega Touring-mudelid** nõuavad ühest **neist** komplektidest pärit kolme juhtmega saatja kasutamist. Varasemaid **nelja juhtmega** saatjaid (saatja/vastuvõtja komplektid 91558-01 ja 91558-01A või saatja komplekt 91561-01) **ei saa kasutada** koos kahe halogeenpirniga esituledega ( vt joonist 1. ).
- Saatja tööpiirkond võib erineda olenevalt mootorratta mudelist. Garaažiukse kaugavaja parima **tööpiirkonna** saavutamiseks tuleks paigutada saatja mootorrattal suurtest metallpindadest võimalikult kaugel.
- Garaažiukse kaugavaja parima **jõudluse** saavutamiseks hoidke saatjat ja juhtmeid sõiduki kuumusallikatest võimalikult kaugel
- Ärge katke saatja trükkplaadiga külge kinni, kui kinnitate kahepoolse teibi saatja külge või saatja sõiduki külge. Trükkplaadiga küljel olev punane LED peab jääma nähtavaks, et saatjat-vastuvõtjat saaks programmeerida. Parimaks kleepimiseks puhastage kahepoolse teibi alla jäävat pinda enne kleepimist isopropüülalkoholiga.

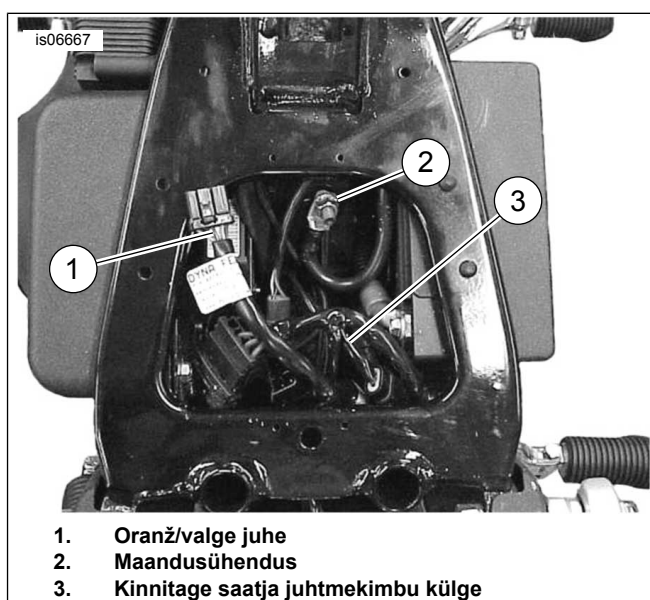

Joonis 3. Saatja paigaldus (Dyna)

### 1999. a ja varasemad Softail-mudelid

1. Vt Joonis 34. Eemaldage kahepoolse teibi (3) ühelt küljelt kattepaber. Kleepige kahepoolne teip saatja (1) plastkorpuse külge. Vajutage kindlalt oma kohale.
  2. Leidke konkreetset mudelit käsitlevad juhised järgnevatest jaotistest.
- ### Dyna mudelid
1. Eemaldage kütusepaagi kinnituspoldid. Vt hooldusjuhendi õiget jaotist (karburaator või EFI).
  2. Vt Joonis 3. Kasutage kaablivitsi, et kinnitada saatja Dyna juhtmekimbu (3) külge, mis asub istme all ja akukorpuse lähedal. Paigutage saatja juhtmed kulgema ettepoole mööda raami paremat külge.
  3. Jätkake jaotisest **Juhtmekimbu ühendus**.
1. Eemaldage kütusepaagi kinnituspoldid. Vt hooldusjuhendi õiget jaotist (karburaator või EFI).
  2. Vt Joonis 4. Eemaldage maanduskruvi (1), mis on raami peal, istme all, kütusepaagi lähedal.
  3. Vt Joonis 34. Kasutage kaablivitsi (8), et kinnitada **ainult saatja korpus ja kaablisuka lühike osa** mootorratta juhtmete külge, mis kulgevad ette esitule suunas.
  4. Jätkake jaotisest **Juhtmekimbu ühendus**.

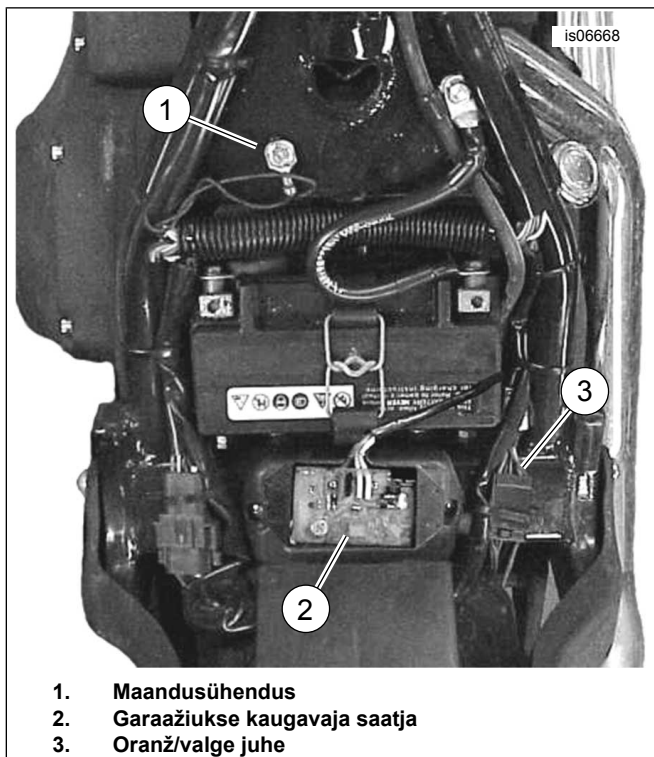

Joonis 4. Saaja paigaldus (1999. a ja varasem Softail)

### 2000–2017. a Softail-mudelid peale Deuce'i (FXSTD)

1. Eemaldage kütusepaagi kinnituspoldid. Vt hooldusjuhendi õiget jaotist (karburaator või EFI).
2. Eemaldage tagalogar (porilaua sisemine osa) kooskõlas hooldusjuhendiga.
3. Vt Joonis 5 . Kasutage kaablivitsu, et kinnitada saaja (3) raami, tagakahvli (2) ja tagarehvi (1) vahele juhtmekimbu külge.
4. Vt Joonis 6. Seadke saaja juhtmed (2) kulgema kuni akukorpuseeni (4) ja mööda raami paremat külge.
5. Jätkake jaotisest **Juhtmekimbu ühendus** .

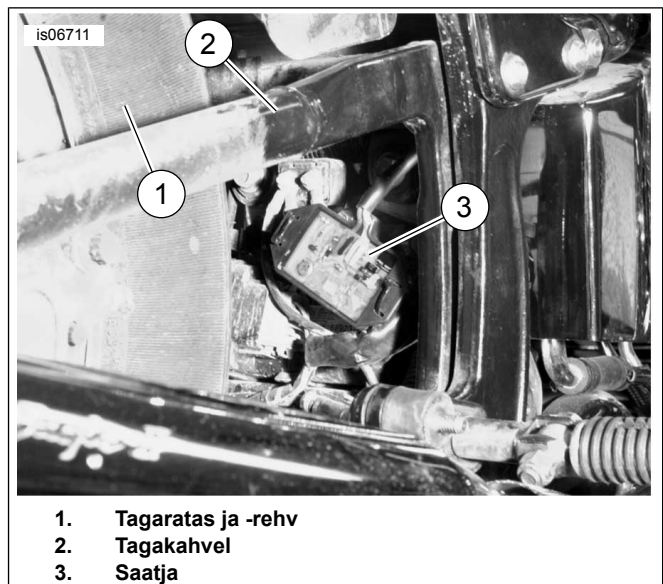

Joonis 5. Saaja paigaldus, 2000–2017. a Softail, v.a Deuce (näidatud FLSTC)

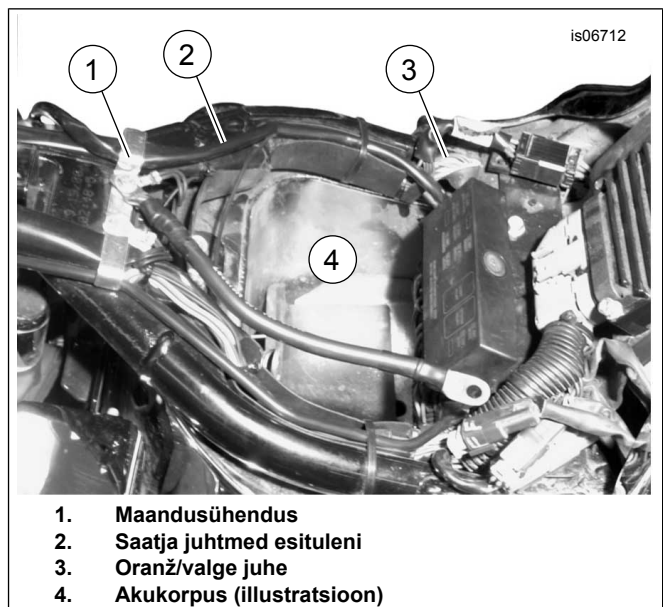

Joonis 6. Toite- ja maandusühendused, 2000–2017. a Softail (näidatud FLSTC)

### Softail Deuce (FXSTD)

1. Eemaldage kütusepaagi kinnituspoldid. Vt hooldusjuhendi õiget jaotist (karburaator või EFI).
2. Eemaldage saajale kleebitud kahepoolse teibi kattepaber.
3. Vt Joonis 7 . Kinnitage saaja ECM-i/süütemooduli all olevale pinnale. Paigutage saaja juhtmed kulgema ettepoole mööda raami paremat külge.
4. Jätkake jaotisest **Juhtmekimbu ühendus** .

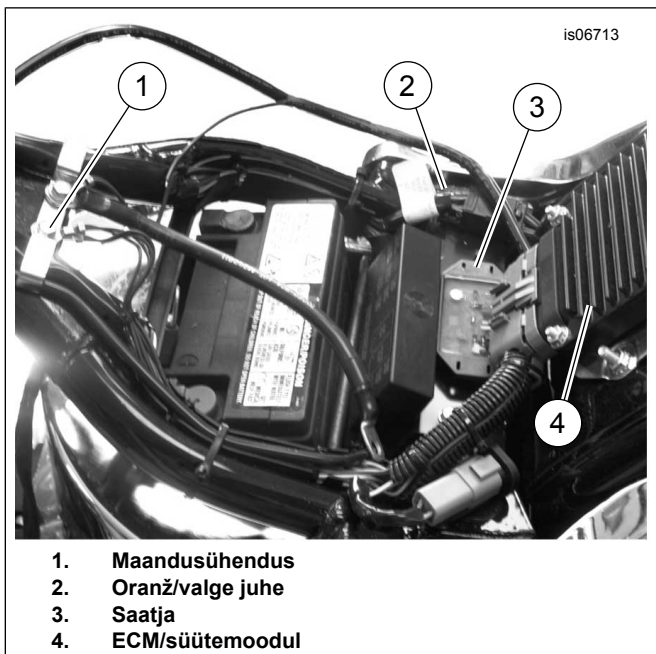

1. Maandusühendus
2. Oranž/valge juhe
3. Saatja
4. ECM/süütemoodul

Joonis 7. Saatja paigaldus, Deuce

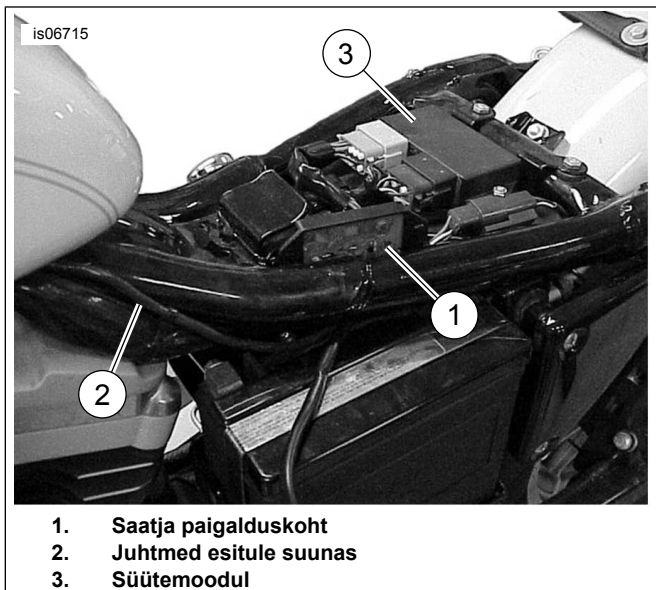

1. Saatja paigalduskoht
2. Juhtmed esitule suunas
3. Süütemoodul

Joonis 8. Saatja paigaldus ja juhtmete paigutus (2003. a ja varasem Sportster)

## 2018. a ja hilisem Softail

1. Eemaldage parempoolne küljekarp.
2. vt joonist 9. **Saatjal:** lõigake oranž/valge juhe (2) sama pikaks kui must juhe (3). Eemaldage lõigatud oranž/valge juhe mantlist.
3. Paigaldage saatja kaablivitsadega.
  - a. Asetage saatja (6) peamise juhtmekimbu ette ja kinnitage enam-vähem horisontaalsesse asendisse. Korpusest väljuvad juhtmed peaksid jääma üles ja paigutatud sõiduki komponentide suunas.
  - b. Paigaldage kaablivits (5) saatja korpuse eesmise avasse.

c. Reguleerige saatja asend lõplikult sobivaks.

d. Pingutage kaablivits (5).

4. Paigutage saatja juhtmed (4) peamise juhtmekimbu juhtmete taha. Järgige peamise juhtmekimbu juhtmete kulgemist umbes ABS-/HCU-mooduli ja istme esiosa alt läbi.

5. Jätkae jaotisest Juhtmekimbu ühendus.

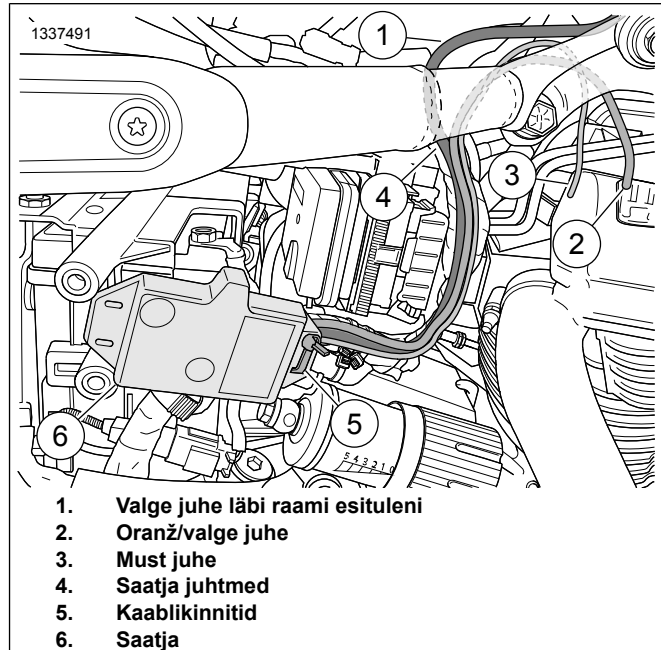

1. Valge juhe läbi raami esitule
2. Oranž/valge juhe
3. Must juhe
4. Saatja juhtmed
5. Kaablikinnitid
6. Saatja

Joonis 9. Saatja paigaldus ja juhtmete paigutus (2018. a ja hilisem Softail)

## 1994.–2003. a Sportster-mudelid

1. Eemaldage kütusepaak. Vt hooldusjuhendi õiget jaotist (karburaator või EFI).
2. Vt Joonis 8 . Paigutage saatja (1) peamise juhtmekimbu külge istme alla õlipaagist võimalikult kaugemale. Kinnitage saatja juhtmekimbu külge, kasutades komplektis olevaid kaablivitsu.
3. Jätkae jaotisest Juhtmekimbu ühendus .

## 2004. a ja hilisemad Sportster-mudelid

1. Eemaldage kütusepaak. Vt hooldusjuhendi õiget jaotist (karburaator või EFI).
2. Eemaldage elektrikarbi küljekate, vasakul küljel aku lähedal.
3. Vt Joonis 34. Paigutage saatja (1) elektrikarbi küljekatte taha. Paigutage saatja niimoodi, et trükkplaadiga külg on suunatud akust eemale. Kinnitage saatja juhtmekimbu külge peakaitse hoidiku kõrvale, kasutades kaablivitsu (8).
4. Jätkae jaotisest Juhtmekimbu ühendus .



## Streeti mudelid

1. Vaadake hooldusjuhendit. Eemaldage kütusepaak.
2. Eemaldage parempoolne küljekarp.
3. Eemaldage saatjale kleebitud kahepoolse teibi kattepaper.
4. Paigutage saatja (1) istme alla ECM-i lähedusse. Veenduge, et istme alaosa ei puuduta saatjat.
5. Jätkake jaotisest **Juhtmekimbu ühendus** .

## Mudelid FLHR Touring/FLRT Trike

1. Eemaldage esituli gondlist, järgides hooldusjuhendis toodud juhiseid.
2. Eemaldage saatjale kleebitud kahepoolse teibi kattepaper.
3. Vt Joonis 10 . Kinnitage saatja raami paremale küljele kahvli toru lähedusse.
4. Jätkake jaotisest **Juhtmekimbu ühendus** .

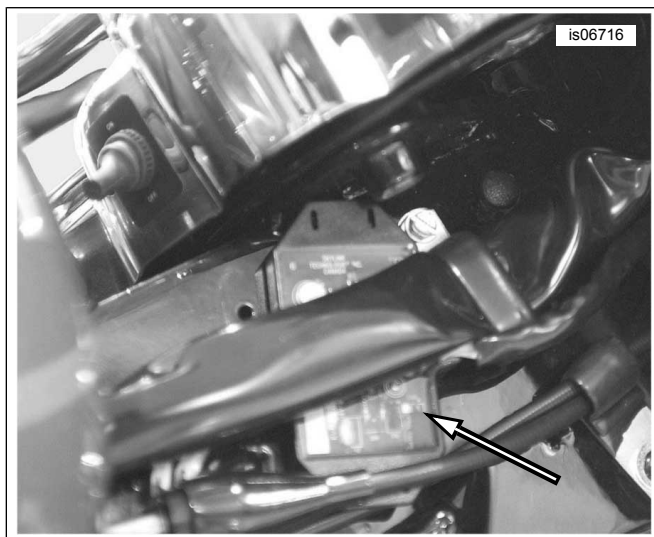

Joonis 10. Saatja paigaldus kahvli toru lähedal (2013. a ja varasem FLHR)

## 2013. a ja varasemad FLHT, FLHX ning FLTR Touring-mudelid või Trike-mudelid

1. Eemaldage välimine gondel, järgides hooldusjuhendis toodud juhiseid.
2. Eemaldage saatjale kleebitud kahepoolse teibi kattepaper.
3. Vt Joonis 11. (FLHT-, FLHX-mudelid) või Joonis 12 . (FLTR-mudelid). Paigaldage saatja gondli ülaosa siseküljele.
4. Jätkake jaotisest **Juhtmekimbu ühendus** .

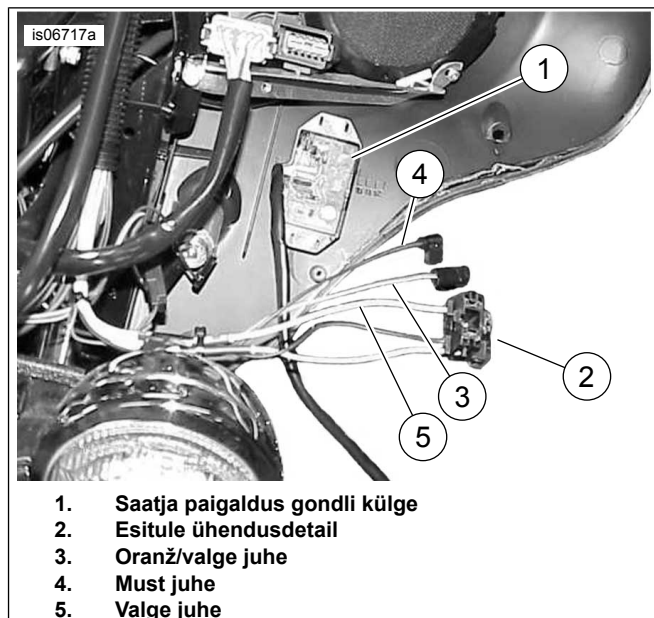

1. Saatja paigaldus gondli külge
2. Esitule ühendusdetail
3. Oranž/valge juhe
4. Must juhe
5. Valge juhe

Joonis 11. Juhtmed saatja ühenduste jaoks (2013. a ja varasem FLHT/X)

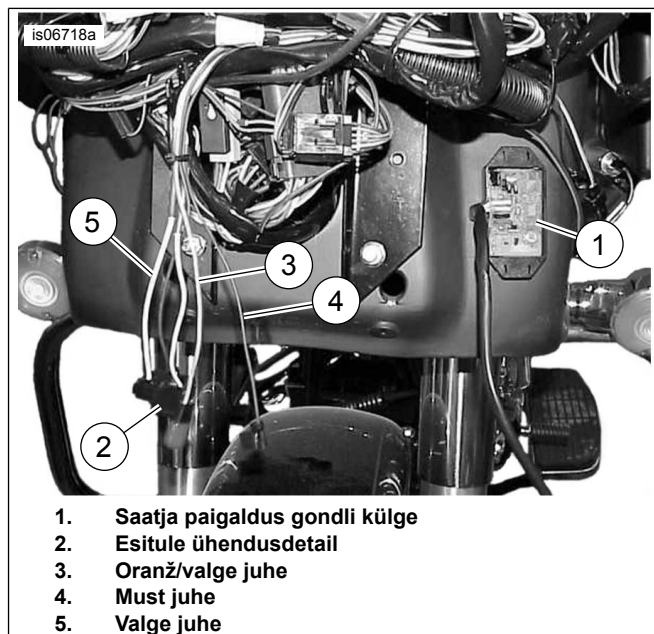

1. Saatja paigaldus gondli külge
2. Esitule ühendusdetail
3. Oranž/valge juhe
4. Must juhe
5. Valge juhe

Joonis 12. Juhtmed saatja ühenduste jaoks (2013. a ja varasem FLTR)

## 2014.–2016. a FLHT ja FLHX Touring- või Trike-mudelid

### MÄRKUS.

- *Vajalik on eraldi müüdava elektriühenduse juhtmekimbu (tootekood 69200722) ostmine (kui see pole just juba paigaldatud).*
- *Elektriühenduse juhtmekimbu külge saab ühendada kuni kolm lisatarvikut.*
- *Elektriühendused on tähistatud hooldusjuhendis numbri ja tähega, mis on näidatud siin sulgudes.*

1. Eemaldage välimine gondel, järgides hooldusjuhendis toodud juhiseid.

2. Vt Joonis 13 . **ILMA gondlisse paigaldatud võimendita mudelid:**

- a. Eemaldage saatjale kleebitud kahepoolse teibi kattepaber.
- b. Kinnitage saatja (1) ülemise tugikronsteini vasakule küljele.
- c. Jätkake jaotisest **Juhtmekimbu ühendus** .

3. **KOOS gondlisse paigaldatud võimendiga mudelid:**

- a. Sisestage saatja (1) klambrisse (3), mis on võimendi paigalduskronsteini esiküljel.
- b. Jätkake jaotisest **Juhtmekimbu ühendus** .

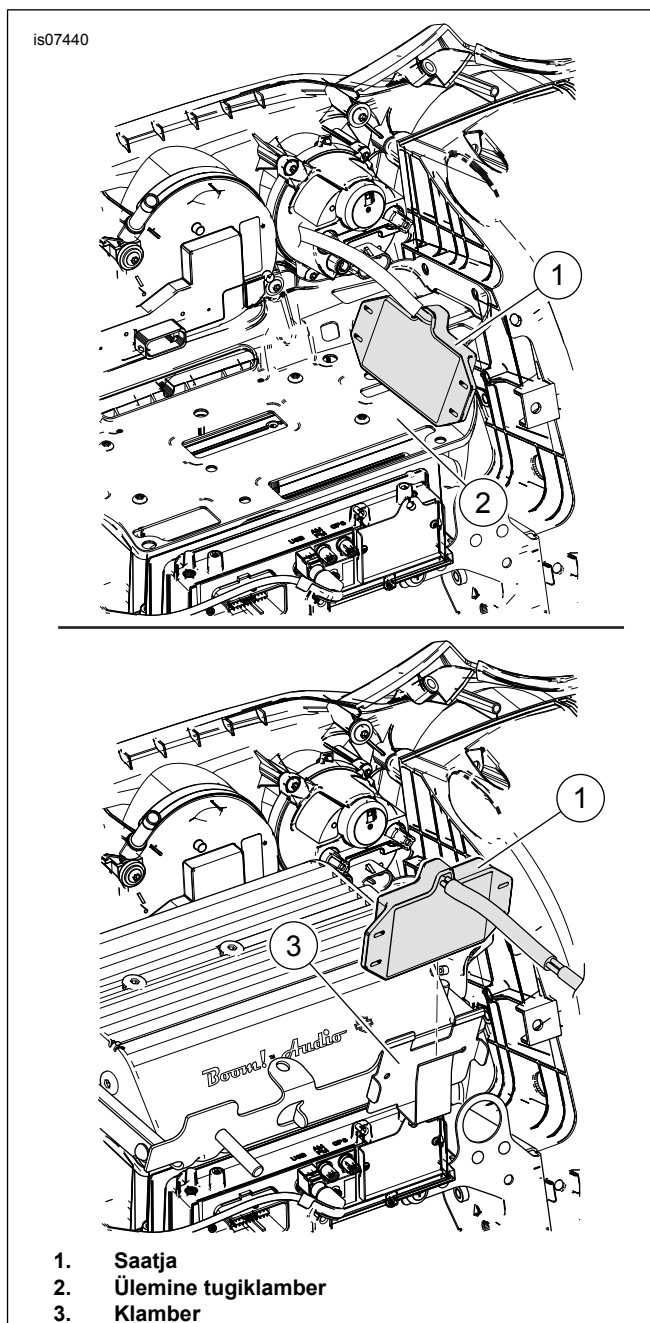

Joonis 13. Saatja paigaldus (2014.–2016. a FLHT ja FLHX Touring- või Trike-mudelid)

**2014.–2016. a FLTR Touring-mudelid**

*MÄRKUS.*

- *Vajalik on eraldi müüdava elektriühenduse juhtmekimbu (tootekood 69200722) ostmise (kui see pole just juba paigaldatud).*
  - *Elektriühenduse juhtmekimbu külge saab ühendada kuni kolm lisatarvikut.*
  - *Elektriühendused on tähistatud hooldusjuhendis numbri ja tähega, mis on näidatud siin sulgudes.*
1. Eemaldage välimine gondel, järgides hooldusjuhendis toodud juhiseid.



2. Vt Joonis 14 . Eemaldage saatjale kleebitud kahepoolse teibi kattepaber.
3. Kinnitage saatja raadio parema külje ja parema kõlarikorpuse vahelisele tasasele pinnale.
4. Jätkake jaotisest **Juhtmekimbu ühendus** .

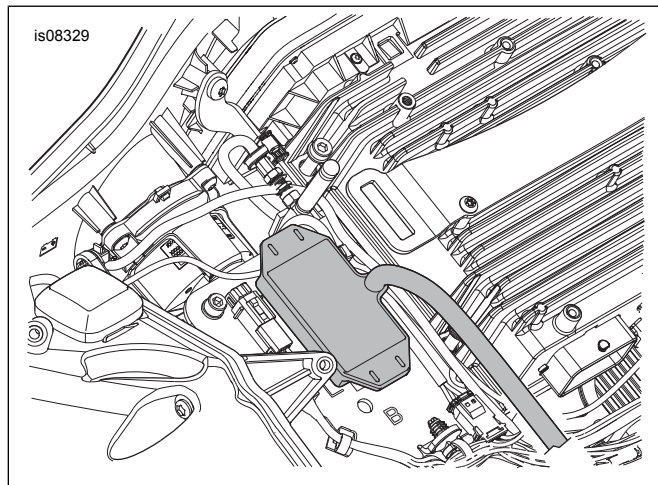

Joonis 14. Saatja paigaldus (2015.-2016. a FLTR Touring-mudelid)

### 2017. a ja hilisemad FLHT ja FLHX Touring- või Trike-mudelid

#### MÄRKUS.

- Vajalik on eraldi müüdava elektriühenduse juhtmekimbu (tootekood 69201599) ostmise (kui see pole just juba paigaldatud).
- Elektriühenduse juhtmekimbu külge saab ühendada kuni kolm lisatarvikut.
- Elektriühendused on tähistatud hooldusjuhendis numbri ja tähega, mis on näidatud siin sulgudes.

1. Eemaldage välimine gondel, järgides hooldusjuhendis toodud juhiseid.
2. vt joonist 15. . **ILMA gondlisse paigaldatud võimendita mudelid:**
  - a. Eemaldage saatjale kleebitud kahepoolse teibi kattepaber.
  - b. Kinnitage saatja (1) ülemise tugikronsteini vasakule küljele.
  - c. Jätkake jaotisest **Juhtmekimbu ühendus** .
3. **KOOS gondlisse paigaldatud võimendiga mudelid:**
  - a. Sisestage saatja (1) klambrisse (3), mis on võimendi paigalduskronsteini esiküljel.
  - b. Jätkake jaotisest **Juhtmekimbu ühendus** .

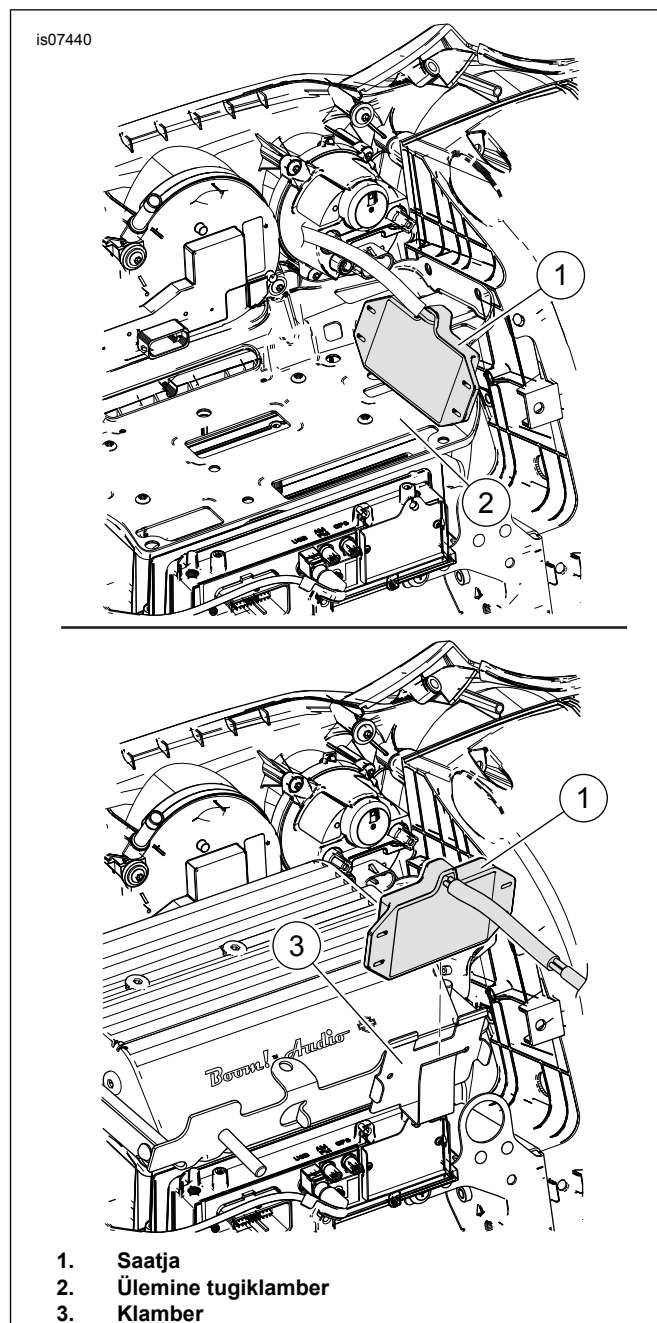

Joonis 15. Saatja paigaldus (2017. a ja hilisemad FLHT ja FLHX Touring- või Trike-mudelid)

### 2017. a ja hilisemad FLTR Touring-mudelid

#### MÄRKUS.

- Vajalik on eraldi müüdava elektriühenduse juhtmekimbu (tootekood 69201599) ostmise (kui see pole just juba paigaldatud).
- Elektriühenduse juhtmekimbu külge saab ühendada kuni kolm lisatarvikut.
- Elektriühendused on tähistatud hooldusjuhendis numbri ja tähega, mis on näidatud siin sulgudes.

1. Eemaldage välimine gondel, järgides hooldusjuhendis toodud juhiseid.

2. Joonis 16 . Eemaldage saatjale kleebitud kahepoolse teibi kattepaper.
3. Kinnitage saatja raadio parema külje ja parema kõlarikorpuse vahelisele tasasele pinnale.
4. Jätkake jaotisest **Juhtmekimbu ühendus** .

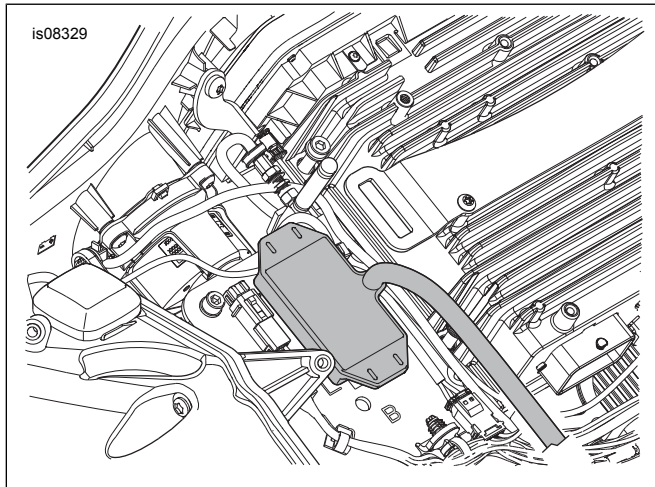

Joonis 16. Saatja paigaldus (2017. a ja hilisemad FLTR Touring-mudelid)

### 2002.-2003. a V-Rod-mudelid

1. Vt Joonis 17 . Eemaldage kruvi (3), millega on kinnitatud eesmine vasak ribikate (1) mootorratta külge. Tõstke ribikate sakkidelt (2) maha, et see eemaldada.
2. Vt Joonis 18 . Kasutage kaablivitsa, et kinnitada saatja (1) mootorratta juhtmerüüsi (2) külge, nagu näidatud.
3. Jätkake jaotisest **Juhtmekimbu ühendus** .

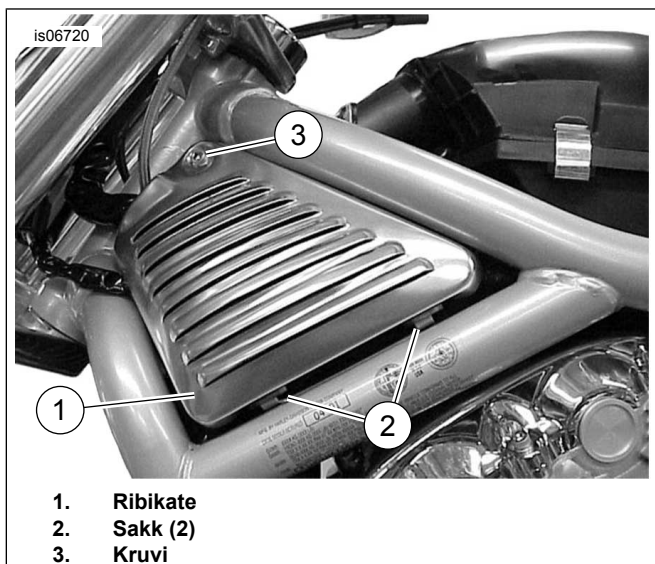

Joonis 17. Vasak ribikate (näidatud 2002.–2003. a V-Rod)

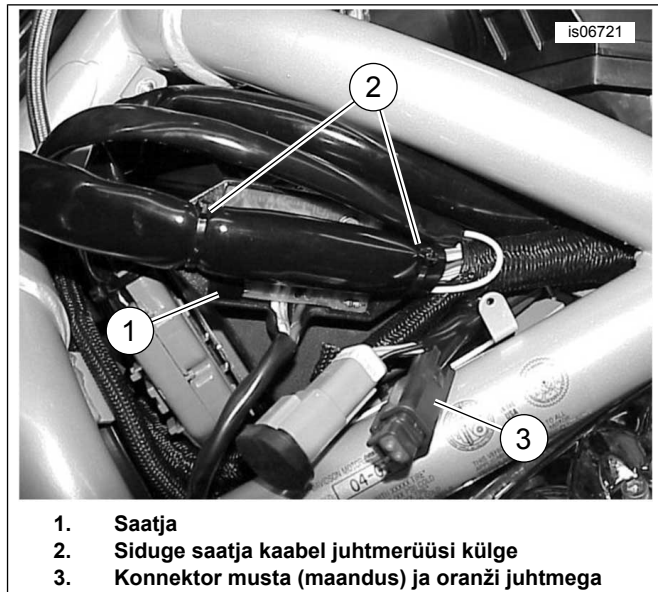

1. Saatja
2. Siduge saatja kaabel juhtmerüüsi külge
3. Konnektor musta (maandus) ja oranži juhtmega

Joonis 18. Saatja paigaldus (ainult 2002.–2003. a V-Rod)

### 2004. a ja hilisemad V-Rod-mudelid

1. Vt Joonis 17 . Eemaldage kruvi (3), millega on kinnitatud eesmine vasak ribikate (1) mootorratta külge. Tõstke ribikate sakkidelt (2) maha, et see eemaldada.
2. Vt Joonis 19 . Eemaldage õhufiltri kate. Pöörake (1) saatja niimoodi, et trükkplaadiga külg jääb üles. Paigutage saatja kaitsmeploki juhtmekimpude alla. Kasutage komplektist kahte kaablivitsa ja siduge need läbi saatja äärikute, et kinnitada saatja kaitsmeploki juhtmekimpude külge.
3. Jätkake jaotisest **Juhtmekimbu ühendus** .

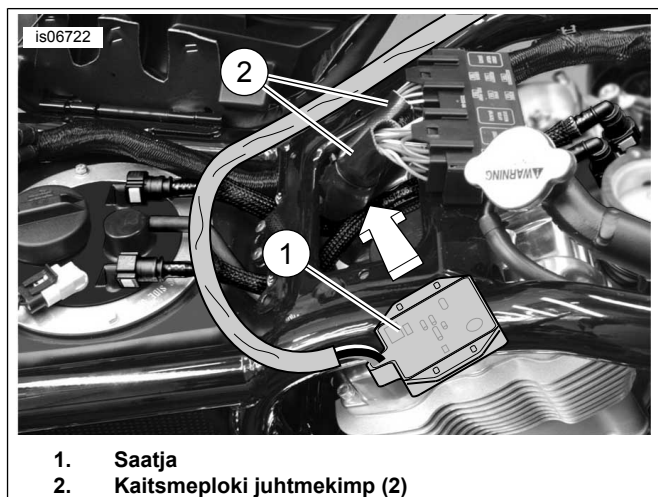

1. Saatja
2. Kaitsmeploki juhtmekimp (2)

Joonis 19. Saatja paigaldus ( 2004. a ja hilisem V-Rod)

### JUHTMEKIMBU ÜHENDUS

#### MÄRKUS.

- 2014. a ja hilisemad kahe halogeenpirniga esitulega **Touring-mudelid** nõuavad ühest **neist** komplektidest pärit kolme juhtmega saatja kasutamist. Varasemaid **nelja juhtmega** saatjaid (saatja/vastuvõtja komplektid 91558-01 ja 91558-01A või saatja komplekt 91561-01) **ei saa kasutada** koos kahe halogeenpirniga esituledega ( vt joonist 1. ).

- Kui äsja paigaldatud saatjal on nii valge juhe **kui ka kollane juhe (nelja juhtmega saatja)**, ühendage need juhtmed vastavate esitule juhtmetega (valge valgega, kollane kollasega).

Kui äsja paigaldatud saatja asendab **originaalvarustuse saatja CVO** sõidukil:

- Eraldage kolm juhet ja klemmi **vana** saatja (tootekood 92600009) neljasoonelisest Deutschi konnektorist, järgides hooldusjuhendit.
- Lõigake **uue** saatja juhtmed sama pikaks kui vana saatja omad.

- Paigaldage klemmid (tootekood 74191-98, müüakse eraldi) juhtmete otstele kooskõlas hooldusjuhendiga.
- Sisestage juhtmed ja klemmid neljasoonelisse Deutschi konnektorisse (vt Tabel 2).

**Tabel 2. Saatja konnektori juhtmestik (CVO mudelid)**

Õõnsus	Juhtme värv
1	Oranž/valge
2	Kork
3	Valge
4	Must

**Tabel 3. Saatja juhtmestik ühenduse lühijuhend**

Mudel	Maandusjuhe (must):	Toitejuhe (oranž/valge):	Kaugtulede signaalijuhe (valge):
Dyna (2003. a ja varasem)	Rõngasklemm maanduspoldi külge.	Ühendage sõidukiga Oranž/valge juhe.	Ühendage esitule valge juhtmega.
Dyna (2004.–2011. a)	Rõngasklemm maanduspoldi külge.	Kaitseploki adapteriga.	Ühendage esitule valge juhtmega.
Dyna (2012. a ja hilisem)	Musta juhtmega elektriühenduse juhtmestik 72673-11.	Punase/kollase juhtmega elektriühenduse juhtmestik 72673-11.	Ühendage sõiduki sinise/valge juhtmega.
Softail (2003. a ja varasem)	Rõngasklemm maanduspoldi külge.	Ühendage sõidukiga Oranž/valge juhe.	Ühendage esitule valge juhtmega.
Softail (2004.–2010. a)	Rõngasklemm maanduspoldi külge.	Kaitseploki adapteriga.	Ühendage esitule valge juhtmega.
Softail (2011–2017. a)	Musta juhtmega elektriühenduse juhtmestik 72673-11.	Punase/kollase juhtmega elektriühenduse juhtmestik 72673-11.	Ühendage esitule sinise/valge juhtmega.
Softail (2018. a ja hilisem)	Elektriühenduse juhtmestik 69201599 musta juhtmega.	Elektriühenduse juhtmestik 69201599 lilla/sinise juhtmega.	Ühendage sõiduki sinise/valge juhtmega.
Sportster (2013-earlier)	Rõngasklemm maanduspoldi külge.	Ühendage sõidukiga Oranž/valge juhe.	Ühendage esitule valge juhtmega.
Sportster (2014-later)	Musta juhtmega elektriühenduse juhtmestik 72673-11.	Punase/kollase juhtmega elektriühenduse juhtmestik 72673-11.	Ühendage esitule valge juhtmega.
Street (2014. a ja hilisem)	Soonde 2 Datalinki pesa korpuses [92B].	Soonde 5 Datalinki pesa korpuses [92B].	Ühendage sõiduki sinise/valge juhtmega.
Touring/Trike (2013-earlier)	Rõngasklemm maanduspoldi külge.	Ühendage HDI gabariitule oranži/valge juhtme kasutamata konnektoriga [29B].	Ühendage esitule valge juhtmega.
Touring/Trike (2014-2016)	Musta juhtmega elektriühenduse juhtmestik 69200722.	Lilla/sinise traadiga elektriühenduse juhtmestik 69200722.	Ühendage sõiduki sinise/valge juhtmega.
Touring/Trike (2017-later)	Musta juhtmega elektriühenduse juhtmestik 69201599.	Lilla/sinise traadiga elektriühenduse juhtmestik 69201599A.	Ühendage sõiduki sinise/valge juhtmega.
V-Rod (2004. a ja varasem)	Rõngasklemm maanduspoldi külge.	Ühendage HDI gabariitule oranži/valge juhtme kasutamata konnektoril [29A].	Ühendage esitule valge juhtmega.
V-Rod (2005. a ja hilisem)	Rõngasklemm maanduspoldi külge.	Ühendage esitule oranži/valge juhtmega konnektori [38A] juures.	Ühendage esitule valge juhtmega.

**Konkreetsed mudelid üksikasjalikumalt ühendusteavet vt käesolevale tabelile järgnevatel jaotistel.**

## Üldosa

Juhtmeotsade jätkamine on vajalik garaažiukse kaugavaja paigaldamiseks sõidukile. Leidke konkreetse mudeli juhised järgnevatel jaotistel. Vaadake õigeid juhtmete ühendamise juhiseid hooldusjuhendi lisast.

### ▲ HOIATUS!

**Veenduge, et järgiksite seadme UltraTorch UT-100 või mis tahes muu kiirguskütteseadme kasutamisel tootja juhiseid. Tootja juhiste mittejärgimine võib viia tulekahjuni, mis võib põhjustada surma või raskeid vigastusi. (00335a)**

- Vältige kuumuse juhtimist mis tahes kütusesüsteemi komponendi poole. Äärmuslik kuumus võib põhjustada kütuse süttimist/plahvatamist, mis võib lõppeda surma või raskete vigastustega.
- Vältige kuumuse juhtimist mis tahes muu elektrisüsteemi komponendi suunas kui pistikühendused, mille suhtes kuumtöötlust tehakse.
- Hoidke käed alati tööriista otsapiirkonnast ja kuumusega kokkutõmbavast kinnitusest eemale.

**2012. a ja hilisemad Dyna mudelid:** jätkake järgmisest jaotisest.

**2011. a ja hilisemad Softail-mudelid:** jätkake järgmisest jaotisest.

**2014. a ja hilisemad Sportster-mudelid:** jätkake järgmisest jaotisest.

**2014. a ja hilisemad Street-mudelid:** jätkake sellest jaotisest.

**Touring- ja Trike-mudelid:** jätkake konkreetse aastale/mudelile vastava jaotisega.

**KÕIK MUUD mudelid:** jätkake konkreetse mudeli **musta juhtme ühendamise**ga .

## 2012. a ja hilisemad Dyna, 2011–2017. a Softail-mudelid ning 2014. a ja hilisemad Sportster-mudelid

### MÄRKUS.

*Vajalik on eraldi müüdava elektriühenduse juhtmekimbu (tootekood 72673-11) ostmise.*

*Elektriühendused on tähistatud hooldusjuhendis numbri ja tähega, mis on näidatud siin sulgudes.*

1. Tehke kindlaks digitaaltehniku pistikühenduse [91A] (hall kuuesuunaline Deutschi klemmiga ühendus kummist lehriga) asukoht istme all. Pange elektriühenduse juhtmestik ühenduspessa [91A], kuid ÄRGE veel ühendage.
2. Juhtige garaažiukse kaugavaja juhtmed elektriühenduse juhtmekimbuni. Eemaldage oranž/valge juhe kaablisukast. Lõigake oranž/valge ja must juhe sobivasse pikkusse, et need ulatuks hõlpsalt elektriühenduse juhtmekimbul olevate termokahaneva rüüsiga jätkumuhvideni. ÄRGE lõigake valget juhet.
3. Ühendage garaažiukse kaugavaja must juhe **musta** juhtmega elektriühenduse juhtmekimbus.
4. Ühendage garaažiukse kaugavaja oranž/kollane juhe **punase/kollase** juhtmega elektriühenduse juhtmekimbus.
5. Kasutage kuumapuhurit või sobivat soojust eraldavat seadet, et kahandad ühendus juhtmete peale.
6. Kasutage soojapuhurit vm kuumutamisseadist, et sulgeda termokahaneva rüüsiga jätkumuhvi avatud ots **punase/sinise** juhtme külge elektriühenduse juhtmekimbul.
7. Tõmmake kummilehter hallist digitaaltehniku klemmiga pistikühendusest [91A] välja. Lõigake kummikaitse juhtmete pealt lahti.

8. Ühendage elektriühenduse juhtmestiku pistiku korpus pistikühendusega [91A].
9. Sisestage kummilehter avatud elektriühenduse juhtmestiku klemmiga ühendusele.
10. Lõdvendage või eemaldage neli kruvi, mis hoiavad ECM-i kinnitusklaabri küljes. Juhtige elektriühenduse juhtmestik ECM-i pistikühenduse alt läbi. Pingutage neli kruvi.  
Moment: 5,1–6,2 N·m (45–55 in-lbs) *kuuskantpesapeakruvi*
11. Jätkake konkreetse mudeli **valge juhtme ühendamise** jaotisega.

## 2018. a ja hilisemad Softail-mudelid

1. Eemaldage tarviku toitepistik 325B (Molex MX150, 3 kontaktiga) sõiduki vasakul küljel olevast tolmukattest.
  - a. Eemaldage tolmukate konektori kinnitusplaadilt. Tõstke üles tolmukate taga olev haak, et see ette ja välja libistada.
2. Ühendage juhtmekimbu 69201599A 3 kontaktiga Molex-pistikkonektor konektoriga 325B. Libistage seejärel pistikkonektor tagasi konektori kinnitusplaati ja lukustage see oma kohale.
3. Jätke juhtmekimbu 69201599A ülejäänud 2 konektori tolmukatet paigale.
4. Seadke juhtmekimp kulgema ettepoole ja paigutage konektorid tagasi plaadi juurde. Paigutage need kohta, kus need ei häiri teisi komponente.
5. Paigutage ilma konektorita 3 juhet kütusepaagi tagaosa juurde.
6. vt joonist 20.
 

**Saatja juhtmekimp:**

  - a. Hoidke valget juhet (1) selle otsast, et seda ei tõmmataks mantlist (4) koos oranži/valge juhtmega välja.
  - b. Tõmmake oranž/valge juhe (1) katkestuskoha (3) juures mantlist (4) välja.
7. Seadke valge juhe ja mantli pikk osa kulgema mööda raami tagaosa üles kuni sõiduki esiosas oleva juhtmekimbu väljundavani.
8. Leidke esitule konektorist 38B sinine/valge juhe ning ühendage selle külge saatjast tulev valge juhe. Tehke ühendamise jätkukoht konektorist 38B piisavalt kaugele.
9. Ühendage saatja juhtmekimbu must juhe juhtmekimbu 69201599 musta juhtme külge.
10. Ühendage saatja juhtmekimbu oranž/valge juhe juhtmekimbu 69201599 lilla/sinise juhtme külge.
11. Fikseerige paigaldatud juhtmekimbud kaablivitsadega.



12. Monteerige tagasi komponendid, mis varem eemaldasite.

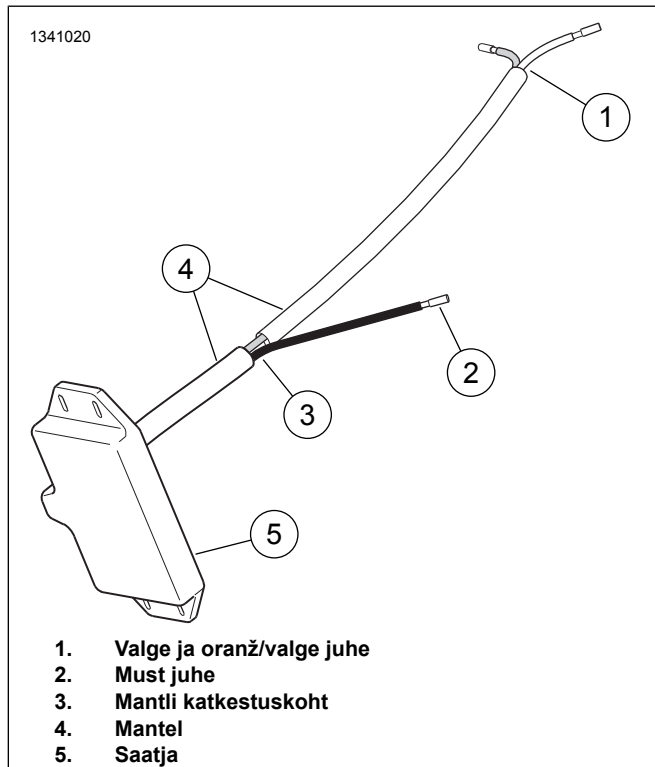

Joonis 20.

## 2014. a ja hilisemad Street-mudelid

1. MÄRKUS.

Vajalik on eraldi müüdava Deutschi kuuesoonelise pesa korpuse (tootekood 72136-94GY), sekundaarluku (tootekood 72156-94), kahe pesaklemmi (tootekood 72191-94) ja nelja täitetihvti (tootekood 72195-94) ostmine.

Eemaldage ainult oranž/valge juhe saatja kaablisukast. ÄRGE eemaldage valget juhet kaablisukast.

- Seadke valge juhe kulgema sõiduki esiosa suunas. Kui äsja paigaldatud saatjal on nii valge juhe kui ka kollane juhe (nelja juhtmega saatja), seadke kollane juhe kulgema ettepoole valge juhtme kõrval.
- Leidke neljasoonelise esitule konektori [38] lähedalt sinine/valge juhe.
- Vt Joonis 34. Võtke komplektist sinine termokahaneva rüüsiga jätkumuhv (5). Ühendage saatja valge juhe kaugtulede sinise/valge juhtmega. Kui saatjal on ka kollane juhe, ühendage SEE lähitulede sinise/kollase juhtmega.
- Võtke komplektist punane termokahaneva rüüsiga jätkumuhv (4). Ühendage komplektist must juhe (13) saatja musta maandusjuhtmega.
- Seadke must juhe ja oranž/valge juhe kulgema kuuesoonelise Datalinki konektorini [91], mis on parempoolse küljekatte taga. Lõigake juhtmed sobivasse pikkusse.

7. Vt hooldusjuhendi lisa. Kinnitage juhtme kummalegi otsale pesaklemmid (tootekood 72191-94, müüakse eraldi).

8. Sisestage must otsaklemmiga juhe kuuesoonelise Deutschi pesa korpuse (tootekood 72136-94GY, müüakse samuti eraldi) soonde 2. Sisestage oranž/valge otsaklemmiga juhe soonde 5. Sisestage neli täitetihvti (tootekood 72195-94) nelja avatud soonde. Paigaldage sekundaarlukk (tootekood 72156-94).

9. Kinnitage pesa korpus Datalinki konektorile [91]. Fikseerige komplektis olevate kaabliviitsadega.

## 2013. a ja varasemad FLHT, FLHX ning FLTR Touring-mudelid või Trike-mudelid

1. Lõigake saatja valge ja oranž/valge juhe umbes sama pikaks kui saatja must maandusjuhe. Jätke piisavalt pikaks, et juhtmete koorimiseks ja ühendamiseks jääks piisavalt ruumi.

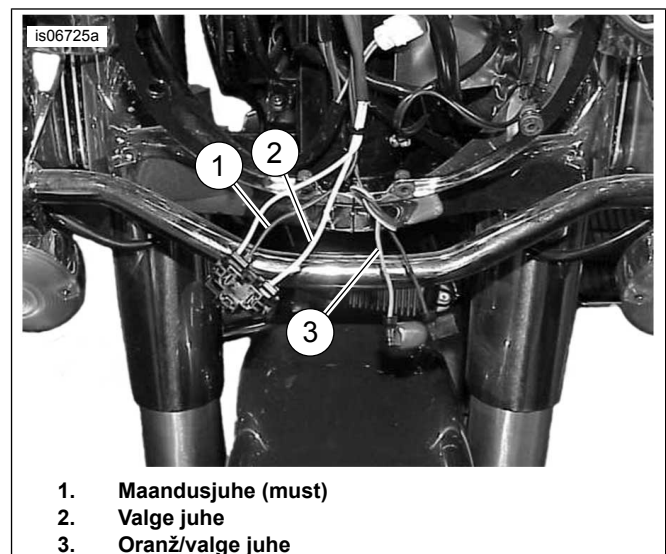

Joonis 21. Juhtmed saatja ühenduste jaoks (2013. a ja varasem FLHR)

2.

2013. a ja varasemad FLHR Touring-mudelid:vt joonist 21. Lõigake esitule must (1) ja valge (2) juhe **gondli sees** erinevatesse pikkustesse, et vältida jätkukohtade kokkupuutumist.
2013. a ja varasemad FLHT ja FLHX Touring- ning Trike-mudelid:vt joonist 11. Lõigake esitule must (4) ja valge (5) juhe **gondli sees** erinevatesse pikkustesse, et vältida jätkukohtade kokkupuutumist.
2013. a ja varasemad FLTR Touring-mudelid:vt joonist 12. Lõigake esitule must (4) ja valge (5) juhe **gondli sees** erinevatesse pikkustesse, et vältida jätkukohtade kokkupuutumist.
- KÕIK 2013. a ja varasemad Touring-/Trike-mudelid:** libistage komplektis olev punutud kaablisukk (vt Joonis 34, üksus 9) üle esitule musta ja valge juhtme.

3. Vt Joonis 22 . „Kaks-üheks” jätkukoha konfiguratsioon. Võtke komplektist **punane** termokahaneva rüüsiga jätkumuhv (vt Joonis 34 , üksus 4). Ühendage garaažiukse kaugavaja saatja must juhe esitule **musta** juhtmega. Koorige saatja juhtmekimbu rüüsi, et jätku tegemist hõlbustada.

**MÄRKUS.**

*Elektriühendused on tähistatud hooldusjuhendis numbri ja tähega, mis on näidatud siin sulgudes.*

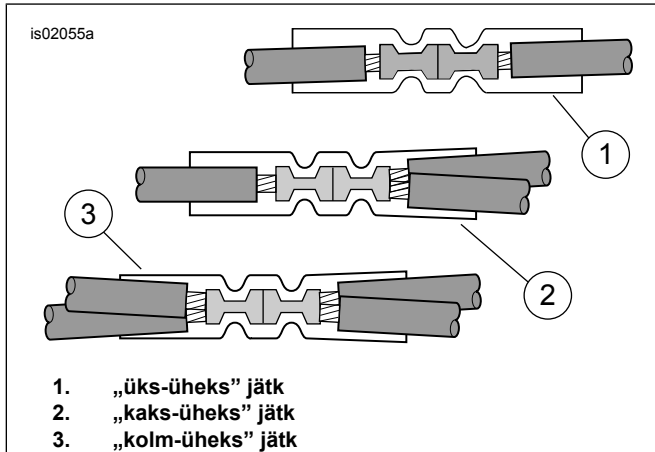

**Joonis 22. Liitmise konfiguratsioonid**

4. Kasutage allesjäänud punast termokahaneva rüüsiga jätkumuhvi, et liita oranž/valge saatja juhe oranži/valge juhtme külge vabas kohas tule konektoril [29B]:
- 2013. a ja varasemate FLHR Touring-mudelite** puhul seotakse oranž/valge juhe gondli sees oleva peamise juhtmekimbu külge.
  - KÕIK ÜLEJÄÄNUD 2013. a ja varasemate Touring-/Trike-mudelite** puhul seotakse oranž/valge juhe esitule juures oleva ühendusjuhtmekimbu külge.
5. Vt Joonis 34 . Võtke komplektist **sinine** termokahaneva rüüsiga jätkumuhv (5). Ühendage saatja valge juhe esitule valge juhtmega.
6. Libistage kaablisukk üle esitule kahe juhtme jätkukoha.
7. Garaažiukse kaugavaja juhtseadiste programmeerimiseks jätkake jaotisega **Vastuvõtja ja saatja programmeerimine**.

**2014.–2016. a Touring- või Trike-mudelid**

- Eemaldage vasakpoolne küljekarp. Leidke konektor [4A], hall **kaheksasoone** Molex-konektor elektrikonectorite hoidikus.
- Kui paigaldate elektriühenduse juhtmekimbu:** paigutage juhtmekimp kooskõlas **vastava** komplekti juhistega, kuid **ÄRGE** ühendage veel konektoriga [4A].

3. **Kui elektriühenduse juhtmekimp on juba paigaldatud:** eraldage juhtmekimp konektorist [4A].

- Ühendage juhtmed elektriühenduse juhtmekimbu jätkumuhvidega, nagu vajalik. Kui elektriühenduse juhtmekimbuga tehti ühendusi varasema lisatarviku ühendamisel, lõigake olemasolevad jätkukohad ära. **ÄRGE** eemaldage otsamuhvi **PUNASELT** juhtmelt. vt joonist 22. mitme jätkukohaga konfiguratsioonide puhul.
- Lõigake maha musta juhtme otsamuhv, pressige ja isoleerige **selle** komplekti juhtmekimbu **MUSTA** juhtme külge, kasutades pikendamiseks täiendavat musta juhet (10).
- Lõigake ära lilla/sinise juhtme otsamuhv, koorige, pressige ja isoleerige **selle** komplekti juhtmekimbu oranži/valge juhtme külge.

- Eemaldage konektorilt [4A] otsakork ja ühendage kaheksasoonele konektorid.
- Jätkake konkreetse mudeli **valge juhtme ühendamise** jaotisega.

**2017. a ja hilisemad Touring- või Trike-mudelid ning 2018. a ja hilisemad Softail-mudelid**

- Leidke konektor [325B], hall **kolmesoone** Molex-konektor elektrikonectorite hoidikus.
  - Touring ja Trike:** eemaldage parem küljekate.
  - Softail:** eemaldage vasak küljekate.
- Kui paigaldate elektriühenduse juhtmekimbu:** paigutage juhtmekimp kooskõlas **vastava** komplekti juhistega, kuid **ÄRGE** ühendage veel konektoriga [325B].
- Kui elektriühenduse juhtmekimp on juba paigaldatud:** eraldage juhtmekimp konektorist [325B].

- Ühendage juhtmed elektriühenduse juhtmekimbu jätkumuhvidega, nagu vajalik. Kui elektriühenduse juhtmekimbuga tehti ühendusi varasema lisatarviku ühendamisel, lõigake olemasolevad jätkukohad ära. **ÄRGE** eemaldage otsamuhvi **PUNASELT** juhtmelt. vt joonist 22. mitme jätkukohaga konfiguratsioonide puhul.
- Lõigake maha musta juhtme otsamuhv, pressige ja isoleerige **selle** komplekti juhtmekimbu **MUSTA** juhtme külge, kasutades pikendamiseks täiendavat musta juhet (10).
- Lõigake ära lilla/sinise juhtme otsamuhv, koorige, pressige ja isoleerige **selle** komplekti juhtmekimbu oranži/valge juhtme külge.

- Eemaldage konektorilt [325B] otsakork ja ühendage kolmesoonele konektorid.



5. Jätkake konkreetse mudeli **valge juhtme ühendamise** jaotisega.

## MUSTA JUHTME ÜHENDAMINE MAANDUSEGA

### 2011. aasta ja varasemad Dyna mudelid

1. Eemaldage mutter maanduspoldilt, mis on raami peal, istme all, kütusepaagi lähedal.
2. Vt Joonis 34. Valige komplektist rõngasklemm, mis sobib maanduspoldile (6 või 7).
3. Vt Joonis 3. Lõigake garaažiukse kaugavaja juhtmekimbu must maandusjuhe (2) selliselt, et see ulatub hõlpsalt maanduspunkti. Krookige rõngas-kaabliking juhtme otsa, järgides Packardi klemmitangide juhiseid hooldusjuhendi lisas.
4. Paigaldage rõngas-kaabliking maandusühendusele. Pingutage vastava hooldusjuhendis toodud pingutusmomendini.
5. Jätkake konkreetse mudeli **oranži/valge juhtme ühendamise** jaotisega.

### 2010. aasta ja varasemad Softaili mudelid

1. Eemaldage maanduskruvi, mis on raami peal, istme all, kütusepaagi lähedal.
2. Vt Joonis 34. Valige komplektist rõngasklemm, mis sobib maanduskruvile (6 või 7).
3. Lõigake garaažiukse kaugavaja juhtmekimbu must juhe selliselt, et see ulatub hõlpsalt maanduspunkti. Krookige rõngas-kaabliking juhtme otsa, järgides Packardi klemmitangide juhiseid hooldusjuhendi lisas.
4. Vt Joonis 6. Paigaldage rõngas-kaabliking maanduskruvi keermetele. Kinnitage maanduskruvi raami külge. Pingutage vastava hooldusjuhendis toodud pingutusmomendini.
5. Jätkake konkreetse mudeli **oranži/valge juhtme ühendamise** jaotisega.

### 2013. aasta ja varasemad Sportsteri mudelid

1. Eemaldage elektrkarbi küljekate, vasakul küljel aku lähedal.
2. Paigutage garaažiukse kaugavaja juhtmekimp läbi raami ülaosa istme alla. Seadke kulgema kaitselülitini, mis on elektrkarbi küljekatte siseküljel.
3. Vt Joonis 25. Eemaldage maanduskruvi (1), mis asub
  - a. Osadel 1996.–2003. aasta mudelitel istme all
  - b. Tagakahvli lähedal 1995. a ja varasemate mudelite puhul ning 1996.–2003. a mudelite puhul ilma kruvita istme all

- c. Mootoril starteri läheduses 2004. a ja hilisematel mudelitel

4. Vt Joonis 34. Valige komplektist rõngasklemm, mis sobib maanduskruvile (6 või 7).
5. Lõigake garaažiukse kaugavaja juhtmekimbu must juhe selliselt, et see ulatub hõlpsalt maanduspunkti. Krookige rõngas-kaabliking juhtme otsa, järgides Packardi klemmitangide juhiseid hooldusjuhendi lisas.
6. Paigaldage rõngas-kaabliking maanduskruvi keermetele. Kinnitage maanduskruvi esialgsesse asukohta. Pingutage vastava hooldusjuhendis toodud pingutusmomendini.
7. Jätkake konkreetse mudeli **oranži/valge juhtme ühendamise** jaotisega.

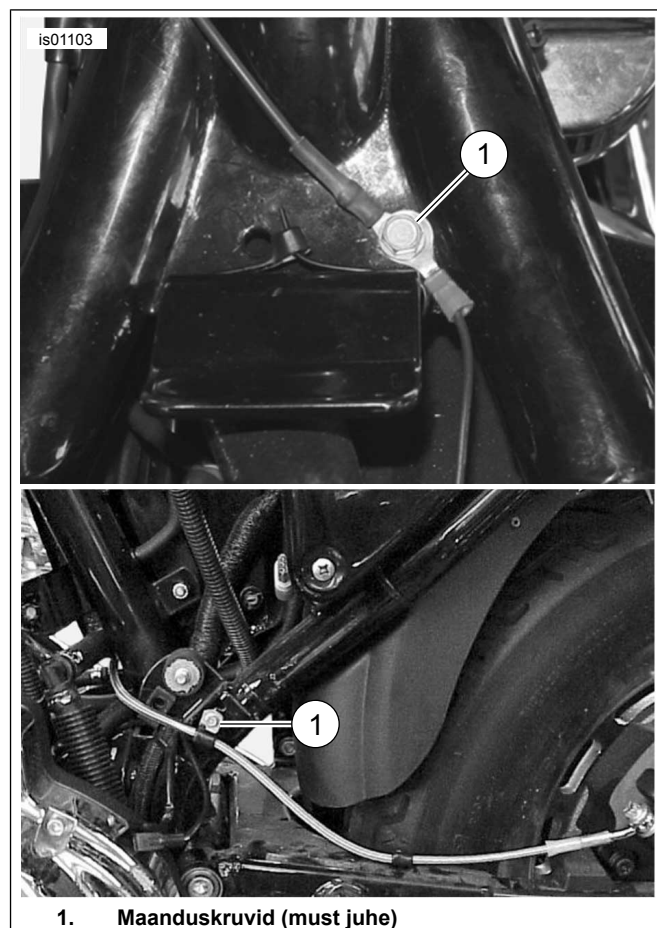

1. Maanduskruvid (must juhe)

Joonis 23. Maaühendused (Sportsteri mudelid)

### 2002.-2003. a V-Rod-mudelid

1. Lõigake saatja must maandusjuhe selliseks, et see ulatub hõlpsalt mõne mootori klapikaanel oleva maanduskruvini. Eemaldage maanduskruvi.
2. Vt Joonis 34. Valige komplektist väiksema läbimõõduga rõngasklemm (7). Pressige rõngasklemm mustale saatja juhtmele, järgides Packardi klemmitangide juhiseid hooldusjuhendi lisas.

3. Kinnitage rõngasklemm maanduskruviga mootori külge. Pingutage vastava hooldusjuhendis toodud pingutusmomendini.
4. Jätkake konkreetse mudeli **oranži/valge juhtme ühendamise** jaotisega.

## 2004. a ja hilisemad V-Rod-mudelid

1. Vt Joonis 24. „kaks-üheks” jätkukoha konfiguratsioon. Võtke komplektist **punane** termokahaneva rüüsiga jätkumuhv (vt Joonis 34 , üksus 4). Ühendage komplektist must juhe (13) saatja musta maandusjuhtmega, järgides hooldusjuhendi lisa. Libistage komplektis olev kaablisukk (10) üle maandusjuhtme jätkukoha.
2. Seadke maandusjuhe ja kaablisukk kulgema
  - a. Mööda mootorratta raami õhufiltrist vasakul
  - b. Peamise juhtmekimbu kõrval
  - c. Asukohta vasaku ribikatte all
3. Lõigake saatja must maandusjuhe ja kaablisukk selliseks, et need ulatuvad hõlpsalt aku maanduskaabli mõne maanduspoldini.
4. Valige komplektist väiksema läbimõõduga rõngasklemm (7). Pressige rõngasklemm mustale saatja juhtmele, järgides Packardi klemmitangide juhiseid hooldusjuhendi lisas.
5. Kinnitage musta juhtme rõngas-kaabliking aku negatiivse klemmi paigalduspostile. Pingutage klemmi kinni.  
Moment: 7–10 N·m (60–96 **in-lbs**) *Kuuskanutmutter*
6. Jätkake konkreetse mudeli **oranži/valge juhtme ühendamise** jaotisega.

## ORANŽI / VALGE JUHTME ÜHENDAMINE LÜLITATAVA TOITEALLIKAGA

Kasutage konkreetse mudeli ja aasta sõiduki hooldusjuhendi elektriskeemi toiteallika asukohta määramiseks, mille toide tuleb läbi süütelüliti.

## 2003. aasta ja varasemad Dyna mudelid

Garaažiukse kaugavaja **lülitatud** toiteallikas on peamise juhtmekimbu oranži/valge toitejuhe, mis on istme all või küljekatte taga.

1. Eemaldage elektrikarbi küljekate, vasakul küljel aku lähedal.
2. Vt Joonis 3 . Koorige peamise juhtmekimbu ümbrist istme all või küljekatte taga ligipääsetavas kohas ettevaatlikult lahti. Lõigake peamise juhtmekimbu oranži/valge toitejuhe läbi.
3. Tõmmake garaažiukse kaugavaja kaablisuka pikemast osast välja **ainult** oranži/valge juhe. Lõigake oranži/valge juhtme üleliigne osa ära, et oranži/valge juhe ulatuks hõlpsalt sõiduki peamise juhtmekimbuni.

4. Vt Joonis 22 . „Kaks-üheks” jätkukoha konfiguratsioon. Võtke komplektist **punane** termokahaneva rüüsiga jätkumuhv (vt Joonis 34 , üksus 4). Ühendage garaažiukse kaugavaja juhtmekimbu toitejuhe peamise juhtmekimbu oranži/valge juhtmega, järgides hooldusjuhendi lisa.
5. Jätkake konkreetse mudeli **valge juhtme ühendamise** jaotisega.

## 2004.–2011. aasta Dyna mudelid

Garaažiukse kaugavaja **lülitatud** toiteallikaks on kaitsmepaneelil avatud kaitsmekoht. Vaadake hooldusjuhendi jaotist KAITSMED ja õiget elektriskeemi hooldusjuhendi lisas.

1. Leidke aku vasakult küljelt elektrikarbi küljekate, haarake sellest kindlalt mõlema käega ja tõmmake seda väljapoole, et see eemaldada.
2. Eemaldage sõidukilt hooldusjuhendi juhiseid järgides elektriline paneel.
3. Vt Joonis 34. Võtke komplektist oranži/valge kaitsmeploki adapterjuhe (12). Pöörake tähelepanu klemmidele kummaldi otsal ( vt joonist 34. ). Sellesse kaitsmeplokki sobib ainult vedrusakkidega klemm. Lõigake kasutamata klemm ettevaatlikult juhtme küljest ja visake see ära.
4. Vt Joonis 25. Otsige parempoolse kaitsmeploki kaanelt kaitsmepesa tähisega „OPEN” (AVATUD). Pange oranži/valge adapteri juhe terminali, kuni see peatub. Õige suuna ja sügavuse kontrollimiseks kasutage võrdluseks läheduses olevat tehases paigaldatud terminali.
5. Tõmmake garaažiukse kaugavaja kaablisuka pikemast osast välja **ainult** oranži/valge juhe. Lõigake oranži/valge juhtme üleliigne osa ära, et see ulatus hõlpsalt adapterjuhtmeni.
6. Vt Joonis 24. „Üks-üheks” jätkukoha konfiguratsioon. Võtke komplektist **sinine** termokahaneva rüüsiga jätkumuhv (vt Joonis 34 , üksus 5). Ühendage garaažiukse kaugavaja juhtmekimbu toitejuhe adapterjuhtmega, järgides hooldusjuhendi lisa.
7. Vt Joonis 34. Paigaldage ahela lõpetamiseks kaitsmepesasse „OPEN” (AVATUD) komplektis olev 2 A sulavkaitse (11).
8. Paigaldage hooldusjuhendi juhiseid järgides elektriline paneel. Paigaldage elektripaneeli kate, joondades tihvtid elektripaneeli kummirõngastega. Vajutage kindlalt oma kohale.
9. Jätkake konkreetse mudeli **valge juhtme ühendamise** jaotisega.

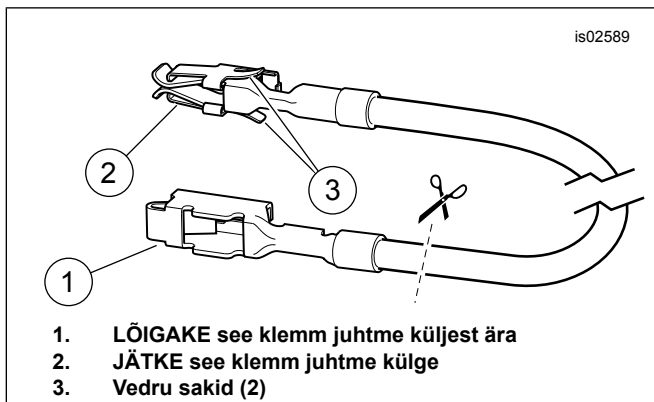

Joonis 24. Kaitsmeploki adapteri juhe (Dyna ja Softail)

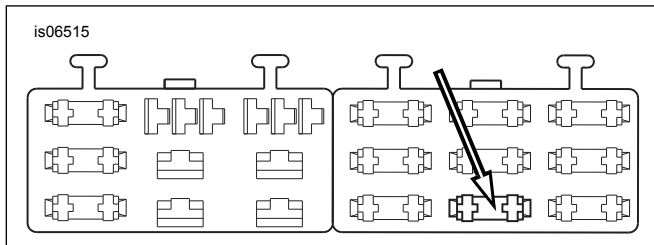

Joonis 25. „OPEN” (AVATUD) kaitsmeploki pesa (2004. a ja hilisem Dyna)

### 2003. aasta ja varasemad Softaili mudelid

Garaažiukse kaugavaja **lülitatud** toiteallikaks on tagatule juhtmekimbu oranž/valge juhe, mis on istme all.

1. Vt Joonis 3 . Koorige tagatule juhtmekimbu (1) ümbrist istme all ligipääsetavas kohas ettevaatlikult lahti. Lõigake oranž/valge juhe läbi.
2. Tõmmake garaažiukse kaugavaja kaablisuka pikemast osast välja **ainult** oranž/valge juhe. Lõigake oranži/valge juhtme üleliigne osa ära, et oranž/valge juhe ulatuks hõlpsalt istme all oleva läbilõigatud oranži/valge juhtmeni.
3. Vt Joonis 3 . „Kaks-ühiks” jätkukoha konfiguratsioon. Võtke komplektist **punane** termokahaneva rüüsiga jätkumuhv (vt Joonis 34 , üksus 4). Ühendage garaažiukse kaugavaja juhtmekimbu toitejuhe läbi lõigatud oranži/valge juhtmega, järgides hooldusjuhendi lisa.
4. Jätkake konkreetse mudeli **valge juhtme ühendamise** jaotisega.

### 2004.–2010. aasta Softaili mudelid

Garaažiukse kaugavaja **lülitatud** toiteallikaks on kaitsmepaneelil avatud kaitsmekoht. Vaadake hooldusjuhendi jaotist KAITSMED ja õiget elektriskeemi hooldusjuhendi lisa.

1. Eemaldage kaitsmeploki kate. Eemaldage kaks kaitsmeploki klambrit kinni hoidvat kuuskantpeaga kruvi. Tõmmake klamber ja kaitsmeplokk sõiduki raamilt eemale.
2. Vajutage vasaku kaitsmeploki fiksaatorsakki. Libistage plokk kinnituspidudest välja.

3. Vt Joonis 34. Võtke komplektist oranž/valge kaitsmeploki adapterjuhe (12). Jälgige klemme mõlemas otsas (vt Joonis 24 ). Sellesse kaitsmeplokki sobib ainult vedrusakkidega klemm. Lõigake juhtmelt ettevaatlikult kasutamata klemm ära ja visake minema.
4. Vt Joonis 26. Otsige parempoolsest kaitsmeplokist kaitsmepesa tähisega „P&A IGN”. Pange oranži/valge adapteri juhe terminali, kuni see peatub. Õige suuna ja sügavuse kontrollimiseks kasutage võrdluseks läheduses olevat tehases paigaldatud terminali.
5. Tõmmake garaažiukse kaugavaja kaablisuka pikemast osast välja **ainult** oranž/valge juhe. Lõigake oranži/valge juhtme üleliigne osa ära, et see ulatus hõlpsalt adapterjuhtmeni.
6. Vt Joonis 22 . „Üks-ühiks” jätkukoha konfiguratsioon. Võtke komplektist **sinine** termokahaneva rüüsiga jätkumuhv (vt Joonis 34 , üksus 5). Ühendage garaažiukse kaugavaja juhtmekimbu toitejuhe adapterjuhtmega, järgides hooldusjuhendi lisa.
7. Vt Joonis 34. Paigaldage ahela lõpetamiseks kaitsmepesasse „P&A IGN” komplektis olev 2 A sulavkaitse (11).
8. Lükake kaitsmeploki kaitsmeploki klambri kinnitusavadele, kuni see kindlalt oma kohale klõpsatab. Paigaldage kornstein ja kaitsmeploki koost paigalduskohta. Kinnitage kahe kuuskantpesapeakruviga, mis varem eemaldasite. Kinnitage kindlalt.
9. Jätkake konkreetse mudeli **valge juhtme ühendamise** jaotisega.

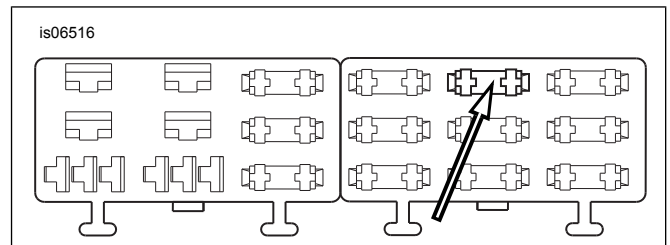

Joonis 26. „P&A IGN“ kaitsmeploki ava (2004.–2010. aasta Softaili mudelid)

### 2013. aasta ja varasemad Sportsteri mudelid

Garaažiukse kaugavaja **lülitatud** toiteallikaks on peamise juhtmekimbu oranž/valge (O/W) toitejuhe elektrikarbi küljekatte taga või istme all.

#### MÄRKUS.

*Osadel Sportster-mudelitel tuleb süütemoodul eemaldada, et saada juurdepääs peamise juhtmekimbu oranžile/valgele juhtmele.*

1. Vt Joonis 27. Koorige peamise juhtmekimbu ümbrist elektrikarbi küljekatte taga või istme all ligipääsetavas kohas ettevaatlikult lahti. Lõigake peamise juhtmekimbu oranž/valge toitejuhe läbi.

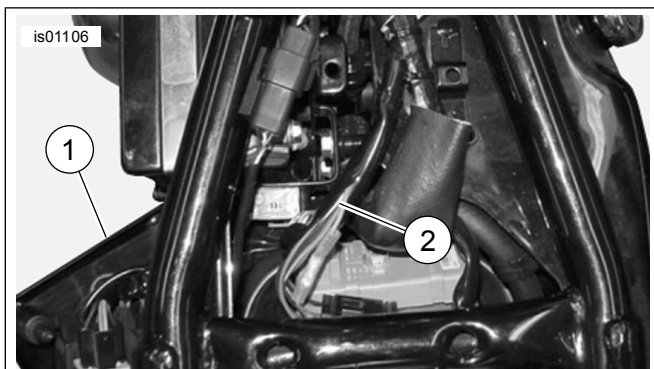

1. Vasakpoolne kate, mille sees on kaitselüliti hõbeterminal (punane juhe)
2. Turul olev juhtmestik (oranž/valge juhe)

**Joonis 27. Toiteühendused (Sportster-mudelid)**

2. Tõmmake garaažiukse kaugavaja kaablisuka pikemast osast välja **ainult** oranž/valge juhe. Lõigake oranži/valge juhtme üleliigne osa ära, et oranž/valge juhe ulatuks hõlpsalt küljekatte siseküljel või istme all oleva läbilõigatud oranži/valge juhtmeni.
3. Vt Joonis 22 , „kaks-üheks” jätkukoha konfiguratsioon. Võtke komplektist **punane** termokahaneva rüüsiga jätkumuhv (vt Joonis 34 , üksus 4). Ühendage garaažiukse kaugavaja juhtmekimbu toitejuhe peamise juhtmekimbu oranži/valge juhtmega, järgides hooldusjuhendi lisa.
4. Jätkake konkreetse mudeli **valge juhtme ühendamise** jaotisega.

## 2002.–2004. a V-Rod-mudelid

### MÄRKUS.

*Elektriühendused on tähistatud hooldusjuhendis numbriga ja tähega, mis on näidatud siin sulgudes.*

1. Vt jaotist Joonis 28 või Joonis 29 . Lõigake läbi sõiduki peamise juhtmekimbu oranž/valge juhe tule konnektori [29A] (1) kasutamata koha juures.
2. Tõmmake garaažiukse kaugavaja kaablisuka pikemast osast välja **ainult** oranž/valge juhe. Lõigake oranži/valge juhtme üleliigne osa ära, et oranž/valge juhe ulatuks hõlpsalt konnektori [29A] juures oleva läbilõigatud oranži/valge juhtmeni.
3. Vt Joonis 22 . „Kaks-üheks” jätkukoha konfiguratsioon. Võtke komplektist **punane** termokahaneva rüüsiga jätkumuhv (vt Joonis 34 , üksus 4). Ühendage garaažiukse kaugavaja juhtmekimbu toitejuhe peamise juhtmekimbu oranži/valge juhtmega, järgides hooldusjuhendi lisa.
4. Jätkake konkreetse mudeli **valge juhtme ühendamise** jaotisega

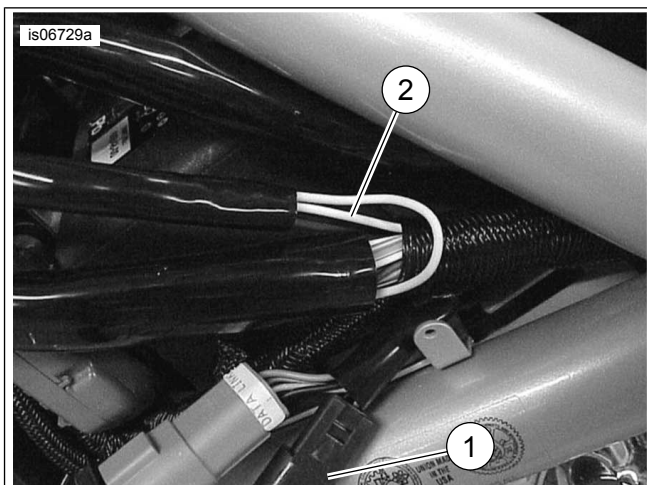

1. Konnektor [29A] koos oranži/valge juhtmega
2. Esitule valge juhe

**Joonis 28. Juhtmete jätkukohad (2002.-2003. a V-Rod)**



1. Konnektor [29A] koos oranži/valge juhtmega
2. Esitule juhtmekimp

**Joonis 29. Juhtmete jätkukohad (2004. a V-Rod)**

## 2005. a ja hilisemad V-Rod-mudelid

### MÄRKUS.

*Elektriühendused on tähistatud hooldusjuhendis numbriga ja tähega, mis on näidatud siin sulgudes.*

1. Vt Joonis 30. Lõigake läbi **sõiduki peamise juhtmekimbu** oranž/valge juhe esitule pistikkonnektori [38A] (1) läheduses.
2. Tõmmake garaažiukse kaugavaja kaablisuka pikemast osast välja **ainult** oranž/valge juhe. Lõigake oranži/valge juhtme üleliigne osa ära, et oranž/valge juhe ulatuks hõlpsalt konnektori [38A] juures oleva läbilõigatud oranži/valge juhtmeni.
3. Vt Joonis 22 . „Kaks-üheks” jätkukoha konfiguratsioon. Võtke komplektist **punane** termokahaneva rüüsiga jätkumuhv (vt Joonis 34 , üksus 4). Ühendage garaažiukse kaugavaja juhtmekimbu toitejuhe peamise juhtmekimbu oranži/valge juhtmega, järgides hooldusjuhendi lisa.
4. Jätkake konkreetse mudeli **valge juhtme ühendamise** jaotisega.

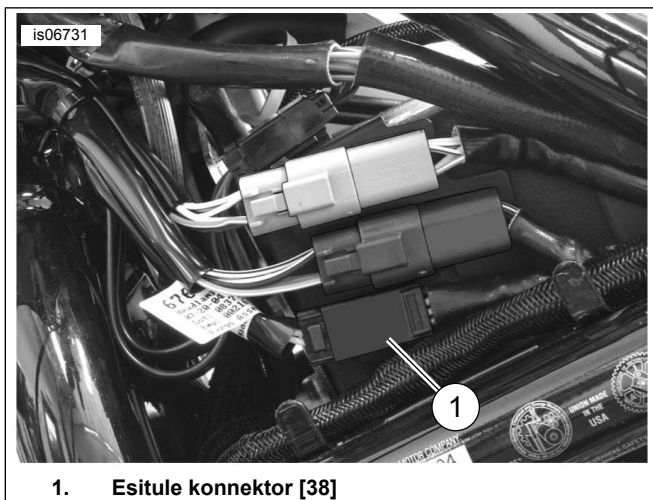

1. Esitule konektor [38]

Joonis 30. Juhtmete jätkukohad (2005. a ja hilisem V-Rod)

## ESITULE VALGE JUHTME ÜHENDUSED

### Dyna mudelid

1. Vt Joonis 31. Kasutage komplektis olevadi kaablivitsu, et kinnitada ülejäänud saatja juhe (valge) ja kaablisukk sõiduki juhtmete külge, mis kulgevad esituleni. Tõstke kütusepaak üles. Seadke juhtmed kulgema paagi alt esitule suunas.

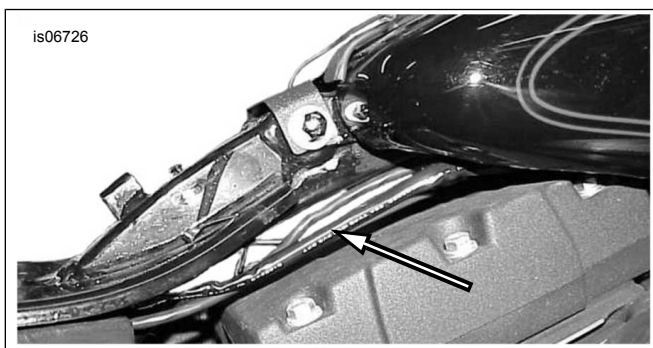

Joonis 31. Saatja juhtme paigutus esituleni (Dyna)

2. Seadke juhtmed kulgema esitule korpusesse läbi korpuse tagaküljel allosas oleva kaitserõnga.

#### MÄRKUS.

*Selleks, et saatja juhtmed läbi kaitserõnga tõmmata, vajutage konksuks väänatud juhtmeots esitule korpuse siseküljelt läbi kaitserõnga.*

*Kandke juhtmetele õhuke kiht vedelseepi, aknapuhastusvahendit või üldotstarbelist määret, et need konksuks väänatud juhtme abil läbi kaitserõnga tõmmata.*

*Teatud juhtudel ei pruugi saatja juhtmed läbi esitule korpuse kaitserõnga mahtuda. Sel juhul tuleb juhtmed ühendada esitule korpusest väljaspool.*

3. Lõigake valge juhe läbi esitule korpuses mitme tolli kaugusel esitule konektorist. Vajadusel lõigake saatja valge juhtme üleliigne osa ära. Jätke piisavalt pikaks, et juhtmete koorimiseks ja ühendamiseks jääks piisavalt ruumi.

4. Vt Joonis 22 . „Üks-ühaks” jätkukoha konfiguratsioon. Võtke komplektist **sinine** termokahaneva rüüsiga jätkumuhv (vt Joonis 34 , üksus 5). Ühendage saatja valge juhe esitule valge juhtmega.

5. Garaažiukse kaugavaja juhtseadiste programmeerimiseks jätkake jaotisega **Vastuvõtja ja saatja programmeerimine**

### Softaili mudelid

1. **MÄRKUS.**

**2018. a ja hilisemate Softail-mudelite puhul** seadke valge juhe kulgema üles mööda raami tagakülge, seejärel istme esiosa alla ja niimoodi, et see väljub raami vasakul küljel roolikannu lähedal olevast kaitserõngast.

Kasutage komplektis olevadi kaablivitsu, et kinnitada ülejäänud saatja juhe (valge) ja kaablisukk mootorratta juhtmete külge, mis kulgevad esituleni. Eemaldage kütusepaak. Seadke juhtmed kulgema paagi alt esitule suunas.

2. **MÄRKUS.**

**2011. a ja hilisemate Softail-mudelite puhul** on sõiduki juhtmekimbus esitule juhe valge triibuga sinine juhe, mitte üleni valge juhe, nagu kirjeldatud järgmistes sammudes.

Lõigake sõiduki peamise juhtmekimbu esitule ahela valge juhe läbi ligipääsetavas kohas sõiduki esiosa lähedal. Vajadusel lõigake saatja valge juhtme üleliigne osa ära. Koorige saatja juhtmekimbu rüüsi, et jätku tegemist hõlbustada. Jätke piisavalt pikaks, et juhtmete koorimiseks ja ühendamiseks jääks piisavalt ruumi.

3. Libistage komplektis olev punutud kaablisukk (9) üle valgete saatja juhtmete.

4. Vt Joonis 22 . „Üks-ühaks” jätkukoha konfiguratsioon. Võtke komplektist **sinine** termokahaneva rüüsiga jätkumuhv (vt Joonis 34 , üksus 5). Ühendage saatja valge juhe esitule valge juhtmega.

5. Libistage punutud kaablisukk üle valge juhtme jätkukoha.

6. Garaažiukse kaugavaja juhtseadiste programmeerimiseks jätkake jaotisega **Vastuvõtja ja saatja programmeerimine**

### Sportsteri mudelid

1. Paigutage ülejäänud saatja juhe (valge) ja kaablisukk läbi raami ülaosa kütusepaagi alt läbi esitule juurde. Kasutage komplektis olevaid kaablivitsu, et kinnitada juhe juhtmekimbu külge.

2. Seadke juhtmed kulgema esitule korpusesse läbi korpuse tagaküljel allosas oleva kaitserõnga.

#### MÄRKUS.

*Selleks, et saatja juhtmed läbi kaitserõnga tõmmata, vajutage konksuks väänatud juhtmeots esitule korpuse siseküljelt läbi kaitserõnga.*

Kandke juhtmetele **õhuke** kiht vedelseepi, aknapuhastusvahendit või üldotstarbelist määret, et need konksuks väänatud juhtme abil läbi kaitserõnga tõmmata.

Teatud juhtudel ei pruugi saatja juhtmed läbi esitule korpuse kaitserõnga mahtuda. Sel juhul tuleb juhtmed ühendada esitule korpusest väljaspool. Vt Joonis 32 .

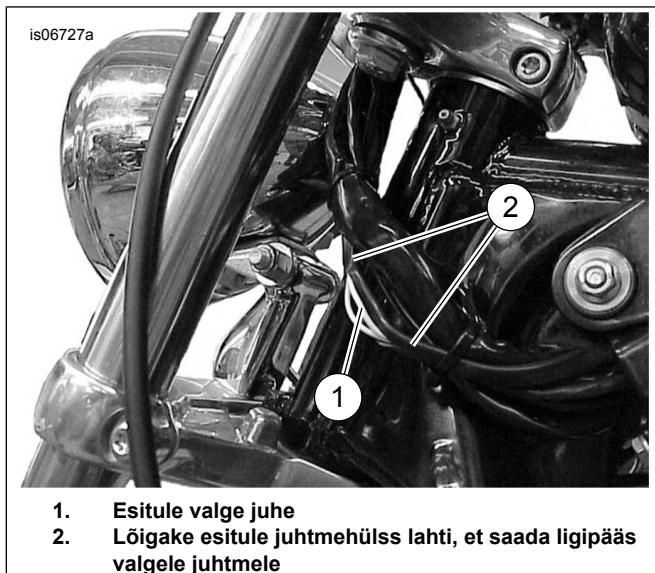

Joonis 32. Valge juhtme valikuline väline jätkukoht (Sportster-mudelid)

3. Lõigake valge juhe läbi esitule korpuses mitme tolli kaugusel esitule konektorist. Vajadusel lõigake saatja valge juhtme üleliigne osa ära. Jätke piisavalt pikaks, et juhtmete koorimiseks ja ühendamiseks jääks piisavalt ruumi.
4. Vt Joonis 22 . „Üks-üheks” jätkukoha konfiguratsioon. Võtke komplektist **sinine** termokahaneva rüüsiga jätkumuhv (vt Joonis 34 , üksus 5). Ühendage saatja valge juhe esitule valge juhtmega.
5. Garaažiukse kaugavaja juhtseadiste programmeerimiseks jätkake jaotisega **Vastuvõtja ja saatja programmeerimine**

## 2014. a ja hilisemad Touring- ja Trike-mudelid

1. Leidke esitule konektor ([38B] või [38HB]), mis sisaldab sinist/valget juhet. Lõigake kaablisukka piisavalt palju lühemaks, et lõigata läbi sõiduki juhtmekimbu esitule ahela sinine/valge juhe ligipääsetavas kohas, mis jääb esitule konektorist mitme tolli kaugusele. Vajadusel lõigake saatja valge juhtme üleliigne osa ära. Koorige saatja juhtmekimbu rüüsi, et jätku tegemist hõlbustada. Jätke piisavalt pikaks, et juhtmete koorimiseks ja ühendamiseks jääks piisavalt ruumi.
2. Vt Joonis 34. Libistage komplektis olev punutud kaablisukk (9) üle valgete saatja juhtme.

3. Vt Joonis 22 . „Üks-üheks” jätkukoha konfiguratsioon. Võtke komplektist sinine termokahaneva rüüsiga jätkumuhv (vt Joonis 34 , üksus 5). Ühendage saatja valge juhe esitule sinise/valge juhtmega.
4. Libistage punutud kaablisukk üle valge ja valge/sinise juhtme jätkukoha.
5. Garaažiukse kaugavaja juhtseadiste programmeerimiseks jätkake jaotisega **Vastuvõtja ja saatja programmeerimine**

## V-Rodi mudelid

1. Lõigake sõiduki peamise juhtmekimbu esitule ahela valge juhe läbi ligipääsetavas kohas, mis jääb esitule konektorist mitme tolli kaugusele. Vajadusel lõigake saatja valge juhtme üleliigne osa ära. Koorige saatja juhtmekimbu rüüsi, et jätku tegemist hõlbustada. Jätke piisavalt pikaks, et juhtmete koorimiseks ja ühendamiseks jääks piisavalt ruumi.
2. Vt Joonis 34. Libistage komplektis olev punutud kaablisukk (9) üle valgete saatja juhtmete.
3. Vt Joonis 22 . „Üks-üheks” jätkukoha konfiguratsioon. Võtke komplektist **sinine** termokahaneva rüüsiga jätkumuhv (vt Joonis 34 , üksus 5). Ühendage saatja valge juhe esitule valge juhtmega.
4. Libistage punutud kaablisukk üle valgete juhtmete jätkukoha.
5. Paigaldage eesmine vasak ribikate mootorrattale.
6. Paigaldage õhufiltri kate, kui selle varem eemaldasite.
7. Garaažiukse kaugavaja juhtseadiste programmeerimiseks jätkake jaotisega **Vastuvõtja ja saatja programmeerimine**

## VASTUVÕTJA JA SAATJA PROGRAMMEERIMINE

Kui vastuvõtja ja saatja on paigaldatud, programmeerige vastuvõtja, et see kuulaks saatja signaali sagedust. See protsess võib vajada kahte inimest, olenevalt kui kaugel vastuvõtja ja saatja teineteisest programmeerimise ajal on.

### MÄRKUS.

*Veenduge enne peakaitse paigaldamist või negatiivse akukaabli ühendamist, et süütelüliti on VÄLJALÜLITATUD asendis.*

1. **Peakaitsemega mudelid:** peakaitse paigaldamiseks vt hooldusjuhendit ja järgige juhiseid.
2. **Peakaitselülitiga mudelid:** vt hooldusjuhendit ja ühendage negatiivne akukaabel kooskõlas toodud juhistega. Kandke akuklemmidele õhuke kiht vaseliini või korrosioonivastast vahendit.



3. Veenduge, et Harley-Davidsoni garaažiukse kaugavaja **vastuvõtja** (garaažis) esiküljel olev punane LED põleb; see näitab, et vastuvõtja toide on sees.
4. Vt Joonis 33 . Vajutage ja hoidke all Harley-Davidsoni garaažiukse kaugavaja **vastuvõtja** seadistamisnuppu SET (1). Vastuvõtjal olev LED (2) vilgub pidevalt, kuni vajutate seadistamisnuppu SET.

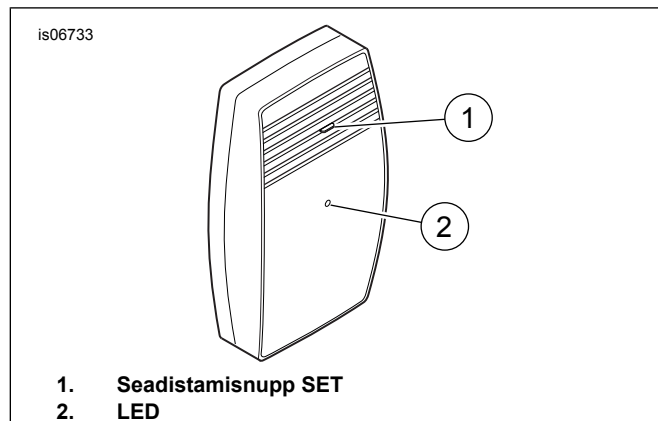

Joonis 33. Garaažiukse kaugavaja vastuvõtja, eestvaade

5. **MÄRKUS.**  
Kui **vastuvõtja** saab **saatjalt** signaali, kustub (**saatjal?**)(**vastuvõtjal?**) olev LED.
- Keerake süütelüliti sisselülitatud asendisse ON, kuid ärge sõidukit käivitage. Lülitage esitulede lüliti, toimides ühel viisil järgmistest:
- a. Kui lähituled (LO) on sees, lülitage sisse kaugtuled (HI). Lülitage lähitulede asendisse (LO).
  - b. Kui kaugtuled (HI) on sees, lülitage sisse lähituled (LO). Lülitage kaugtulede asendisse (HI).
6. Vabastage vastuvõtja seadistamisnuppu SET.
  7. Veenduge enne mootorrattaga sõitmist, et kõik tuled ja lülitid töötavad.

8. **MÄRKUS.**  
Eemaldage saatja ja vastuvõtja vahelt kõik takistused, enne kui garaažiukse kaugavaja toimimist katsetate.

Kui esitule lüliti vajutamiselega on saatja aktiveeritud, süttib **saatja** punane LED üheks sekundiks näitamaks, et saatja toimib õigesti.

Katsetage garaažiukse kaugavaja, kaugtulede ja lähitulede talitlust.

9. Keerake süütelüliti asendisse OFF (Väljas).
10. Vaadake hooldusjuhendit. Paigaldage iste. Pärast paigaldamist tõmmake istet üles, et kontrollida, et see on kindlalt kinni.
11. Paigaldage tagasi kõik osad, mis saatja paigaldamiseks eemaldasite.

## TÕRKEOTSING

### Esitulede lüliti vajutati, kuid garaažiukse kaugavaja ei toimi.

Kui süüde on sisselülitatud asendis ON:

1. Kas **sõiduki** saatjal olev LED vilgub, kui esitulede lüliti vajutatakse?
  - **JAH.** Jätkake 2. sammust.
  - **Ei.** Jätkake 3. sammust.
2. Kas **garaaži paigaldatud** vastuvõtja LED vilgub **ühe korra**, kui sõiduk signaali edastab?
  - **JAH.** Jätkake 4. sammust.
  - **Ei.** Jätkake jaotisest **Vastuvõtja lähtestamine**.
3. Veenduge, et sõiduki toitejuhtmed, esitule juhe ja maandusjuhe on õigesti ühendatud.
4. Vt käesoleva juhendi varasemat jaotist **Saatja paigaldamine**.
  - a. Veenduge, et vastuvõtja on garaažiukse automaatikaga **õigesti ühendatud**.
  - b. Veenduge, et vastuvõtja on olemasolevast garaažiukse kaugavaja vastuvõtjast **piisavalt kaugel**.

### Vastuvõtja lähtestamine

1. Ühendage vastuvõtja 110 V seinakontaktist lahti.
2. Oodake 10 sekundit.
3. **Vajutage ja hoidke allavajutatuna** vastuvõtja programmeerimisnuppu. Hoidke nuppu allavajutatuna ja ühendage vastuvõtja samal ajal seinakontakti. Punane LED vilgub kiiresti.
4. Vabastage programmeerimisnupp. Vastuvõtja on nüüd lähtestatud ja selle mälu on tühjenud.
5. Programmeerige vastuvõtja uuesti. Vt käesoleva juhendi varasemat jaotist **Vastuvõtja ja saatja programmeerimine**.

## HOOLDATAVAD OSAD

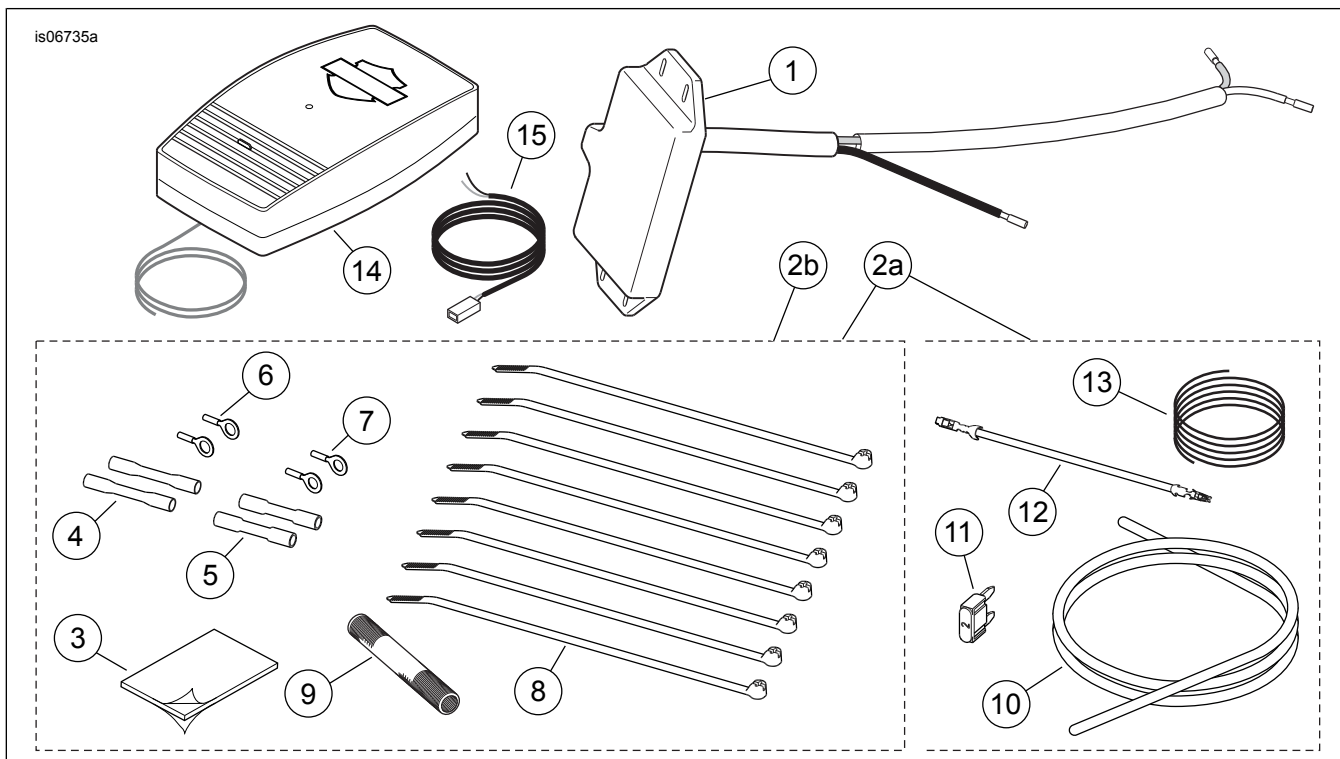

Joonis 34. Varuosad, garaažiukse kaugavaja komplektid

Tabel 4. Varuosad, garaažiukse kaugavaja komplekt 91558-01B

Üksus	Kirjeldus (kogus)	Tootenumber
1	Saatja koost	Ei müüda eraldi
2a	Kinnitite komplekt (sisaldab üksuseid 3–13)	91650-01A
3	Kahepoolne teip. 2,54 x 3,81 cm (1.0 x 1.5 in)	Ei müüda eraldi
4	Termokahaneva rüüsiga jätkumuhv, AWG 18–20 (punane) (2)	70585-93
5	Termokahaneva rüüsiga jätkumuhv, AWG 14–16 (sinine) (2)	70586-93
6	Rõngasklemm, AWG 18–22, 5/16 in läbimõõduga tikkpoldile	9859
7	Rõngasklemm, AWG 18–22, 1/4 in läbimõõduga tikkpoldile	9858
8	Kaablivits, must. 20 cm (8 in) pikk (8)	10006
9	Kaablisukk, punatud polüester, 76 mm (3 in) pikk	70599-02
10	Kaablisukk, nr 8 x 0,84 m (33 in) pikk (2004. a ja hilisemate V-Rod- ning 2014. a ja hilisemate Touring-mudelite jaoks)	Ei müüda eraldi
11	Lapikkaitse, 2 A	54305-98
12	Kaitsmeploki adapterjuhe, oranž/valge	70329-04
13	Juhe, isoleeritud, must, AWG 20, 0,86 m (34 in) pikk	Ei müüda eraldi
14	Vastuvõtja koost	91560-01
15	Vastuvõtja kaabli koost	Ei müüda eraldi

Tabel 5. Varuosad, saatja komplekt 91561-01B

Üksus	Kirjeldus (kogus)	Tootenumber
1	Saatja koost	Ei müüda eraldi
2b	Kinnitite komplekt (sisaldab üksuseid 3–9)	91650-01
3	Kahepoolne teip. 2,54 x 3,81 cm (1.0 x 1.5 in)	Ei müüda eraldi
4	Termokahaneva rüüsiga jätkumuhv, AWG 18–20 (punane) (2)	70585-93
5	Termokahaneva rüüsiga jätkumuhv, AWG 14–16 (sinine) (2)	70586-93
6	Rõngasklemm, AWG 18–22, 5/16 in läbimõõduga tikkpoldile	9859
7	Rõngasklemm, AWG 18–22, 1/4 in läbimõõduga tikkpoldile	9858

**Tabel 5. Varuosad, saatja komplekt 91561-01B**

<b>Üksus</b>	<b>Kirjeldus (kogus)</b>	<b>Tootenumbr</b>
8	Kaablivits, must. 20 cm (8 in) pikk (8)	10006
9	Kaablisukk, pununud polüester, 76 mm (3 in) pikk	70599-02

**Tabel 6. Varuosad, vastuvõtja komplekt 91562-01**

<b>Üksus</b>	<b>Kirjeldus (kogus)</b>	<b>Tootenumbr</b>
14	Vastuvõtja koost	91560-01
15	Vastuvõtja kaabli koost	Ei müüda eraldi