



AUTOTALLIN OVEN KAUKOSÄÄDINSARJAT

YLEISTÄ

Sarjojen numerot

91558-01B (lähetin-/vastaanotinsarja), 91561-01B (lähetinsarja), 91562-01 (vastaanotinsarja)

Mallit

Mallien sovitustiedot ovat P&A-myyntiluettelossa ja sivun www.harley-davidson.com Parts and Accessories (Osat ja lisävarusteet) -osiossa (vain englanniksi).

HUOMAUTUS

Vuotta 2014 uudemmissa Touring-malleissa, joissa on kaksoishalogeniajovalot, on käytettävä kolmijohdinlähetintä näistä sarjoista. Aikaisempaa nelijohdinlähetintä lähetin-/vastaanotinsarjoista 91558-01 ja 91558-01A tai lähetinsarjasta 91561-01 ei voida käyttää näissä ajovaloissa.

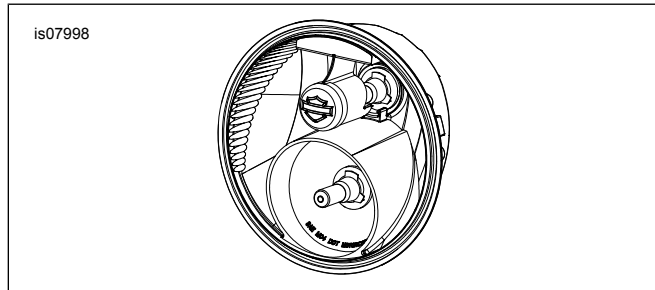

Kuva 1. Kahden polttimon halogeniajovalon tunnistus

Asennusvaatimukset

Vuosien 2011-2017 Softail-malleissa, vuotta 2012 uudemmissa Dyna-malleissa ja vuotta 2014 uudemmissa Sportster-malleissa on käytettävä erikseen myytävää sähköliitäntäsarjaa (osanro 72673-11).

2018 vuotta uudempiä Softail-malleja varten tarvitaan erikseen myytävä sähköliitäntäsarja (osanro 69201599A).

Touring-malleissa 2014–2016 on käytettävä erikseen myytävää sähköliitäntäsarjaa (osanro 69200722).

2017 ja uudempiä Touring-mallia varten tarvitaan erikseen myytävä sähköliitäntäsarja (osanro 69201599A).

Vuotta 2014 uudemmissa Street-malleissa on käytettävä erikseen myytävää kuusisuuntaista Deutsch-kantakotelo (osanro 72136-94GY), toissijaista lukitusta (osanro 72156-94), kahta kantaliitintä (osanro 72191-94) ja neljää tiivisteliitintä (osanro 72195-94).

Kun vaihdat alkuperäisen (OE) lähettimen **CVO-ajoneuvoon**, on käytettävä erikseen myytävää kolmea sähköliitintä (osanro 74191-98) ja yhtä tiivisteliitintä (osanro 74195-98).

Electrical Contact Lube -voiteluainetta (osanro 99861-02) tai vastaavaa on käytettävä akkukaapelin irtikytkemisen jälkeen. Saat tarvikkeen Harley-Davidson-jälleenmyyjältä

VAROITUS

Kuljettajan ja matkustajan turvallisuus riippuu tämän sarjan oikeasta asennuksesta. Noudata korjaamokäsikirjan menettelyjä. Jos toimenpide on mielestäsi liian vaikea tai sinulla ei ole sen tekemiseen tarvittavia työkaluja, pyydä Harley-Davidson-jälleenmyyjää tekemään asennus. Tämän sarjan virheellinen asennus voi aiheuttaa kuoleman tai vakavan loukkaantumisen. (00333b)

HUOMAUTUS

Tässä ohjelehdessä viitataan korjaamokäsikirjan tietoihin. Asennuksessa täytyy hyödyntää saman vuoden/mallin moottoripyörän korjaamokäsikirjaa. Saat käsikirjan Harley-Davidson-jälleenmyyjältä.

Sähköjärjestelmän ylikuormitus

HUOMAUTUS

Ajoneuvon latausjärjestelmä saattaa ylikuormittua, jos siihen lisätään liikaa sähkölaitteita. Jos yhtä aikaa käytössä olevat sähkölaitteet kuluttavat enemmän virtaa kuin moottoripyörän latausjärjestelmä pystyy tuottamaan, akku saattaa tyhjentyä ja sähköjärjestelmään voi tulla vaurioita. (00211d)

VAROITUS

Asennettaessa sähkölaitteita varmista, ettei muutettavava virtapiiriä suojaavan sulakkeen tai virtakatkaisimen ampeerimäärä ylitä. Enimmäisampeerimäärän ylitys voi aiheuttaa sähköhäiriöitä, jotka voivat johtaa kuolemaan tai vakavaan loukkaantumiseen. (00310a)

Kaukosäätimen lähetin sarjoissa 91558-01B ja 91561-01B tarvitsee jopa **0,5 ampeeria** enemmän virtaa sähköjärjestelmältä.

Sarjan sisältö

Katso Kuva 34, Taulukko 4, Taulukko 5 ja Taulukko 6

FCC-HUOMAUTUKSET

HUOMAUTUS

Sellaisten muutosten tekeminen tähän tuotteeseen, joita valmistaja ei ole nimenomaisesti hyväksynyt, saattaa mitätöidä tuotteen käyttöoikeuden.

Tämä tuote on testattu ja sen on todettu olevan FCC:n määräyksissä (FCC Rules, Part 15, Subpart B) luokan B digitaalilaitteille määritettyjen raja-arvojen mukainen. Nämä raja-arvot antavat riittävän häiriösuojaan asuin ympäristöissä. Tämä tuote tuottaa, käyttää ja voi säteillä radiotaajuista säteilyä,



ja mikäli tuotetta ei asenneta ja käytetä käyttöohjeiden mukaisesti, se voi häiritä radioliikennettä. Ei ole kuitenkaan varmaa, että kaikissa tilanteissa vältyttäisiin häiriöiltä.

Jos tämä tuote aiheuttaa vahingollista häiriötä radio- tai televisiolähetysten vastaanottoon, mikä voidaan havaita kytkemällä tuote pois toiminnasta ja sitten uudelleen toimintaan, käyttäjä voi yrittää poistaa häiriön seuraavilla tavoilla:

- Suuntaa vastaanottoantenni uudelleen tai muuta sen paikkaa.
- Siirrä tuote ja vastaanotin kauemmas toisistaan.
- Kytke tämä tuote eri virtapiiriin kuin johon vastaanotin on kytketty.
- Pyydä apua jälleenmyyjältä tai ammattitaitoiselta radio- ja televisioasentajalta.

VASTAANOTTIMEN ASENNUS

Vain sarjat 91558-01B ja 91562-01

1. Irrota virtajohto tallinoven ohjausyksiköstä, jotta ovi ei pääse liikkumaan asennuksen aikana.
2. Etsi tallista pistorasia, **jossa ei ole virtakytkintä** ja joka sijaitsee korkeimmalla ja/tai lähimpänä tallin etuosaa. Kytke Harley-Davidson- autotallin oven kaukosäätimen vastaanotin (14) kyseiseen pistorasiaan.

3. HUOMAUTUS

SOME- autotallin ovenavausjärjestelmien kanssa Harley-Davidson-vastaanotin on kytkettävä toisaalle kuin alkuperäinen vastaanotin. Jos se kytketään liian lähelle alkuperäistä vastaanotinta, molempien lähettimien toiminta-alue voi pienentyä epätydyttävälle tasolle.

Etsi kaksi autotallin oven aktivointikytkimen liittintä seuraavista paikoista:

- a. Olemassa oleva kiinteästi seinään asennettu ovenavauspainike.
 - b. Avauspainikkeeseen kytketty autotallin oven vetolaite.
4. Katso Kuva 34. Kiinnitä Harley-Davidson-vastaanottimen kaapelikokoonpanon (15) paljas pää niihin liittimiin, jotka aktivoivat ovenavausjärjestelmän vetolaitteen. Katso liittimien sijainti ja kytkentäohjeet ovenavausjärjestelmän valmistajan toimittamista ohjeista.

5. HUOMAUTUS

Älä irrota ovenavauspainikkeen tai vetolaitteen liittimiin alunperin kytkettyjä johtoja.

Asenna kokoamisen jälkeen autotallin ovenavauspainike tai ovenavausjärjestelmän vetolaite alkuperäiseen paikkaan.

6. Vie vaiheessa 4 kytketty Harley-Davidson-vastaanottimen kaapelikokoonpano vaiheessa 2 valittuun pistorasiaan.
7. Katso Kuva 2 . Kytke Harley-Davidson-vastaanottimen kaapelikokoonpanon liitin kuvassa näkyvään paikkaan Harley-Davidson-vastaanottimessa.

8. Kytke autotallin oven kaukosäätimen vastaanotin valittuun pistorasiaan. Kytke autotallin oven vetolaitteen virtajohto pistorasiaan.
9. Varmista seinään asennetun ovenavauspainikkeen toimivuus painamalla painiketta.

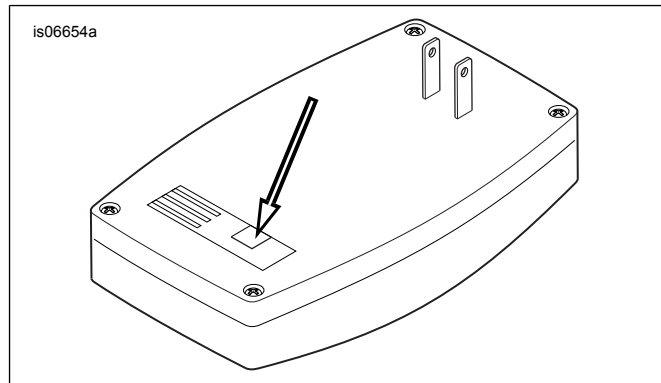

Kuva 2. Tallinoven avausjärjestelmän vastaanotin, näkymä takaa

VALMISTELU

Yleistä

Jokaisen ajoneuvon polttoainejärjestelmä on tyhjennettävä, akun miinusnapa on kytkettävä irti ja joissakin tapauksissa polttoainesäiliö on joko irrotettava vai nostettava ylös. Yhdessä sarjan kanssa on käytettävä asianmukaista korjaamokäsikirjaa.

Polttoainejärjestelmä

▲ VAROITUS

Estä polttoaineen ruiskuaminen poistamalla ilma korkean paineen polttoainejärjestelmästä ennen syöttöputken irrotusta. Bensiini on erittäin helposti syttyvää ja räjähtävää, mikä voi aiheuttaa kuoleman tai vakavan loukkaantumisen. (00275a)

▲ VAROITUS

Kaasuttimen polttoaineputkesta voi valua bensiiniä, kun putki irrotetaan polttoaineventiiliin liittimestä. Bensiini on erittäin helposti syttyvää ja räjähtävää, mikä voi aiheuttaa kuoleman tai vakavan loukkaantumisen. Pyyhi roiskunut polttoaine välittömästi ja hävitä rievut asianmukaisella tavalla. (00256a)

▲ VAROITUS

Kun huollat polttoainejärjestelmää, älä tupakoi. Pidä se etäällä avotulesta ja kipinöistä. Bensiini on erittäin helposti syttyvää ja räjähtävää, mikä voi aiheuttaa kuoleman tai vakavan loukkaantumisen. (00330a)

1. EFI-mallit PAITSI V-Rod:

- a. Tyhjennä ja irrota polttoaineen syöttöputki. Katso korjaamokäsikirjaa

2. Kaasuttimella varustetut mallit:

- a. Sammuta polttoaineen syöttöventtiili. Irrota polttoaineputki venttiilistä.

3. Dyna-, Softail- ja Sportster-mallit:

- Polttoainesäiliö on irrotettava tai nostettava hieman koholle, jotta päästään käsiksi johtosarjaan. Ohjeet polttoainesäiliön irrottamiseen löytyvät korjaamokäsikirjan asianmukaisesta kohdasta (kaasutin- tai EFI-moottori).

HUOMAUTUS

Jos mittarikonsolilla varustettu polttoainesäiliö on irrotettava, noudata korjaamokäsikirjan ohjeita mittarikonsolin irrottamiseksi polttoainesäiliöstä ennen säiliön irrotusta.

Sähköjärjestelmä

▲ VAROITUS

Irrota pääsulake, jotta moottori ei pääsisi käynnistymään vahingossa ja aiheuttamaan mahdollisesti kuolemaan tai vakavaan loukkaantumiseen johtavaa onnettomuutta. (00251b)

▲ VAROITUS

Jotta moottori ei pääsisi käynnistymään vahingossa, mikä saattaa johtaa kuolemaan tai vakavaan loukkaantumiseen, irrota akun negatiivinen kaapeli (-), ennen kuin jatkat ketjun tarkistusta. (00048a)

HUOMAUTUS

Vuotta 2004 uudemmissa Sportster® -malleissa akun miinuskaapeli on helpoin kytkeä irti moottorin kampikammioista.

VARUSTETTU turvasireenillä

- Vuotta 2007 uudemmissa ajoneuvoille, joissa on turvajärjestelmän sireeni:**
 - Pitä kauko-ohjain lähetysetäisyydellä ja käännä virta päälle.
 - Käännä virtakytkin OFF-asentoon, kun järjestelmä on poistettu käytöstä.

LÄHETTIMEN ASENNUS

Taulukko 1. Pikaopas lähettimen asennukseen

Malli	Kiinnitä lähetin:	Reititä johdot:
Dyna (kaikki)	Satulan alla akun lähellä oleva johtosarja kaapelihihnoilla (Katso Kuva 3.).	Eteenpäin rungon oikealla puolella.
Softail (1999-earlier)	Kiinnitä lähettimen kotelo ja kaapelikanavan lyhyt osa satulan alla olevat ajoneuvon johdot kaapelihihnoilla (Katso Kuva 4.).	Kohti ajovaloa.
Softail (2000-2017 paitsi Deuce)	Johtosarja ajoneuvon rungon, takahaarukan ja takarenkaan välissä kaapelihihnoilla (Katso Kuva 5. ja Kuva 6.).	Akkukoteloon, sitten rungon oikeaa puolta pitkän.
Softail (2018-uu- demmat)	Päävaljaat oikeanpuoleisen sivukatteen alla kaapelihihnoilla. (Katso Kuva 9.)	Seuraa pääjohtosarjaa etuistui- men alla.
Softail Deuce (2000-later)	Satulan alapinta ECM-/sytytysmoduulin välissä vaahtotyynillä (Katso Kuva 7.).	Eteenpäin rungon oikealla puolella.
Sportster (1994-2003)	Pääjohtosarja satulan alla mahdollisimman kaukana öljysäiliöstä, kaapelihihnoilla (Katso Kuva 8.).	Eteenpäin kohti ajovaloa.
Sportster (2004-later)	Johtosarja pääsulakkeen kannattimen vieressä sähkökotelon sivusuojuksen takana. Suuntaa painetun piirin puoli akusta poispäin. Kiinnitä nippusiteillä.	Eteenpäin kohti ajovaloa.
Street	Satulan alla lähellä ECM-yksikköä, vaahtoteipillä.	Eteenpäin kohti ajovaloa.

- Irrota pääsulake **VÄLITTÖMÄSTI** . Katso korjaamokäsikirjaa

2. Vuotta 2006 vanhemmille ajoneuvoille, joissa on turvajärjestelmän sireeni:

- Kytke sireeni pois päältä kauko-ohjaimella tai suojakoodilla.
- Irrota pääsulake tai akun miinuskaapeli. Katso korjaamokäsikirjaa
- Käännä virta pois (OFF).

ILMAN turvasireeniä

1. Mallit, joissa pääsulake:

- Irrota pääsulake. Katso korjaamokäsikirjaa

2. Mallit, joissa on päävirtakatkaisin:

- Irrota satula ja säilytä kaikki satulan kiinnikkeet. Katso korjaamokäsikirjaa
- Irrota akun miinuskaapeli. Katso korjaamokäsikirjaa
- Käännä virta pois (OFF).

Kaikki ajoneuvot, joissa on pääsulake

- Kaikki mallit paitsi VRSC:** irrota satula ja säilytä satulan kiinnikkeet. Irrota pääsulake. Katso korjaamokäsikirjaa
- VRSC-mallit:** irrota oikea sivukate. Irrota pääsulake. Katso korjaamokäsikirjaa

Kaikki ajoneuvot, joissa on päävirtakatkaisin

- Irrota satula ja säilytä satulan kiinnikkeet. Irrota akun miinuskaapeli (musta). Katso korjaamokäsikirjaa
- KAIKKI mallit:** käännä virtakytkin OFF-asentoon, jollet vielä tehnyt sitä.

Taulukko 1. Pikaopas lähettimen asennukseen

Malli	Kiinnitä lähetin:	Reititä johdot:
FLHR Touring / FLRT Trike (kaikki)	Rungon oikea puoli haarukkaputken lähellä, moottorikodassa, vaahtotyynyllä (irrota ensin ajovalo) (Katso Kuva 10.).	
Touring/Trike (FLHT/X, FLTR, vuotta 2013 vanhempi)	Katteen sisäpuolella ylhäällä, vaahtotyynyllä (irrota ulompi kate ensin) (Katso Kuva 11. ja Kuva 12).	
Touring/Trike (FLHT/X, FLTR, vuotta 2014 uudemmat)	<ul style="list-style-type: none"> • FLHT/X ILMAN katteeseen asennettua vahvistinta: ylemmän tukikanattimen vasen puoli vaahtotyynyllä (Katso Kuva 13. , näkymä ylhäältä). • FLHT/X VARUSTETTUNA katteeseen asennetulla vahvistimella: kiinnitä vahvistimen asennuskannattimen etuosaan (Katso Kuva 13. , näkymä alhaalta). • FLTR joko VARUSTETTUNA katteeseen asennetulla vahvistimella tai ILMAN sitä: tasainen pinta radion oikean puolen ja oikean kaiutinkotelon välissä vaahtotyynyllä (Katso Kuva 14.). 	
V-Rod (2002–2003)	Moottoripyörän johdinkotelo vasemman tuuletusaukon kannen alla, nippusiteillä (Katso Kuva 15. ja Kuva 16).	
V-Rod (vuotta 2004 uudemmat)	Sulakerasian johtosarjojen alapuoli ilmanottoaukon alla, nippusiteillä (Katso Kuva 15. ja Kuva 17).	

Katso yksityiskohtaiset asennustiedot tietyille mallille taulukon jälkeen tulevista osioista.

Vain sarjat 91558-01B ja 91561-01B

HUOMAUTUS

- **Vuotta 2014 uudemmissa Touring-malleissa, joissa on kaksoishalogeniajovalot,** on käytettävä kolmijohdinlähetintä **näistä** sarjoista. Vanhempia nelijohdinlähettimiä lähetin-/vastaanotinsarjoista 91558-01 ja 91558-01A tai lähetinsarjasta 91561-01 **ei voida käyttää** kaksoishalogeniajovaloissa (Katso Kuva 1.).
- Lähettimen toiminta-alue voi vaihdella moottoripyörämallin mukaan. Jotta autotallin oven kaukosäätimen **toiminta-alue** olisi paras mahdollinen, sijoita lähetin moottoripyörään mahdollisimman kauas laajoista metallipinnoista.
- Jotta autotallin oven kaukosäätimen **suorituskyky** olisi para mahdollinen, pidä lähetin ja johdot mahdollisimman kaukana ajoneuvon lämmönlähteistä.
- Älä peitä näkymää lähettimen johdotuksiin kun kiinnität tarrataustaisen vaahtotyynyn lähettimeen tai asennat lähettimen ajoneuvon. Johdotuksen puolella olevan punaisen LED-valon on pysyttävä näkyvässä vastaanotin-lähettimen ohjelmointia varten. Parhaan tarttuvuuden takaamiseksi vaahtotyynyn kiinnityspinnat on syytä puhdistaa isopropyylialkoholilla.

1. Katso Kuva 34. Poista tarrataustan suojateippi vaahtotyynyn (3) toiselta puolelta. Aseta tyyny lähettimen muovikoteloon (1). Paina tiiviisti paikalleen.
2. Etsi tiettyä mallia koskevat ohjeet seuraavista osioista.

Dyna-mallit

1. Irrota polttoainesäiliön kiinnityspultit. Katso korjaamokäsikirjan oikeasta osiosta (kaasuttimella varustettu tai EFI-moottori).
2. Katso Kuva 3 . Kiinnitä lähetin nippusiteillä Dynan johtosarjaan (3), joka sijaitsee satulan alla akkukotelon lähellä. Reititä lähettimen johdot eteenpäin rungon oikeaa puolta pitkin.

3. Siirry osioon johtosarjan liitännät .

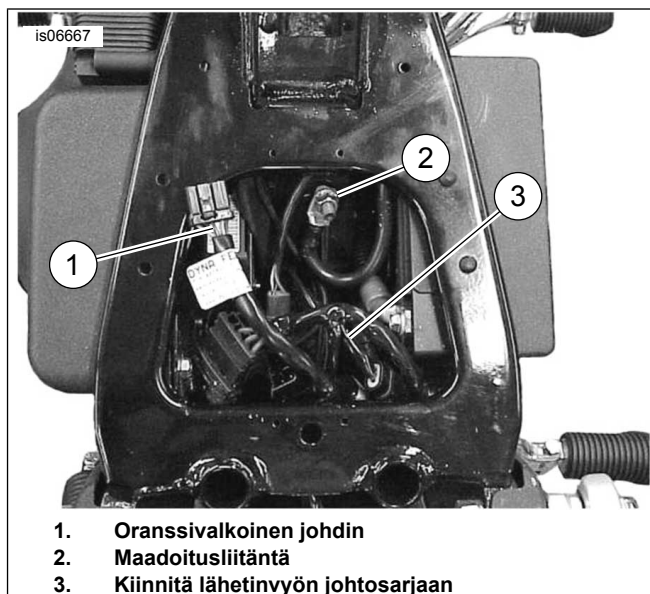

Kuva 3. Lähettimen asennus (Dyna)

Vuotta 1999 vanhemmat Softail-mallit

1. Irrota polttoainesäiliön kiinnityspultit. Katso korjaamokäsikirjan oikeasta osiosta (kaasuttimella varustettu tai EFI-moottori).
2. Katso Kuva 4 . Irrota maadoitusruuvi (1), joka sijaitsee rungon yläpuolella satulan alla polttoainesäiliön lähellä.
3. Katso Kuva 34. Kiinnitä nippusiteillä (8) **vain lähettimen kotelo ja kaapelikanavan lyhyt osa** moottoripyörän johtimiin, jotka suuntautuvat eteenpäin kohti ajovaloja.
4. Siirry osioon **johtosarjan liitännät** .

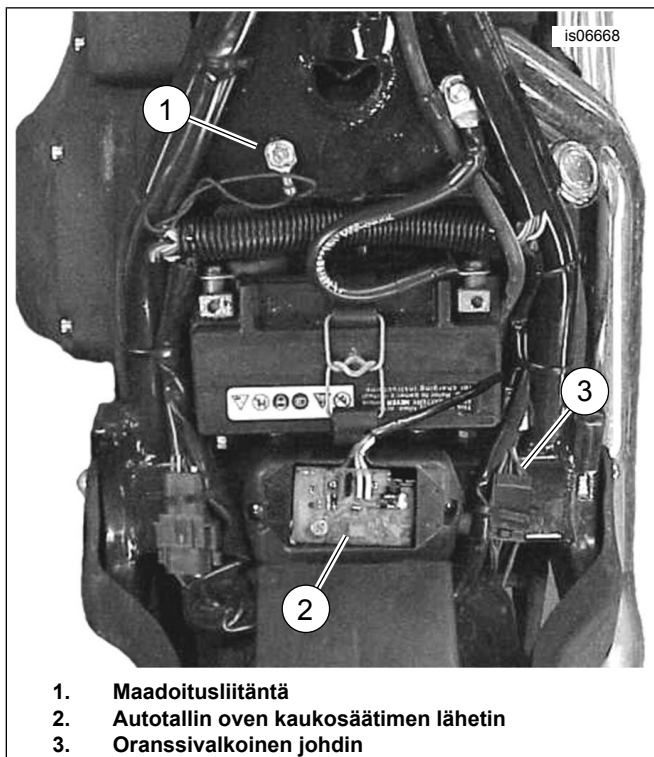

Kuva 4. Lähettimen asennus (vuotta 1999 vanhempi Softail)

Vuosien 2000-2017 Softail-mallit paitsi Deuce (FXSTD)

1. Irrota polttoainesäiliön kiinnityspultit. Katso korjaamokäsikirjan oikeasta osiosta (kaasuttimella varustettu tai EFI-moottori).
2. Poista takaroiskesuoja (sisempi lokasuoja) korjaamokäsikirjan ohjeiden mukaisesti.
3. Katso Kuva 5 . Kiinnitä lähetin (3) nippusiteillä rungon, takahaarukan (2) ja takarenkaan (1) väliin.
4. Katso Kuva 6. Reititä lähettimen johdot (2) akkukoteloon (4) rungon oikeaan puolelta pitkin.
5. Siirry osioon **johtosarjan liitännät** .



Kuva 5. Lähettimen asennus, vuosien 2000-2017 Softail-mallit paitsi Deuce (kuvassa FLSTC)

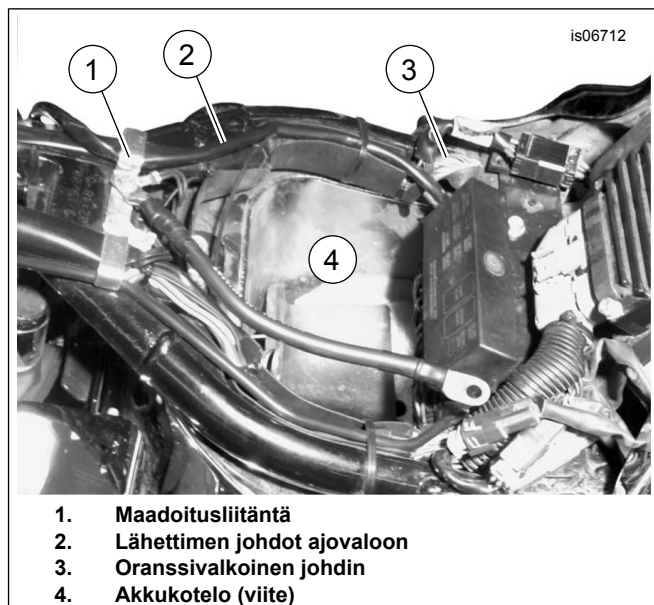

Kuva 6. Virta- ja maadoitusliitännät, vuosien 2000-2017 Softail-mallit (kuvassa FLSTC)

Softail Deuce (FXSTD)

1. Irrota polttoainesäiliön kiinnityspultit. Katso korjaamokäsikirjan oikeasta osiosta (kaasuttimella varustettu tai EFI-moottori).
2. Poista tarrataustan suojateippi lähettimen vaahtotyynystä (3).
3. Katso Kuva 7 . Kiinnitä lähetin ECM-/syttyysmoduulin alla olevalle pinnalle. Reititä lähettimen johdot eteenpäin rungon oikeaa puolta pitkin.
4. Siirry osioon **johtosarjan liitännät** .



Kuva 7. Lähettimen asennus, Deuce

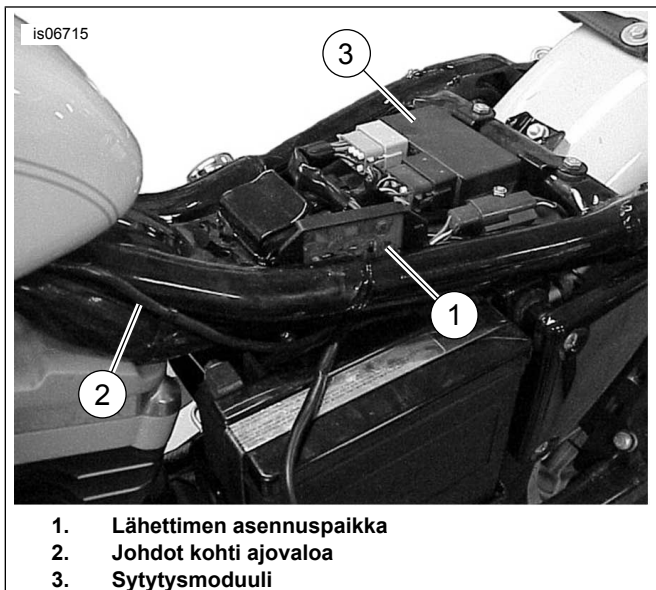

Kuva 8. Lähettimen asennus ja johtojen reititys (vuotta 2003 vanhempi Sportster)

2018-uudemmat Softail-mallit

1. Irrota oikea sivukate.
2. Katso Kuva 9. **Lähettimeissä:** leikkaa oranssi/valkoinen johto (2) samanpituisiksi kuin musta johto (3). Poista leikattu oranssi/valkoinen johto kaapelivaipasta.
3. Asenna lähetin kaapelihhnoilla.
 - a. Aseta lähetin (6) pääjohdinsarjan eteen, kiinnittäen sen lähes vaaka-asentoon. Kotelosta lähtevien johtojen tulisi olla päällimmäisinä ja reititettyinä sisäänpäin kohti ajoneuvon komponentteja.
 - b. Asenna kaapelihihna (5) lähetinkotelon etuaukkoon.

- c. Tee lopulliset hienosäädöt lähettimen asemaan.
 - d. Kiristä kaapelihihna (5).
4. Työnnä lähetinjohdot (4) päävaljaan taakse. Seuraa päävaljaan johtoja ABS/HCU-moduulin ympäri ja istuimen etuosan ali.
 5. Jatka johtosarjan liitäntäosioon.

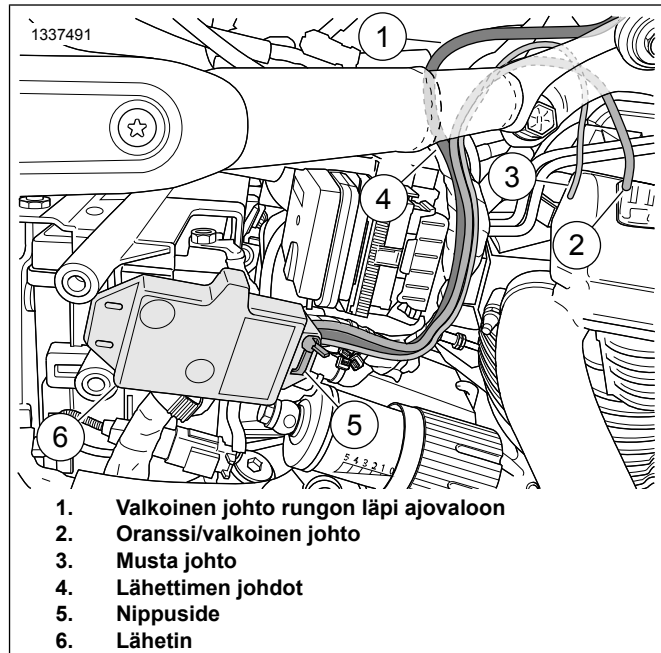

Kuva 9. Lähettimen asennus ja johtojen reititys (vuotta 2018 uudemmat Softail-mallit)

1994–2003 Sportster-mallit

1. Irrota polttoainesäiliö. Katso korjaamokäsikirjan oikeasta osiosta (kaasuttimella varustettu tai EFI-moottori).
2. Katso Kuva 8 . Sijoita lähetin (1) pääjohtosarjaan satulan alla olevalle alueelle mahdollisimman kauas öljysäiliöstä. Kiinnitä lähetin johtosarjaan pakkaukseen kuuluvilla nippusiteillä.
3. Siirry osioon **johtosarjan liitännät** .

Vuotta 2004 uudemmat Sportster-mallit

1. Irrota polttoainesäiliö. Katso korjaamokäsikirjan oikeasta osiosta (kaasuttimella varustettu tai EFI-moottori).
2. Irrota sähkökotelon sivusuojus vasemmalta puolelta akun läheltä.
3. Katso Kuva 34. Sijoita lähetin (1) sähkökotelon sivusuojuksen taakse. Suuntaa lähetin siten, että painetun piirin puoli on akusta poispäin. Kiinnitä lähetin pääsulakkeen kannattimen vieressä olevaan johtosarjaan nippusiteillä (8).
4. Siirry osioon **johtosarjan liitännät** .

Street-mallit

1. Katso lisätietoja korjaamokäsikirjasta. Irrota polttoainesäiliö.
2. Irrota oikea sivukate.
3. Poista tarrataustan suojateippi lähettimen vaahtotyynnystä (3).
4. Sijoita lähetin (1) satulan alle ECM-moduulin lähelle. Tarkista, ettei istuinalue osu lähettimeen.
5. Siirry osioon **johtosarjan liitännät** .

FLHR Touring- / FLRT Trike -mallit

1. Irrota ajovalo kiinnikkeestä korjaamokäsikirjan ohjeiden mukaisesti.
2. Poista tarrataustan suojateippi lähettimen vaahtotyynnystä (3).
3. Katso Kuva 10 . Kiinnitä lähetin rungon oikealle puolelle haarukkaputken lähelle.
4. Siirry osioon **johtosarjan liitännät** .

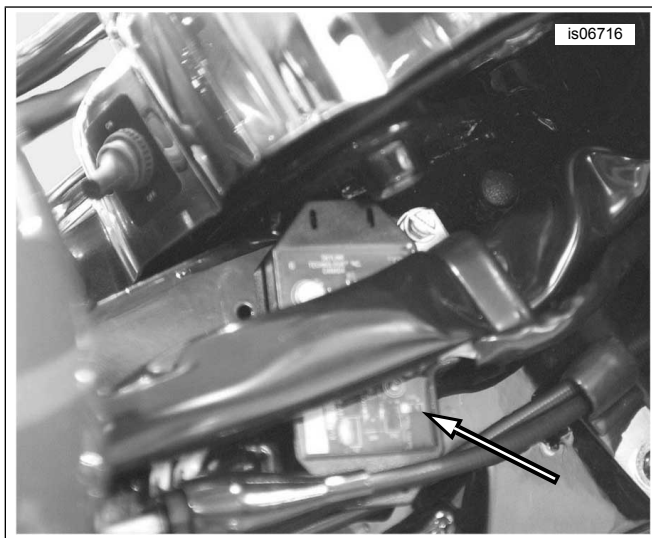

Kuva 10. Lähettimen asennus haarukkaputken lähelle (vuotta 2013 vanhempi FLHR)

Vuotta 2013 vanhemmat FLHT-, FLHX- ja FLTR Touring -mallit tai Trike-mallit

1. Irrota ulompi kate korjaamokäsikirjan ohjeiden mukaisesti.
2. Poista tarrataustan suojateippi lähettimen vaahtotyynnystä (3).
3. Katso Kuva 11. (FLHT-, FLHX-mallit) tai Kuva 12 . (FLTR-mallit). Kiinnitä lähetin kateen sisäpuolelle yläosaan.
4. Siirry osioon **johtosarjan liitännät** .

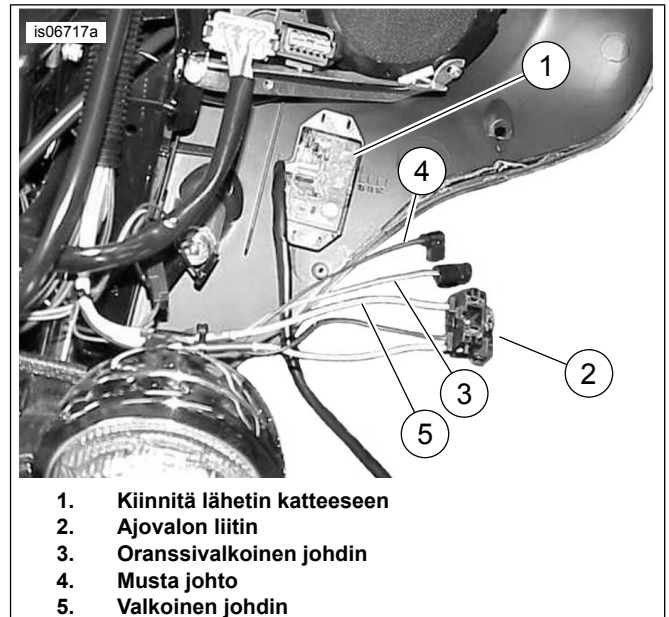

1. Kiinnitä lähetin katteeseen
2. Ajovalon liitin
3. Oranssivalkoinen johdin
4. Musta johdo
5. Valkoinen johdin

Kuva 11. Johdot lähettimen liitännöille (vuotta 2013 vanhempi FLHT/X)

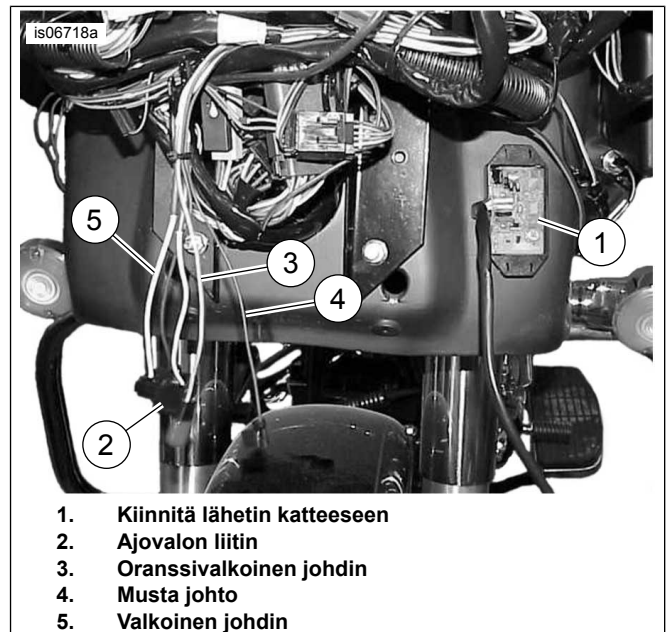

1. Kiinnitä lähetin katteeseen
2. Ajovalon liitin
3. Oranssivalkoinen johdin
4. Musta johdo
5. Valkoinen johdin

Kuva 12. Johdot lähettimen liitännöille (vuotta 2013 vanhempi FLTR)

2014–2016 FLHT- ja FLHX Touring- tai Trike-mallit

HUOMAUTUS

- Käytettävä erikseen myytävää sähköliitäntäsarjaa (osano 69200722), jollei sitä ole vielä asennettu.
- Johtosarjaan voidaan liittää enintään kolme lisävarustetta.
- Sähköliittimet ilmaistaan korjaamokäsikirjassa numerolla ja kirjaimella, jotka näkyvät kuvassa hakasulkeissa.

1. Irrota ulompi kate korjaamokäsikirjan ohjeiden mukaisesti.

2. Katso Kuva 13 . **Mallit ILMAN kanteeseen asennettua vahvistinta:**

- a. Poista tarrataustan suojateippi lähettimen vaahdotyynystä (3).
- b. Kiinnitä lähetin (1) ylemmän tukikiinnikkeen vasemmalle puolelle.
- c. Siirry osioon **johtosarjan liitännät** .

3. **Mallit, joissa ON kanteeseen asennettu vahvistin:**

- a. Aseta lähetin (1) vahvistimen asennuskiinnikkeen etuosassa olevaan kiinnikkeeseen (3).
- b. Siirry osioon **johtosarjan liitännät** .

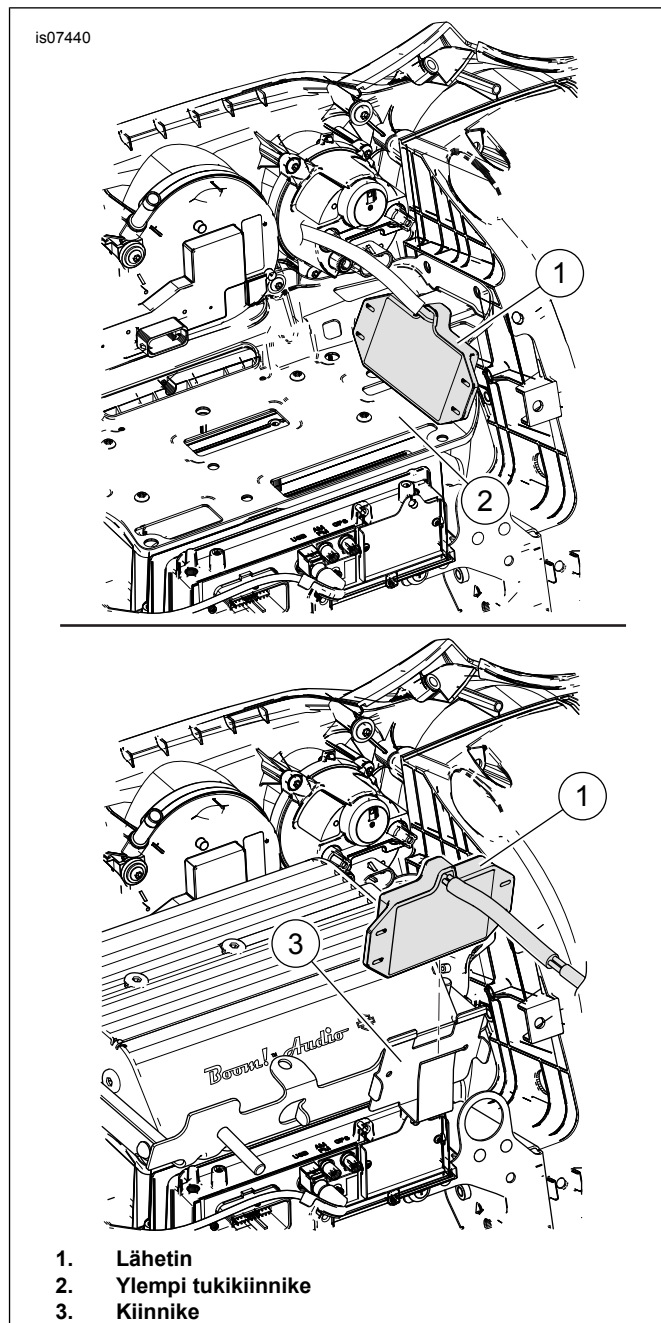

Kuva 13. Lähettimen asennus (2014–2016 FLHT- ja FLHX Touring- tai Trike-mallit)

2014–2016 Touring-mallit

HUOMAUTUS

- Käytettävä erikseen myytävää sähköliitäntäsarjaa (osanro 69200722), jollei sitä ole vielä asennettu.
- Johtosarjaan voidaan liittää enintään kolme lisävarustetta.
- Sähköliittimet ilmaistaan korjaamokäsikirjassa numerolla ja kirjaimella, jotka näkyvät kuvassa hakasulkeissa.

1. Irrota ulompi kate korjaamokäsikirjan ohjeiden mukaisesti.
2. Katso Kuva 14 . Poista tarrataustan suojateippi lähettimen vaahdotyynystä (3).

3. Asenna lähetin tasaiselle pinnalle radion oikean puolen ja oikean kaiutinkotelon väliin.
4. Siirry osioon **johtosarjan liitännät** .

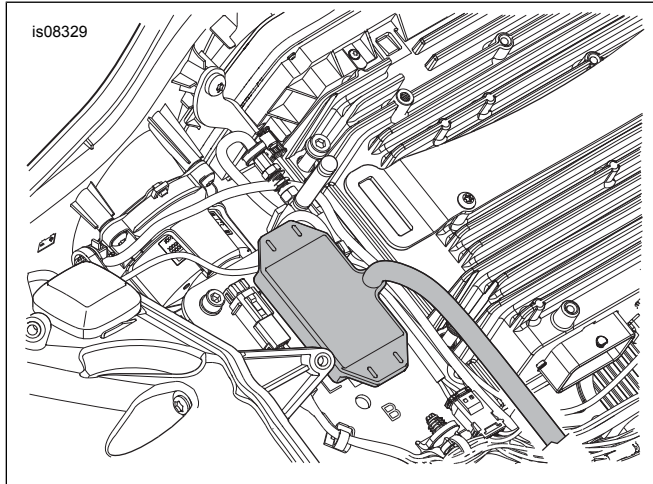

Kuva 14. Lähettimen asennus (2015–2016 FLTR Touring -mallit)

Vuotta 2017 uudemmat FLHT- ja FLHX Touring- tai Trike-mallit

HUOMAUTUS

- Käytettävä erikseen myytävää sähköliitäntäsarjaa (osanro 69201599), jollei sitä ole vielä asennettu.
- Johtosarjaan voidaan liittää enintään kolme lisävarustetta.
- Sähköliittimet ilmaistaan korjaamokäsikirjassa numerolla ja kirjaimella, jotka näkyvät kuvassa hakasulkeissa.

1. Irrota ulompi kate korjaamokäsikirjan ohjeiden mukaisesti.
2. Katso Kuva 15. . **Mallit ILMAN katteeseen asennettua vahvistinta:**

- a. Poista tarrataustan suojateippi lähettimen vaahtotyynystä (3).
- b. Kiinnitä lähetin (1) ylemmän tukikiinnikkeen vasemmalle puolelle.
- c. Siirry osioon **johtosarjan liitännät** .

3. **Mallit, joissa ON katteeseen asennettu vahvistin:**

- a. Aseta lähetin (1) vahvistimen asennuskiinnikkeen etuosassa olevaan kiinnikkeeseen (3).
- b. Siirry osioon **johtosarjan liitännät** .

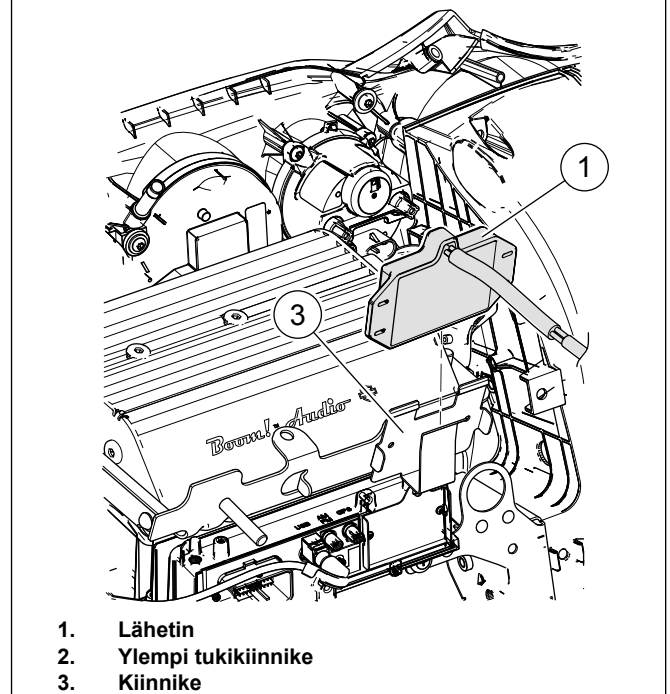
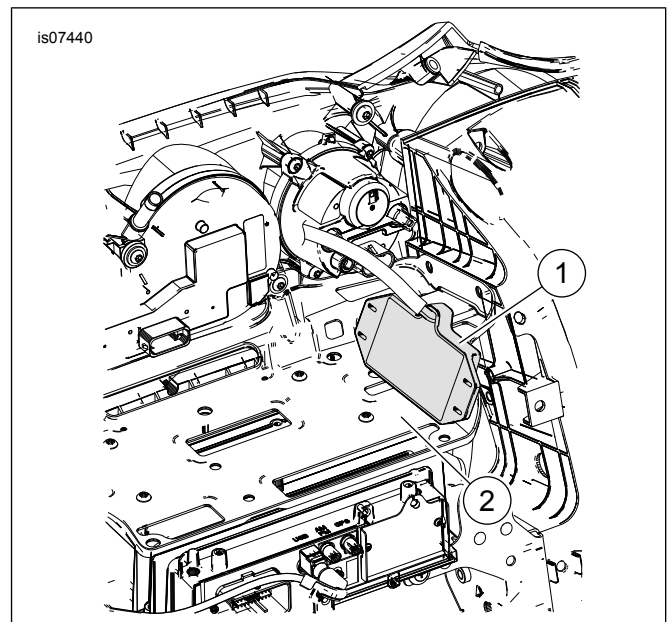

1. Lähetin
2. Ylempi tukikiinnike
3. Kiinnike

Kuva 15. Lähettimen asennus (Vuotta 2017 uudemmat FLHT- ja FLHX Touring- tai Trike-mallit)

Vuotta 2017 uudemmat FLTR Touring -mallit

HUOMAUTUS

- Käytettävä erikseen myytävää sähköliitäntäsarjaa (osanro 69201599), jollei sitä ole vielä asennettu.
- Johtosarjaan voidaan liittää enintään kolme lisävarustetta.
- Sähköliittimet ilmaistaan korjaamokäsikirjassa numerolla ja kirjaimella, jotka näkyvät kuvassa hakasulkeissa.

1. Irrota ulompi kate korjaamokäsikirjan ohjeiden mukaisesti.
2. Kuva 16 . Poista tarrataustan suojateippi lähettimen vaahtotyynystä (3).

3. Asenna lähetin tasaiselle pinnalle radion oikean puolen ja oikean kaiutinkotelon väliin.

4. Siirry osioon **johtosarjan liitännät** .

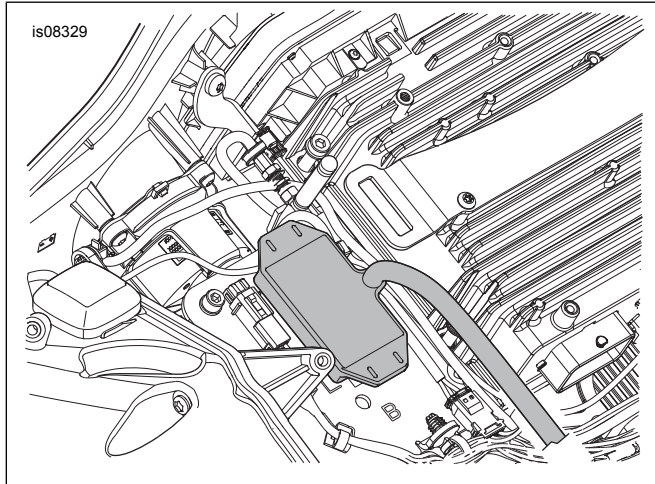

Kuva 16. Lähettimen asennus (vuotta 2017 uudemmat FLTR Touring -mallit)

2002–2003 V-Rod-mallit

1. Katso Kuva 17 . Irrota ruuvi (3), joka kiinnittää etuvasemman tuuletusaukon kannen (1) moottoripyörään. Irrota tuuletusaukon kansi nostamalla se tapeista (2).

2. Katso Kuva 18 . Kiinnitä lähetin (1) nippusiteillä moottoripyörän johdinkoteloon (2) kuvan mukaisesti.

3. Siirry osioon **johtosarjan liitännät** .

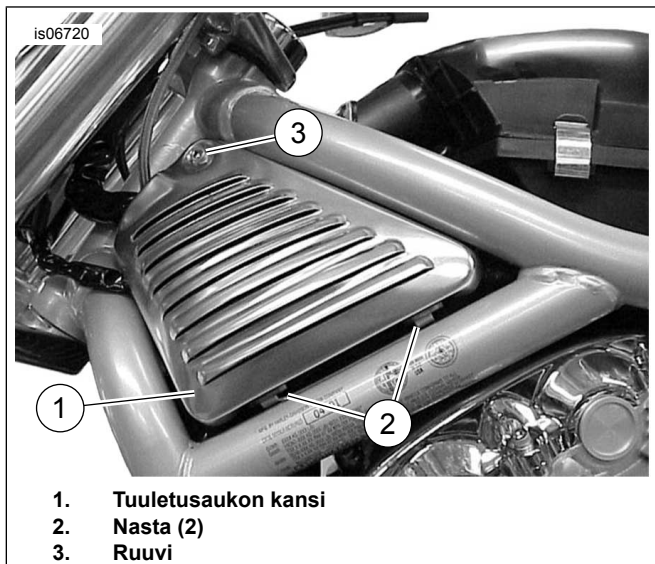

1. Tuuletusaukon kansi
2. Nasta (2)
3. Ruuvi

Kuva 17. Vasemmanpuoleinen tuuletusaukon kansi (kuvas- sa 2002–2003 V-Rod)

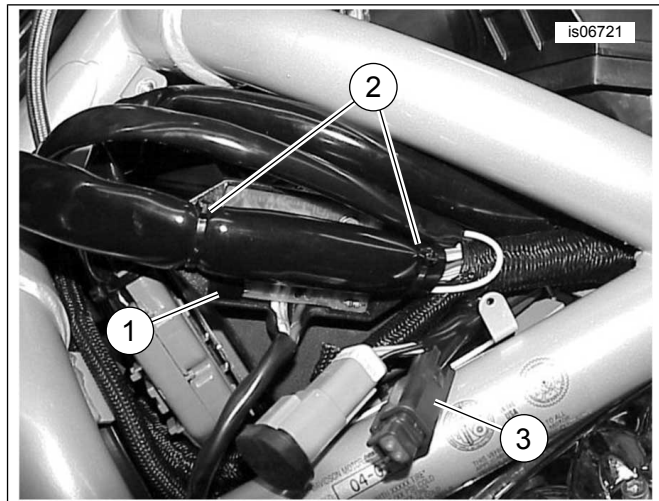

1. Lähetin
2. Sido lähettimen kaapeli johdinkoteloon
3. Liitin, jossa on mustat (maadoitus) ja oranssit johtimet

Kuva 18. Lähettimen asennus (vain 2002–2003 V-Rod)

Vuotta 2004 uudemmat V-Rod-mallit

1. Katso Kuva 17 . Irrota ruuvi (3), joka kiinnittää etuvasemman tuuletusaukon kannen (1) moottoripyörään. Irrota tuuletusaukon kansi nostamalla se tapeista (2).

2. Katso Kuva 19 . Irrota ilmanottoaukon kansi. Kierrä lähettintä (1) niin, että jännitteelle alttiin piirin puoli on ylöspäin. Työnnä lähetin sulakerasian johtosarjojen alle. Kiinnitä lähetin sulakerasian johtosarjoihin pujottamalla kaksi pakkauksessa olevaa nippusidettä lähettimen laippojen läpi.

3. Siirry osioon **johtosarjan liitännät** .

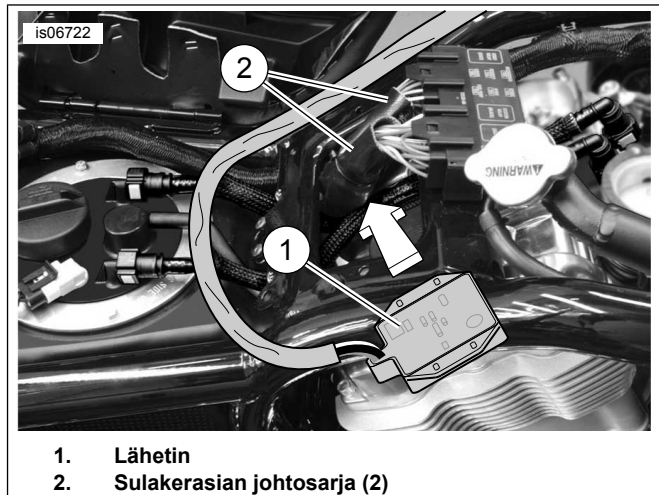

1. Lähetin
2. Sulakerasian johtosarja (2)

Kuva 19. Lähettimen asennus (vuotta 2004 uudempi V-Rod)

JOHTOSARJAN LIITÄNNÄT

HUOMAUTUS

- Vuotta 2014 uudemmissa Touring-malleissa, joissa on kaksoshalogeeniajovalot,** on käytettävä kolmijohdinlähettintä **näistä** sarjoista. Vanhempia **nelijohdinlähettimiä** lähetin-/vastaanotinsarjoista 91558-01 ja 91558-01A tai lähetinsarjasta 91561-01 **ei voida käyttää** kaksoshalogeeniajovaloissa (Katso Kuva 1.).
- Jos juuri asennetussa lähettimessä on sekä valkoinen johdin **että keltainen johdin (nelijohdinlähetin)**, liitä ne vastaaviin ajovalojohtimiin (valkoinen valkoiseen, keltainen tai keltaiseen).

Jos juuri asennettu lähetin korvaa **alkuperäisen (OE) lähettimen** CVO-ajoneuvossa:

- Irrota kolme johdinta ja liitintä **vanhan** lähettimen (osanro 92600009) nelisuuntaisesta Deutsch-liittimestä korjaamokäsikirjan ohjeiden mukaisesti.
- Leikkaa **uuden** lähettimen johtimet yhtä pitkiksi kuin vanhassa lähettimessä.
- Asenna liitin (osanro 74191-98, myydään erikseen) kunkin johtimen päihin korjaamokäsikirjan ohjeiden mukaisesti.
- Aseta johdot ja liittimet nelisuuntaiseen Deutsch-liittimeen, kuten esitetty kohdassa Taulukko 2 .

Taulukko 2. Lähettimen liittimien johdotus (CVO-mallit)

Aukko	Johdon väri
1	Oranssi/valkoinen
2	Tulppa
3	Valkoinen
4	Musta

Taulukko 3. Lähettimen johtosarjan liitännät -pikaopas

Malli	Musta (maadoitus) johto:	Oranssivalkoinen (virta) johdin:	Valkoinen (kaukovalosignaali) johdin:
Dyna (vuotta 2003 vanhemmat)	Rengasliitin maadoitusnastaan.	Liitos ajoneuvon Oranssivalkoinen johdin.	Liitä ajovalon valkoiseen johtimeen.
Dyna (2004–2011)	Rengasliitin maadoitusnastaan.	Sulakerasian sovittimeen.	Liitä ajovalon valkoiseen johtimeen.
Dyna (vuotta 2012 uudemmat)	Mustaan johtimeen sähköliitintäsarjassa 72673-11.	Punakeltaiseen johtimeen sähköliitintäsarjassa 72673-11.	Liitos ajoneuvon sinivalkoiseen johtimeen.
Softail (vuotta 2003 vanhemmat)	Rengasliitin maadoitusnastaan.	Liitos ajoneuvon Oranssivalkoinen johdin.	Liitä ajovalon valkoiseen johtimeen.
Softail (2004–2010)	Rengasliitin maadoitusnastaan.	Sulakerasian sovittimeen.	Liitä ajovalon valkoiseen johtimeen.
Softail-mallit (2011-2017)	Mustaan johtimeen sähköliitintäsarjassa 72673-11.	Punakeltaiseen johtimeen sähköliitintäsarjassa 72673-11.	Liitä ajovalon sini/valkoiseen johtimeen.
Softail-mallit (2018-uudemmat)	Sähköliitintäsarjan mustaan johtimeen 69201599.	Sähköliitintäsarjan violetti/siniseen johtimeen 69201599.	Liitos ajoneuvon sinivalkoiseen johtimeen.
Sportster (2013-earlier)	Rengasliitin maadoitusnastaan.	Liitos ajoneuvon Oranssivalkoinen johdin.	Liitä ajovalon valkoiseen johtimeen.
Sportster (2014-later)	Mustaan johtimeen sähköliitintäsarjassa 72673-11.	Punakeltaiseen johtimeen sähköliitintäsarjassa 72673-11.	Liitä ajovalon valkoiseen johtimeen.
Street (vuotta 2014 uudemmat)	Aukkoon 2 Datalink-kantakotelossa [92B].	Aukkoon 5 Datalink-kantakotelossa [92B].	Liitos ajoneuvon sinivalkoiseen johtimeen.
Touring/Trike (2013-earlier)	Rengasliitin maadoitusnastaan.	Liitä HDI-seisontavalon oranssivalkoiseen johtimeen käyttämättömässä liittimessä [29B].	Liitä ajovalon valkoiseen johtimeen.
Touring/Trike (2014-2016)	Mustaan johtimeen sähköliitintäsarjassa 69200722.	Violetti/siniseen johtimeen sähköliitintäsarjassa 69200722.	Liitos ajoneuvon sinivalkoiseen johtimeen.
Touring/Trike (2017-later)	Mustaan johtimeen sähköliitintäsarjassa 69201599.	Violetti/siniseen johtimeen sähköliitintäsarjassa valjaat 69201599A.	Liitos ajoneuvon sinivalkoiseen johtimeen.
V-Rod (vuotta 2004 vanhemmat)	Rengasliitin maadoitusnastaan.	Liitä HDI-seisontavalon oranssivalkoiseen johtimeen käyttämättömässä liittimessä [29A].	Liitä ajovalon valkoiseen johtimeen.
V-Rod (vuotta 2005 uudemmat)	Rengasliitin maadoitusnastaan.	Liitä ajovalon oranssivalkoiseen johtimeen liittimessä [38A].	Liitä ajovalon valkoiseen johtimeen.

Katso yksityiskohtaiset liitintätiedot tietyille mallille taulukon jälkeen tulevista osioista.

Yleistä

Johtimien liittäminen toisiinsa on tarpeen, kun autotallin oven kaukosäädin asennetaan ajoneuvon. Etsi tiettyä mallia

koskevat ohjeet alla olevista vaiheista. Ohjeet johtojen punosliitosten tekemiseen löytyvät korjaamokäsikirjan liitteestä.

▲ VAROITUS

Kun käytät UltraTorch UT-100 -laitetta tai muuta säteilevää lämmityslaitetta, noudata laitevalmistajan ohjeita. Valmistajan ohjeiden noudattamatta jättäminen voi aiheuttaa tulipalon, joka voi johtaa kuolemaan tai vakavaan loukkaantumiseen. (00335a)

- Älä suuntaa lämpöä polttoainejärjestelmän osia kohti. Erittäin kova kuumuus voi aiheuttaa polttoaineen syttymisen/räjähämisen, mikä voi johtaa kuolemaan tai vakavaan loukkaantumiseen.
- Älä suuntaa lämpöä sähköjärjestelmän osia kohti, lukuun ottamatta liittimiä, joihin kiinnität kutistesukkia.
- Pidä kätesi poissa työkalun kärjen tai kutistesukan lähetyiltä.

Vuotta 2012 uudemmat Dyna-mallit: siirry seuraavaan osioon.

Vuotta 2011 uudemmat Softail-mallit: siirry seuraavaan osioon.

Vuotta 2014 uudemmat Sportster-mallit: siirry seuraavaan osioon.

Vuotta 2014 uudemmat Street-mallit: siirry tähän osioon.

Touring- ja Trike-mallit: siirry vuosi-/mallikohtaiseen oikeaan osioon.

KAIKKI MUUT mallit: siirry mallikohtaiseen **mustan johtimen liitäntä** -osioon.

Vuotta 2012 uudemmat Dyna-, vuosien 2011-2017 Softail- ja vuotta 2014 uudemmat Sportster-mallit

HUOMAUTUS

vaativat erikseen myytävää sähköliitäntäsarjaa (osanro 72673-11).

Sähköliittimet ilmaistaan korjaamokäsikirjassa numerolla ja kirjaimella, jotka näkyvät kuvassa hakasulkeissa.

1. Paikanna istuimen alla oleva Digital Technician -liitin [91A] (harmaa kuusisuuntainen Deutsch-nastaliitin, jossa on kumisuojaus). Aseta sähköjohdinsarja liittimeen [91A], mutta **ÄLÄ** yhdistä sitä.
2. Reititä autotallin oven kaukosäätimen johdot sähköliitäntäsarjaan. Poista oranssivalkoinen johdin kaapelikanavasta. Leikkaa oranssivalkoinen ja musta johdin sopivaan pituuteen, jotta ne ulottuvat helposti sähköliitäntäsarjan tiivistettyihin punosliittimiin. **ÄLÄ** leikkaa valkoista johdinta.
3. Liitä autotallin oven kaukosäätimen musta johdin sähköliitäntäsarjan **mustiin** johtimiin.
4. Liitä autotallin oven kaukosäätimen oranssivalkoiset johtimet sähköliitäntäsarjan **punakeltaisiin** johtimiin.
5. Kutista liitin johtoihin kuumailmapuhaltimella tai muulla tehtävään soveltuvalla lämpöä säteilevällä laitteella.

6. Tiivistä kuumailmapistoolilla tai lämmityslaitteella tiivistetyn punosliittimen vapaa pää sähköliitäntäsarjan **punasinisiin** johtimiin.
7. Vedä kumisuojaus irti harmaasta Digital Technician -nastaliittimestä [91A]. Leikkaa suojaus irti johdoista.
8. Kiinnitä sähköliitäntäsarjan kantakotelo liittimeen [91A].
9. Aseta kumisuojaus sähköjohdinsarjan avoimeen pinniliittimeen.
10. Löysää tai irrota neljä ruuvia, joilla sähköinen ohjausmoduuli (ECM) on kiinnitetty kannattimeen. Reititä sähköjohdinsarja ECM-liittimen ali. Kiristä neljä ruuvia.
Vääntömomentti: 5,1–6,2 N·m (45–55 in·lbs)
Kuusiokoloruuvi
11. Siirry mallikohtaiseen **valkoisen johtimen liitännät** -osioon.

Vuoden 2018 ja sitä uudemmat Softail-mallit

1. Poista lisävaruste virtapistoke 325B (Molex MX150, 3 piikkinen) ajoneuvon vasemmasta pölysuojuksesta.
 - a. Poista pölysuojus liitinkiinnityslevystä. Nosta pölysieppari pölysuojuksen takaa ja liuta se eteenpäin ja irti.
2. Kiinnitä uros Molex 3-piikkinen liitin. Liuta sitten uros liitin takaisin kiinnityslevyyn ja lukitse se paikalleen.
3. Jätä toiset 2 liitinten pölysuojusta paikoilleen valjaisiin 69201599A.
4. Reititä valjaat eteenpäin ja liittimet taaksepäin kohti levyä. Sijoita ne niin, etteivät ne häiritse muita komponentteja.
5. Reititä 3 liittimetöntä johtoa kohti polttoainesäiliön taustaa.
6. Katso Kuva 20.
Lähettimen valjaat:
 - a. Pidä valkoinen johto (1) nipun etummaisena niin, ettei se joudu vedetyksi pois tupesta (4) oranssi/valkoisen johdon mukana.
 - b. Vedä oranssi/valkoinen (1) johto ulos tupesta (4) jarrun kohdalla (3).
7. Reititä valkoinen johto ja tupen pitkä osa rungon tukirangan myötäisesti valjaiden ulostuloon ajoneuvon keulassa.
8. Paikanna sini/valkoinen johto, joka lähtee ajovalon liittimestä 38B ja yhdistä se lähettimen valkoiseen johtoon. Yhdistä sopivalla etäisyydellä 38B-liittimestä.
9. Yhdistä lähetinvaljaiden musta johto johtonipun mustaan johtoon 69201599.
10. Yhdistä lähetinvaljaisen oranssi/valkoinen johto valjaiden violetti/siniseen johtoon 69201599.

11. Kiinnitä asennetut johtosarjat paikoilleen niiden mukana toimitetuilla kaapelihihnoilla.

12. Kokoa komponentit, jotka purit aiemmin.

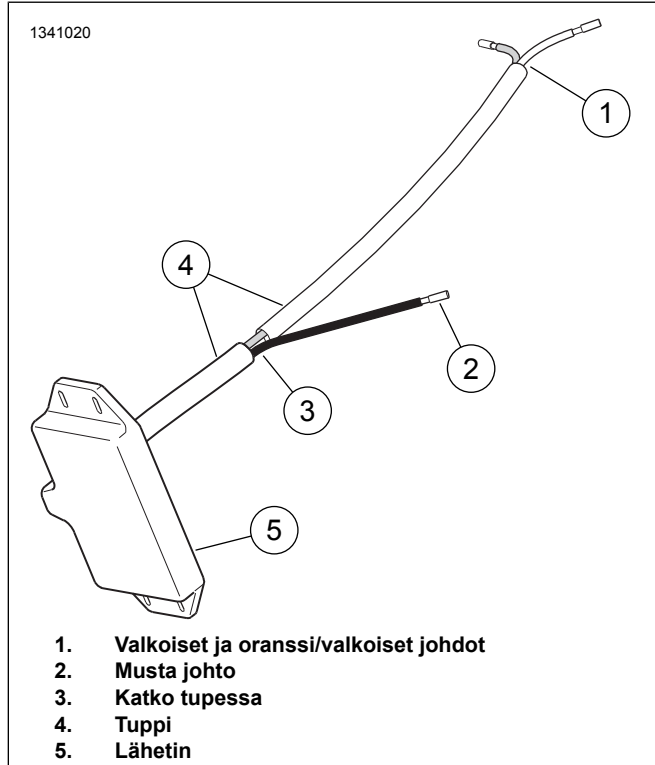

Kuva 20.

Vuotta 2014 uudemmat Street-mallit

1. **HUOMAUTUS**

Käytettävä erikseen myytävää kuusisuuntaista Deutsch-kantakotelo (osanro 72136-94GY), toissijaista lukitusta (osanro 72156-94), kahta kantaliitintä (osanro 72191-94) ja neljää tiivisteliitintä (osanro 72195-94).

Irrota vain oranssivalkoinen johdin lähettimen kaapelikanavasta. ÄLÄ irrota valkoista johdinta kaapelikanavasta.

2. Reititä valkoinen johdin kohti ajoneuvon etuosaa. Jos juuri asennetussa lähettimessä on sekä valkoinen johdin **että keltainen johdin (nelijohdinlähetin)**, reititä keltainen johdin eteenpäin valkoisen johdon rinnalla.
3. Paikanna sinivalkoinen johdin läheltä nelisuuntaista ajovaloliitintä [38].
4. Katso Kuva 34. Ota **sininen** tiivistetty punosliitin (5) pakkauksesta. Liitä valkoinen lähettimen johdin sinivalkoiseen kaukovalojen johtimeen. Jos lähettimessä on myös keltainen johdin, liitä SE sinikeltaiseen lähivalojen johtimeen.
5. Ota **punainen** tiivistetty punosliitin (4) pakkauksesta. Liitä sarjan musta johdin (13) lähettimen mustaan maadoitusjohtoon.

6. Reititä musta johdin ja oranssivalkoinen johdin oikean sivukatteen alla olevaan kuusisuuntaiseen datakaapelin liittimeen [91]. Leikkaa johtimet sopivaan mittaan.

7. Katso lisätietoja korjaamokäsikirjan liitteestä. Päätä johtimen molemmat päät kantaliittimillä (osanro 72191-94, myydään erikseen).

8. Aseta musta päätetty johdin kuusisuuntaisen Deutsch-kantakotelon aukkoon 2 (osanro 72136-94GY, myynnissä myös erikseen). Aseta oranssivalkoinen päätetty johdin aukkoon 5. Aseta tiivisteliittimet (osanro 72195-94) neljään avoimeen aukkoon. Asenna toissijainen lukitus (osanro 72156-94).

9. Yhdistä kantakotelo datakaapelin liittimeen [91]. Kiinnitä sarjan nippusiteillä.

Vuotta 2013 vanhemmat FLHT-, FLHX- ja FLTR Touring -mallit tai Trike-mallit

1. Leikkaa **lähettimen** valkoinen ja oranssivalkoinen johdin suunnilleen samaan mittaan lähettimen mustan maadoitusjohdon kanssa. Kuori riittävästi johdinta näkyviin ja liitä johtimet kätevästi.

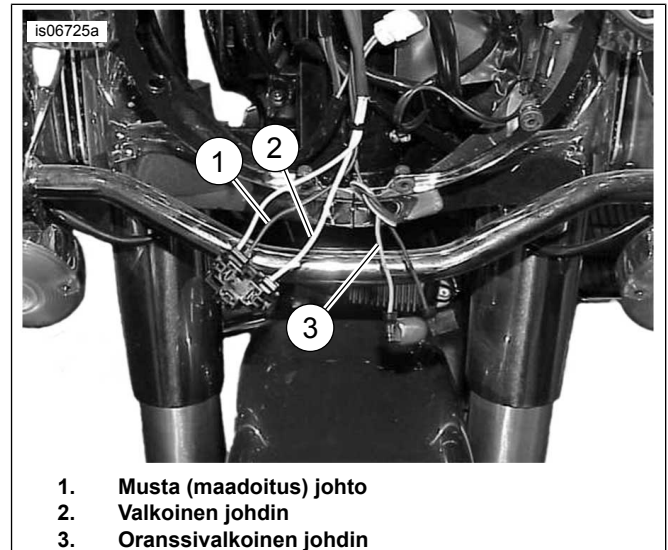

Kuva 21. Johdot lähettimen liittännöille (vuotta 2013 vanhempi FLTR)

2.

a. **2013 ja vanhemmat FLHR Touring -mallit:**Katso Kuva 21. leikkaa musta (1) ja valkoinen (2) ajovalon johto **moottorikodassa**, jättäen johdot hieman eripituisiksi välttääksesi niiden joutumista kosketuksiin.

b. **2013 ja vanhemmat FLHT ja FLHX Touring sekä Trike mallit:**Katso Kuva 11. leikkaa musta (4) ja valkoinen (5) ajovalon johto **katteen sisällä**, jättäen johdot hieman eripituisiksi välttääksesi niiden joutumista kosketuksiin.

- c. **2013 ja vanhemmat FLTR Touring mallit:** Katso Kuva 12. leikkaa musta (4) ja valkoinen (5) ajovalon johto **katteen sisällä**, jättäen johdot hieman eripituisiksi välttääksesi niiden joutumista kosketuksiin.
- d. **KAIKKI vuotta 2013 vanhemmat Touring-/Trike-mallit:** liu'uta sarjan kudottu kaapelikanava (ks. Kuva 34, kohta 9) mustavalkoisten ajovalojohtimien yli.
3. Katso Kuva 22. "Kaksi yhteen" -liituskokoonpano. Ota **punainen** tiivistetty punosliitin (ks. Kuva 34, kohta 4) pakkauksesta. Liitä autotallin oven kaukosäätimen lähettimen musta johdin **mustaan** ajovalojohtimeen. Sovita lähettimen johtosarjan kotelo takaisin tukemaan liittosta.

HUOMAUTUS

Sähköliittimet ilmaistaan korjaamokäsikirjassa numerolla ja kirjaimella, jotka näkyvät kuvassa hakasulkeissa.

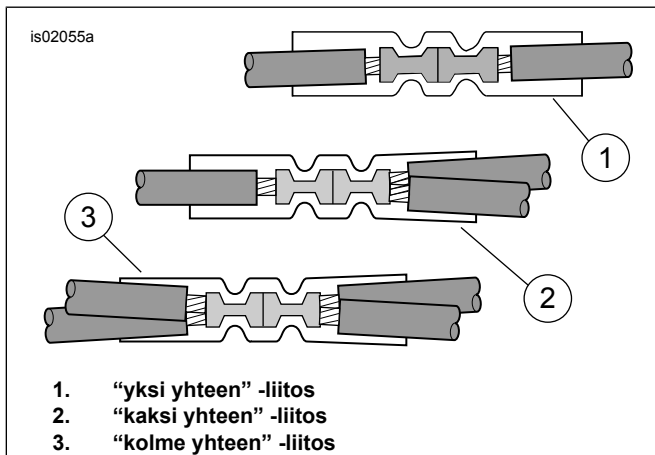

Kuva 22. Punosliitokset

4. Liitä lähettimen oranssivalkoinen johdin käyttämättömän seisontavalon liittimen oranssivalkoiseen johtimeen jäljellä olevalla punaisella, tiivistetyllä punosliittimellä [29B]:
- a. **vuotta 2013 vanhemmissa FLHR Touring -malleissa** oranssivalkoinen johdin on sidottu moottorikotelossa olevaan pääjohtosarjaan.
- b. **KAIKISSA MUISSA vuotta 2013 vanhemmissa Touring-/Trike-malleissa** oranssivalkoinen johdin on sidottu ajovalon lähellä sijaitsevaan liittinsarjaan.
5. Ks. Kuva 34. Ota **sininen** tiivistetty punosliitin (5) pakkauksesta. Liitä lähettimen valkoinen johdin valkoiseen ajovalojohtimeen.
6. Liu'uta kaapelikanava kahden ajovalojohtimen liittoskohdan yli.
7. Ohjelmoi autotallin oven kaukosäätimen ohjaimet siirtymällä **vastaanottimen ja lähettimen ohjelmointi** -osioon.

2014–2016 Touring- tai Trike-mallit

1. Poista vasen sivukate. Paikanna liitin [4A], harmaa **kahdeksansuuntainen** Molex-nastaliitin sähkökotelosta.

2. **Jos asennat sähköliitäntäsarjaa:** reititä se **tässä** sarjassa olevien ohjeiden mukaisesti, mutta **ÄLÄ** kytke liittimeen [4A] tässä vaiheessa.
3. **Jos sähköliitäntäsarja on jo asennettu:** kytke se irti liittimestä [4A].
- a. Liitä johtimet sähköliitäntäsarjan tiivistettyihin päihin tarpeen mukaan. Jos sähköliitäntäsarja liitettiin edellisen lisävarusteasennuksen yhteydessä, katkaise olemassa olevat liitokset. **ÄLÄ IRROTA** tiivistettyä suojusta PUNAISESTA johtimesta. Katso Kuva 22. useille liittoskokoonpanoille.
- b. Irrota mustan johtimen suojus, kuori, purista ja tiivistä johtosarjan **MUSTAAN** johtimeen **tästä** sarjasta käyttäen jatkeena tarvikepaketin mustaa lisäjohtinta (10).
- c. Irrota violettisärisen johtimen suojus, kuori, purista ja tiivistä johtosarjan oranssivalkoiseen johtimeen **tästä** sarjasta.
4. Poista säänsuojaus liittimestä [4A] ja yhdistä kahdeksansuuntaiset liittimet.
5. Siirry mallikohtaiseen **valkoisen johtimen liittännät** -osioon.

2017 ja uudemmat Touring- tai Trike- sekä 2018 ja uudemmat Softail-mallit

1. Paikanna liitin [325B]. harmaa **kolmisuuntainen** Molex-nastaliitin sähkökotelosta.
- a. **Touring- ja Trike-mallit:** irrota oikeanpuoleinen sivukate.
- b. **Softail-mallit:** irrota vasemmanpuoleinen sivukate.
2. **Jos asennat sähköliitäntäsarjaa:** reititä se **tässä** sarjassa olevien ohjeiden mukaisesti, mutta **ÄLÄ** kytke liittimeen [325B] tässä vaiheessa.
3. **Jos sähköliitäntäsarja on jo asennettu:** kytke se irti liittimestä [325B].
- a. Liitä johtimet sähköliitäntäsarjan tiivistettyihin päihin tarpeen mukaan. Jos sähköliitäntäsarja liitettiin edellisen lisävarusteasennuksen yhteydessä, katkaise olemassa olevat liitokset. **ÄLÄ IRROTA** tiivistettyä suojusta PUNAISESTA johtimesta. Katso Kuva 22. useille liittoskokoonpanoille.
- b. Irrota mustan johtimen suojus, kuori, purista ja tiivistä johtosarjan **MUSTAAN** johtimeen **tästä** sarjasta käyttäen jatkeena tarvikepaketin mustaa lisäjohtinta (10).
- c. Irrota violettisärisen johtimen suojus, kuori, purista ja tiivistä johtosarjan oranssivalkoiseen johtimeen **tästä** sarjasta.
4. Poista säänsuojaus liittimestä [325B] ja yhdistä kolmisuuntaiset liittimet.

5. Siirry mallikohtaiseen **valkoisen johtimen liitännät** -osioon.

MUSTAN JOHDON YHDISTÄMINEN MAADOITUKSEEN

Vuoden 2011 ja vanhemmat Dyna-mallit

1. Irrota mutteri maadoitusnastasta, joka sijaitsee rungon yläpuolella satulan alla polttoainesäiliön lähellä.
2. Katso Kuva 34. Sovita maadoitusnasta paikalleen valitsemalla sarjasta oikea rengasliitin (6 tai 7).
3. Katso Kuva 3 . Leikkaa autotallin oven kaukosäätimen johtosarjan musta maadoitusjohto (2) siten, että se ulottuu helposti maadoituskohtaan. Liitä rengasliitin johdon päähän puristamalla sitä Packard-puristustyökalulla. Ohjeet puristustyökalun käyttöön löytyvät korjaamokäsikirjan liitteestä.
4. Asenna rengasliitin maadoitusliitännään. Kiristä korjaamokäsikirjassa annettuun kiristysmomenttiin.
5. Siirry mallikohtaiseen **oranssivalkoisen johtimen liitännät** -osioon.

Vuoden 2010 ja vanhemmat Softail-mallit

1. Irrota maadoitusruuvi, joka sijaitsee rungon yläpuolella satulan alla polttoainesäiliön lähellä.
2. Katso Kuva 34. Sovita maadoitusruuvi paikalleen valitsemalla sarjasta oikea rengasliitin (6 tai 7).
3. Leikkaa autotallin oven kaukosäätimen johtosarjan musta johto siten, että se ulottuu helposti maadoituskohtaan. Liitä rengasliitin johdon päähän puristamalla sitä Packard-puristustyökalulla. Ohjeet puristustyökalun käyttöön löytyvät korjaamokäsikirjan liitteestä.
4. Katso Kuva 6. Asenna rengasliitin maadoitusruuvien kierteisiin. Kiinnitä maadoitusruuvi runkoon. Kiristä korjaamokäsikirjassa annettuun kiristysmomenttiin.
5. Siirry mallikohtaiseen **oranssivalkoisen johtimen liitännät** -osioon.

Vuoden 2013 ja vanhemmat Sportster-mallit

1. Irrota sähkökotelon sivusuojus vasemmalta puolelta akun läheltä.
2. Reititä autotallin oven kaukosäätimen johtosarja rungon yläosan läpi satulan alla. Reitti sähkökotelon sivusuojuksen sisäpuolella olevaan virtakatkaisimeen.
3. Katso Kuva 25. Irrota maadoitusruuvi (1), joka sijaitsee:
 - a. Satulan alla (osa vuosimalleista 1996–2003)
 - b. Vuotta 1995 aikaisemmissa malleissa takahaarukan lähellä ja vuosien 1996–2003 malleissa ilman ruuvia satulan alla

- c. Vuotta 2004 uudemmissa malleissa moottorissa käynnistimen lähellä

4. Katso Kuva 34. Sovita maadoitusruuvi paikalleen valitsemalla sarjasta oikea rengasliitin (6 tai 7).
5. Leikkaa autotallin oven kaukosäätimen johtosarjan musta johto siten, että se ulottuu helposti maadoituskohtaan. Liitä rengasliitin johdon päähän puristamalla sitä Packard-puristustyökalulla. Ohjeet puristustyökalun käyttöön löytyvät korjaamokäsikirjan liitteestä.
6. Asenna rengasliitin maadoitusruuvien kierteisiin. Kiinnitä maadoitusruuvi alkuperäiseen paikkaan. Kiristä korjaamokäsikirjassa annettuun kiristysmomenttiin.
7. Siirry mallikohtaiseen **oranssivalkoisen johtimen liitännät** -osioon.

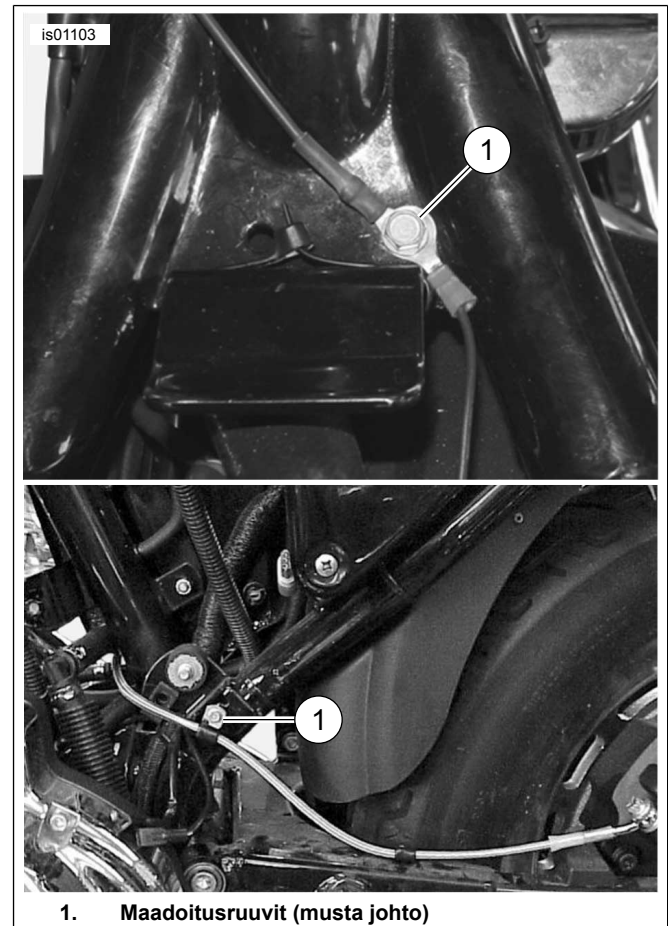

Kuva 23. Maadoitusliitännät (Sportster-mallit)

2002–2003 V-Rod-mallit

1. Leikkaa lähettimen musta maadoitusjohto siten, että se ulottuu helposti johonkin nokkakansien maadoitusruuveista. Irrota maadoitusruuvi.
2. Katso Kuva 34. Valitse sarjasta läpimitaltaan pienempi rengasliitin (7). Purista rengasliitin lähettimen mustaan johtimeen korjaamokäsikirjan liitteessä olevien Packard-puristustyökalun ohjeiden mukaisesti.

3. Kiinnitä rengasliitin moottoriin maadoitusruuvilla. Kiristä korjaamokäsikirjassa annettuun kiristysmomenttiin.
4. Siirry mallikohtaiseen **oranssivalkoisen johtimen liitännät** -osioon.

Vuotta 2004 uudemmat V-Rod-mallit

1. Katso Kuva 24. kaksi yhteen -liitoskokoontyö. Ota **punainen** tiivistetty punosliitin (ks. Kuva 34 , kohta 4) pakkauksesta. Liitä sarjan musta johdin (13) lähettimen mustaan maadoitusjohtoon korjaamokäsikirjan liitteessä olevien ohjeiden mukaisesti. Liu'uta sarjan kaapelikanava (10) liitetyn maadoitusjohdon yli.
2. Reititä maadoitusjohto ja kaapelikanava
 - a. Moottoripyörän runkoa pitkin vasemmalle ilmanottoaukosta
 - b. Pääjohtosarjan vieressä
 - c. Tuuletusaukon kannen vasemman puolen alla olevaan paikkaan
3. Leikkaa lähettimen musta maadoitusjohto ja kaapelikanava siten, että se ulottuu helposti johonkin akun maadoituskaapelin päissä olevista maadoitusnastoista.
4. Valitse sarjasta läpimitaltaan pienempi rengasliitin (7). Purista rengasliitin lähettimen mustaan johtimeen korjaamokäsikirjan liitteessä olevien Packard-puristustyökalun ohjeiden mukaisesti.
5. Kiinnitä mustan johdon rengasliitin akun miinusnavan kiinnikkeeseen. Kiristä liittimen kiinnike.
Vääntömomentti: 7–10 N·m (60–96 in-lbs) *Kuusiomutteri*
6. Siirry mallikohtaiseen **oranssivalkoisen johtimen liitännät** -osioon.

ORANSSIVALKOISEN JOHDON YHDISTÄMINEN HAKKURITEHOLÄHTEESEEN

Paikanna tietyn mallin ja vuoden korjaamokäsikirjan kytkentäkaavioiden avulla teholaähde, johon syötetään virtaa virtakytkimen kautta.

Dyna-mallit, 2003 ja vanhemmat

Autotallin oven kaukosäätimen **kytketty** virtalähde on oranssivalkoinen (O/W) pääjohtosarjan virtajohdin satulan alla tai sivukatteen sisäpuolella.

1. Irrota sähkökotelon sivusuojus vasemmalta puolelta akun läheltä.
2. Katso Kuva 3 . Viillä varovasti auki pääjohtosarjan kääreen alue satulan alla tai sivukatteen sisäpuolella helposti käsiteltävästä kohdasta. Leikkaa oranssivalkoinen pääjohtosarjan virtajohdin.

3. Vedä **vain** oranssivalkoinen johdin pois kaapelikanavan pidemmästä osasta. Leikkaa oranssivalkoisen johtimen ylimääräinen osa siten, että se ulottuu helposti pääjohtosarjan leikattuihin oranssivalkoisiin johtimiin.
4. Katso Kuva 22 . “Kaksi yhteen” -liitoskokoontyö. Ota **punainen** tiivistetty punosliitin (ks. Kuva 34 , kohta 4) pakkauksesta. Liitä autotallin oven kaukosäätimen johtosarjan virtajohdin pääjohtosarjan oranssivalkoisiin johtimiin korjaamokäsikirjan liitteessä olevien ohjeiden mukaisesti.
5. Siirry mallikohtaiseen **valkoisen johtimen liitännät** -osioon.

Dyna-mallit, 2004–2011

Autotallin oven kaukosäätimen **kytketty** virtalähde on avoin sulakepaikka sulakepaneelissa. Katso lisätietoja korjaamokäsikirjan kohdasta SULAKKEET ja korjaamokäsikirjan liitteessä olevasta asianmukaisesta kytkentäkaaviosta.

1. Paikanna sähkökotelon sivusuojus vasemmalta puolelta akun läheltä. Irrota vetämällä ulospäin samalla kun pitelet tiukasti kiinni molemmilta puolilta.
2. Irrota sähköpaneeli moottoripyörästä korjaamokäsikirjan ohjeiden mukaan.
3. Katso Kuva 34. Ota esille sarjan oranssivalkoinen sulakerasian sovitinjohto (12). Huomioi kummankin pään liittimet (Katso Kuva 34.). Vain liitin, jossa on jousilevyt, sopii tähän sulakerasiaan. Leikkaa käyttämätön liitin johdosta ja hävitä se.
4. Katso Kuva 25. Paikanna sulakeaukko, jossa on merkintä OPEN oikeanpuoleisen sulakerasian kannessa. Työnnä liittintä oranssivalkoiseen sovittimen johtoon, kunnes se ei mene syvemmälle. Varmista asianmukainen suuntaus ja syvyys vertaamalla liittintä lähellä olevaan tehtaalla asennettuun liittimeen.
5. Vedä **vain** oranssivalkoinen johdin pois kaapelikanavan pidemmästä osasta. Leikkaa oranssivalkoisen johtimen ylimääräinen osa siten, että se ulottuu helposti sovitinjohtoon.
6. Katso Kuva 24. “Yksi yhteen” -liitoskokoontyö. Ota **sininen** tiivistetty punosliitin (ks. Kuva 34 , kohta 5) pakkauksesta. Liitä autotallin oven kaukosäätimen johtosarjan virtajohdin sovitinjohtoihin korjaamokäsikirjan liitteessä olevien ohjeiden mukaisesti.
7. Katso Kuva 34. Sulje piiri asentamalla sarjan 2A sulake (11) sulakeaukkoon, jossa on merkintä OPEN.
8. Asenna sähköpaneeli korjaamokäsikirjan ohjeiden mukaan. Asenna sähköpaneelin kansi kohdistamalla tapit sähköpaneelin kumiholkkeihin. Työnnä tiiviisti paikalleen.
9. Siirry mallikohtaiseen **valkoisen johtimen liitännät** -osioon.

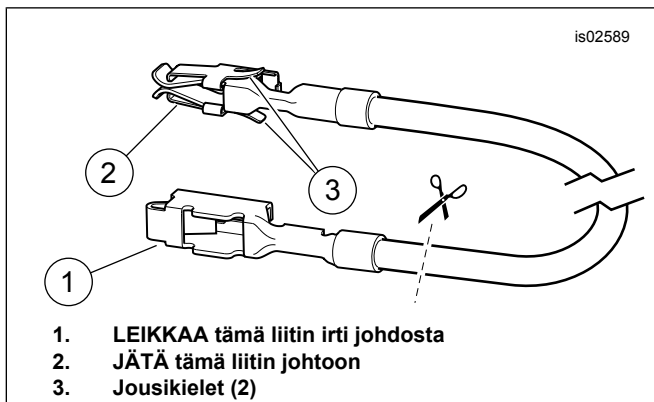

Kuva 24. Sulakerasian sovitinjohto (Dyna ja Softail)

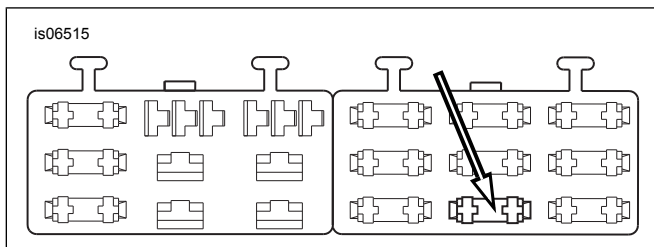

Kuva 25. OPEN-merkitty sulakerasian aukko (vuotta 2004 vanhempi Dyna)

Vuoden 2003 ja vanhemmat Softail-mallit

Autotallin oven kaukosäätimen **kytketty** virtalähde on oranssivalkoinen (O/W) johdin takavalon johtosarjassa satulan alla.

1. Katso Kuva 3 . Viillä varovasti auki takavalon johtosarjan (1) kääreen alue helposti käsiteltävästä kohdasta satulan alla. Leikkaa oranssivalkoinen johdin.
2. Vedä **vain** oranssivalkoinen johdin pois kaapelikanavan pidemmästä osasta. Leikkaa oranssivalkoisen johtimen ylimääräinen osa siten, että se ulottuu helposti leikattuihin oranssivalkoisiin johtimiin satulan alle.
3. Katso Kuva 3 . "Kaksi yhteen" -liitoskokoontaminen. Ota **punainen** tiivistetty punosliitin (ks. Kuva 34 , kohta 4) pakkauksesta. Liitä autotallin oven kaukosäätimen johtosarjan virtajohdin leikattuihin oranssivalkoisiin johtimiin korjaamokäsikirjan liitteessä olevien ohjeiden mukaisesti.
4. Siirry mallikohtaiseen **valkoisen johtimen liitännät** -osioon.

Softail-mallit, 2004–2010

Autotallin oven kaukosäätimen **kytketty** virtalähde on avoin sulakepaikka sulakepaneelissa. Katso lisätietoja korjaamokäsikirjan kohdasta SULAKKEET ja korjaamokäsikirjan liitteessä olevasta asianmukaisesta kytkentäkaaviosta.

1. Irrota sulakerasian kansi. Irrota kaksi kuusiokoloruuvia, joilla sulakerasian pidike on kiinnitetty. Vedä pidike ja sulakerasia irti moottoripyörän rungosta.
2. Paina tappia, joka pitelee vasenta sulakerasiaa. Liu'uta rasia ulos asennuskoloista.

3. Katso Kuva 34. Ota esille sarjan oranssivalkoinen sulakerasian sovitinjohto (12). Huomioi kummankin pään liittimet (katso Kuva 24). Vain liitin, jossa on jousilevyt, sopii tähän sulakerasiaan. Leikkaa käyttämätön liitin johtimesta ja hävitä se.
4. Katso Kuva 26. Paikanna sulakeaukko, jossa on merkintä P&A IGN oikeanpuoleisen sulakerasian kannessa. Työnnä liittintä oranssivalkoiseen sovittimen johtoon, kunnes se ei mene syvemmälle. Varmista asianmukainen suuntaus ja syvyys vertaamalla liittintä lähellä olevaan tehtaalla asennettuun liittimeen.
5. Vedä **vain** oranssivalkoinen johdin pois kaapelikanavan pidemmästä osasta. Leikkaa oranssivalkoisen johtimen ylimääräinen osa siten, että se ulottuu helposti sovittinjohtoon.
6. Katso Kuva 22 . "Yksi yhteen" -liitoskokoontaminen. Ota **sininen** tiivistetty punosliitin (ks. Kuva 34 , kohta 5) pakkauksesta. Liitä autotallin oven kaukosäätimen johtosarjan virtajohdin sovittinjohtoihin korjaamokäsikirjan liitteessä olevien ohjeiden mukaisesti.
7. Katso Kuva 34. Sulje piiri asentamalla sarjan 2A sulake (11) sulakeaukkoon, jossa on merkintä P&A IGN.
8. Liu'uta sulakerasiaa pidikkeen asennusreikiin, kunnes se naksahda tiukasti paikalleen. Asenna kiinnike ja sulakerasiakokoontaminen paikalleen. Kiinnitä kaksi aikaisemmin irrotettua kuusiokoloruuvia. Kiristä tiukasti.
9. Siirry mallikohtaiseen **valkoisen johtimen liitännät** -osioon.

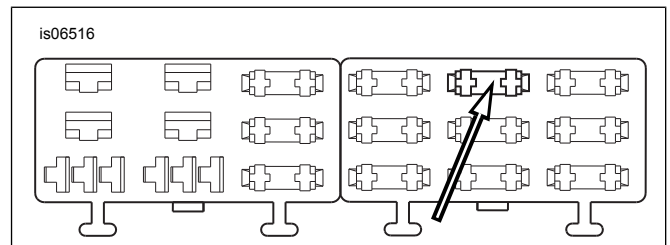

Kuva 26. Sulakerasian "P&A IGN" -aukko, (2004–2010 Softail)

Vuoden 2013 ja vanhemmat Sportster-mallit

Autotallin oven kaukosäätimen **kytketty** virtalähde on oranssivalkoinen (O/W) pääjohtosarjan virtajohdin sähkökotelon sivusuojuksen sisäpuolella tai satulan alla.

HUOMAUTUS

Joissakin Sportster-malleissa sytytysmoduuli on irrotettava, jotta pääjohtosarjan oranssivalkoiseen johtimeen päästään käsiksi.

1. Katso Kuva 27. Viillä varovasti auki pääjohtosarjan kääreen alue sähkökotelon sivusuojuksen sisäpuolella tai satulan alla helposti käsiteltävästä kohdasta. Leikkaa oranssivalkoinen pääjohtosarjan virtajohdin.

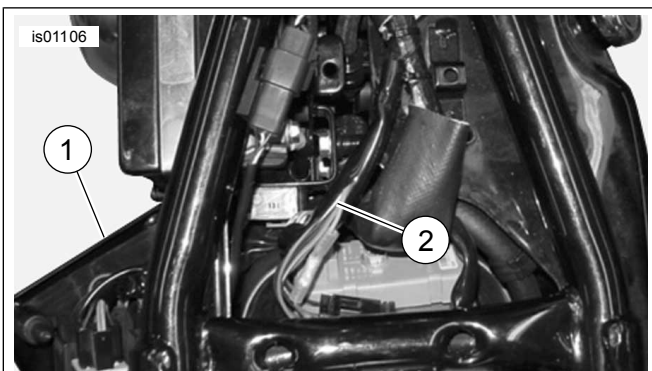

1. Vasemmanpuoleinen suojus, jonka sisällä on virtakatkaisimen hopeinen napa (punainen johto)
2. Vakiovarusteena asennettu johtosarja (oranssivalkoinen johto)

Kuva 27. Virtaliitännät (Sportster-mallit)

2. Vedä **vain** oranssivalkoinen johdin pois kaapelikanavan pidemmästä osasta. Leikkaa oranssivalkoisen johtimen ylimääräinen osa siten, että se ulottuu helposti leikattuihin oranssivalkoisiin johtimiin sivukatteen sisäpuolelle tai satulan alle.
3. Ks. Kuva 22 , “kaksi yhteen” -liituskokoonpano. Ota **punainen** tiivistetty punosliitin (ks. Kuva 34 , kohta 4) pakkauksesta. Liitä autotallin oven kaukosäätimen johtosarjan virtajohdin pääjohtosarjan oranssivalkoisiin johtimiin korjaamokäsikirjan liitteessä olevien ohjeiden mukaisesti.
4. Siirry mallikohtaiseen **valkoisen johtimen liitännät** -osioon.

2002–2004 V-Rod-mallit

HUOMAUTUS

Sähköliittimet ilmaistaan korjaamokäsikirjassa numerolla ja kirjaimella, jotka näkyvät kuvassa hakasulkeissa.

1. Katso Kuva 28 tai Kuva 29 . Leikkaa oranssivalkoinen pääjohtosarja läheltä käyttämätöntä seisontavalon liittintä [29] (1).
2. Vedä **vain** oranssivalkoinen johdin pois kaapelikanavan pidemmästä osasta. Leikkaa oranssivalkoisen johtimen ylimääräinen osa siten, että se ulottuu helposti leikattuihin oranssivalkoisiin johtimiin liittimessä [29A].
3. Katso Kuva 22 . “Kaksi yhteen” -liituskokoonpano. Ota **punainen** tiivistetty punosliitin (ks. Kuva 34 , kohta 4) pakkauksesta. Liitä autotallin oven kaukosäätimen johtosarjan virtajohdin pääjohtosarjan oranssivalkoisiin johtimiin korjaamokäsikirjan liitteessä olevien ohjeiden mukaisesti.
4. Siirry mallikohtaiseen **valkoisen johtimen liitännät** -osioon

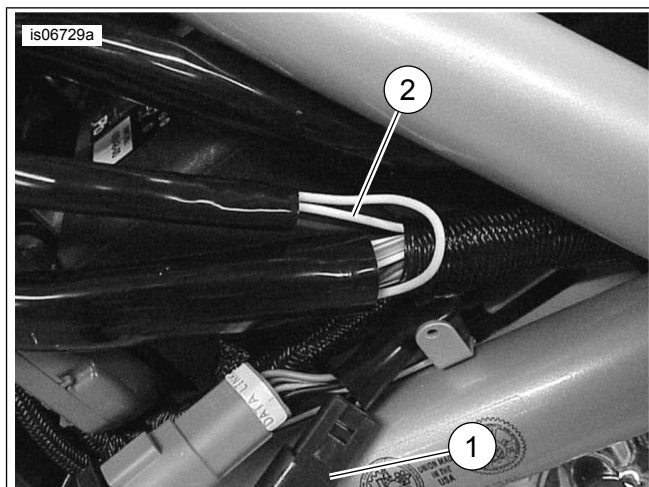

1. Liitin [29] ja oranssivalkoinen johdin
2. Valkoinen ajovalojohtin

Kuva 28. Johdinliitosten sijainnit (2002–2003 V-Rod)



1. Liitin [29] ja oranssivalkoinen johdin
2. Ajovalon johtosarja

Kuva 29. Johdinliitosten sijainnit (2004 V-Rod)

Vuotta 2005 uudemmat V-Rod-mallit

HUOMAUTUS

Sähköliittimet ilmaistaan korjaamokäsikirjassa numerolla ja kirjaimella, jotka näkyvät kuvassa hakasulkeissa.

1. Katso Kuva 30. Leikkaa oranssivalkoinen **pääjohtosarja** läheltä ajovalon nastaliitintä [38A] (1).
2. Vedä **vain** oranssivalkoinen johdin pois kaapelikanavan pidemmästä osasta. Leikkaa oranssivalkoisen johtimen ylimääräinen osa siten, että se ulottuu helposti leikattuihin oranssivalkoisiin johtimiin liittimessä [38A].
3. Katso Kuva 22 . “Kaksi yhteen” -liituskokoonpano. Ota **punainen** tiivistetty punosliitin (ks. Kuva 34 , kohta 4) pakkauksesta. Liitä autotallin oven kaukosäätimen johtosarjan virtajohdin pääjohtosarjan oranssivalkoisiin johtimiin korjaamokäsikirjan liitteessä olevien ohjeiden mukaisesti.
4. Siirry mallikohtaiseen **valkoisen johtimen liitännät** -osioon.

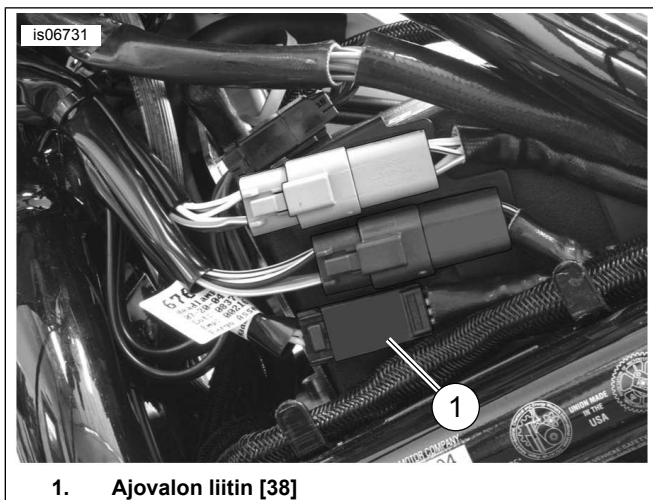

1. Ajovalon liitin [38]

Kuva 30. Johdinliitosten sijainnit (vuotta 2005 uudempi V-Rod)

VALKOISEN JOHTIMEN LIITÄNNÄT AJOVALOON

Dyna-mallit

1. Katso Kuva 31. Kiinnitä sarjan nippusiteillä jäljellä oleva lähettimen johdin (valkoinen) ja kaapelikanava ajovaloon johtaviin ajoneuvon johtimiin. Nosta polttoainesäiliötä. Vie säiliön alla olevat johtimet kohti ajovaloa.

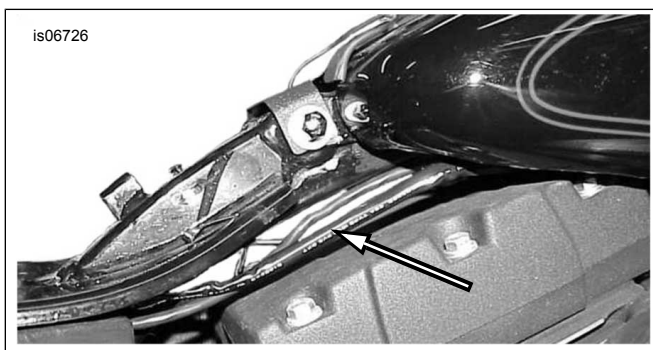

Kuva 31. Lähettimen johtimien reititys ajovaloon (Dyna)

2. Reititä johtimet ajovalokoteloon sen alatakaosassa olevan läpivientisuojauskesän läpi.

HUOMAUTUS

Jotta voit viedä lähettimen johtimet läpivientisuojauskesän läpi, työnnä johtimien koukullinen osa ajovalokotelon sisäpuolelta läpivientisuojauskesään.

*Vedä johtimet takaisin läpivientisuojauskesän läpi koukkumaisella johtimella levittämällä **ohut** kerros nestesaippuaa, ikkunanpesunestettä tai yleisvoiteluainetta.*

Joissakin käyttökohteissa lähettimen johtimet eivät mahdu ajovalokotelon läpivientisuojauskesän läpi. Tällöin johtimet liitetään ajovalokotelon ulkopuolella.

3. Leikkaa ajovalokotelossa oleva valkoinen johdin kymmenisen sentin päästä ajovalon liittimestä. Leikkaa lähettimen valkoisen johtimien ylimääräinen osa tarvittaessa. Kuori riittävästi johdinta näkyviin ja liitä johtimet kätevästi.

4. Katso Kuva 22 . “Yksi yhteen” -liitoskokoontaminen. Ota **sininen** tiivistetty punosliitin (ks. Kuva 34 , kohta 5) pakkauksesta. Liitä lähettimen valkoinen johdin valkoiseen ajovalojohtimeen.
5. Ohjelmoi autotallin oven kaukosäätimen ohjaimet siirtymällä **vastaanottimen ja lähettimen ohjelmointi** -osioon.

Softail-mallit

1. **HUOMAUTUS**

2018 ja uudemmat Softail mallit: reititä valkoinen johto rungon pääkannatinta pitkin sisään istuimen etuosan kohdalta ja ulos rungon vasemmanpuoleisen läpivientisuojauskesän kohdalta, joka sijaitsee lähellä ohjauspäätä.

Kiinnitä sarjan nippusiteillä jäljellä oleva lähettimen johdin (valkoinen) ja kaapelikanava ajovaloon johtaviin moottoripyörän johtimiin. Irrota polttoainesäiliö. Vie säiliön alla olevat johtimet kohti ajovaloa.

2. **HUOMAUTUS**

Vuotta 2011 uudemmissa Softail-malleissa johtosarjassa oleva ajovalopiirin johdin on sininen valkoisella juovalla eikä seuraavissa vaiheissa kuvattu yksivärinen valkoinen.

Leikkaa pääjohtosarjan ajovalopiirissä oleva valkoinen johto helposti käsiteltävästä kohdasta ajoneuvon keulassa. Leikkaa lähettimen valkoisen johtimien ylimääräinen osa tarvittaessa. Sovita lähettimen johtosarjan kotelo takaisin tukemaan liittosta. Kuori riittävästi johdinta näkyviin ja liitä johtimet kätevästi.

3. Liu'uta sarjan kudottu kaapelikanava (9) lähettimen valkoisten johtimien yli.
4. Katso Kuva 22 . “Yksi yhteen” -liitoskokoontaminen. Ota **sininen** tiivistetty punosliitin (ks. Kuva 34 , kohta 5) pakkauksesta. Liitä lähettimen valkoinen johdin valkoiseen ajovalojohtimeen.
5. Liu'uta kudottu kaapelikanava liittämisen jälkeen valkoisen johdinliitännän yli.
6. Ohjelmoi autotallin oven kaukosäätimen ohjaimet siirtymällä **vastaanottimen ja lähettimen ohjelmointi** -osioon.

Sportster-mallit

1. Reititä jäljellä oleva lähettimen johdin (valkoinen) ja kaapelikanava rungon yläosan läpi polttoainesäiliön alta ajovaloon saakka. Kiinnitä johdin johtosarjaan nippusiteillä.
2. Reititä johtimet ajovalokoteloon sen alatakaosassa olevan läpivientisuojauskesän läpi.

HUOMAUTUS

Jotta voit viedä lähettimen johtimet läpivientisuojauskesän läpi, työnnä johtimien koukullinen osa ajovalokotelon sisäpuolelta läpivientisuojauskesään.

*Vedä johtimet takaisin läpivientisuojauskesän läpi koukkumaisella johtimella levittämällä **ohut** kerros nestesaippuaa, ikkunanpesunestettä tai yleisvoiteluainetta.*

Joissakin käyttökohteissa lähettimen johtimet eivät mahdu ajovalokotelon läpivientisuojaan läpi. Tällöin johtimet liitetään ajovalokotelon ulkopuolella. Katso Kuva 32 .

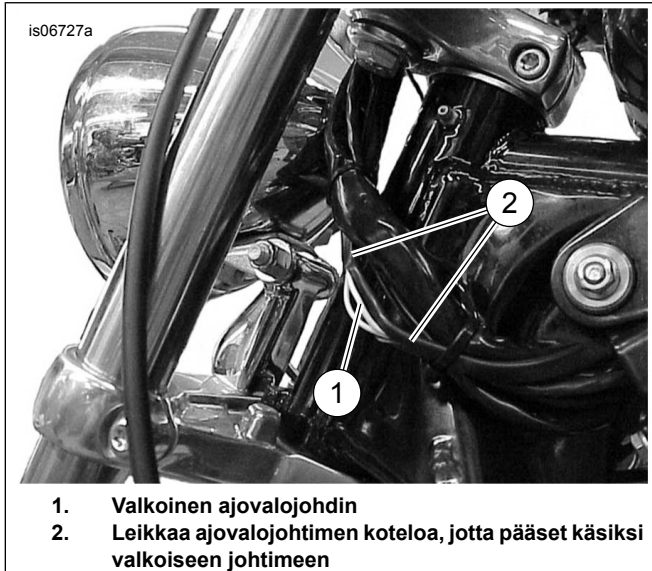

1. Valkoinen ajovalojohtin
2. Leikkaa ajovalojohtimen kotelo, jotta pääset käsiksi valkoiseen johtimeen

Kuva 32. Valkoisen johtimen vaihtoehtoinen ulkopuolinen liitoskohta (Sportster-mallit)

3. Leikkaa ajovalokotelossa oleva valkoinen johdin kymmenisen sentin päästä ajovalon liittimestä. Leikkaa lähettimen valkoisen johtimen ylimääräinen osa tarvittaessa. Kuori riittävästi johdinta näkyviin ja liitä johtimet kätevästi.
4. Katso Kuva 22 . “Yksi yhteen” -liituskokoonpano. Ota **sininen** tiivistetty punosliitin (ks. Kuva 34 , kohta 5) pakkauksesta. Liitä lähettimen valkoinen johdin valkoiseen ajovalojohtimeen.
5. Ohjelmoi autotallin oven kaukosäätimen ohjaimet siirtymällä **vastaanottimen ja lähettimen ohjelmointi** -osioon.

Vuotta 2014 uudemmat Touring- ja Trike-mallit

1. Paikanna ajovaloliitin ([38B] tai [38HB]), jossa on sinivalkoinen johdin. Kuori kaapelikanavaa sen verran, että voit leikata ajoneuvon johtosarjan ajovalopiirissä olevan sinivalkoisen johtimen helposti käsiteltävästä kohdasta kymmenisen sentin päästä ajovaloliittimestä. Leikkaa lähettimen valkoisen johtimen ylimääräinen osa tarvittaessa. Sovita lähettimen johtosarjan kotelo takaisin tukemaan liittosta. Kuori riittävästi johdinta näkyviin ja liitä johtimet kätevästi.
2. Katso Kuva 34. Liu'uta sarjan kudottu kaapelikanava (9) lähettimen valkoisen johtimen yli.
3. Katso Kuva 22 . “Yksi yhteen” -liituskokoonpano. Ota **sininen** tiivistetty punosliitin (ks. Kuva 34 , kohta 5) pakkauksesta. Liitä lähettimen valkoinen johdin sinivalkoiseen ajovalojohtimiin.
4. Liu'uta kudottu kaapelikanava liittämisen jälkeen valkoisen ja sinivalkoisen johdinliitännän yli.

5. Ohjelmoi autotallin oven kaukosäätimen ohjaimet siirtymällä **vastaanottimen ja lähettimen ohjelmointi** -osioon.

V-Rod-mallit

1. Leikkaa pääjohtosarjan ajovalopiirissä oleva valkoinen johto helposti käsiteltävästä kohdasta kymmenisen sentin päästä ajovaloliittimestä. Leikkaa lähettimen valkoisen johtimen ylimääräinen osa tarvittaessa. Sovita lähettimen johtosarjan kotelo takaisin tukemaan liittosta. Kuori riittävästi johdinta näkyviin ja liitä johtimet kätevästi.
2. Katso Kuva 34. Liu'uta sarjan kudottu kaapelikanava (9) lähettimen valkoisten johtimien yli.
3. Katso Kuva 22 . “Yksi yhteen” -liituskokoonpano. Ota **sininen** tiivistetty punosliitin (ks. Kuva 34 , kohta 5) pakkauksesta. Liitä lähettimen valkoinen johdin valkoiseen ajovalojohtimeen.
4. Liu'uta kudottu kaapelikanava liittämisen jälkeen valkoisten johdinliitännöjen yli.
5. Asenna etuvasen tuuletusaukon kansi moottoripyörään.
6. Asenna ilmanottoaukon kansi, jos se on aikaisemmin irrotettu.
7. Ohjelmoi autotallin oven kaukosäätimen ohjaimet siirtymällä **vastaanottimen ja lähettimen ohjelmointi** -osioon.

VASTAANOTTIMEN JA LÄHETTIMEN OHJELMOINTI

Kun vastaanotin ja lähetin on asennettu, ohjelmoi vastaanotin vastaanottamaan lähettimen taajuutta. Ohjelmoinnissa saatetaan tarvita kahta henkilöä, jos vastaanotin ja lähetin ovat etäällä toisistaan.

HUOMAUTUS

Varmista, että virtakytkin on OFF-asennossa ennen pääsulakkeen asentamista tai akun miinuskaapelin kytkemistä.

1. **Mallit, joissa on pääsulake:** noudata korjaamokäsikirjan ohjeita pääsulakkeen asentamisesta.
2. **Mallit, joissa on päävirtakatkaisin:** noudata korjaamokäsikirjan ohjeita akun miinuskaapelin kytkemisestä. Voitele akun navat vaseliinilla tai jollakin syöpymistä estävällä aineella.
3. Tarkista, että Harley-Davidson- **vastaanottimen** (autotallissa) etupaneelissa oleva vastaanottimen punainen LED-virtamerkkivalo palaa.
4. Katso Kuva 33 . Pidä Harley-Davidson- **vastaanottimen** SET-painiketta (1) painettuna. Vastaanottimen LED-valo (2) vilkkuu jatkuvasti SET-painikkeen painamisen aikana.

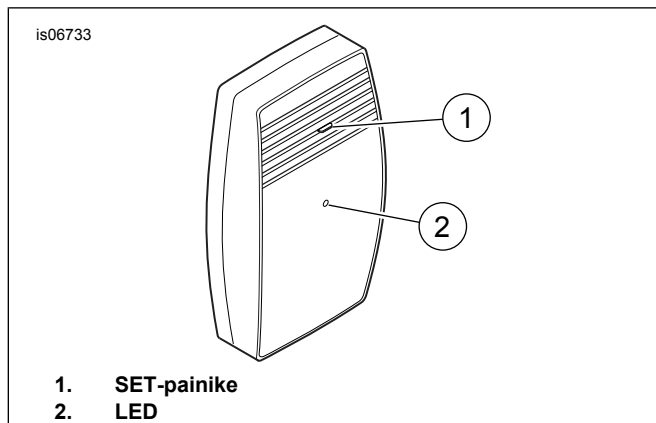

Kuva 33. Tallinoven avausjärjestelmän vastaanotin, näkymä edestä

5. **HUOMAUTUS**

Kun **vastaanotin** saa signaalin **lähettimestä** ,
(**lähettimen?**)(**vastaanottimen?**) LED-valo sammuu.

Käännä virtakytkin ON-asentoon, mutta älä käynnistä ajoneuvoa. Vaihda valaistustilaa ajovalokytkimellä seuraavasti:

- a. Vaihda lähivalo kaukovaloksi. Vaihda lähivaloksi.
- b. Vaihda kaukovalo lähivaloksi. Vaihda kaukovaloksi.

6. Vapauta vastaanottimen SET-painike.

7. Varmista ennen moottoripyörällä ajoa, että kaikki valot ja kytkimet toimivat oikein.

8. **HUOMAUTUS**

Poista kaikki esteet lähettimen ja vastaanottimen välistä ennen ovenavauksen toimivuuden testaamista.

Kun lähetin aktivoituu ajovalokytkimestä, **lähettimen** punainen LED-valo syttyy sekunniksi merkinä siitä, että lähetin toimii oikein.

Testaa ovenavauksen, kaukovalon ja lähivalon toimivuus.

9. Käännä virta pois (OFF).

10. Katso korjaamokäsikirjaa Asenna satula. Kun satula on asennettu, tarkista sen kiinnitys nostamalla sitä.

11. Asenna kaikki lähettimen asennusta varten irrotetut osat.

VIANMÄÄRITYS

Autotallin oven kaukosäädin ei toimi ajovalokytkimellä.

Virtakytkin ON-asennossa:

1. Vilkkuko **ajoneuvon** lähettimen LED-valo, kun ajovalokytkintä käytetään?
 - **KYLLÄ.** Siirry vaiheeseen 2.
 - **EI.** Siirry vaiheeseen 3.
2. Välähtääkö **autotalliin** asennetun vastaanottimen LED-valo **kerran** , kun ajoneuvosta lähtee signaali?
 - **KYLLÄ.** Siirry vaiheeseen 4.
 - **EI.** Siirry kohtaan **vastaanottimen nollaus** .
3. Tarkista ajoneuvon virtajohtojen, ajovalojohtimen ja maadoituksen liitännät.
4. Ks. kohta **vastaanottimen asennus** näiden ohjeiden alkuosasta.
 - a. Varmista, että vastaanotin on **oikein johdotettu** olemassa olevaan autotallin oven kaukosäädinyksikköön.
 - b. Varmista, että vastaanotin on **riittävän etäällä** olemassa olevasta autotallin oven kaukosäätimen vastaanottimesta.

Vastaanottimen nollaus

1. Kytke vastaanotin irti pistorasiasta.
2. Odota kymmenen sekuntia.
3. **Pitä painettuna** vastaanottimen ohjelmointipainiketta. Samalla kun pidät painiketta painettuna, kytke vastaanotin pistorasiaan. Punainen LED-valo vilkkuu nopeasti.
4. Vapauta ohjelmointipainike. Vastaanotin on nyt nollattu ja muisti on tyhjennetty.
5. Ohjelmoi vastaanotin uudelleen. Katso kohta **vastaanottimen ja lähettimen ohjelmointi** näiden ohjeiden aikaisemmista osista.

HUOLTO-OSAT

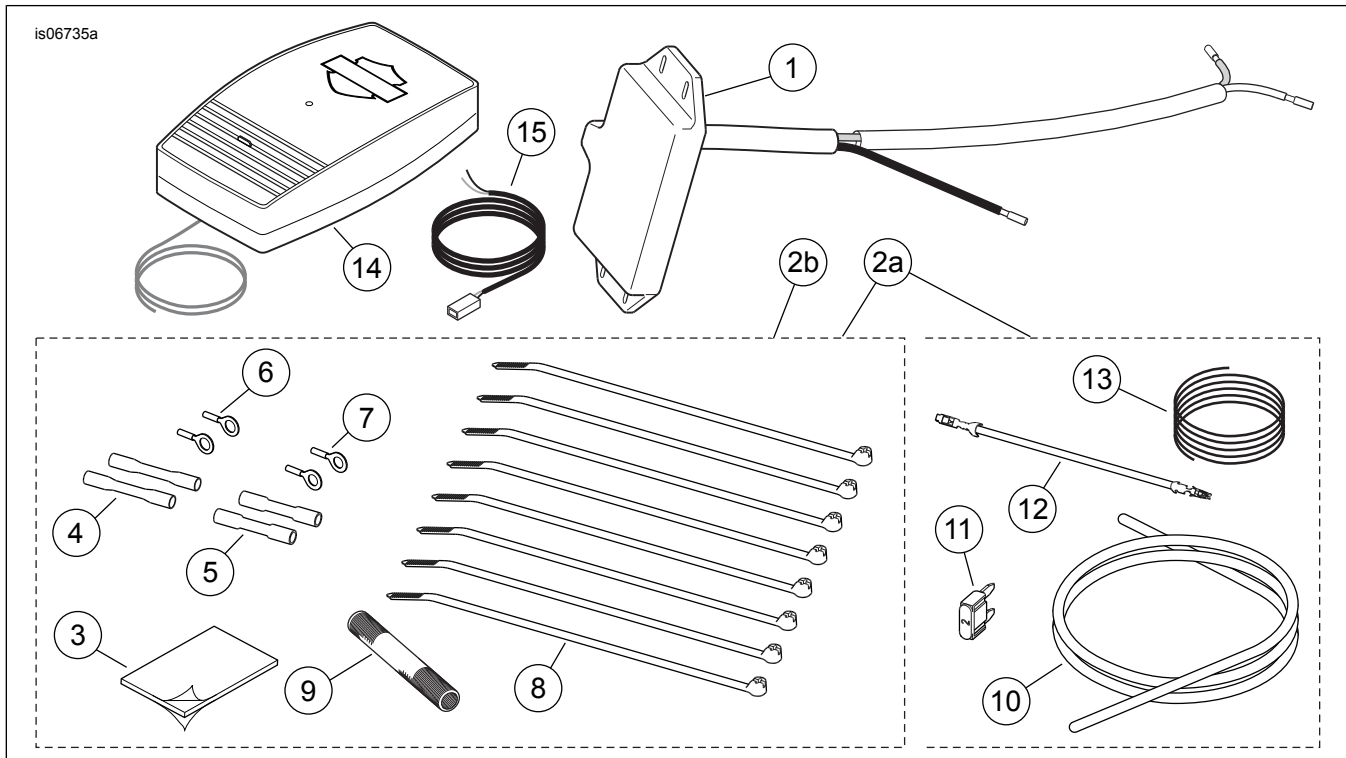

Kuva 34. Varaosat, autotallin oven kaukosäädinsarjat

Taulukko 4. Varaosat, autotallin oven kaukosäädinsarja 91558-01

Kohde	Kuvaus (määrä)	Osanumero
1	Lähetinkokoonpano	Ei myytävänä erikseen
2a	Tarvikesarja (sisältää tuotteet 3–13)	91650-01A
3	Vaahtotyyyny, tarra molemmilla puolilla. 2,54 x 3,81 cm (1.0 x 1.5 in)	Ei myytävänä erikseen
4	Tiivistetty punosliitin, 18–20 AWG (punainen) (2)	70585-93
5	Tiivistetty punosliitin, 14–16 AWG (sininen) (2)	70586-93
6	Rengasliitin, 18–22-AWG, läpimitan 5/16 tapille	9859
7	Rengasliitin, 18–22-AWG, läpimitan 1/4 tapille	9858
8	Nippuside, musta. 20 cm (8 in) pitkä (8)	10006
9	Kaapelikanava, kudottua polyesteriä, 76 mm (3 in) pitkä	70599-02
10	Kaapelikanava, 8 x 0,84 m (33 in) pitkä (vuotta 2004 uudemmat V-Rod-mallit / vuotta 2014 uudemmat Touring-mallit)	Ei myytävänä erikseen
11	Sulake, latta, 2 A	54305-98
12	Sulakerasian sovitinjohto, oranssivalkoinen	70329-04
13	Johdin, eristetty, musta, 20 AWG, 0,86 m (34 in) pitkä	Ei myytävänä erikseen
14	Vastaanotinkokoonpano	91560-01
15	Vastaanottimen kaapelikokoonpano	Ei myytävänä erikseen

Taulukko 5. Varaosat, lähetinsarja 91561-01B

Kohde	Kuvaus (määrä)	Osanumero
1	Lähetinkokoonpano	Ei myytävänä erikseen
2b	Tarvikesarja (sisältää tuotteet 3–9)	91650-01
3	Vaahtotyyyny, tarra molemmilla puolilla. 2,54 x 3,81 cm (1.0 x 1.5 in)	Ei myytävänä erikseen
4	Tiivistetty punosliitin, 18–20 AWG (punainen) (2)	70585-93
5	Tiivistetty punosliitin, 14–16 AWG (sininen) (2)	70586-93
6	Rengasliitin, 18–22-AWG, läpimitan 5/16 tapille	9859
7	Rengasliitin, 18–22-AWG, läpimitan 1/4 tapille	9858

Taulukko 5. Varaosat, lähetinsarja 91561-01B

Kohde	Kuvaus (määrä)	Osanumero
8	Nippuside, musta. 20 cm (8 in) pitkä (8)	10006
9	Kaapelikanava, kudottua polyesteriä, 76 mm (3 in) pitkä	70599-02

Taulukko 6. Varaosat, vastaanotinsarja 91562-01

Kohde	Kuvaus (määrä)	Osanumero
14	Vastaanotinkokoonpano	91560-01
15	Vastaanottimen kaapelikokoonpano	Ei myytävänä erikseen