



ΚΙΤ ΣΥΣΤΗΜΑΤΟΣ ΑΝΟΙΓΜΑΤΟΣ ΓΚΑΡΑΖΟΠΟΡΤΑΣ ΜΕ ΤΗΛΕΧΕΙΡΙΣΜΟ

ΓΕΝΙΚΑ

Αριθμοί κιτ

91558-01B (Κιτ Πομπού/Δέκτη), 91561-01B (Κιτ Πομπού/Δέκτη), 91562-01 (Κιτ Δέκτη)

Μοντέλα

Για πληροφορίες σχετικά με την εφαρμογή του μοντέλου, δείτε τον Κατάλογο Λιανικής Πώλησης Εξαρτημάτων και Αξεσουάρ ή την ενότητα Εξαρτήματα και Αξεσουάρ στη διεύθυνση www.harley-davidson.com (αγγλικά μόνο).

ΣΗΜΕΙΩΣΗ

Μοντέλα Touring του 2014 και μεταγενέστερα με Προβολείς Διπλού Αλογόπου απαιτούν τη χρήση πομπών τριών καλωδίων από αυτά τα κιτ. Οι προγενέστεροι πομποί τεσσάρων καλωδίων των Κιτ Πομπού/Δέκτη 91558-01 και 91558-01A ή το Κιτ Πομπού 91561-01 δεν μπορούν να χρησιμοποιηθούν με τους συγκεκριμένους προβολείς.

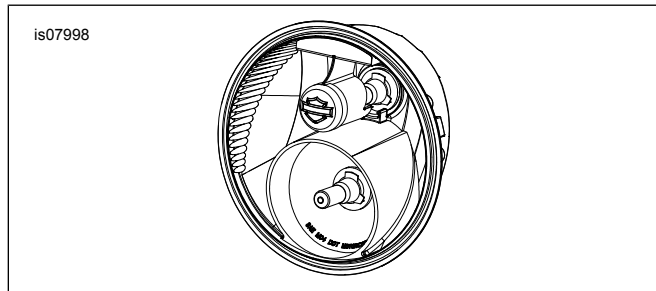

Εικόνα 1. Αναγνώριση Προβολέα Αλογόπου Διπλής Λάμπας

Απαιτήσεις τοποθέτησης

Για τα μοντέλα Softail των ετών 2011-2017, τα μοντέλα Dyna του 2012 και μεταγενέστερα, καθώς και για τα μοντέλα Sportster του 2014 και μεταγενέστερα απαιτείται ξεχωριστή αγορά Πλεξούδας Ηλεκτρικής Σύνδεσης (Αρ. Εξαρτήματος 72673-11).

Για τα μοντέλα Softail του 2018 και μεταγενέστερα απαιτείται ξεχωριστή αγορά Πλεξούδας Ηλεκτρικής Σύνδεσης (Αρ. Εξαρτήματος 69201599A).

Μοντέλα Touring του 2014-2016 απαιτούν ξεχωριστή αγορά Πλεξούδας Ηλεκτρικής Σύνδεσης (Αρ. Εξαρτήματος 69200722).

Για τα μοντέλα Touring του 2017 και μεταγενέστερα απαιτείται ξεχωριστή αγορά Πλεξούδας Ηλεκτρικής Σύνδεσης (Αρ. Εξαρτήματος 69201599A).

Μοντέλα Street του 2014 και μεταγενέστερα απαιτούν ξεχωριστή αγορά υποδοχής Deutsch έξι οδών (Αρ. Εξαρτήματος 72136-94GY), μία δευτερεύουσα κλειδαριά (Αρ. Εξαρτήματος

72156-94), δύο ρευματολήπτες (Αρ. Εξαρτήματος 72191-94) και τέσσερις καρφίτσες σφραγίδας (Αρ. Εξαρτήματος 72195-94).

Κατά την αντικατάσταση του πομπού του αρχικού εξοπλισμού σε ένα όχημα CVO, απαιτείται ξεχωριστή αγορά τριών ηλεκτρικών ακροδεκτών (Αρ. Εξαρτήματος 74191-98) και μίας καρφίτσας σφραγίδας (Αρ. Εξαρτήματος 74195-98).

Μετά την αποσύνδεση του καλωδίου της μπαταρίας, απαιτείται Λιπαντικό Ηλεκτρικής Επαφής (Αρ. Εξαρτήματος 99861-02) ή αντίστοιχο. Αυτό το προϊόν είναι διαθέσιμο στους εμπορικούς αντιπροσώπους της Harley-Davidson.

▲ ΠΡΟΕΙΔΟΠΟΙΗΣΗ

Η ασφάλεια του αναβάτη και του συνεπιβάτη εξαρτάται από τη σωστή τοποθέτηση αυτού του κιτ. Ακολουθήστε τις κατάλληλες διαδικασίες του εγχειριδίου σέρβις. Εάν δεν είστε σε θέση να εκτελέσετε τη διαδικασία ή εάν δεν διαθέτετε τα σωστά εργαλεία, ζητήστε από έναν εμπορικό αντιπρόσωπο Harley-Davidson να διεξαγάγει την τοποθέτηση. Η ακατάλληλη τοποθέτηση αυτού του κιτ θα μπορούσε να οδηγήσει σε θάνατο ή σοβαρό τραυματισμό. (00333b)

ΣΗΜΕΙΩΣΗ

Το παρόν φύλλο οδηγιών αναφέρεται σε πληροφορίες του εγχειριδίου σέρβις. Για αυτήν την τοποθέτηση, απαιτείται εγχειρίδιο σέρβις για τη μοτοσικλέτα αυτού του έτους/μοντέλου. Μπορείτε να βρείτε διαθέσιμο στους εμπορικούς αντιπροσώπους Harley-Davidson.

Ηλεκτρική Υπερφόρτωση

ΣΗΜΕΙΩΣΗ

Η προσθήκη πάρα πολλών ηλεκτρικών αξεσουάρ ενδέχεται να υπερφορτώσει το σύστημα φόρτισης του οχήματός σας. Εάν ο συνδυασμός των ηλεκτρικών αξεσουάρ που λειτουργούν κάθε στιγμή καταναλώνει περισσότερο ηλεκτρικό ρεύμα από αυτό που το σύστημα φόρτισης του οχήματός σας μπορεί να παράγει, η ηλεκτρική κατανάλωση μπορεί να αποφορτίσει την μπαταρία και να προκαλέσει ζημιά στο ηλεκτρικό σύστημα του οχήματός. (00211d)

▲ ΠΡΟΕΙΔΟΠΟΙΗΣΗ

Κατά την τοποθέτηση οποιουδήποτε ηλεκτρικού αξεσουάρ, βεβαιωθείτε ότι δεν υπερβαίνετε τη μέγιστη ονομαστική ένταση ρεύματος της ασφάλειας ή του ασφαλειοδιακόπτη που προστατεύει το επηρεαζόμενο κύκλωμα το οποίο τροποποιείται. Η υπέρβαση της μέγιστης έντασης ρεύματος μπορεί να προκαλέσει αστοχίες των ηλεκτρικών συστημάτων, κάτι που θα μπορούσε να οδηγήσει σε θάνατο ή σοβαρό τραυματισμό. (00310a)

Ο Πομπός Τηλεχειρισμού στα κιτ 91558-01B και 91561-01B απαιτεί έως και **0.5 Αμπέρ** περισσότερο ρεύμα από το ηλεκτρικό σύστημα.

Περιεχόμενα του Κιτ

Δείτε Εικόνα 34 , Πίνακας 4 , Πίνακας 5 και Πίνακας 6

ΠΡΟΚΗΡΥΞΕΙΣ FCC

ΣΗΜΕΙΩΣΗ

Οι αλλαγές ή οι τροποποιήσεις που πραγματοποιούνται σε αυτήν τη μονάδα χωρίς τη ρητή έγκριση του κατασκευαστή θα μπορούσαν να ακυρώσουν την εξουσιοδότηση χρήσης της συσκευής που έχει δοθεί στο χρήστη.

Ο εξοπλισμός αυτός έχει δοκιμαστεί και βρέθηκε ότι συμμορφώνεται με τα όρια για ψηφιακές συσκευές τάξης Β σύμφωνα με την Ενότητα 15, Τμήμα Β των κανονισμών FCC. Τα όρια αυτά έχουν σχεδιαστεί για να παρέχουν εύλογη προστασία έναντι επιβλαβών παρεμβολών σε οικιακό περιβάλλον. Ο παρών εξοπλισμός παράγει, χρησιμοποιεί και δύναται να ακτινοβολήσει ενέργεια ραδιοσυχνότητας και, εάν δεν εγκατασταθεί και χρησιμοποιηθεί σύμφωνα με το εγχειρίδιο χρήσης, μπορεί να προκαλέσει επιβλαβείς παρεμβολές στις ραδιοεπικοινωνίες. Ωστόσο, δεν παρέχεται καμία εγγύηση ότι δεν θα προκύψουν παρεμβολές σε κάποια εγκατάσταση.

Εάν ο παρών εξοπλισμός προκαλέσει επιβλαβείς παρεμβολές σε ραδιοφωνική ή τηλεοπτική λήψη, κάτι το οποίο μπορεί να προσδιοριστεί με την απενεργοποίηση και ενεργοποίηση του εξοπλισμού, ο χρήστης ενθαρρύνεται να προσπαθήσει να διορθώσει την παρεμβολή ακολουθώντας ένα ή περισσότερα από τα παρακάτω βήματα:

- Αλλάξτε τον προσανατολισμό ή τη θέση της κεραίας λήψης.
- Αυξήστε την απόσταση μεταξύ του εξοπλισμού και του δέκτη.
- Συνδέστε τον εξοπλισμό με μια έξοδο σε κύκλωμα διαφορετικό από αυτό με το οποίο είναι συνδεδεμένος ο δέκτης.
- Συμβουλευθείτε εμπορικό αντιπρόσωπο ή έναν πεπειραμένο τεχνικό ραδιοφώνων/τηλεοράσεων για βοήθεια.

ΤΟΠΟΘΕΤΗΣΗ ΔΕΚΤΗ

Μόνο τα Κιτ 91558-01B και 91562-01

1. Βγάλτε το φισ του ηλεκτρικού καλωδίου από τη μονάδα κίνησης της γκαραζόπορτας για να μην ενεργοποιηθεί η πόρτα κατά την τοποθέτηση.
2. Επιλέξτε μια ηλεκτρική έξοδο 110 V **χωρίς διακόπτη** στο γκαράζ, που βρίσκεται είτε στα υψηλότερα σημεία του γκαράζ, είτε πιο κοντά στο μπροστινό τμήμα του γκαράζ ή και τα δύο. Συνδέστε τον δέκτη του συστήματος ανοίγματος γκαραζόπορτας με τηλεχειρισμό της Harley-Davidson (14) σε αυτήν τη πρίζα.

3. ΣΗΜΕΙΩΣΗ

Με ΟΡΙΣΜΕΝΑ συστήματα ανοίγματος γκαραζόπορτας, ο δέκτης της Harley-Davidson πρέπει να είναι συνδεδεμένος σε πρίζα μακριά από τον αρχικό δέκτη. Εάν συνδεθεί πάρα πολύ κοντά στον αρχικό δέκτη, τότε το εύρος και των δύο πομπών δύναται να μειωθεί σε μη ικανοποιητικά επίπεδα.

Βρείτε τους δύο ακροδέκτες-διακόπτες ενεργοποίησης γκαραζόπορτας σε μία από τις παρακάτω τοποθεσίες:

- a. Το υπάρχον συνδεδεμένο κουμπί του συστήματος ανοίγματος γκαραζόπορτας στον τοίχο.
 - b. Τη μονάδα κίνησης της γκαραζόπορτας που είναι συνδεδεμένη στην γκαραζόπορτα.
4. Δείτε Εικόνα 34. Συνδέστε το απογυμνωμένο άκρο του συνόλου καλωδίων του δέκτη συστήματος ανοίγματος γκαραζόπορτας της Harley-Davidson (15) με τους ακροδέκτες της γκαραζόπορτας που ενεργοποιούν τη μονάδα κίνησης του συστήματος ανοίγματος πόρτας. Για τις θέσεις και τις συνδέσεις των ακροδεκτών, ανατρέξτε στα έγγραφα του κατασκευαστή του συστήματος ανοίγματος της πόρτας.
 5.

ΣΗΜΕΙΩΣΗ

Μην αφαιρείτε τα καλώδια που ήταν αρχικά συνδεδεμένα στο κουμπί του συστήματος ανοίγματος γκαραζόπορτας ή στις μονάδες κίνησης.

Μετά τη συναρμολόγηση, εγκαταστήστε το κουμπί του συστήματος ανοίγματος γκαραζόπορτας ή τη μονάδα κίνησης στην αρχική τους θέση.

6. Συνδέστε το σύνολο των καλωδίων του δέκτη συστήματος ανοίγματος γκαραζόπορτας Harley-Davidson που συνδέσατε στο Βήμα 4 στην πρίζα που επιλέξατε στο Βήμα 2.
7. Ανατρέξτε στην ενότητα Εικόνα 2 . Συνδέστε το βύσμα του συνόλου των καλωδίων του δέκτη συστήματος ανοίγματος γκαραζόπορτας Harley-Davidson στο πίσω μέρος του δέκτη συστήματος ανοίγματος γκαραζόπορτας Harley-Davidson στη θέση που εμφανίζεται.
8. Συνδέστε τον δέκτη συστήματος ανοίγματος γκαραζόπορτας στην επιλεγμένη έξοδο ισχύος. Συνδέστε το καλώδιο τροφοδοσίας από τη μονάδα κίνησης της γκαραζόπορτας στην πρίζα ρεύματος.
9. Πιέστε το κουμπί του συστήματος ανοίγματος γκαραζόπορτας για να ελέγξετε τη λειτουργία του κουμπιού.

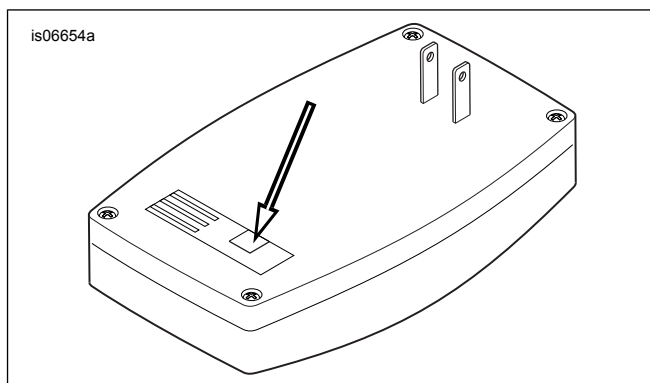

Εικόνα 2. Δέκτης Συστήματος Ανοίγματος της γκαραζόπορτας, Πίσω Προβολή

ΠΡΟΕΤΟΙΜΑΣΙΑ

Γενικά

Για κάθε όχημα απαιτείται ο καθαρισμός ή η αποστράγγιση του συστήματος καυσίμου, η αποσύνδεση του αρνητικού καλωδίου της μπαταρίας, και σε ορισμένες περιπτώσεις η αφαίρεση ή η υπερύψωση του ρεζερβουάρ καυσίμου. Η χρήση του κατάλληλου εγχειριδίου συντήρησης σε συνδυασμό με το kit είναι καθοριστικής σημασίας.

Σύστημα καυσίμου

⚠ ΠΡΟΕΙΔΟΠΟΙΗΣΗ

Για να αποτρέψετε τον ψεκάσμο καυσίμου, καθαρίστε το σύστημα από καύσιμο υψηλής πίεσης πριν από την αποσύνδεση της γραμμής παροχής. Η βενζίνη είναι εξαιρετικά εύφλεκτη και ιδιαίτερα εκρηκτική, κάτι το οποίο θα μπορούσε να οδηγήσει σε θάνατο ή σοβαρό τραυματισμό. (00275a)

⚠ ΠΡΟΕΙΔΟΠΟΙΗΣΗ

Κατά την αποσύνδεση της γραμμής καυσίμου καρμπυρατέρ από το εξάρτημα σύνδεσης βαλβίδας καυσίμου, μπορεί να αποστραγγιστεί βενζίνη. Η βενζίνη είναι εξαιρετικά εύφλεκτη και ιδιαίτερα εκρηκτική, κάτι το οποίο θα μπορούσε να οδηγήσει σε θάνατο ή σοβαρό τραυματισμό. Σκουπίστε τυχόν καύσιμο που έχει εκχυθεί αμέσως και απορρίψτε τα πανιά με κατάλληλο τρόπο. (00256a)

⚠ ΠΡΟΕΙΔΟΠΟΙΗΣΗ

Κατά τη διεξαγωγή σέρβις στο σύστημα καυσίμου, μην καπνίζετε και μην επιτρέψετε γυμνές φλόγες ή σπινθήρες στο γύρω χώρο. Η βενζίνη είναι εξαιρετικά εύφλεκτη και ιδιαίτερα εκρηκτική, κάτι το οποίο θα μπορούσε να οδηγήσει σε θάνατο ή σοβαρό τραυματισμό. (00330a)

1. Μοντέλα EFI ΕΚΤΟΣ του V-Rod:

- Καθαρίστε και αποσυνδέστε τον σωλήνα τροφοδοσίας καυσίμων. Δείτε το εγχειρίδιο σέρβις.

2. Μοντέλα με Καρμπυρατέρ:

- Στρέψτε τον διακόπτη της βαλβίδας τροφοδοσίας καυσίμων στη θέση OFF. Αφαιρέστε τον σωλήνα τροφοδοσίας καυσίμων από τη βαλβίδα.

3. Μοντέλα Dyna, Softail και Sportster:

- Για πρόσβαση στην καλωδίωση, το ρεζερβουάρ καυσίμου πρέπει να αφαιρεθεί ή να είναι ελαφρώς υπερυψωμένο. Δείτε τη σωστή ενότητα (Κινητήρας EFI ή με καρμπυρατέρ) του εγχειριδίου σέρβις για τις οδηγίες αφαίρεσης του ρεζερβουάρ καυσίμου.

ΣΗΜΕΙΩΣΗ

Αν πρέπει να αφαιρέσετε κάποιο ρεζερβουάρ καυσίμου με κονσόλα οργάνων, ακολουθήστε το εγχειρίδιο συντήρησης για να αφαιρέσετε την κονσόλα οργάνων από το ρεζερβουάρ καυσίμου προτού αφαιρέσετε τη δεξαμενή.

Ηλεκτρικό σύστημα

⚠ ΠΡΟΕΙΔΟΠΟΙΗΣΗ

Για την αποτροπή τυχαίας εκκίνησης του οχήματος, η οποία θα μπορούσε να προκαλέσει θάνατο ή σοβαρό τραυματισμό, αφαιρέστε την κύρια ασφάλεια προτού προχωρήσετε. (00251b)

⚠ ΠΡΟΕΙΔΟΠΟΙΗΣΗ

Για αποφύγετε τυχαία εκκίνηση του οχήματος, το οποίο θα μπορούσε να προκαλέσει θάνατο ή σοβαρό τραυματισμό, αποσυνδέστε το αρνητικό (-) καλώδιο της μπαταρίας πριν προχωρήσετε. (00048a)

ΣΗΜΕΙΩΣΗ

Στα μοντέλα Sportster® του 2004 και μεταγενέστερα, το αρνητικό καλώδιο της μπαταρίας αποσυνδέεται ευκολότερα στον στροφαλοθάλαμο του κινητήρα.

ΜΕ Σειρήνα Ασφαλείας

1. Για οχήματα του 2007 και μεταγενέστερα που είναι εξοπλισμένα με σειρήνα ασφαλείας:

- Με παρόν το μπρελόκ ασφαλείας, θέστε τον διακόπτη ανάφλεξης στη θέση ON (Ενεργοποίηση).
- Αφού αποπλιστεί το σύστημα, θέστε τον διακόπτη ανάφλεξης στη θέση OFF (Απενεργοποίηση).
- Αφαιρέστε την κύρια ασφάλεια **ΑΜΕΣΑ**. Δείτε το εγχειρίδιο σέρβις.

2. Για οχήματα του 2006 και προγενέστερα που είναι εξοπλισμένα με σειρήνα ασφαλείας:

- Αποπλίστε τη σειρήνα με το μπρελόκ κλειδιών ή τον κωδικό ασφαλείας.
- Αποσυνδέστε την κύρια ασφάλεια ή το αρνητικό καλώδιο της μπαταρίας. Δείτε το εγχειρίδιο σέρβις.
- Στρέψτε τον διακόπτη ανάφλεξης στη θέση OFF (Απενεργοποίηση).

ΧΩΡΙΣ Σειρήνα Ασφαλείας

1. Μοντέλα με κεντρική ασφάλεια:

- Αφαιρέστε την κύρια ασφάλεια. Δείτε το εγχειρίδιο σέρβις.

2. Μοντέλα με κύρια ασφάλεια:

- Αφαιρέστε τη σέλα και διατηρήστε όλα τα εξαρτήματα τοποθέτησης σέλας. Δείτε το εγχειρίδιο σέρβις.
- Αποσυνδέστε το αρνητικό καλώδιο της μπαταρίας. Δείτε το εγχειρίδιο σέρβις.
- Στρέψτε τον διακόπτη ανάφλεξης στη θέση OFF (Απενεργοποίηση).

Όλα τα οχήματα Με Κύρια Ασφάλεια

1. **Όλα τα μοντέλα εκτός από το VRSC:** Αφαιρέστε τη σέλα και διατηρήστε τα εξαρτήματα τοποθέτησης της σέλας. Αφαιρέστε την κύρια ασφάλεια. Δείτε το εγχειρίδιο σέρβις.
2. **Μοντέλα VRSC:** Αφαιρέστε το δεξιά πλαϊνό κάλυμμα. Αφαιρέστε την κύρια ασφάλεια. Δείτε το εγχειρίδιο σέρβις.

Όλα τα Οχήματα Με Κεντρική Ασφάλεια

1. Αφαιρέστε τη σέλα και διατηρήστε τα εξαρτήματα τοποθέτησης σέλας. Αποσυνδέστε το αρνητικό (μαύρο) καλώδιο της μπαταρίας. Δείτε το εγχειρίδιο σέρβις.
2. **ΌΛΑ τα μοντέλα:** Στρέψτε τον διακόπτη ανάφλεξης στη θέση OFF, εκτός εάν έχει ήδη γίνει.

ΤΟΠΟΘΕΤΗΣΗ ΠΟΜΠΟΥ

Πίνακας 1. Στοιχεία Αναφοράς Εγκατάστασης Πομπού

ΜΟΝΤΕΛΟ	Στερεώστε τον Πομπό Σε:	Διαδρομή Καλωδίων:
Dyna (όλα)	Καλωδίωση κάτω από τη σέλα κοντά στην μπαταρία με ιμάντες καλωδίων (Δείτε την Εικόνα 3.).	Προς τα εμπρός, κατά μήκος της δεξιάς πλευράς του σκελετού.
Softail (1999-earlier)	Ασφαλίστε τη θήκη του πομπού και το βραχύ τμήμα του αγωγού στα καλώδια του οχήματος κάτω από τη σέλα με ιμάντες καλωδίων (Δείτε την Εικόνα 4.).	Προς τον προβολέα.
Softail (ετών 2000-2017 εκτός του Deuce)	Καλωδίωση μεταξύ σκελετού του οχήματος, πίσω πιρουνιού και πίσω ελαστικού με ιμάντες καλωδίων (Δείτε την Εικόνα 5. και Εικόνα 6).	Στο διαμέρισμα μπαταριών, στη συνέχεια, κατά μήκος της δεξιάς πλευράς του σκελετού.
Softail (του 2018 και μεταγενέστερα)	Κύρια καλωδίωση κάτω από τη δεξιά πλευρά του πλαϊνού καλύμματος με ιμάντες καλωδίων. (Δείτε την Εικόνα 9.)	Ακολουθήστε την κύρια καλωδίωση κάτω από το μπροστινό μέρος της σέλας.
Softail Deuce (2000-later)	Επιφάνεια κάτω από τη σέλα, κάτω από τη μονάδα ECM/ανάφλεξης με αφρώδες επίθεμα (Δείτε την Εικόνα 7.).	Προς τα εμπρός, κατά μήκος της δεξιάς πλευράς του σκελετού.
Sportster (1994-2003)	Κύρια καλωδίωση κάτω από τη σέλα, όσο το δυνατόν πιο μακριά από την δεξαμενή πετρελαίου, με ιμάντες καλωδίων (Δείτε την Εικόνα 8.).	Προώθηση στον προβολέα.
Sportster (2004-later)	Καλωδίωση δίπλα στη θήκη της κύριας ασφάλειας, πίσω από το ηλεκτρικό πλαϊνό κάλυμμα. Τυπωμένο κύκλωμα όψεως μακριά από τη μπαταρία. Ασφαλίστε με ιμάντες καλωδίων.	Προώθηση στον προβολέα.
Street	Κάτω από τη σέλα κοντά στο ECM, με ταινία αφρού.	Προώθηση στον προβολέα.
FLHR Touring/ FLRT Trike (όλα)	Δεξιά πλευρά σκελετού κοντά στον σωλήνα του πιρουνιού, έσω κάλυμμα του κινητήρα, με αφρώδες επίθεμα (αφαιρέστε πρώτα τον προβολέα) (Δείτε την Εικόνα 10.).	
Touring/Trike (FLHT/X, FLTR, 2013 και προγενέστερα)	Στο άνω εσωτερικό του φέριγγκ, με αφρώδες επίθεμα (αφαιρέστε πρώτα το εξωτερικό φέριγγκ) (Δείτε την Εικόνα 11. και Εικόνα 12).	
Touring/Trike (FLHT/X, FLTR, 2014 και μεταγενέστερα)	<ul style="list-style-type: none">• FLHT/X ΧΩΡΙΣ ενισχυτή τοποθετημένο στο φέριγγκ: Αριστερή πλευρά του άνω βραχίονα στήριξης, με αφρώδες επίθεμα (Δείτε την Εικόνα 13. , άνω όψη).• FLHT/X ΜΕ ενισχυτή τοποθετημένο στο φέριγγκ: Κλιπ στο μπροστινό μέρος του βραχίονα στήριξης του ενισχυτή (Δείτε την Εικόνα 13. , κάτω όψη).• FLTR ΜΕ ή ΧΩΡΙΣ ενισχυτή τοποθετημένο σε: Επίπεδη επιφάνεια μεταξύ της δεξιάς πλευράς του ραδιοφώνου και του περιβλήματος δεξιού ηχείου, με αφρώδες επίθεμα (Δείτε την Εικόνα 14.).	
V-Rod (2002-2003)	Θήκη καλωδίων μοτοσικλέτας κάτω από το αριστερό κάλυμμα περσίδας, με ιμάντες καλωδίων (Δείτε την Εικόνα 15. και Εικόνα 16).	
V-Rod (έτος 2004 και μεταγενέστερα)	Κάτω πλευρά του μπλοκ ασφαλειών, κάτω από το κιβώτιο αέρα, με ιμάντες καλωδίων (Δείτε την Εικόνα 15. και Εικόνα 17).	

Δείτε λεπτομερέστερες πληροφορίες τοποθέτησης για ένα συγκεκριμένο μοντέλο στις ενότητες που ακολουθούν τον συγκεκριμένο πίνακα.

Kit 91558-01B και 91561-01B Μόνο

ΣΗΜΕΙΩΣΗ

- **Μοντέλα Touring του 2014 και μεταγενέστερα με Προβολείς Διπλού Αλογόνου** απαιτούν τη χρήση πομπών τριών καλωδίων από **αυτά** τα kit. Οι προγενέστεροι πομποί **τεσσάρων καλωδίων** των Kit Πομπού/Δέκτη 91558-01 και 91558-01A ή του Kit Πομπού 91561-01 **δεν μπορούν να χρησιμοποιηθούν** με προβολείς διπλού αλογόνου (Δείτε την Εικόνα 1.).
- Το εύρος του πομπού ενδέχεται να διαφέρει μεταξύ μοντέλα Μοτοσυκλετών. Για καλύτερο **εύρος** του συστήματος ανοίγματος γκαραζόπορτας, τοποθετήστε τον πομπό στη μοτοσυκλέτα όσο το δυνατόν πιο μακριά από μεγάλες μεταλλικές επιφάνειες.
- Για καλύτερη **απόδοση** του συστήματος ανοίγματος γκαραζόπορτας, κρατήστε τον πομπό και τα καλώδια όσο το δυνατόν πιο μακριά από πηγές θερμότητας του οχήματος
- Μην καλύπτετε την όψη του κυκλώματος του πομπού κατά την ασφάλιση του αφρώδους επιθέματος με αυτοκόλλητη επιφάνεια στον πομπό ή κατά την τοποθέτηση του πομπού στο όχημα. Ένα κόκκινο LED στην πλευρά του κυκλώματος πρέπει να παραμένει ορατό για τον προγραμματισμό του πομπού-δέκτη. Για καλύτερη πρόσφυση, χρησιμοποιήστε ισοπροπυλική αλκοόλη για να καθαρίσετε το αφρώδες επίθεμα των επιφανειών τοποθέτησης.

1. Δείτε Εικόνα 34. Αφαιρέστε την προστατευτική ταινία από την αυτοκόλλητη επιφάνεια από τη μία πλευρά του αφρώδους επιθέματος (3). Τοποθετήστε το επίθεμα στο πλαστικό περίβλημα του πομπού (1). Πιέστε το σταθερά στη θέση του.
2. Βρείτε οδηγίες συγκεκριμένες μοντέλων στις ενότητες που ακολουθούν.

Μοντέλα Dyna

1. Αφαιρέστε τα μπουλόνια στερέωσης του ρεζερβουάρ καυσίμου. Ανατρέξτε στη σωστή ενότητα (Με καρμπυρατέρ ή Μηχανή EFI) του εγχειριδίου συντήρησης.
2. Ανατρέξτε στην ενότητα Εικόνα 3 . Χρησιμοποιήστε ιμάντες καλωδίων για να ασφαλίσετε τον πομπό στην καλωδίωση Dyna (3), που βρίσκεται κάτω από τη σέλα και κοντά στο διαμέρισμα μπαταριών. Συνδέστε τα καλώδια του πομπού προς τα εμπρός, κατά μήκος της δεξιάς πλευράς του σκελετού.
3. Προχωρήστε στην ενότητα **Σύνδεση Καλωδίωσης** .

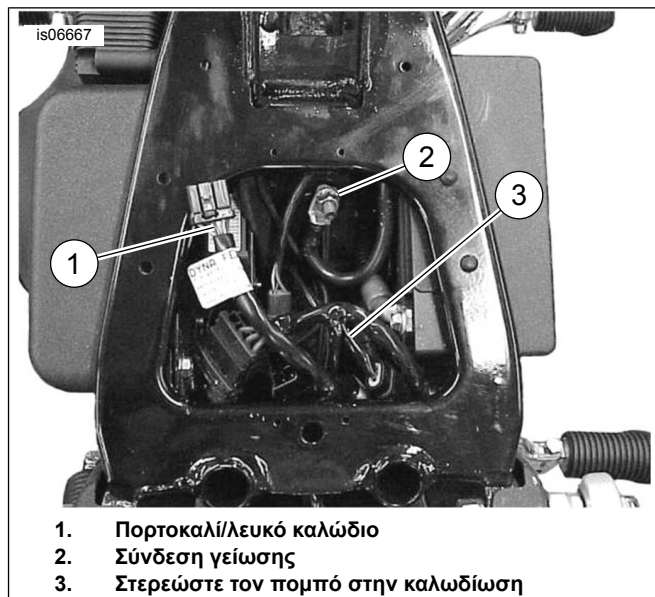

Εικόνα 3. Τοποθέτηση Πομπού (Dyna)

Μοντέλα Softail του 1999 και προγενέστερα

1. Αφαιρέστε τα μπουλόνια στερέωσης του ρεζερβουάρ καυσίμου. Ανατρέξτε στη σωστή ενότητα (Με καρμπυρατέρ ή Μηχανή EFI) του εγχειριδίου συντήρησης.
2. Ανατρέξτε στην ενότητα Εικόνα 4 . Αφαιρέστε τη βίδα γείωσης (1), επάνω από τον σκελετό, κάτω από τη σέλα κοντά στο ρεζερβουάρ.
3. Δείτε Εικόνα 34. Χρησιμοποιήστε ιμάντες καλωδίων (8) για να ασφαλίσετε **μόνο τη θήκη του πομπού και το βραχύ τμήμα του αγωγού** στα καλώδια της μοτοσυκλέτας που οδηγούν εμπρός, προς τον προβολέα.
4. Προχωρήστε στην ενότητα **Σύνδεση Καλωδίωσης** .

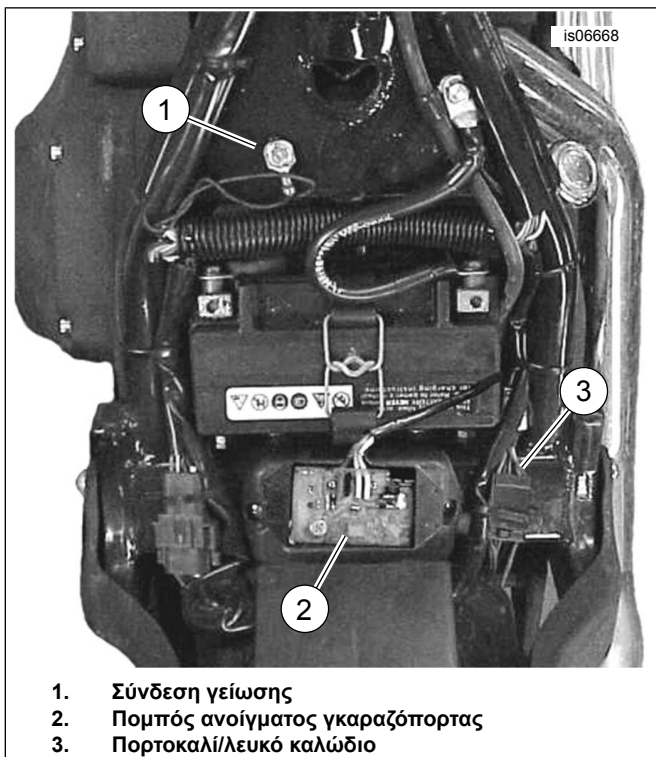

1. Σύνδεση γείωσης
2. Πομπός ανοίγματος γκαραζόπορτας
3. Πορτοκαλί/λευκό καλώδιο

Εικόνα 4. Τοποθέτηση Πομπής (Softtail του 1999 και προγενέστερα)

Μοντέλα Softtail των ετών 2000-2017 Εκτός του Deuce (FXSTD)

1. Αφαιρέστε τα μπουλόνια στερέωσης του ρεζερβουάρ καυσίμου. Ανατρέξτε στη σωστή ενότητα (Με καρμπυρατέρ ή Μηχανή EFI) του εγχειριδίου συντήρησης.
2. Αφαιρέστε τον πίσω λασπωτήρα (εσωτερικό φτερό) σύμφωνα με τις οδηγίες στο εγχειρίδιο συντήρησης.
3. Ανατρέξτε στην ενότητα Εικόνα 5. Χρησιμοποιήστε μίαντες καλωδίων για να ασφαλίσετε τον πομπό (3) στην καλωδίωση που βρίσκεται μεταξύ του σκελετού, του πίσω πιρουνιού (2), και του πίσω ελαστικού (1).
4. Δείτε Εικόνα 6. Συνδέστε τα καλώδια του πομπού (2) μέχρι το διαμέρισμα μπαταριών (4) και κατά μήκος της δεξιάς πλευράς του σκελετού.
5. Προχωρήστε στην ενότητα **Σύνδεση Καλωδίωσης**.

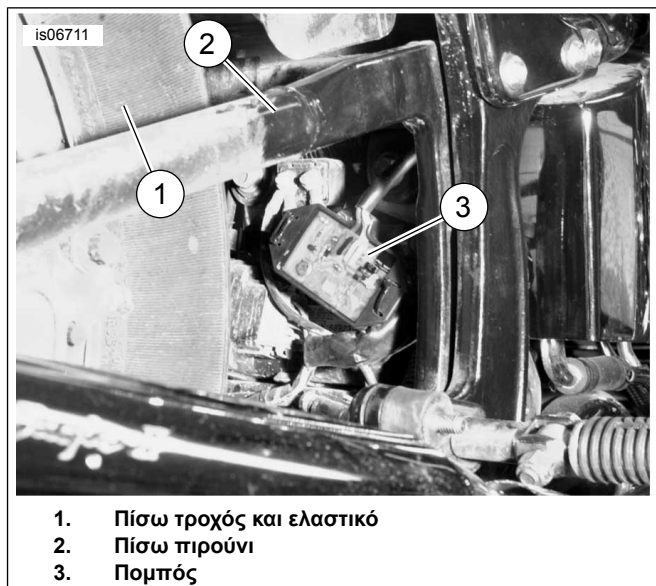

1. Πίσω τροχός και ελαστικό
2. Πίσω πιρούνι
3. Πομπός

Εικόνα 5. Τοποθέτηση Πομπής, Softtail των ετών 2000-2017 Εκτός του Deuce (εμφανίζεται το FLSTC)

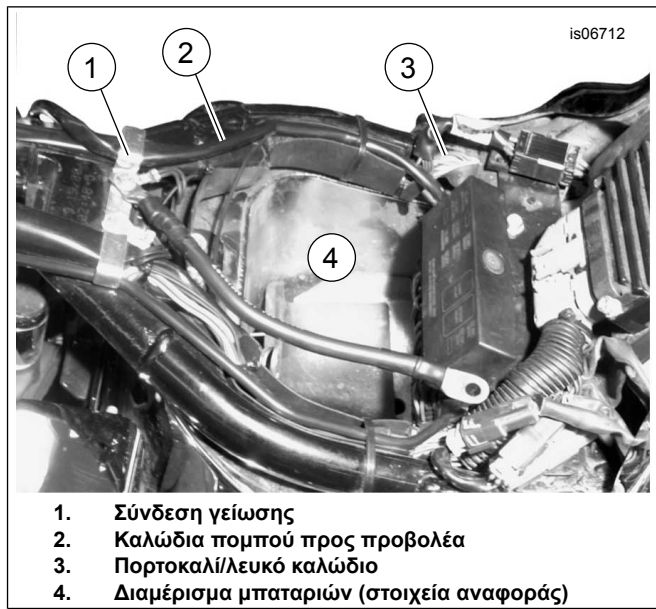

1. Σύνδεση γείωσης
2. Καλώδια πομπού προς προβολέα
3. Πορτοκαλί/λευκό καλώδιο
4. Διαμέρισμα μπαταριών (στοιχεία αναφοράς)

Εικόνα 6. Συνδέσεις Τροφοδοσίας και Γείωσης, Softtail των ετών 2000-2017 (εμφανίζεται το FLSTC)

Softtail Deuce (FXSTD)

1. Αφαιρέστε τα μπουλόνια στερέωσης του ρεζερβουάρ καυσίμου. Ανατρέξτε στη σωστή ενότητα (Με καρμπυρατέρ ή Μηχανή EFI) του εγχειριδίου συντήρησης.
2. Αφαιρέστε την προστατευτική ταινία από την αυτοκόλλητη επιφάνεια του αφρώδους επιθέματος του πομπού.
3. Ανατρέξτε στην ενότητα Εικόνα 7. Τοποθετήστε τον πομπό επάνω στην επιφάνεια κάτω από τη μονάδα ECM/ανάφλεξη. Συνδέστε τα καλώδια του πομπού προς τα εμπρός, κατά μήκος της δεξιάς πλευράς του σκελετού.
4. Προχωρήστε στην ενότητα **Σύνδεση Καλωδίωσης**.

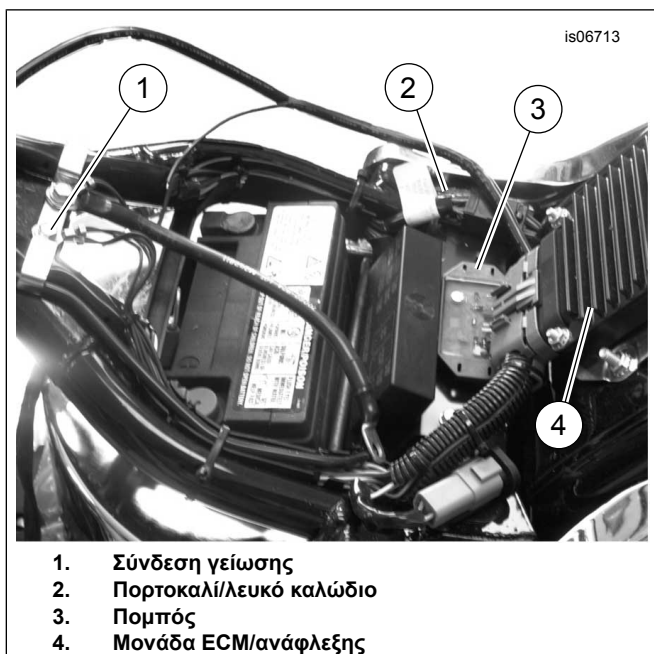

1. Σύνδεση γείωσης
2. Πορτοκαλί/Λευκό καλώδιο
3. Πομπός
4. Μονάδα ECM/ανάφλεξης

Εικόνα 7. Τοποθέτηση Πομπού, Deuce

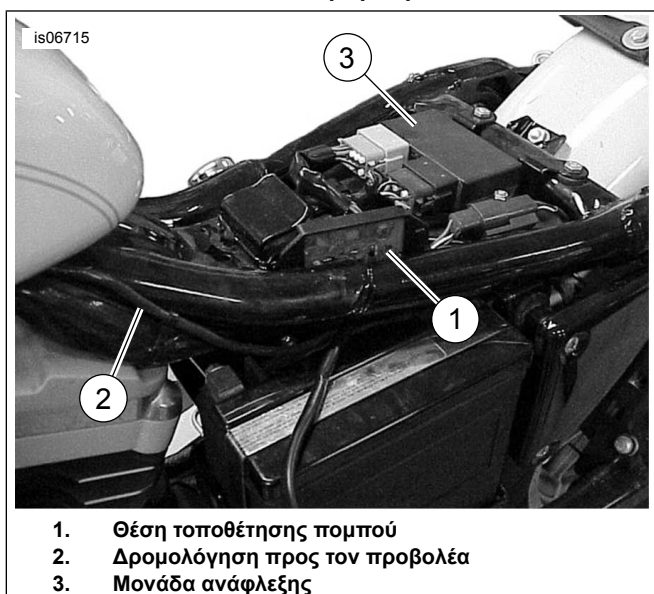

1. Θέση τοποθέτησης πομπού
2. Δρομολόγηση προς τον προβολέα
3. Μονάδα ανάφλεξης

Εικόνα 8. Τοποθέτηση Πομπού και Δρομολόγηση Καλωδίων (Sportster 2003 και προγενέστερα)

Softtail του 2018 και μεταγενέστερα

1. Αφαιρέστε το δεξί πλαϊνό κάλυμμα.
2. Δείτε την Εικόνα 9. **Στον πομπό:** Κόψτε το πορτοκαλί/λευκό καλώδιο (2) έτσι ώστε να είναι στο ίδιο μήκος με το μαύρο καλώδιο (3). Αφαιρέστε το κομμένο πορτοκαλί/λευκό καλώδιο από τη θήκη.
3. Εγκαταστήστε τον πομπό με ιμάντες καλωδίων.
 - a. Τοποθετήστε τον πομπό (6) μπροστά από την κύρια καλωδίωση, σε κοντινή οριζόντια θέση. Τα καλώδια που εξέρχονται από το περιβλήμα πρέπει να βρίσκονται στην κορυφή και να δρομολογούνται εσωτερικά, προς τα εξαρτήματα του οχήματος.

- b. Τοποθετήστε τον ιμάντα καλωδίων (5) στην μπροστινή υποδοχή του περιβλήματος του πομπού.
- c. Κάντε τις τελικές ρυθμίσεις θέσης του πομπού.
- d. Σφίξτε τον ιμάντα καλωδίων (5).

4. Τοποθετήστε τα καλώδια του πομπού (4) πίσω από τα καλώδια της κύριας καλωδίωσης. Ακολουθήστε τα καλώδια της κύριας καλωδίωσης γύρω από τη μονάδα ABS/HCU και κάτω από το μπροστινό μέρος της σέλας.

5. Προχωρήστε στην ενότητα Σύνδεση Καλωδίωσης.

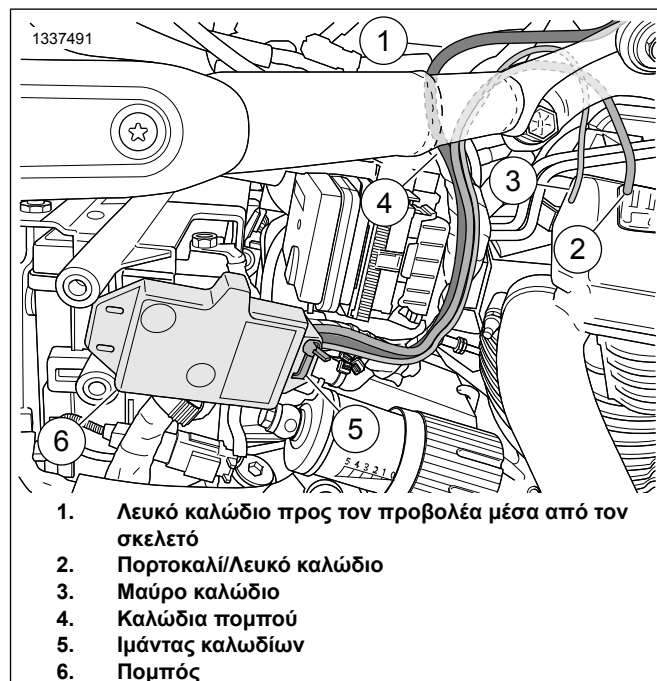

1. Λευκό καλώδιο προς τον προβολέα μέσα από τον σκελετό
2. Πορτοκαλί/Λευκό καλώδιο
3. Μαύρο καλώδιο
4. Καλώδια πομπού
5. Ιμάντας καλωδίων
6. Πομπός

Εικόνα 9. Τοποθέτηση Πομπού και Δρομολόγηση Καλωδίων (Softail 2018 και μεταγενέστερα)

Μοντέλα Sportster του 1994-2003

1. Αφαιρέστε το ρεζερβουάρ καυσίμου. Ανατρέξτε στη σωστή ενότητα (Με καρμπυρατέρ ή Μηχανή EFI) του εγχειριδίου συντήρησης.
2. Ανατρέξτε στην ενότητα Εικόνα 8. Τοποθετήστε τον πομπό (1) στην κεντρική καλωδίωση, στην περιοχή κάτω από τη σέλα, όσο το δυνατόν πιο μακριά από τη δεξαμενή πετρελαίου. Ασφαλίστε τον πομπό στην καλωδίωση, χρησιμοποιώντας ιμάντες καλωδίων από το kit.
3. Προχωρήστε στην ενότητα **Σύνδεση Καλωδίωσης**.

Μοντέλα Sportster του 2004 και Μεταγενέστερα

1. Αφαιρέστε το ρεζερβουάρ καυσίμου. Ανατρέξτε στη σωστή ενότητα (Με καρμπυρατέρ ή Μηχανή EFI) του εγχειριδίου συντήρησης.
2. Αφαιρέστε το ηλεκτρικό πλαϊνό κάλυμμα, στην αριστερή πλευρά κοντά στην μπαταρία.

3. Δείτε Εικόνα 34. Τοποθετήστε τον πομπό (1) πίσω από το ηλεκτρικό πλαϊνό κάλυμμα. Προσανατολίστε τον πομπό έτσι ώστε η πλευρά του τυπωμένου κυκλώματος να είναι στραμμένη με το οπίσθιο τμήμα της προς την μπαταρία. Ασφαλίστε τον πομπό στην καλωδίωση δίπλα στη θήκη κύριας ασφάλειας με ιμάντες καλωδίων (8).
4. Προχωρήστε στην ενότητα **Σύνδεση Καλωδίωσης**.

Μοντέλα Street

1. Δείτε το εγχειρίδιο σέρβις. Αφαιρέστε το ρεζερβουάρ καυσίμου.
2. Αφαιρέστε το δεξί πλαϊνό κάλυμμα.
3. Αφαιρέστε την προστατευτική ταινία από την αυτοκόλλητη επιφάνεια του αφρώδους επιθέματος του πομπού.
4. Τοποθετήστε τον πομπό (1) κάτω από τη σέλα, κοντά στο ECM. Βεβαιωθείτε ότι το κοίλωμα του καθίσματος δεν έρχεται σε επαφή με τον πομπό.
5. Προχωρήστε στην ενότητα **Σύνδεση Καλωδίωσης**.

Μοντέλα FLHR Touring/FLRT Trike

1. Αφαιρέστε τον προβολέα από το κάλυμμα του κινητήρα σύμφωνα με τις οδηγίες στο εγχειρίδιο συντήρησης.
2. Αφαιρέστε την προστατευτική ταινία από την αυτοκόλλητη επιφάνεια του αφρώδους επιθέματος του πομπού.
3. Ανατρέξτε στην ενότητα Εικόνα 10. Τοποθετήστε τον πομπό στη δεξιά πλευρά του σκελετού, κοντά στον σωλήνα πιρουνιού.
4. Προχωρήστε στην ενότητα **Σύνδεση Καλωδίωσης**.

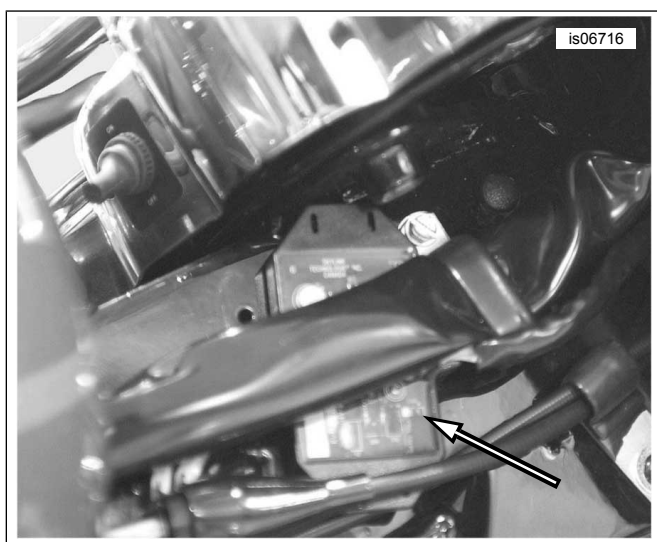

Εικόνα 10. Τοποθέτηση Πομπού Κοντά Στον Σωλήνα Πιρουνιού (FLHR του 2013 και προγενέστερα)

FLHT του έτους 2013 και προγενέστερα, Μοντέλα FLHX και FLTR Touring ή Μοντέλα Trike

1. Αφαιρέστε το εξωτερικό φέρινγκ σύμφωνα με τις οδηγίες στο εγχειρίδιο συντήρησης.
2. Αφαιρέστε την προστατευτική ταινία από την αυτοκόλλητη επιφάνεια του αφρώδους επιθέματος του πομπού.
3. Δείτε Εικόνα 11. (μοντέλα FLHT, FLHX) ή Εικόνα 12. (μοντέλα FLTR). Τοποθετήστε τον πομπό στο άνω εσωτερικό μέρος του φέρινγκ.
4. Προχωρήστε στην ενότητα **Σύνδεση Καλωδίωσης**.

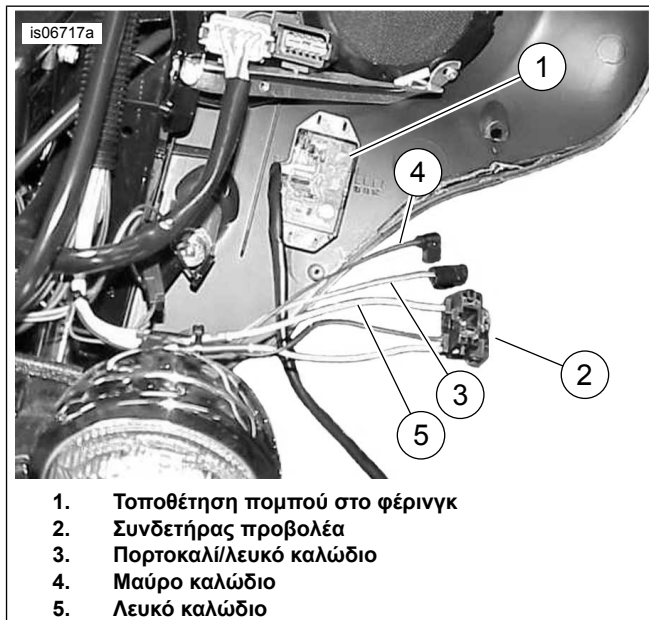

Εικόνα 11. Καλώδια για Συνδέσεις Πομπού (FLHT/X του 2013 και προγενέστερα)

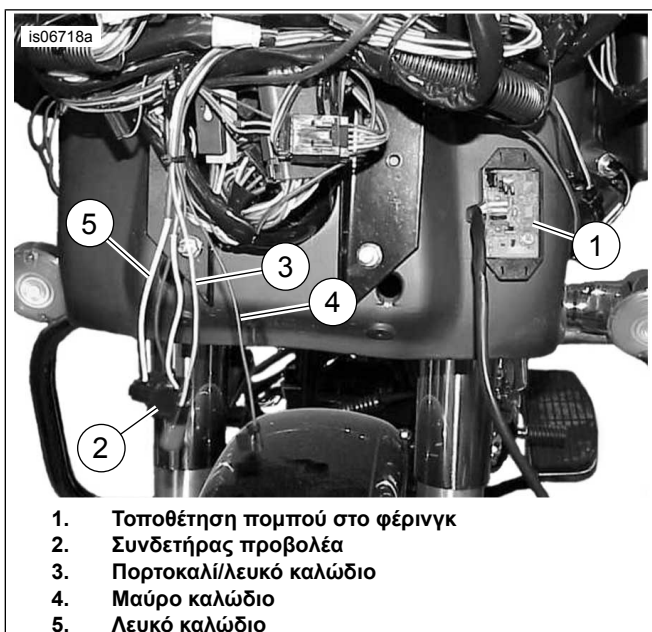

1. Τοποθέτηση πομπού στο φέριγγκ
2. Συνδετήρας προβολέα
3. Πορτοκαλί/Λευκό καλώδιο
4. Μαύρο καλώδιο
5. Λευκό καλώδιο

Εικόνα 12. Καλώδια για Συνδέσεις Πομπού (FLTR του 2013 και προγενέστερα)

Μοντέλα FLHT και FLHX Touring ή Trike του 2014-2016

ΣΗΜΕΙΩΣΗ

- Απαιτεί ξεχωριστή αγορά Πλεξούδας Ηλεκτρικής Σύνδεσης (Αρ. Εξαρτήματος 69200722), εκτός εάν είναι ήδη τοποθετημένη.
- Έως και τρία εξαρτήματα μπορούν να προσαρμοστούν στην πλεξούδα ηλεκτρικής σύνδεσης.
- Τα ηλεκτρικά βύσματα προσδιορίζονται στο εγχειρίδιο σέρβις από τον αριθμό και το γράμμα που εμφανίζεται εδώ μέσα σε αγκύλες.

1. Αφαιρέστε το εξωτερικό φέριγγκ σύμφωνα με τις οδηγίες στο εγχειρίδιο συντήρησης.
2. Ανατρέξτε στην ενότητα Εικόνα 13 . **Μοντέλα ΧΩΡΙΣ ενισχυτή τοποθετημένο στο φέριγγκ:**
 - a. Αφαιρέστε την προστατευτική ταινία από την αυτοκόλλητη επιφάνεια του αφρώδους επιθέματος του πομπού.
 - b. Τοποθετήστε τον πομπό (1) στην αριστερή πλευρά του άνω βραχίονα στήριξης.
 - c. Προχωρήστε στην ενότητα **Σύνδεση Καλωδίωσης**.
3. **Μοντέλα ME ενισχυτή τοποθετημένο στο φέριγγκ:**
 - a. Εισάγετε τον πομπό (1) στο κλιπ (3) στο μπροστινό μέρος του βραχίονα στήριξης του ενισχυτή.
 - b. Προχωρήστε στην ενότητα **Σύνδεση Καλωδίωσης**.

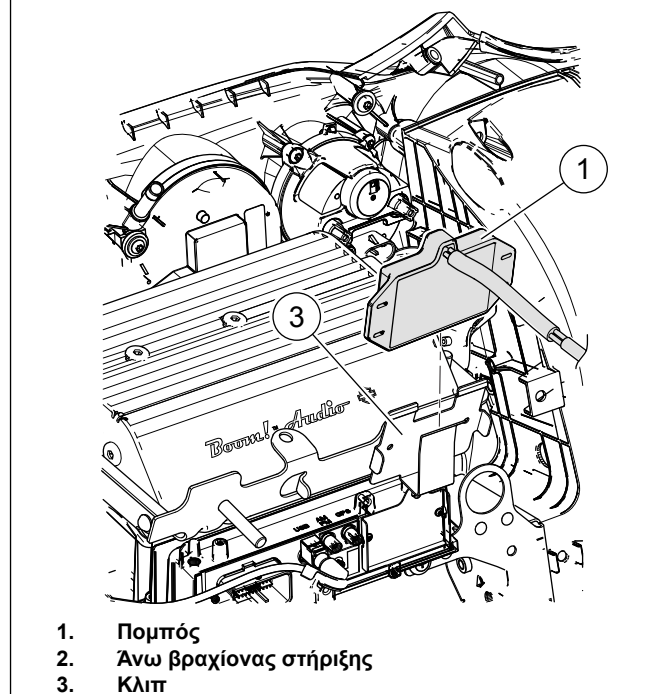
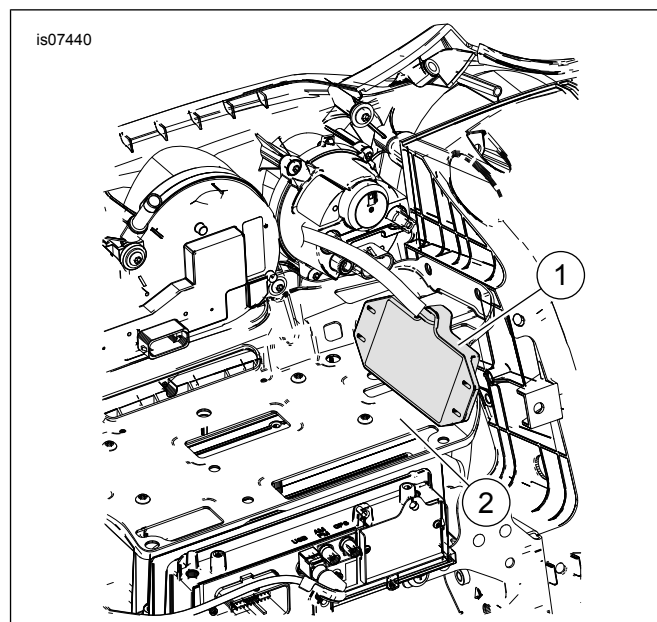

1. Πομπός
2. Άνω βραχίονας στήριξης
3. Κλιπ

Εικόνα 13. Τοποθέτηση Πομπού (Μοντέλα FLHT και FLHX Touring ή Trike του 2014-2016)

Μοντέλα FLTR Touring του 2014-2016

ΣΗΜΕΙΩΣΗ

- Απαιτεί ξεχωριστή αγορά Πλεξούδας Ηλεκτρικής Σύνδεσης (Αρ. Εξαρτήματος 69200722), εκτός εάν είναι ήδη τοποθετημένη.
- Έως και τρία εξαρτήματα μπορούν να προσαρμοστούν στην πλεξούδα ηλεκτρικής σύνδεσης.
- Τα ηλεκτρικά βύσματα προσδιορίζονται στο εγχειρίδιο σέρβις από τον αριθμό και το γράμμα που εμφανίζεται εδώ μέσα σε αγκύλες.

1. Αφαιρέστε το εξωτερικό φέριγγκ σύμφωνα με τις οδηγίες στο εγχειρίδιο συντήρησης.

2. Ανατρέξτε στην ενότητα Εικόνα 14 . Αφαιρέστε την προστατευτική ταινία από την αυτοκόλλητη επιφάνεια του αφρώδους επιθέματος του πομπού.
3. Τοποθετήστε τον πομπό επάνω στην επίπεδη επιφάνεια μεταξύ της δεξιάς πλευράς του ραδιοφώνου και του δεξιού θαλάμου του ηχείου.
4. Προχωρήστε στην ενότητα **Σύνδεση Καλωδίωσης** .

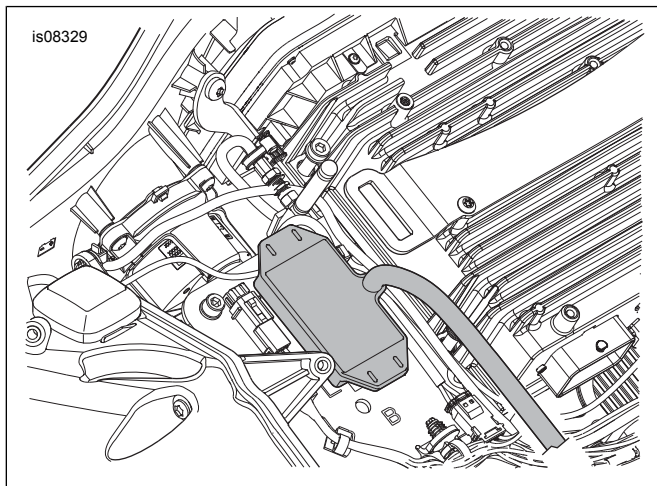

Εικόνα 14. Τοποθέτηση Πομπού (Μοντέλα FLTR Touring του 2015-2016)

Μοντέλα FLHT και FLHX Touring ή Trike του 2017 και μεταγενέστερα

ΣΗΜΕΙΩΣΗ

- Απαιτεί ξεχωριστή αγορά Πλεξούδας Ηλεκτρικής Σύνδεσης (Αρ. Εξαρτήματος 69201599), εκτός εάν είναι ήδη τοποθετημένη.
- Έως και τρία εξαρτήματα μπορούν να προσαρμοστούν στην πλεξούδα ηλεκτρικής σύνδεσης.
- Τα ηλεκτρικά βύσματα προσδιορίζονται στο εγχειρίδιο σέρβις από τον αριθμό και το γράμμα που εμφανίζεται εδώ μέσα σε αγκύλες.

1. Αφαιρέστε το εξωτερικό φέριγκ σύμφωνα με τις οδηγίες στο εγχειρίδιο συντήρησης.
2. Δείτε την Εικόνα 15. . **Μοντέλα ΧΩΡΙΣ ενισχυτή τοποθετημένο στο φέριγκ:**
 - a. Αφαιρέστε την προστατευτική ταινία από την αυτοκόλλητη επιφάνεια του αφρώδους επιθέματος του πομπού.
 - b. Τοποθετήστε τον πομπό (1) στην αριστερή πλευρά του άνω βραχίονα στήριξης.
 - c. Προχωρήστε στην ενότητα **Σύνδεση Καλωδίωσης** .
3. **Μοντέλα ME ενισχυτή τοποθετημένο στο φέριγκ:**
 - a. Εισάγετε τον πομπό (1) στο κλιπ (3) στο μπροστινό μέρος του βραχίονα στήριξης του ενισχυτή.

- b. Προχωρήστε στην ενότητα **Σύνδεση Καλωδίωσης**

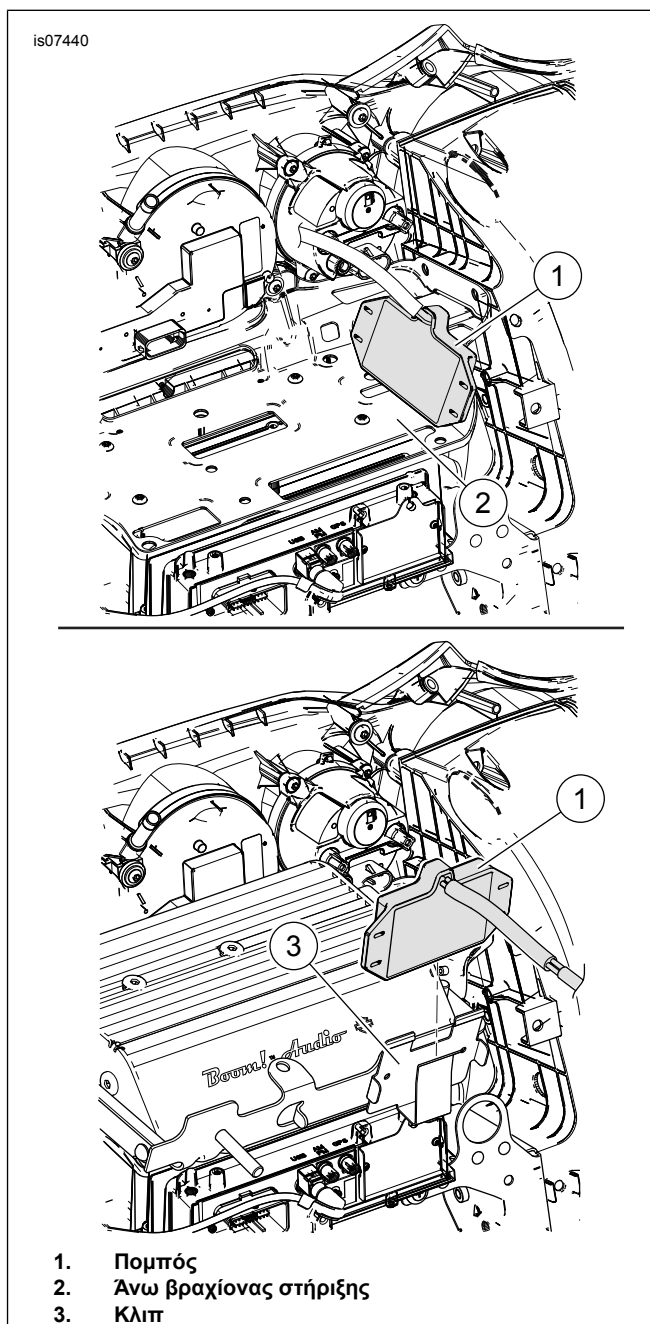

Εικόνα 15. Τοποθέτηση Πομπού (Μοντέλα FLHT και FLHX Touring ή Trike του 2017 και μεταγενέστερα)

Μοντέλα FLTR Touring του 2017 και μεταγενέστερα

ΣΗΜΕΙΩΣΗ

- Απαιτεί ξεχωριστή αγορά Πλεξούδας Ηλεκτρικής Σύνδεσης (Αρ. Εξαρτήματος 69201599), εκτός εάν είναι ήδη τοποθετημένη.
- Έως και τρία εξαρτήματα μπορούν να προσαρμοστούν στην πλεξούδα ηλεκτρικής σύνδεσης.
- Τα ηλεκτρικά βύσματα προσδιορίζονται στο εγχειρίδιο σέρβις από τον αριθμό και το γράμμα που εμφανίζεται εδώ μέσα σε αγκύλες.

1. Αφαιρέστε το εξωτερικό φέρινγκ σύμφωνα με τις οδηγίες στο εγχειρίδιο συντήρησης.
2. Εικόνα 16 . Αφαιρέστε την προστατευτική ταινία από την αυτοκόλλητη επιφάνεια του αφρώδους επιθέματος του πομπού.
3. Τοποθετήστε τον πομπό επάνω στην επίπεδη επιφάνεια μεταξύ της δεξιάς πλευράς του ραδιοφώνου και του δεξιού θαλάμου του ηχείου.
4. Προχωρήστε στην ενότητα **Σύνδεση Καλωδίωσης** .

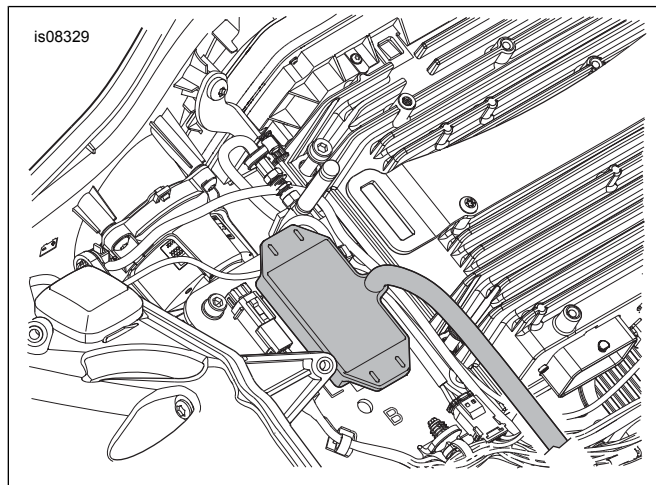

Εικόνα 16. Τοποθέτηση Πομπού (Μοντέλα FLTR Touring του 2017 και μεταγενέστερα)

Μοντέλα V-Rod των ετών 2002-2003

1. Ανατρέξτε στην ενότητα Εικόνα 17 . Αφαιρέστε τη βίδα (3) που στερεώνει το μπροστινό αριστερό κάλυμμα με περσίδες (1) στη μοτοσικλέτα. Σηκώστε το κάλυμμα με περσίδες από τις γλωπίδες (2) για να αφαιρέσετε το κάλυμμα.
2. Ανατρέξτε στην ενότητα Εικόνα 18 . Χρησιμοποιήστε ιμάντες καλωδίων για να στερεώσετε τον πομπό (1) στο περίβλημα καλωδίων της μοτοσικλέτας (2), όπως φαίνεται.
3. Προχωρήστε στην ενότητα **Σύνδεση Καλωδίωσης** .

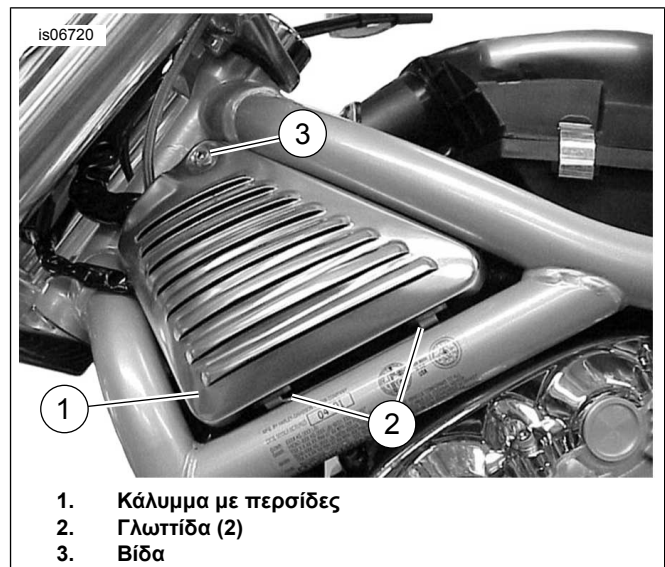

1. Κάλυμμα με περσίδες
2. Γλωπίδα (2)
3. Βίδα

Εικόνα 17. Αριστερό κάλυμμα με περσίδες (εμφανίζεται το μοντέλο V-Rod των ετών 2002-2003)



1. Πομπός
2. Δέστε το καλώδιο του πομπού στο περίβλημα καλωδίων
3. Υποδοχή με μαύρα (γείωσης) και πορτοκαλί καλώδια

Εικόνα 18. Τοποθέτηση πομπού (Μόνο μοντέλα V-Rod των ετών 2002-2003)

Μοντέλα V-Rod του έτους 2004 και μεταγενέστερα

1. Ανατρέξτε στην ενότητα Εικόνα 17 . Αφαιρέστε τη βίδα (3) που στερεώνει το μπροστινό αριστερό κάλυμμα με περσίδες (1) στη μοτοσικλέτα. Σηκώστε το κάλυμμα με περσίδες από τις γλωπίδες (2) για να αφαιρέσετε το κάλυμμα.
2. Ανατρέξτε στην ενότητα Εικόνα 19 . Αφαιρέστε το κάλυμμα θαλάμου εισαγωγής αέρα. Περιστρέψτε τον πομπό (1), ώστε η εκτεθειμένη πλευρά του κυκλώματος να είναι στραμμένη προς τα επάνω. Διπλώστε τον πομπό κάτω από τις πλεξούδες καλωδίων του μπλοκ ασφαλειών. Χρησιμοποιήστε δύο ιμάντες καλωδίων από το κιτ μέσα από τις φλάντζες του πομπού για να ασφαλίσετε τον πομπό στις πλεξούδες καλωδίων του μπλοκ ασφαλειών.

3. Προχωρήστε στην ενότητα **Σύνδεση Καλωδίωσης**.

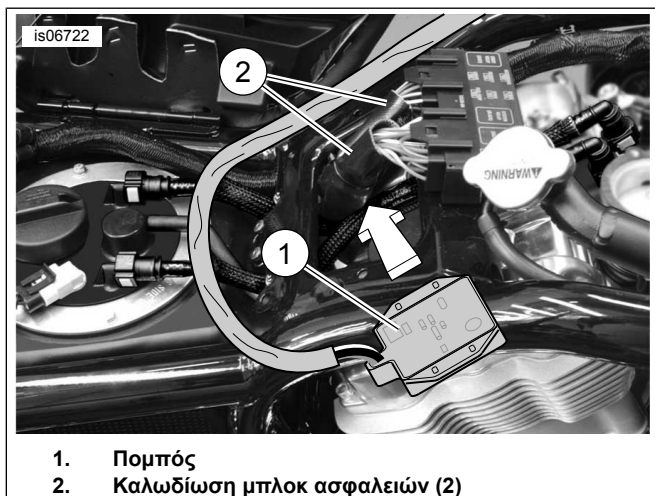

Εικόνα 19. Τοποθέτηση Πομπού (Μοντέλα V-Rod του 2004 και μεταγενέστερα)

ΣΥΝΔΕΣΗ ΚΑΛΩΔΙΩΣΗΣ

ΣΗΜΕΙΩΣΗ

- Τα μοντέλα *Touring* του 2014 και μεταγενέστερα με **Προβολείς Διπλού Αλογόνου** απαιτούν τη χρήση πομπών τριών καλωδίων από αυτά τα κιτ. Οι προγενέστεροι πομπό **τεσσάρων καλωδίων** των Κιτ Πομπού/Δέκτη 91558-01 και 91558-01A ή του Κιτ Πομπού 91561-01 **δεν μπορούν να χρησιμοποιηθούν με προβολείς διπλού αλογόνου** (Δείτε την Εικόνα 1.).

- Εάν ο πρόσφατα εγκατεστημένος πομπός έχει και λευκό καλώδιο και κίτρινο καλώδιο (πομπός τεσσάρων καλωδίων), συναρμόστε αυτά τα καλώδια στα αντίστοιχα καλώδια προβολών (λευκό σε λευκό, κίτρινο σε κίτρινο).

Εάν ο πρόσφατα εγκατεστημένος πομπός αντικαθιστά έναν πομπό αρχικού εξοπλισμού ΟΕ σε ένα όχημα CVO:

- Εξαγάγετε τα τρία καλώδια και τα τερματικά από τον γερμανικό τετρακατευθυντικό συνδετήρα στον παλιό πομπό (Αρ. εξαρτήματος 92600009) σύμφωνα με τις οδηγίες του εγχειριδίου σέρβις.
- Κόψτε τα καλώδια στον νέο πομπό στο ίδιο μήκος με τον παλιό πομπό.
- Εγκαταστήστε ένα τερματικό (Αρ. εξαρτήματος 74191-98, αγοράζεται ξεχωριστά) πάνω τα άκρα κάθε καλωδίου σύμφωνα με τις οδηγίες του εγχειριδίου σέρβις.
- Τοποθετήστε τα καλώδια και τα τερματικά στον γερμανικό τετρακατευθυντικό συνδετήρα όπως σημειώνεται στο Πίνακα 2.

Πίνακας 2. Καλωδίωση συνδετήρα πομπού (Μοντέλα CVO)

Κοιλότητα	Χρώμα Καλωδίου
1	Πορτοκαλί/Λευκό
2	Πύμα
3	Λευκό
4	Μαύρο

Πίνακας 3. Γρήγορη αναφορά σύνδεσης καλωδίωσης πομπού

ΜΟΝΤΕΛΟ	Μαύρο καλώδιο (γείωσης):	Πορτοκαλί-λευκό καλώδιο (τροφοδοσίας):	Λευκό καλώδιο (σήμα μεγάλης σκάλας):
Dyna (του έτους 2003 και προγενέστερα)	Στρογγυλός ακροδέκτης προς το στέλεχος γείωσης.	Συναρμογή με το όχημα Πορτοκαλί/λευκό καλώδιο.	Συναρμόστε με το λευκό καλώδιο προβολέα.
Dyna (των ετών 2004-2011)	Στρογγυλός ακροδέκτης προς το στέλεχος γείωσης.	Προς τον προσαρμογέα του μπλοκ ασφαλειών.	Συναρμόστε με το λευκό καλώδιο προβολέα.
Dyna (του έτους 2012 και μεταγενέστερα)	Προς το μαύρο καλώδιο της πλεξούδας ηλεκτρικής σύνδεσης 72673-11.	Προς το κόκκινο/κίτρινο καλώδιο της πλεξούδας ηλεκτρικής σύνδεσης 72673-11.	Συναρμόστε με το μπλε/λευκό καλώδιο του οχήματος.
Softail (του έτους 2003 και προγενέστερα)	Στρογγυλός ακροδέκτης προς το στέλεχος γείωσης.	Συναρμογή με το όχημα Πορτοκαλί/λευκό καλώδιο.	Συναρμόστε με το λευκό καλώδιο προβολέα.
Softail (των ετών 2004-2010)	Στρογγυλός ακροδέκτης προς το στέλεχος γείωσης.	Προς τον προσαρμογέα του μπλοκ ασφαλειών.	Συναρμόστε με το λευκό καλώδιο προβολέα.
Softail (των ετών 2011-2017)	Προς το μαύρο καλώδιο της πλεξούδας ηλεκτρικής σύνδεσης 72673-11.	Προς το κόκκινο/κίτρινο καλώδιο της πλεξούδας ηλεκτρικής σύνδεσης 72673-11.	Συναρμόστε με το Μπλε/Λευκό καλώδιο του προβολέα.
Softail (του 2018 και μεταγενέστερα)	Προς το μαύρο καλώδιο της πλεξούδας ηλεκτρικής σύνδεσης 69201599.	Προς το μωβ/μπλε καλώδιο της πλεξούδας ηλεκτρικής σύνδεσης 69201599.	Συναρμόστε με το μπλε/λευκό καλώδιο του οχήματος.
Sportster (2013-earlier)	Στρογγυλός ακροδέκτης προς το στέλεχος γείωσης.	Συναρμογή με το όχημα Πορτοκαλί/λευκό καλώδιο.	Συναρμόστε με το λευκό καλώδιο προβολέα.
Sportster (2014-later)	Προς το μαύρο καλώδιο της πλεξούδας ηλεκτρικής σύνδεσης 72673-11.	Προς το κόκκινο/κίτρινο καλώδιο της πλεξούδας ηλεκτρικής σύνδεσης 72673-11.	Συναρμόστε με το λευκό καλώδιο προβολέα.
Street (του έτους 2014 και μεταγενέστερα)	Προς την υποδοχή 2 της κλέμας συνδέσμου δεδομένων [92B].	Προς την υποδοχή 5 της κλέμας συνδέσμου δεδομένων [92B].	Συναρμόστε με το μπλε/λευκό καλώδιο του οχήματος.

Πίνακας 3. Γρήγορη αναφορά σύνδεσης καλωδίωσης πομπού

MONTELO	Μαύρο καλώδιο (γείωσης):	Πορτοκαλί-λευκό καλώδιο (τροφοδοσίας):	Λευκό καλώδιο (σήμα μεγάλης σκάλας):
Touring/Trike (2013-earlier)	Στρογγυλός ακροδέκτης προς το στέλεχος γείωσης.	Συναρμόστε με το πορτοκαλί/λευκό καλώδιο του φαναριού θέσης HDI από το αχρησιμοποίητο βύσμα [29B].	Συναρμόστε με το λευκό καλώδιο προβολέα.
Touring/Trike (2014-2016)	Προς το μαύρο καλώδιο της πλεξούδας ηλεκτρικής σύνδεσης 69200722.	Προς το μωβ/μπλε καλώδιο της πλεξούδας ηλεκτρικής σύνδεσης 69200722.	Συναρμόστε με το μπλε/λευκό καλώδιο του οχήματος.
Touring/Trike (2017-later)	Προς το μαύρο καλώδιο της πλεξούδας ηλεκτρικής σύνδεσης 69201599.	Προς το μωβ/μπλε καλώδιο της πλεξούδας ηλεκτρικής σύνδεσης 69201599A.	Συναρμόστε με το μπλε/λευκό καλώδιο του οχήματος.
V-Rod (του έτους 2004 και προγενέστερα)	Στρογγυλός ακροδέκτης προς το στέλεχος γείωσης.	Συναρμόστε με το πορτοκαλί/λευκό καλώδιο του φαναριού θέσης HDI από το αχρησιμοποίητο βύσμα [29A].	Συναρμόστε με το λευκό καλώδιο προβολέα.
V-Rod (του έτους 2005 και μεταγενέστερα)	Στρογγυλός ακροδέκτης προς το στέλεχος γείωσης.	Συναρμόστε με το πορτοκαλί/λευκό καλώδιο προβολέα στο βύσμα [38A].	Συναρμόστε με το λευκό καλώδιο προβολέα.

Δείτε λεπτομερέστερες πληροφορίες σύνδεσης για ένα συγκεκριμένο μοντέλο στις ενότητες που ακολουθούν αυτόν τον πίνακα.

Γενικά

Για την εγκατάσταση του συστήματος ανοίγματος γκαραζόπορτας στο όχημα είναι απαραίτητη η συναρμογή των αγωγών καλωδίων. Βρείτε τις οδηγίες για ένα συγκεκριμένο μοντέλο στις ενότητες που ακολουθούν. Ανατρέξτε στο παράρτημα του εγχειριδίου σέρβις για τις κατάλληλες διαδικασίες ένωσης καλωδίων.

▲ ΠΡΟΕΙΔΟΠΟΙΗΣΗ

Φροντίστε να ακολουθείτε τις οδηγίες του κατασκευαστή κατά τη χρήση του UltraTorch UT-100 ή οποιασδήποτε άλλης συσκευής που εκπέμπει θερμότητα. Η μη τήρηση των οδηγιών του κατασκευαστή μπορεί να προκαλέσει πυρκαγιά, κάτι που θα μπορούσε να οδηγήσει σε θάνατο ή σοβαρό τραυματισμό. (00335a)

- Αποφύγετε την κατανομή θερμότητας προς οποιοδήποτε εξάρτημα του συστήματος καυσίμου. Η υπερβολική θερμότητα μπορεί να προκαλέσει ανάφλεξη/έκρηξη καυσίμου, οδηγώντας σε θάνατο ή σοβαρό τραυματισμό.
- Αποφύγετε την κατανομή θερμότητας προς οποιοδήποτε εξάρτημα ηλεκτρικού συστήματος εκτός των συνδέσμων που βρίσκονται υπό επεξεργασία.
- Μην πλησιάζετε τα χέρια σας στη μύτη του εργαλείου και το θερμοσυστελλόμενο εξάρτημα.

Για μοντέλα Dyna του έτους 2012 και μεταγενέστερα: Προχωρήστε στην επόμενη ενότητα.

Για μοντέλα Softail του έτους 2011 και μεταγενέστερα: Προχωρήστε στην επόμενη ενότητα.

Για μοντέλα Sportster του έτους 2014 και μεταγενέστερα: Προχωρήστε στην επόμενη ενότητα.

Για μοντέλα Street του έτους 2014 και μεταγενέστερα: Προχωρήστε σε εκείνη την ενότητα.

Για μοντέλα Touring και Trike: Προχωρήστε στη σωστή ενότητα για το συγκεκριμένο έτος/μοντέλο.

Για ΟΛΑ ΤΑ ΑΛΛΑ μοντέλα: Προχωρήστε στη **Σύνδεση μαύρου καλωδίου** για το συγκεκριμένο μοντέλο.

Μοντέλα Dyna 2012 και μεταγενέστερα, Softail των ετών 2011-2017 και Sportster 2014 και μεταγενέστερα

ΣΗΜΕΙΩΣΗ

Απαιτούν ξεχωριστή αγορά μίας Πλεξούδας Ηλεκτρικής Σύνδεσης (Αρ. Εξαρτήματος 72673-11).

Τα ηλεκτρικά βύσματα προσδιορίζονται στο εγχειρίδιο σέρβις από τον αριθμό και το γράμμα που εμφανίζεται εδώ μέσα σε αγκύλες.

1. Εντοπίστε τον σύνδεσμο του Digital Technician [91A] (έναν γκρι γερμανικό σύνδεσμο ακίδων έξι θέσεων με ελαστική επένδυση) κάτω από τη σέλα. Τοποθετήστε την Πλεξούδα ηλεκτρικής σύνδεσης στον σύνδεσμο [91A], αλλά ΜΗΝ τα συνδέσετε.
2. Δρομολογήστε τα καλώδια του συστήματος ανοίγματος γκαραζόπορτας πάνω από την πλεξούδα ηλεκτρικής σύνδεσης. Αφαιρέστε το πορτοκαλί/λευκό καλώδιο από τον αγωγό. Κόψτε τα πορτοκαλί/λευκά και μαύρα καλώδια σε κατάλληλο μήκος για να φτάσετε εύκολα στους στεγανοποιημένους συνδέσμους της πλεξούδας ηλεκτρικής σύνδεσης. ΜΗΝ ΚΟΨΕΤΕ το λευκό καλώδιο.
3. Συναρμόστε το μαύρο καλώδιο του συστήματος ανοίγματος γκαραζόπορτας με τα **μαύρα** καλώδια στην πλεξούδα ηλεκτρικής σύνδεσης.

4. Συναρμόστε το πορτοκαλί/λευκό καλώδιο του συστήματος ανοίγματος γκαραζόπορτας με τα **κόκκινα/κίτρινα** καλώδια στην πλεξούδα ηλεκτρικής σύνδεσης.
5. Χρησιμοποιήστε ένα πιστόλι ή μια κατάλληλη συσκευή θερμοκόλλησης για να συρρικνώσετε τον σύνδεσμο των καλωδίων.
6. Χρησιμοποιήστε το πιστόλι θερμού αέρα ή συσκευή θερμότητας για να στεγανοποιήσετε το ανοικτό άκρο του στεγανοποιημένου συνδέσμου ένωσης πάνω στα **κόκκινα/μπλε** καλώδια που βρίσκονται μέσα στην πλεξούδα ηλεκτρικής σύνδεσης.
7. Τραβήξτε την ελαστική επένδυση από το γκρι σύνδεσμο ακίδων Digital Technician [91A]. Κόψτε την επένδυση των καλωδίων.
8. Συνδέστε την κλέμα της Πλεξούδας ηλεκτρικής σύνδεσης στον σύνδεσμο [91A].
9. Εισαγάγετε την ελαστική επένδυση στον ανοικτό σύνδεσμο ακίδων της Πλεξούδας ηλεκτρικής σύνδεσης.
10. Χαλαρώστε ή αφαιρέστε τις τέσσερις βίδες που συγκρατούν το ECM στον βραχίονα στερέωσης. Κατευθύνετε την Πλεξούδα ηλεκτρικής σύνδεσης κάτω από τον σύνδεσμο του ECM. Σφίξτε τις τέσσερις βίδες.
Ροπή: 5,1–6,2 N·m (45–55 **in-lbs**) *Καχλίας εξαγωνικής υποδοχής*
11. Προχωρήστε στην ενότητα **Συνδέσεις λευκών καλωδίων** για το συγκεκριμένο μοντέλο.

Μοντέλα Softail 2018 και μεταγενέστερα

1. Αφαιρέστε το βύσμα τροφοδοσίας 325B (Molex MX150, 3 ακίδων) από το κάλυμμα για τη σκόνη στην αριστερή πλευρά του οχήματος.
 - a. Αφαιρέστε το κάλυμμα για τη σκόνη από την πλάκα στερέωσης του συνδετήρα. Σηκώστε το κούμπωμα πίσω από το κάλυμμα για τη σκόνη για να το σύρετε προς τα εμπρός και να το αφαιρέσετε.
2. Συνδέστε τον αρσενικό συνδετήρα Molex 3 ακίδων από την πλεξούδα 69201599A στον συνδετήρα 325B. Στη συνέχεια, σύρετε τον αρσενικό συνδετήρα πίσω στην πλάκα στερέωσης του συνδετήρα και κλειδώστε το στη θέση του.
3. Αφήστε τα άλλα 2 καλύμματα για τη σκόνη του συνδετήρα στη θέση τους στην πλεξούδα 69201599A.
4. Δρομολογήστε την πλεξούδα προς τα εμπρός και δρομολογήστε τους συνδετήρες πίσω προς την πλάκα. Τοποθετήστε τα σε μέρος όπου δεν θα παρεμποδίζουν άλλα εξαρτήματα.
5. Δρομολογήστε τα 3 καλώδια χωρίς συνδετήρα προς το πίσω μέρος του ρεζερβουάρ καυσίμου.

6. Δείτε την Εικόνα 20.

Καλωδίωση Πομπού:

- a. Κρατήστε το λευκό καλώδιο (1) από τον ακροδέκτη, έτσι ώστε να μην τραβηχτεί από τη θήκη (4) με το πορτοκαλί/λευκό καλώδιο.
 - b. Τραβήξτε το πορτοκαλί/λευκό (1) καλώδιο από τη θήκη (4) στο σπάσιμο (3).
7. Δρομολογήστε το λευκό καλώδιο και το μακρύ σκέλος της θήκης από τον κορμό του σκελετού προς την έξοδο της πλεξούδας στο εμπρός μέρος του οχήματος.
 8. Βρείτε το μπλε/λευκό καλώδιο του συνδετήρα προβολέα 38B και συναρμόστε με το λευκό καλώδιο του πομπού. Συναρμόστε σε κατάλληλη απόσταση μακριά από τον συνδετήρα 38B.
 9. Συναρμόστε το μαύρο καλώδιο της πλεξούδας πομπού με το μαύρο καλώδιο της πλεξούδας 69201599.
 10. Συναρμόστε το πορτοκαλί/λευκό καλώδιο της πλεξούδας πομπού με το μωβ/μπλε καλώδιο της πλεξούδας 69201599.
 11. Ασφαλίστε τις τοποθετημένες πλεξούδες με ιμάντες καλωδίων.
 12. Συναρμολογήστε όσα στοιχεία αποσυναρμολογήθηκαν προηγουμένως.

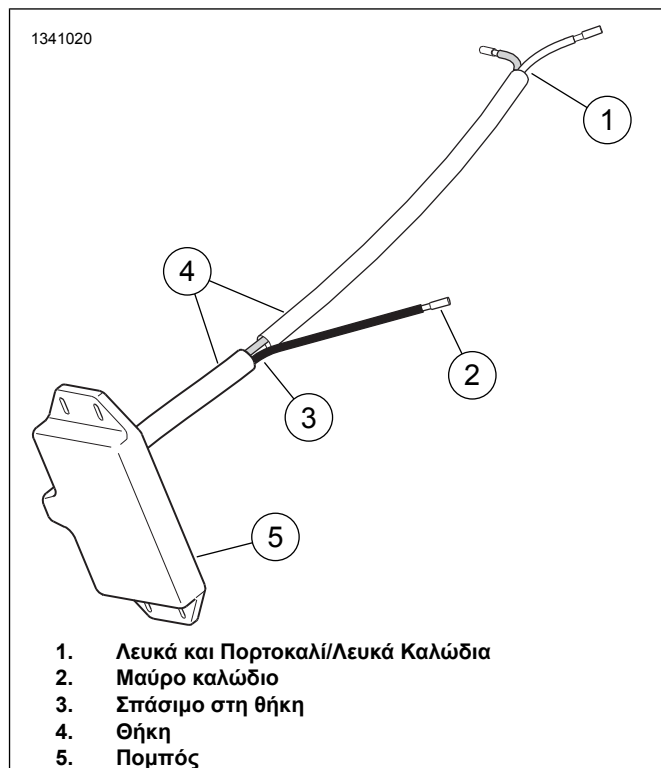

Εικόνα 20.

Μοντέλα Street του έτους 2014 και μεταγενέστερα

1. ΣΗΜΕΙΩΣΗ

Απαιτούν ξεχωριστή αγορά μίας γερμανικής κλέμας έξι θέσεων (Αρ. Εξαρτήματος 72136-94GY), μίας δευτερεύουσας κλειδαριάς (Αρ. Εξαρτήματος 72156-94), δύο ακροδεκτών υποδοχής (Αρ. Εξαρτήματος 72191-94) και τεσσάρων ακίδων στεγανοποίησης (Αρ. Εξαρτήματος 72195-94).

Αφαιρέστε μόνο το πορτοκαλί/λευκό καλώδιο από τον αγωγό του πομπού. ΜΗΝ αφαιρείτε το άσπρο καλώδιο από τον αγωγό.

2. Δρομολογήστε το λευκό καλώδιο προς το μπροστινό μέρος του οχήματος. Εάν ο πρόσφατος εγκατεστημένος πομπός έχει και λευκό καλώδιο **και κίτρινο καλώδιο (πομπός τεσσάρων καλωδίων)**, δρομολογήστε το κίτρινο καλώδιο προς τα εμπρός μαζί με το λευκό καλώδιο.
3. Εντοπίστε το μπλε/λευκό καλώδιο κοντά στον τετρακατευθυντικό συνδετήρα προβολέα [38].
4. Δείτε Εικόνα 34. Πάρτε τον **μπλε** στεγανοποιημένο σύνδεσμο ένωσης (5) από το κιτ. Συναρμόστε το λευκό καλώδιο του πομπού με το μπλε/λευκό καλώδιο του προβολέα μεγάλης σκάλας. Εάν ο πομπός έχει επίσης ένα κίτρινο καλώδιο, συναρμόστε ΑΥΤΟ με το μπλε/κίτρινο καλώδιο μικρής σκάλας.
5. Πάρτε τον **μπλε** στεγανοποιημένο σύνδεσμο ένωσης (4) από το κιτ. Συναρμόστε το μαύρο καλώδιο (13) από το κιτ με το μαύρο καλώδιο γείωσης του πομπού.
6. Δρομολογήστε το μαύρο καλώδιο και το πορτοκαλί/λευκό καλώδιο προς τον συνδετήρα συνδέσμου δεδομένων έξι θέσεων [91] κάτω από το δεξιό πλαϊνό κάλυμμα. Κόψτε τα καλώδια σε μήκος.
7. Δείτε το παράρτημα του εγχειριδίου σέρβις. Τερματίστε και τα δύο άκρα καλωδίων με ακροδέκτες υποδοχής (Αρ. εξαρτήματος 72191-94, αγοράζεται ξεχωριστά).
8. Εισαγάγετε το μαύρο τερματισμένο καλώδιο μέσα στην υποδοχή 2 της γερμανικής κλέμας έξι θέσεων (Αρ. εξαρτήματος 72136-94GY, επίσης αγοράζεται ξεχωριστά). Εισαγάγετε το πορτοκαλί-λευκή τερματισμένο καλώδιο μέσα στην υποδοχή 5. Τοποθετήστε τις ακίδες στεγανοποίησης (Αρ. εξαρτήματος 72195-94) μέσα στις τέσσερις ανοικτές υποδοχές. Τοποθετήστε τη δευτερεύουσα κλειδαριά (Αρ. εξαρτήματος 72156-94).
9. Ταιριάξτε την κλέμα με τον συνδετήρα συνδέσμου δεδομένων [91]. Ασφαλίστε με ιμάντες καλωδίων από το κιτ.

FLHT του έτους 2013 και προγενέστερα, Μοντέλα FLHX και FLTR Touring ή Μοντέλα Trike

1. Κόψτε τα άσπρα και τα πορτοκαλί/λευκά καλώδια του **πομπού** περίπου στο ίδιο μήκος με το μαύρο καλώδιο γείωσης του πομπού. Κόψτε τόσο ώστε να υπάρχει αρκετό καλώδιο για να αφαιρέσετε τη μόνωση και να συναρμόσετε τα καλώδια εύκολα.

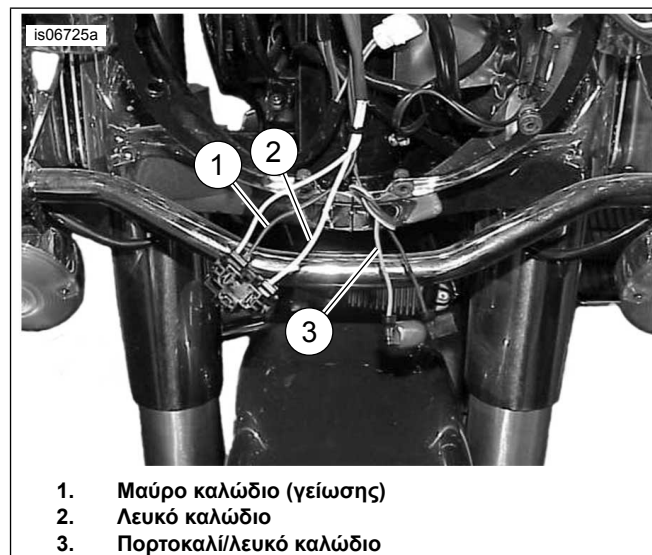

Εικόνα 21. Καλώδια για Συνδέσεις Πομπού (FLTR του έτους 2013 και προγενέστερα)

2.
 - a. **Για τα μοντέλα FLHR Touring του 2013 και προγενέστερα:** Δείτε την Εικόνα 21. Κόψτε τα μαύρα (1) και τα λευκά (2) καλώδια προβολέων **στο εσωτερικό του καλύμματος**, τοποθετώντας τα μήκη ελαφρώς σε διάταξη εναλλάξ, για να αποφύγετε να είναι μαζί οι ενώσεις.
 - b. **Για τα μοντέλα FLHT του 2013 και προγενέστερα, FLHX Touring και Trike:** Δείτε την Εικόνα 11. Κόψτε τα μαύρα (4) και λευκά (5) καλώδια προβολέων **στο εσωτερικό του φέρινγκ**, τοποθετώντας τα μήκη ελαφρώς σε διάταξη εναλλάξ, για να αποφύγετε να είναι μαζί οι ενώσεις.
 - c. **Για τα μοντέλα FLTR Touring του 2013 και προγενέστερα:** Δείτε την Εικόνα 12. Κόψτε τα μαύρα (4) και λευκά (5) καλώδια προβολέων **στο εσωτερικό του φέρινγκ**, τοποθετώντας τα μήκη ελαφρώς σε διάταξη εναλλάξ, για να αποφύγετε να είναι μαζί οι ενώσεις.
 - d. **ΟΛΑ τα μοντέλα Touring/Trike του έτους 2013 και προγενέστερα:** Σύρετε τον υφασμένο αγωγό καλωδίων από το κιτ (βλ. Εικόνα 34, Στοιχείο 9) πάνω από τα μαύρα και άσπρα καλώδια προβολέων.

3. Ανατρέξτε στην ενότητα Εικόνα 22 . Η ρύθμιση παραμέτρων συναρμογής «δύο σε ένα». Πάρτε έναν **κόκκινο** στεγανοποιημένο σύνδεσμο ένωσης (δείτε Εικόνα 34 , Στοιχείο 4) από το κιτ. Συναρμόστε το μαύρο καλώδιο πομπού του συστήματος ανοίγματος γκαραζόπορτας με τα **μαύρα** καλώδια από τον προβολέα. Περικόψτε το περίβλημα της καλωδίωσης του πομπού για να διευκολύνετε τη συναρμογή.

ΣΗΜΕΙΩΣΗ

Τα ηλεκτρικά βύσματα προσδιορίζονται στο εγχειρίδιο σέρβις από τον αριθμό και το γράμμα που εμφανίζεται εδώ μέσα σε αγκύλες.

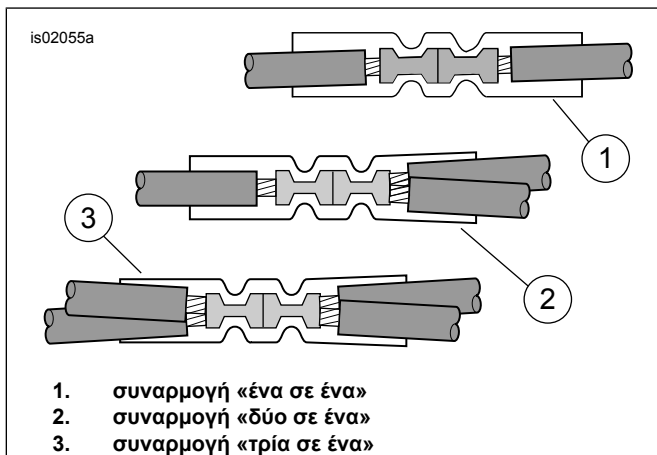

Εικόνα 22. Διαμορφώσεις ένωσης

4. Χρησιμοποιήστε τον υπόλοιπο κόκκινο στεγανοποιημένο σύνδεσμο ένωσης για να συναρμόσετε το πορτοκαλί/λευκό καλώδιο πομπού με το πορτοκαλί/λευκό καλώδιο στον μη χρησιμοποιούμενο συνδετήρα φαναριού θέσης [29B]:
 - a. Για τα μοντέλα FLHR Touring του έτους 2013 και προγενέστερα, το πορτοκαλί/λευκό καλώδιο συνδέεται με την κύρια καλωδίωση στο εσωτερικό του καλύμματος.
 - b. Για ΟΛΑ ΤΑ ΑΛΛΑ Μοντέλα Touring/Trike του έτους 2013 και προγενέστερα, το πορτοκαλί/λευκό καλώδιο συνδέεται με την καλωδίωση διασύνδεσης κοντά στον προβολέα.
5. Δείτε Εικόνα 34 . Πάρτε τον **μπλε** στεγανοποιημένο σύνδεσμο ένωσης (5) από το κιτ. Συναρμόστε το λευκό καλώδιο του πομπού στα λευκά καλώδια του προβολέα.
6. Σύρετε τον αγωγό καλωδίων πάνω από την περιοχή συναρμογής των δύο καλωδίων προβολέων.
7. Προχωρήστε στην ενότητα **Προγραμματισμός δέκτη και πομπού** για να προγραμματίσετε τα χειριστήρια του συστήματος ανοίγματος γκαραζόπορτας.

Μοντέλα Touring ή Trike των ετών 2014-2016

1. Αφαιρέστε το αριστερό πλαϊνό κάλυμμα. Εντοπίστε τον συνδετήρα [4A], έναν γκριζο **οκταπλό** συνδετήρα ακροδέκτη Molex στο ηλεκτρικό κουτί.

2. **Εάν εγκαθιστάτε την πλεξούδα ηλεκτρικής σύνδεσης:** Δρομολογήστε την πλεξούδα καλωδίων σύμφωνα με τις οδηγίες σε **εκείνο** το κιτ, αλλά ΜΗΝ την συνδέσετε τώρα στον συνδετήρα [4A].
3. **Εάν η πλεξούδα ηλεκτρικής σύνδεσης είναι ήδη εγκατεστημένη:** Αποσυνδέστε την πλεξούδα από τον συνδετήρα [4A].
 - a. Συναρμόστε τα καλώδια με τα άκρα των σφραγισμένων καπακιών της πλεξούδας ηλεκτρικής σύνδεσης, όπως απαιτείται. Αν η πλεξούδα ηλεκτρικής σύνδεσης είχε συναρμολογηθεί σε προηγούμενη εγκατάσταση αξεσουάρ, κόψτε τις υπάρχουσες συναρμογές. ΜΗΝ ΑΦΑΙΡΕΙΤΕ το σφραγισμένο καπάκι από το ΚΟΚΚΙΝΟ καλώδιο. Δείτε την Εικόνα 22. για πολλαπλές ρυθμίσεις παραμέτρων συναρμογών.
 - b. Κόψτε το καπάκι από το μαύρο καλώδιο, αφαιρέστε τη μόνωσή του, πτυχώστε και σφραγίστε το με το ΜΑΥΡΟ καλώδιο της πλεξούδας καλωδίων από **αυτό** το κιτ, χρησιμοποιώντας ως πρόεκταση το πρόσθετο μαύρο καλώδιο (10) από το πακέτο υλικού.
 - c. Κόψτε το καπάκι από το μωβ/μπλε καλώδιο, αφαιρέστε τη μόνωσή του, πτυχώστε και σφραγίστε το με το πορτοκαλί/λευκό καλώδιο της πλεξούδας καλωδίων από **αυτό** το κιτ.
4. Αφαιρέστε το καπάκι προστασίας από τον συνδετήρα [4A] και ταιριάξτε τους οκταπλούς συνδετήρες.
5. Προχωρήστε στην ενότητα **Συνδέσεις λευκών καλωδίων** για το συγκεκριμένο μοντέλο.

Μοντέλα Touring ή Trike του 2017 και μεταγενέστερα ή Softail του 2018 και μεταγενέστερα

1. Εντοπίστε τον συνδετήρα [325B], έναν γκριζο **τρικατευθυντικό** συνδετήρα ακροδέκτη Molex στο ηλεκτρικό κουτί.
 - a. **Touring και Trike:** Αφαιρέστε το δεξί πλαϊνό κάλυμμα.
 - b. **Softail:** Αφαιρέστε το αριστερό πλαϊνό κάλυμμα.
2. **Εάν εγκαθιστάτε την πλεξούδα ηλεκτρικής σύνδεσης:** Δρομολογήστε την πλεξούδα καλωδίων σύμφωνα με τις οδηγίες **εκείνου** του κιτ, αλλά ΜΗΝ την συνδέσετε τώρα στον συνδετήρα [325B].

3. **Εάν η πλεξούδα ηλεκτρικής σύνδεσης είναι ήδη εγκατεστημένη:** Αποσυνδέετε την πλεξούδα από τον συνδετήρα [325B].
 - a. Συναρμώστε τα καλώδια με τα άκρα των σφραγισμένων καπακιών της πλεξούδας ηλεκτρικής σύνδεσης, όπως απαιτείται. Αν η πλεξούδα ηλεκτρικής σύνδεσης είχε συναρμωστεί σε προηγούμενη εγκατάσταση αξεσουάρ, κόψτε τις υπάρχουσες συναρμογές. ΜΗΝ ΑΦΑΙΡΕΙΤΕ το σφραγισμένο καπάκι από το ΚΟΚΚΙΝΟ καλώδιο. Δείτε την Εικόνα 22. για πολλαπλές ρυθμίσεις παραμέτρων συναρμογών.
 - b. Κόψτε το καπάκι από το μαύρο καλώδιο, αφαιρέστε τη μόνωσή του, πτυχώστε και σφραγίστε το με το ΜΑΥΡΟ καλώδιο της πλεξούδας καλωδίων από αυτό το κιτ, χρησιμοποιώντας ως προέκταση το πρόσθετο μαύρο καλώδιο (10) από το πακέτο υλικού.
 - c. Κόψτε το καπάκι από το μωβ/μπλε καλώδιο, αφαιρέστε τη μόνωσή του, πτυχώστε και σφραγίστε το με το πορτοκαλί/λευκό καλώδιο της πλεξούδας καλωδίων από αυτό το κιτ.
4. Αφαιρέστε το καπάκι προστασίας από τον συνδετήρα [325B] και ταιριάξτε τους τριπλούς συνδετήρες.
5. Προχωρήστε στην ενότητα **Συνδέσεις λευκών καλωδίων** για το συγκεκριμένο μοντέλο.

ΣΥΝΔΕΣΗ ΜΑΥΡΟΥ ΚΑΛΩΔΙΟΥ ΣΕ ΓΕΙΩΣΗ

Μοντέλα Dyna του 2011 και παλαιότερα

1. Αφαιρέστε το παξιμάδι από το στέλεχος γείωσης, στο επάνω μέρος του σκελετού, κάτω από τη σέλα κοντά στο ρεζερβουάρ καυσίμου.
2. Δείτε Εικόνα 34. Επιλέξτε τον σωστό στρογγυλό ακροδέκτη (6 ή 7) από το κιτ για να ταιριάζει στο στέλεχος γείωσης.
3. Ανατρέξτε στην ενότητα Εικόνα 3 . Κόψτε το μαύρο καλώδιο γείωσης (2) που βρίσκεται πάνω στην καλωδίωση του συστήματος ανοίγματος γκαραζόπορτας για να φθάσετε εύκολα στο σημείο γείωσης. Σφίξτε τον στρογγυλό ακροδέκτη στο άκρο του καλωδίου σύμφωνα με τις οδηγίες του εργαλείου σύσφιξης Packard στο παράρτημα του εγχειριδίου σέρβις.
4. Τοποθετήστε τον στρογγυλό ακροδέκτη στη σύνδεση γείωσης. Ασφαλίστε τον σύμφωνα με τις προδιαγραφές ροής στο εγχειρίδιο σέρβις.
5. Προχωρήστε στην ενότητα **Σύνδεση πορτοκαλί/λευκών καλωδίων** για το συγκεκριμένο μοντέλο.

Μοντέλα Softail του 2010 και παλαιότερα

1. Αφαιρέστε τη βίδα γείωσης, στο επάνω μέρος του σκελετού, κάτω από τη σέλα κοντά στο ρεζερβουάρ καυσίμου.
2. Δείτε Εικόνα 34. Επιλέξτε τον σωστό στρογγυλό ακροδέκτη (6 ή 7) από το κιτ για να ταιριάζει στη βίδα γείωσης.

3. Κόψτε το μαύρο καλώδιο που βρίσκεται πάνω στην καλωδίωση του συστήματος ανοίγματος γκαραζόπορτας για να φθάσετε εύκολα στο σημείο γείωσης. Σφίξτε τον στρογγυλό ακροδέκτη στο άκρο του καλωδίου σύμφωνα με τις οδηγίες του εργαλείου σύσφιξης Packard στο παράρτημα του εγχειριδίου σέρβις.
4. Δείτε Εικόνα 6. Τοποθετήστε τον στρογγυλό ακροδέκτη στα σπειρώματα της βίδας γείωσης. Στερεώστε τη βίδα γείωσης στο πλαίσιο. Ασφαλίστε τον σύμφωνα με τις προδιαγραφές ροής στο εγχειρίδιο σέρβις.
5. Προχωρήστε στην ενότητα **Σύνδεση πορτοκαλί/λευκών καλωδίων** για το συγκεκριμένο μοντέλο.

Μοντέλα Sportster του 2013 και παλαιότερα

1. Αφαιρέστε το ηλεκτρικό πλαϊνό κάλυμμα, στην αριστερή πλευρά κοντά στην μπαταρία.
2. Δρομολογήστε την πλεξούδα καλωδίων του συστήματος ανοίγματος γκαραζόπορτας μέσω του πάνω μέρους του πλαισίου κάτω από το κάθισμα. Δρομολογήστε προς τον ασφαλειοδιακόπτη στο εσωτερικό του ηλεκτρικού πλαϊνού κάλυμματος.
3. Δείτε Εικόνα 25. Αφαιρέστε τη βίδα γείωσης (1), που βρίσκεται:
 - a. Κάτω από τη σέλα σε ορισμένα μοντέλα μεταξύ 1996 και 2003
 - b. Κοντά στα πίσω πιρουνία σε μοντέλα του έτους 1995 και προγενέστερα και σε μοντέλα των ετών 1996-2003 χωρίς βίδα κάτω από τη σέλα
 - c. Στον κινητήρα κοντά στη μίζα στα μοντέλα του έτους 2004 και μεταγενέστερα
4. Δείτε Εικόνα 34. Επιλέξτε τον σωστό στρογγυλό ακροδέκτη (6 ή 7) από το κιτ για να ταιριάζει στη βίδα γείωσης.
5. Κόψτε το μαύρο καλώδιο που βρίσκεται πάνω στην καλωδίωση του συστήματος ανοίγματος γκαραζόπορτας για να φθάσετε εύκολα στο σημείο γείωσης. Σφίξτε τον στρογγυλό ακροδέκτη στο άκρο του καλωδίου σύμφωνα με τις οδηγίες του εργαλείου σύσφιξης Packard στο παράρτημα του εγχειριδίου σέρβις.
6. Τοποθετήστε τον στρογγυλό ακροδέκτη στα σπειρώματα της βίδας γείωσης. Στερεώστε τη βίδα γείωσης στην αρχική θέση. Ασφαλίστε τον σύμφωνα με τις προδιαγραφές ροής στο εγχειρίδιο σέρβις.
7. Προχωρήστε στην ενότητα **Σύνδεση πορτοκαλί/λευκών καλωδίων** για το συγκεκριμένο μοντέλο.

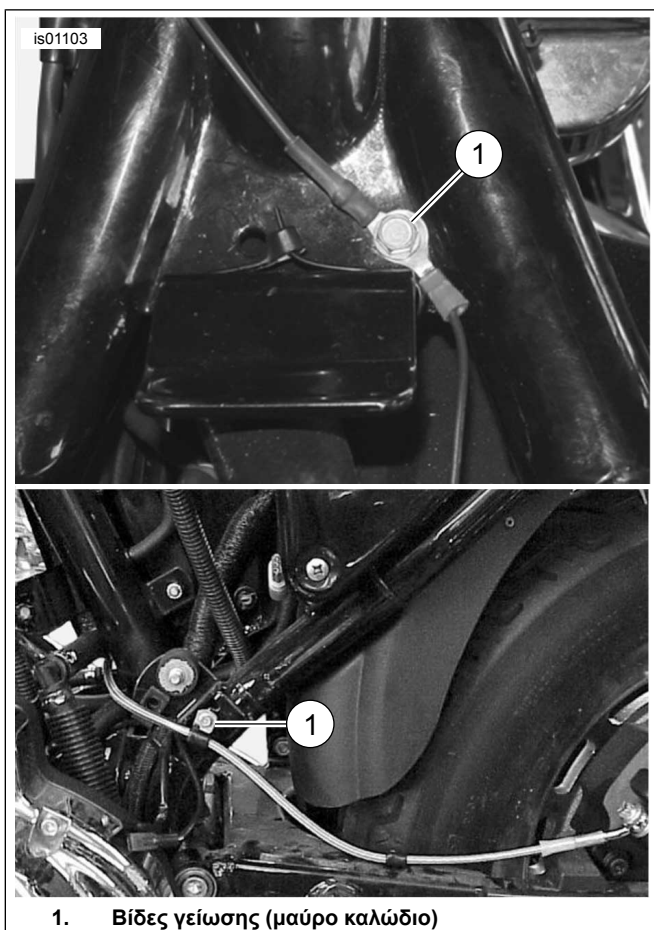

1. Βίδες γείωσης (μαύρο καλώδιο)

Εικόνα 23. Συνδέσεις γείωσης (μοντέλα Sportster)

Μοντέλα V-Rod των ετών 2002-2003

1. Κόψτε το μαύρο καλώδιο γείωσης και τον αγωγό του πομπού για εύκολη πρόσβαση σε μία από τις βίδες γείωσης που βρίσκονται πάνω στα καλύμματα εκκέντρου του κινητήρα. Αφαιρέστε τη βίδα γείωσης.
2. Δείτε Εικόνα 34. Επιλέξτε τον στρογγυλό ακροδέκτη μικρότερης διαμέτρου (7) από το κιτ. Συσφίξτε τον στρογγυλό ακροδέκτη πάνω στο μαύρο καλώδιο πομπού σύμφωνα με τις οδηγίες του εργαλείου σύσφιξης Packard στο παράρτημα του εγχειριδίου σέρβις.
3. Στερεώστε τον στρογγυλό ακροδέκτη στον κινητήρα με τη βίδα γείωσης. Ασφαλίστε τον σύμφωνα με τις προδιαγραφές ροής στο εγχειρίδιο σέρβις.
4. Προχωρήστε στην ενότητα **Σύνδεση πορτοκαλί/λευκών καλωδίων** για το συγκεκριμένο μοντέλο.

Μοντέλα V-Rod του έτους 2004 και μεταγενέστερα

1. Δείτε Εικόνα 24. η ρύθμιση παραμέτρων συναρμογών «δύο σε ένα». Πάρτε έναν **κόκκινο** στεγανοποιημένο σύνδεσμο ένωσης (δείτε Εικόνα 34 , Στοιχείο 4) από το κιτ. Συναρμόστε το μαύρο καλώδιο (13) από το κιτ με το μαύρο καλώδιο γείωσης του πομπού σύμφωνα με το παράρτημα του εγχειριδίου σέρβις. Σύρετε τον αγωγό (10) από το κιτ πάνω από το συναρμωσμένο καλώδιο γείωσης.

2. Δρομολογήστε το καλώδιο γείωσης και τον αγωγό
 - a. Κατά μήκος του πλαισίου μοτοσικλετών στα αριστερά του θαλάμου εισαγωγής αέρα
 - b. Δίπλα στην κύρια καλωδίωση
 - c. Σε μια θέση κάτω από το αριστερό κάλυμμα με περισίδες
3. Κόψτε το μαύρο καλώδιο γείωσης και τον αγωγό του πομπού για εύκολη πρόσβαση σε ένα από τα στελέχη γείωσης στα άκρα του καλωδίου γείωσης της μπαταρίας.
4. Επιλέξτε τον στρογγυλό ακροδέκτη μικρότερης διαμέτρου (7) από το κιτ. Συσφίξτε τον στρογγυλό ακροδέκτη πάνω στο μαύρο καλώδιο πομπού σύμφωνα με τις οδηγίες του εργαλείου σύσφιξης Packard στο παράρτημα του εγχειριδίου σέρβις.
5. Στερεώστε τον στρογγυλό ακροδέκτη του μαύρου καλωδίου στο στύλο στερέωσης του αρνητικού ακροδέκτη στην μπαταρία. Σφίξτε τον συνδετήρα ακροδέκτη.
Ροπή: 7–10 N·m (60–96 in-lbs) *Εξαγωνικό παξιμάδι*
6. Προχωρήστε στην ενότητα **Σύνδεση πορτοκαλί/λευκών καλωδίων** για το συγκεκριμένο μοντέλο.

ΣΥΝΔΕΣΗ ΠΟΡΤΟΚΑΛΙ/ΛΕΥΚΟΥ ΚΑΛΩΔΙΟΥ ΣΤΗΝ ΕΝΕΡΓΟΠΟΙΗΜΕΝΗ ΠΗΓΗ ΙΣΧΥΟΣ

Χρησιμοποιήστε τα διαγράμματα καλωδίωσης του εγχειριδίου σέρβις για ένα συγκεκριμένο μοντέλο και όχημα ανά έτος, για να εντοπίσετε μια πηγή ισχύος που τροφοδοτείται μέσω του διακόπτη ανάφλεξης.

Μοντέλα Dyna του 2003 και παλαιότερα

Η **μεταγωγική** πηγή τροφοδοσίας του συστήματος ανοίγματος γκαραζόπορτας είναι ένα πορτοκαλί/λευκό (O/W) καλώδιο τροφοδοσίας της κύριας καλωδίωσης κάτω από το κάθισμα ή στο εσωτερικό του πλαισίου καλύμματος.

1. Αφαιρέστε το ηλεκτρικό πλαινό κάλυμμα, στην αριστερή πλευρά κοντά στην μπαταρία.
2. Ανατρέξτε στην ενότητα Εικόνα 3 . Ανοίξτε προσεκτικά σκίζοντας μια περιοχή της μεμβράνης κύριας καλωδίωσης κάτω από το κάθισμα ή στο εσωτερικό του πλαισίου καλύμματος σε ένα προσβάσιμο σημείο. Κόψτε ένα πορτοκαλί/λευκό καλώδιο τροφοδοσίας της κύριας τροφοδοσίας.
3. Τραβήξτε **μόνο** το πορτοκαλί/λευκό καλώδιο έξω από το μεγαλύτερο κομμάτι του αγωγού που βρίσκεται πάνω στην καλωδίωση του συστήματος ανοίγματος γκαραζόπορτας. Κόψτε το επιπλέον μήκος από το πορτοκαλί/λευκό καλώδιο για εύκολη πρόσβαση στα κομμένα πορτοκαλί/λευκά καλώδια που βρίσκονται στην κύρια καλωδίωση του οχήματος.

4. Ανατρέξτε στην ενότητα Εικόνα 22 . Η ρύθμιση παραμέτρων συναρμογής «δύο σε ένα». Πάρτε έναν **κόκκινο** στεγανοποιημένο σύνδεσμο ένωσης (δείτε Εικόνα 34 , Στοιχείο 4) από το κιτ. Συναρμόστε τον αγωγό τροφοδοσίας της καλωδίωσης του συστήματος ανοίγματος γκαραζόπορτας με τα πορτοκαλί/λευκά καλώδια της κύριας καλωδίωσης σύμφωνα με το παράρτημα του εγχειριδίου σέρβις.
5. Προχωρήστε στην ενότητα **Συνδέσεις λευκών καλωδίων** για το συγκεκριμένο μοντέλο.

Μοντέλα Dyna 2004-2011

Η **μεταγωγική** πηγή τροφοδοσίας του συστήματος ανοίγματος γκαραζόπορτας είναι μία ανοικτή θέση ασφαλείας στον πίνακα ασφαλειών. Δείτε την ενότητα ΑΣΦΑΛΕΙΕΣ του εγχειριδίου σέρβις και το σωστό διάγραμμα καλωδίωσης στο παράρτημα του εγχειριδίου σέρβις.

1. Εντοπίστε το ηλεκτρικό πλαινό κάλυμμα στην αριστερή πλευρά κοντά στην μπαταρία. Πιάνοντας σταθερά τις δύο πλευρές, τραβήξτε προς τα έξω για να το αφαιρέσετε.
2. Αφαιρέστε τον ηλεκτρικό πίνακα από το όχημα σύμφωνα με τις οδηγίες του εγχειριδίου σέρβις.
3. Δείτε Εικόνα 34. Πάρτε το πορτοκαλί/λευκό καλώδιο προσαρμογέα του μπλοκ ασφαλειών (12) από το κιτ. Σημειώστε τον ακροδέκτη σε κάθε άκρο (Δείτε την Εικόνα 34.). Μόνο το τερματικό με τα ελατήρια ταιριάζει σε αυτό το μπλοκ ασφαλειών. Κόψτε προσεκτικά τον μη χρησιμοποιημένο ακροδέκτη από το καλώδιο και απορρίψτε τον.
4. Δείτε Εικόνα 25. Εντοπίστε την υποδοχή της ασφάλειας που επισημαίνεται ως «ΑΝΟΙΚΤΟ» στο κάλυμμα του μπλοκ ασφαλειών στο δεξιό κάλυμμα ασφαλειών. Εισαγάγετε τον ακροδέκτη στο πορτοκαλί/λευκό καλώδιο προσαρμογέα μέχρι να σταματήσει. Ανατρέξτε σε έναν κοντινό εργοστασιακό ακροδέκτη για σύγκριση, για να επιβεβαιώσετε την κατάλληλη κατεύθυνση και το βάθος.
5. Τραβήξτε **μόνο** το πορτοκαλί/λευκό καλώδιο έξω από το μεγαλύτερο κομμάτι του αγωγού που βρίσκεται πάνω στην καλωδίωση του συστήματος ανοίγματος γκαραζόπορτας. Κόψτε το επιπλέον μήκος από το πορτοκαλί/λευκό καλώδιο για εύκολη πρόσβαση στο καλώδιο προσαρμογέα.
6. Δείτε Εικόνα 24. Η ρύθμιση παραμέτρων συναρμογής «ένα σε ένα». Πάρτε έναν **μπλε** στεγανοποιημένο σύνδεσμο ένωσης (δείτε Εικόνα 34 , Στοιχείο 5) από το κιτ. Συναρμόστε τον αγωγό τροφοδοσίας της καλωδίωσης του συστήματος ανοίγματος γκαραζόπορτας με το καλώδιο προσαρμογέα σύμφωνα με το παράρτημα του εγχειριδίου σέρβις.
7. Δείτε Εικόνα 34. Τοποθετήστε την ασφάλεια 2A (11) από το κιτ στην υποδοχή «ΑΝΟΙΚΤΟ» της ασφάλειας για να κλείσετε το κύκλωμα.
8. Τοποθετήστε τον ηλεκτρικό πίνακα σύμφωνα με τις οδηγίες στο εγχειρίδιο σέρβις. Εγκαταστήστε το κάλυμμα του ηλεκτρικού πίνακα, ευθυγραμμίζοντας τους πείρους με τους λαστιχένιους αντιπριβικούς δακτυλίους στον ηλεκτρικό πίνακα. Πιέστε το σταθερά στη θέση του.

9. Προχωρήστε στην ενότητα **Συνδέσεις λευκών καλωδίων** για το συγκεκριμένο μοντέλο.

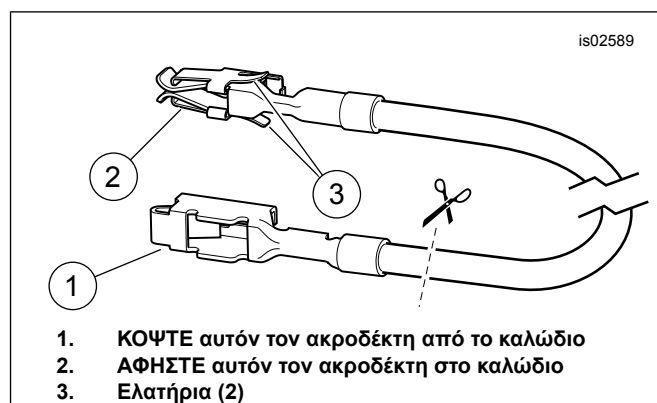

Εικόνα 24. Καλώδιο προσαρμογέα μπλοκ ασφαλειών (Dyna και Softail)

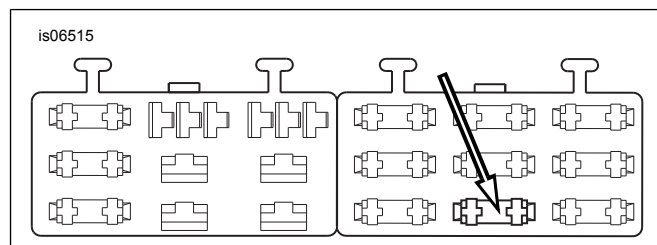

Εικόνα 25. Υποδοχή μπλοκ ασφαλειών «ΑΝΟΙΚΤΟ» (Μοντέλα Dyna του έτους 2004 και μεταγενέστερα)

Μοντέλα Softail του 2003 και παλαιότερα

Η **μεταγωγική** πηγή τροφοδοσίας του συστήματος ανοίγματος γκαραζόπορτας είναι το πορτοκαλί-λευκό (O/W) καλώδιο στην πλεξούδα καλωδίων του πίσω φαναριού κάτω από τη σέλα.

1. Ανατρέξτε στην ενότητα Εικόνα 3 . Ανοίξτε προσεκτικά σκίζοντας μια περιοχή της μεμβράνης της πλεξούδας πίσω φαναριού (1) σε ένα προσβάσιμο σημείο κάτω από το κάθισμα. Κόψτε το πορτοκαλί/λευκό καλώδιο.
2. Τραβήξτε **μόνο** το πορτοκαλί/λευκό καλώδιο έξω από το μεγαλύτερο κομμάτι του αγωγού που βρίσκεται πάνω στην καλωδίωση του συστήματος ανοίγματος γκαραζόπορτας. Κόψτε το επιπλέον μήκος από το πορτοκαλί/λευκό καλώδιο για εύκολη πρόσβαση στα κομμένα πορτοκαλί/λευκά καλώδια κάτω από το κάθισμα.
3. Ανατρέξτε στην ενότητα Εικόνα 3 . Η ρύθμιση παραμέτρων συναρμογής «δύο σε ένα». Πάρτε έναν **κόκκινο** στεγανοποιημένο σύνδεσμο ένωσης (δείτε Εικόνα 34 , Στοιχείο 4) από το κιτ. Συναρμόστε το καλώδιο τροφοδοσίας της καλωδίωσης του συστήματος ανοίγματος γκαραζόπορτας στα κομμένα πορτοκαλί/λευκά καλώδια σύμφωνα με το παράρτημα του εγχειριδίου σέρβις.
4. Προχωρήστε στην ενότητα **Συνδέσεις λευκών καλωδίων** για το συγκεκριμένο μοντέλο.

Μοντέλα Softail 2004-2010

Η **μεταγωγική** πηγή τροφοδοσίας του συστήματος ανοίγματος γκαραζόπορτας είναι μία ανοικτή θέση ασφαλείας στον πίνακα ασφαλειών. Δείτε την ενότητα ΑΣΦΑΛΕΙΕΣ του εγχειριδίου

σέρβις και το σωστό διάγραμμα καλωδίωσης στο παράρτημα του εγχειριδίου σέρβις.

1. Αφαιρέστε το κάλυμμα του μπλοκ ασφαλειών. Αφαιρέστε τις δύο βίδες με εξαγωνική κεφαλή που στερεώνουν το βραχίονα του μπλοκ ασφαλειών. Τραβήξτε τη διάταξη του βραχίονα και του μπλοκ ασφαλειών μακριά από το σκελετό του οχήματος.
2. Πιέστε τη γλωπίδα που συγκρατεί το αριστερό μπλοκ ασφαλειών. Σύρετε το μπλοκ έξω από τις υποδοχές στερέωσης.
3. Δείτε Εικόνα 34. Πάρτε το πορτοκαλί/λευκό καλώδιο προσαρμογέα του μπλοκ ασφαλειών (12) από το κιτ. Σημειώστε τον ακροδέκτη σε κάθε άκρο (δείτε Εικόνα 24). Μόνο το τερματικό με τα ελατήρια ταιριάζει σε αυτό το μπλοκ ασφαλειών. Κόψτε προσεκτικά τον αχρησιμοποίητο ακροδέκτη από το καλώδιο και απορρίψτε τον.
4. Δείτε Εικόνα 26. Εντοπίστε την υποδοχή της ασφάλειας που επισημαίνεται ως «P&A IGN» που βρίσκεται πάνω στο κάλυμμα του μπλοκ ασφαλειών στο δεξιό μπλοκ ασφαλειών. Εισαγάγετε τον ακροδέκτη στο πορτοκαλί/λευκό καλώδιο προσαρμογέα μέχρι να σταματήσει. Ανατρέξτε σε έναν κοντινό εργοστασιακό ακροδέκτη για σύγκριση, για να επιβεβαιώσετε την κατάλληλη κατεύθυνση και το βάθος.
5. Τραβήξτε **μόνο** το πορτοκαλί/λευκό καλώδιο έξω από το μεγαλύτερο κομμάτι του αγωγού που βρίσκεται πάνω στην καλωδίωση του συστήματος ανοίγματος γκαραζόπορτας. Κόψτε το επιπλέον μήκος από το πορτοκαλί/λευκό καλώδιο για εύκολη πρόσβαση στο καλώδιο προσαρμογέα.
6. Ανατρέξτε στην ενότητα Εικόνα 22 . Η ρύθμιση παραμέτρων συναρμογής «ένα σε ένα». Πάρτε έναν **μπλε** στεγανοποιημένο σύνδεσμο ένωσης (δείτε Εικόνα 34 , Στοιχείο 5) από το κιτ. Συναρμόστε τον αγωγό τροφοδοσίας της καλωδίωσης του συστήματος ανοίγματος γκαραζόπορτας με το καλώδιο προσαρμογέα σύμφωνα με το παράρτημα του εγχειριδίου σέρβις.
7. Δείτε Εικόνα 34. Τοποθετήστε την ασφάλεια 2A (11) από το κιτ στην υποδοχή «P&A IGN» της ασφάλειας για να κλείσετε το κύκλωμα.
8. Σύρετε το μπλοκ ασφαλειών στις υποδοχές στερέωσης στο βραχίονα του μπλοκ ασφαλειών μέχρι να ασφαλίσει καλά στη θέση του. Εγκαταστήστε τον μηχανισμό βραχίονα και μπλοκ ασφαλειών στη θέση του. Στερεώστε με τις δύο βίδες εξαγωνικής κεφαλής που είχαν αφαιρεθεί νωρίτερα. Σφίξτε καλά.
9. Προχωρήστε στην ενότητα **Συνδέσεις λευκών καλωδίων** για το συγκεκριμένο μοντέλο.

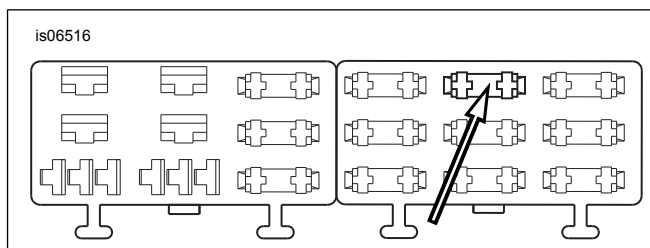

Εικόνα 26. Κοιλότητα μπλοκ ασφαλειών "P&A IGN" (Softail 2004-2010)

Μοντέλα Sportster του 2013 και παλαιότερα

Η **μεταγωγική** πηγή τροφοδοσίας του συστήματος ανοίγματος γκαραζόπορτας είναι ένα πορτοκαλί-λευκό (O/W) καλώδιο τροφοδοσίας της κύριας καλωδίωσης μέσα στο ηλεκτρικό πλαίσιο κάλυμμα ή κάτω από τη σέλα.

ΣΗΜΕΙΩΣΗ

Σε ορισμένα μοντέλα Sportster, η λειτουργική μονάδα ανάφλεξης πρέπει να αφαιρεθεί για να αποκτήσετε πρόσβαση στο πορτοκαλί/άσπρο καλώδιο στην κύρια καλωδίωση.

1. Δείτε Εικόνα 27. Ανοίξτε προσεκτικά σκίζοντας μια περιοχή της μεμβράνης κύριας καλωδίωσης στο εσωτερικό του ηλεκτρικού πλαισίου καλύμματος ή κάτω από το κάθισμα σε ένα προσβάσιμο σημείο. Κόψτε ένα πορτοκαλί/λευκό καλώδιο τροφοδοσίας της κύριας τροφοδοσίας.



1. Αριστερό κάλυμμα που περιέχει ασημένιο ακροδέκτη ασφαλειοδιακόπτη (κόκκινο καλώδιο)
2. Εργοστασιακή πλεξούδα καλωδίων (πορτοκαλί/λευκό καλώδιο)

Εικόνα 27. Συνδέσεις τροφοδοσίας (Μοντέλα Sportster)

2. Τραβήξτε **μόνο** το πορτοκαλί/λευκό καλώδιο έξω από το μεγαλύτερο κομμάτι του αγωγού που βρίσκεται πάνω στην καλωδίωση του συστήματος ανοίγματος γκαραζόπορτας. Κόψτε το επιπλέον μήκος από το πορτοκαλί/λευκό καλώδιο για εύκολη πρόσβαση στα κομμένα πορτοκαλί/λευκά καλώδια στο εσωτερικό του πλαισίου καλύμματος ή κάτω από το κάθισμα.
3. Δείτε Εικόνα 22 , τη ρύθμιση παραμέτρων συναρμογής «δύο σε ένα». Πάρτε έναν **κόκκινο** στεγανοποιημένο σύνδεσμο ένωσης (δείτε Εικόνα 34 , Στοιχείο 4) από το κιτ. Συναρμόστε τον αγωγό τροφοδοσίας της καλωδίωσης του συστήματος ανοίγματος γκαραζόπορτας με τα πορτοκαλί/λευκά καλώδια της κύριας καλωδίωσης σύμφωνα με το παράρτημα του εγχειριδίου σέρβις.

4. Προχωρήστε στην ενότητα **Συνδέσεις λευκών καλωδίων** για το συγκεκριμένο μοντέλο.

Μοντέλα V-Rod των ετών 2002-2004

ΣΗΜΕΙΩΣΗ

Τα ηλεκτρικά βύσματα προσδιορίζονται στο εγχειρίδιο σέρβις από τον αριθμό και το γράμμα που εμφανίζεται εδώ μέσα σε αγκύλες.

1. Δείτε την Εικόνα 28 ή την Εικόνα 29 . Κόψτε το πορτοκαλί-λευκό καλώδιο της κύριας καλωδίωσης του οχήματος κοντά στον μη χρησιμοποιούμενο συνδετήρα φαναριού θέσης [29A] (1).
2. Τραβήξτε **μόνο** το πορτοκαλί/λευκό καλώδιο έξω από το μεγαλύτερο κομμάτι του αγωγού που βρίσκεται πάνω στην καλωδίωση του συστήματος ανοίγματος γκαραζόπορτας. Κόψτε το επιπλέον μήκος από το πορτοκαλί/λευκό καλώδιο για εύκολη πρόσβαση στα κομμένα πορτοκαλί/λευκά καλώδια στον σύνδεσμο [29A].
3. Ανατρέξτε στην ενότητα Εικόνα 22 . Η ρύθμιση παραμέτρων συναρμογής «δύο σε ένα». Πάρτε έναν **κόκκινο** στεγανοποιημένο σύνδεσμο ένωσης (δείτε Εικόνα 34 , Στοιχείο 4) από το κιτ. Συναρμόστε τον αγωγό τροφοδοσίας της καλωδίωσης του συστήματος ανοίγματος γκαραζόπορτας με τα πορτοκαλί/λευκά καλώδια της κύριας καλωδίωσης σύμφωνα με το παράρτημα του εγχειριδίου σέρβις.
4. Προχωρήστε στην ενότητα **Συνδέσεις λευκών καλωδίων** για το συγκεκριμένο μοντέλο

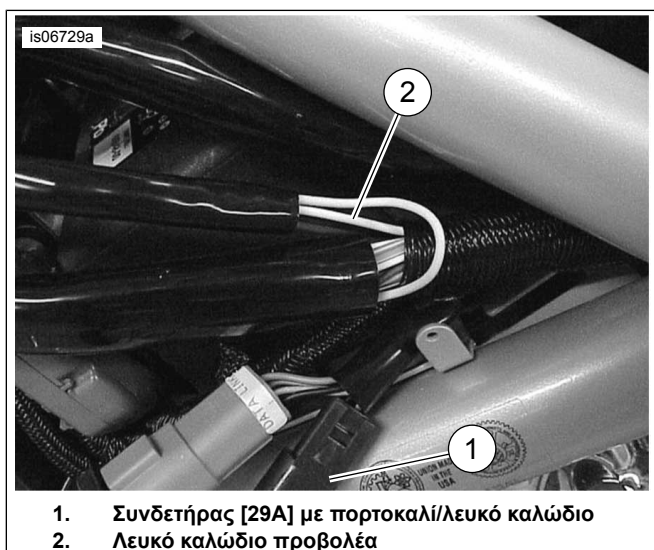

Εικόνα 28. Τοποθεσίες συναρμογών καλωδίων (V-Rod των ετών 2002-2003)



Εικόνα 29. Τοποθεσίες συναρμογών καλωδίων (V-Rod του έτους 2004)

Μοντέλα V-Rod του έτους 2005 και μεταγενέστερα

ΣΗΜΕΙΩΣΗ

Τα ηλεκτρικά βύσματα προσδιορίζονται στο εγχειρίδιο σέρβις από τον αριθμό και το γράμμα που εμφανίζεται εδώ μέσα σε αγκύλες.

1. Δείτε Εικόνα 30. Κόψτε το πορτοκαλί-λευκό καλώδιο της **κύριας καλωδίωσης του οχήματος** κοντά στον συνδετήρα ακροδέκτη [38A] του προβολέα (1).
2. Τραβήξτε **μόνο** το πορτοκαλί/λευκό καλώδιο έξω από το μεγαλύτερο κομμάτι του αγωγού που βρίσκεται πάνω στην καλωδίωση του συστήματος ανοίγματος γκαραζόπορτας. Κόψτε το επιπλέον μήκος από το πορτοκαλί/λευκό καλώδιο για εύκολη πρόσβαση στα κομμένα πορτοκαλί/λευκά καλώδια στον σύνδεσμο [38A].
3. Ανατρέξτε στην ενότητα Εικόνα 22 . Η ρύθμιση παραμέτρων συναρμογής «δύο σε ένα». Πάρτε έναν **κόκκινο** στεγανοποιημένο σύνδεσμο ένωσης (δείτε Εικόνα 34 , Στοιχείο 4) από το κιτ. Συναρμόστε τον αγωγό τροφοδοσίας της καλωδίωσης του συστήματος ανοίγματος γκαραζόπορτας με τα πορτοκαλί/λευκά καλώδια της κύριας καλωδίωσης σύμφωνα με το παράρτημα του εγχειριδίου σέρβις.
4. Προχωρήστε στην ενότητα **Συνδέσεις λευκών καλωδίων** για το συγκεκριμένο μοντέλο.



1. Συνδετήρας προβολέα [38]

Εικόνα 30. Τοποθεσίες συναρμογών καλωδίων (V-Rod του έτους 2005 και μεταγενέστερα)

ΣΥΝΔΕΣΕΙΣ ΛΕΥΚΩΝ ΚΑΛΩΔΙΩΝ ΣΤΟΝ ΠΡΟΒΟΛΕΑ

Μοντέλα Dyna

1. Δείτε Εικόνα 31. Χρησιμοποιήστε ιμάντες καλωδίων από το κιτ για να στερεώσετε το υπόλοιπο καλώδιο (λευκό) και κύκλωμα του πομπού στα καλώδια του οχήματος που οδηγούν στον προβολέα. Ανασηκώστε το ρεζερβουάρ καυσίμου. Εισαγάγετε τα καλώδια κάτω από το ρεζερβουάρ προς τον προβολέα.

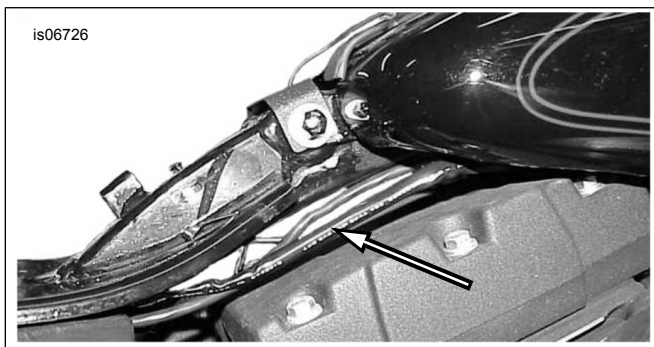

Εικόνα 31. Δρομολόγηση καλωδίων πομπού προς τον προβολέα (Dyna)

2. Δρομολογήστε τα καλώδια μέσα στο περίβλημα προβολέα μέσω του δακτυλίου στερέωσης στο κάτω πίσω μέρος του περιβλήματος.

ΣΗΜΕΙΩΣΗ

Για να δρομολογήσετε τα καλώδια του πομπού μέσω του δακτυλίου στερέωσης, σπρώξτε ένα κομμάτι καλωδίου με άγκιστρο μέσω του δακτυλίου στερέωσης από το εσωτερικό του περιβλήματος προβολέα.

Εφαρμόστε μία **λεπτή** επίστρωση υγρού σαπουνιού, καθαριστικό τζαμιών ή λιπαντικού πάσης χρήσεως για να τραβήξετε τα καλώδια πίσω μέσω του δακτυλίου στερέωσης με το καλώδιο με άγκιστρο.

Σε ορισμένες εφαρμογές, τα καλώδια του πομπού δεν χωρούν μέσω του δακτυλίου στερέωσης του περιβλήματος του προβολέα. Στην περίπτωση αυτή, συναρμόστε τα καλώδια έξω από το περίβλημα του προβολέα.

3. Κόψτε το λευκό καλώδιο που βρίσκεται μέσα στο περίβλημα του προβολέα μερικές ίντσες από τον συνδετήρα προβολέα. Κόψτε το επιπλέον μήκος από το λευκό καλώδιο πομπού, εάν είναι απαραίτητο. Κόψτε τόσο ώστε να υπάρχει αρκετό καλώδιο για να αφαιρέσετε τη μόνωση και να συναρμόσετε τα καλώδια εύκολα.
4. Ανατρέξτε στην ενότητα Εικόνα 22 . Η ρύθμιση παραμέτρων συναρμογής «ένα σε ένα». Πάρτε έναν **μπλε** στεγανοποιημένο σύνδεσμο ένωσης (δείτε Εικόνα 34 , Στοιχείο 5) από το κιτ. Συναρμόστε το λευκό καλώδιο του πομπού στα λευκά καλώδια του προβολέα.
5. Προχωρήστε στην ενότητα **Προγραμματισμός δέκτη και πομπού** για να προγραμματίσετε τα χειριστήρια του συστήματος ανοίγματος γκαραζόπορτας.

Μοντέλα Softail

1. **ΣΗΜΕΙΩΣΗ**

Για τα μοντέλα **Softail** του 2018 και μεταγενέστερα Δρομολογήστε το λευκό καλώδιο από τον κορμό του σκελετού, μπαίνοντας από σημείο κοντά στο μπροστινό μέρος της σέλας και βγαίνοντας από τον δακτύλιο στερέωσης στην αριστερή πλευρά του σκελετού κοντά στον λαιμό του τιμονιού.

Χρησιμοποιήστε ιμάντες καλωδίων από το κιτ για να στερεώσετε το υπόλοιπο καλώδιο (λευκό) και κύκλωμα του πομπού στα καλώδια της μοτοσυκλέτας που οδηγούν στον προβολέα. Αφαιρέστε το ρεζερβουάρ καυσίμου. Εισαγάγετε τα καλώδια κάτω από το ρεζερβουάρ προς τον προβολέα.

2. **ΣΗΜΕΙΩΣΗ**

Για τα μοντέλα **Softail** του έτους 2011 και μεταγενέστερα , το καλώδιο κυκλώματος προβολέα στην καλωδίωση του οχήματος είναι μπλε με λευκό ιχνηθέτη, παρά μονόχρωμο λευκό, όπως περιγράφεται στα ακόλουθα βήματα.

Κόψτε το λευκό καλώδιο του κυκλώματος της καλωδίωσης προβολέα του οχήματος σε ένα προσβάσιμο σημείο κοντά στο μπροστινό μέρος του οχήματος. Κόψτε το επιπλέον μήκος από το λευκό καλώδιο πομπού, εάν είναι απαραίτητο. Περικόψτε το περίβλημα της καλωδίωσης του πομπού για να διευκολύνετε τη συναρμογή. Κόψτε τόσο ώστε να υπάρχει αρκετό καλώδιο για να αφαιρέσετε τη μόνωση και να συναρμόσετε τα καλώδια εύκολα.

3. Σύρετε τον πλεγμένο αγωγό καλωδίων (9) από το κιτ πάνω από τα λευκά καλώδια του πομπού.
4. Ανατρέξτε στην ενότητα Εικόνα 22 . Η ρύθμιση παραμέτρων συναρμογής «ένα σε ένα». Πάρτε έναν **μπλε** στεγανοποιημένο σύνδεσμο ένωσης (δείτε Εικόνα 34 , Στοιχείο 5) από το κιτ. Συναρμόστε το λευκό καλώδιο του πομπού στα λευκά καλώδια του προβολέα.
5. Σύρετε τον πλεγμένο αγωγό καλωδίων πάνω από τη σύνδεση λευκού καλωδίου αφού τα ενώσετε.
6. Προχωρήστε στην ενότητα **Προγραμματισμός δέκτη και πομπού** για να προγραμματίσετε τα χειριστήρια του συστήματος ανοίγματος γκαραζόπορτας.

Μοντέλα Sportster

1. Δρομολογήστε το υπόλοιπο καλώδιο (λευκό) και αγωγό πομπού μέσα από την κορυφή του πλαισίου κάτω από το ρεζερβουάρ καυσίμου, και μέχρι τον προβολέα. Χρησιμοποιήστε ιμάντες καλωδίων από το κιτ για να στερεώσετε το καλώδιο στην πλεξούδα καλωδίων.
2. Δρομολογήστε τα καλώδια μέσα στο περίβλημα προβολέα μέσω του δακτυλίου στερέωσης στο κάτω πίσω μέρος του περιβλήματος.

ΣΗΜΕΙΩΣΗ

Για να δρομολογήσετε τα καλώδια του πομπού μέσω του δακτυλίου στερέωσης, σπρώξτε ένα κομμάτι καλωδίου με άγκιστρο μέσω του δακτυλίου στερέωσης από το εσωτερικό του περιβλήματος προβολέα.

Εφαρμόστε μία **Λεπτή** επίστρωση υγρού σαπουνιού, καθαριστικό τζαμιών ή λιπαντικού πάσης χρήσεως για να τραβήξετε τα καλώδια πίσω μέσω του δακτυλίου στερέωσης με το καλώδιο με άγκιστρο.

Σε ορισμένες εφαρμογές, τα καλώδια του πομπού δεν χωρούν μέσω του δακτυλίου στερέωσης του περιβλήματος του προβολέα. Στην περίπτωση αυτή, συναρμόστε τα καλώδια έξω από το περίβλημα του προβολέα. Ανατρέξτε στην ενότητα **Εικόνα 32**.

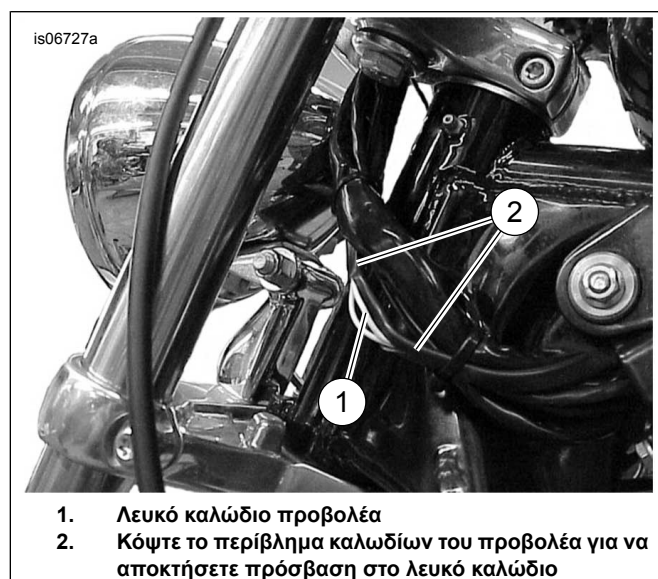

1. Λευκό καλώδιο προβολέα
2. Κόψτε το περίβλημα καλωδίων του προβολέα για να αποκτήσετε πρόσβαση στο λευκό καλώδιο

Εικόνα 32. Τοποθεσία προαιρετικής εξωτερικής συναρμογής λευκού καλωδίου (Μοντέλα Sportster)

3. Κόψτε το λευκό καλώδιο που βρίσκεται μέσα στο περίβλημα του προβολέα μερικές ίντσες από τον συνδετήρα προβολέα. Κόψτε το επιπλέον μήκος από το λευκό καλώδιο πομπού, εάν είναι απαραίτητο. Κόψτε τόσο ώστε να υπάρχει αρκετό καλώδιο για να αφαιρέσετε τη μόνωση και να συναρμόσετε τα καλώδια εύκολα.
4. Ανατρέξτε στην ενότητα **Εικόνα 22**. Η ρύθμιση παραμέτρων συναρμογής «ένα σε ένα». Πάρτε έναν **μπλε** στεγανοποιημένο σύνδεσμο ένωσης (δείτε **Εικόνα 34**, Στοιχείο 5) από το κιτ. Συναρμόστε το λευκό καλώδιο του πομπού στα λευκά καλώδια του προβολέα.

5. Προχωρήστε στην ενότητα **Προγραμματισμός δέκτη και πομπού** για να προγραμματίσετε τα χειριστήρια του συστήματος ανοίγματος γκαραζόπορτας.

Μοντέλα Touring και Trike του έτους 2014 και μεταγενέστερα

1. Εντοπίστε τον συνδετήρα προβολέα ([38B] ή [38HB]) που περιέχει το μπλε/λευκό καλώδιο. Αφαιρέστε τη μόνωση του αγωγού τόσο ώστε να κόψετε το μπλε/λευκό καλώδιο του κυκλώματος προβολέα της καλωδίωσης του οχήματος σε ένα προσβάσιμο σημείο μερικές ίντσες από τον συνδετήρα προβολέα. Κόψτε το επιπλέον μήκος από το λευκό καλώδιο πομπού, εάν είναι απαραίτητο. Περικόψτε το περίβλημα της καλωδίωσης του πομπού για να διευκολύνετε τη συναρμογή. Κόψτε τόσο ώστε να υπάρχει αρκετό καλώδιο για να αφαιρέσετε τη μόνωση και να συναρμόσετε τα καλώδια εύκολα.
2. Δείτε **Εικόνα 34**. Σύρετε τον πλεγμένο αγωγό καλωδίων (9) από το κιτ πάνω από το λευκό καλώδιο του πομπού.
3. Ανατρέξτε στην ενότητα **Εικόνα 22**. Η ρύθμιση παραμέτρων συναρμογής «ένα σε ένα». Πάρτε έναν στεγανοποιημένο σύνδεσμο ένωσης (βλ. **Εικόνα 34**, Στοιχείο 5) από το κιτ. Συναρμόστε το λευκό καλώδιο του πομπού στα μπλε/λευκά καλώδια του προβολέα.
4. Σύρετε τον πλεγμένο αγωγό καλωδίων πάνω από τις συνδέσεις λευκών και λευκών/μπλε καλωδίων αφού τα ενώσετε.
5. Προχωρήστε στην ενότητα **Προγραμματισμός δέκτη και πομπού** για να προγραμματίσετε τα χειριστήρια του συστήματος ανοίγματος γκαραζόπορτας.

Μοντέλα V-Rod

1. Κόψτε το λευκό καλώδιο του κυκλώματος προβολέα της κύριας καλωδίωσης του οχήματος σε ένα προσβάσιμο σημείο μερικές ίντσες από τον συνδετήρα προβολέα. Κόψτε το επιπλέον μήκος από το λευκό καλώδιο πομπού, εάν είναι απαραίτητο. Περικόψτε το περίβλημα της καλωδίωσης του πομπού για να διευκολύνετε τη συναρμογή. Κόψτε τόσο ώστε να υπάρχει αρκετό καλώδιο για να αφαιρέσετε τη μόνωση και να συναρμόσετε τα καλώδια εύκολα.
2. Δείτε **Εικόνα 34**. Σύρετε τον πλεγμένο αγωγό καλωδίων (9) από το κιτ πάνω από τα λευκά καλώδια του πομπού.
3. Ανατρέξτε στην ενότητα **Εικόνα 22**. Η ρύθμιση παραμέτρων συναρμογής «ένα σε ένα». Πάρτε έναν **μπλε** στεγανοποιημένο σύνδεσμο ένωσης (δείτε **Εικόνα 34**, Στοιχείο 5) από το κιτ. Συναρμόστε το λευκό καλώδιο του πομπού στα λευκά καλώδια του προβολέα.
4. Σύρετε τον πλεγμένο αγωγό καλωδίων πάνω από τις συνδέσεις λευκών καλωδίων αφού τα ενώσετε.
5. Εγκαταστήστε το μπροστινό αριστερό κάλυμμα με περσίδες πάνω στη μοτοσυκλέτα.
6. Εγκαταστήστε το κάλυμμα θαλάμου εισαγωγής αέρα, εάν είχε αφαιρεθεί προηγουμένως.

7. Προχωρήστε στην ενότητα **Προγραμματισμός δέκτη και πομπού** για να προγραμματίσετε τα χειριστήρια του συστήματος ανοίγματος γκαραζόπορτας.

ΠΡΟΓΡΑΜΜΑΤΙΣΜΟΣ ΤΟΥ ΔΕΚΤΗ ΚΑΙ ΤΟΥ ΠΟΜΠΟΥ

Μετά την εγκατάσταση του δέκτη και πομπού, προγραμματίστε τον δέκτη για να λαμβάνει τη συχνότητα του πομπού. Μπορεί να χρειαστούν δύο άτομα για τη διαδικασία αυτή, ανάλογα με την απόσταση μεταξύ του δέκτη και του πομπού κατά τη διαδικασία προγραμματισμού.

ΣΗΜΕΙΩΣΗ

Βεβαιωθείτε ότι ο διακόπτης ανάφλεξης είναι στη θέση OFF πριν την εγκατάσταση της κεντρικής ασφάλειας ή την σύνδεση του αρνητικού καλωδίου της μπαταρίας.

1. **Μοντέλα με κύρια ασφάλεια:** Ανατρέξτε στο εγχειρίδιο σέρβις και ακολουθήστε τις οδηγίες για να εγκαταστήσετε την κύρια ασφάλεια.
2. **Μοντέλα με κεντρικό ασφαλειοδιακόπτη:** Ανατρέξτε στο εγχειρίδιο σέρβις και ακολουθήστε τις οδηγίες για να συνδέσετε το αρνητικό καλώδιο της μπαταρίας. Εφαρμόστε μια λεπτή επίστρωση βαζελίνης ή υλικού επιβράδυνσης της διάβρωσης στους ακροδέκτες της μπαταρίας.
3. Ελέγξτε ότι ανάβει ένα κόκκινο LED στο μπροστινό μέρος του **δέκτη** του συστήματος ανοίγματος γκαραζόπορτας Harley-Davidson (μέσα στο γκαράζ), το οποίο υποδεικνύει την τροφοδοσία του δέκτη.
4. Ανατρέξτε στην ενότητα Εικόνα 33 . Πιέστε και κρατήστε πατημένο το κουμπί ΡΥΘΜΙΣΗ (1) στον **δέκτη** του συστήματος ανοίγματος της γκαραζόπορτας Harley-Davidson. Το LED (2) στον δέκτη αναβοσβήνει συνεχώς όσο είναι πατημένο το κουμπί ΡΥΘΜΙΣΗΣ.

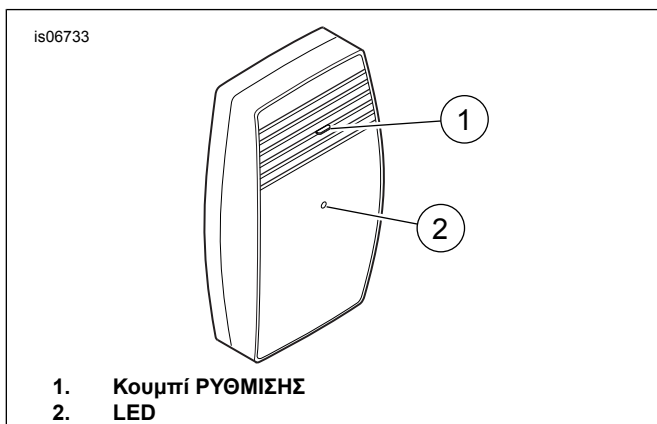

Εικόνα 33. Δέκτης συστήματος ανοίγματος γκαραζόπορτας, Μπροστινή προβολή

5. **ΣΗΜΕΙΩΣΗ**

Όταν ο δέκτης λαμβάνει ένα σήμα από τον πομπό, σβήνει το LED στον (πομπό;) (δέκτη;).

Στρέψτε τον διακόπτη ανάφλεξης στη θέση ON, αλλά μην ξεκινήσετε το όχημα. Ρυθμίστε το διακόπτη σκάλας προβολέα χρησιμοποιώντας μία από αυτές τις ακολουθίες:

- a. Με τον προβολέα στη μικρή σκάλα (LO), μεταβείτε στη μεγάλη σκάλα (HI). Μεταβείτε στη μικρή σκάλα (LO).
 - b. Με τον προβολέα στη μεγάλη σκάλα (HI), μεταβείτε στη μικρή σκάλα (LO). Μεταβείτε στη μεγάλη σκάλα (HI).
6. Αφήστε το κουμπί ΡΥΘΜΙΣΗΣ στον δέκτη.
7. Προτού χρησιμοποιήσετε τη μοτοσικλέτα, βεβαιωθείτε ότι όλα τα φώτα και οι διακόπτες λειτουργούν σωστά.

8. **ΣΗΜΕΙΩΣΗ**

Αφαιρέστε όλα τα εμπόδια μεταξύ του πομπού και του δέκτη πριν δοκιμάσετε τη λειτουργία του συστήματος ανοίγματος της γκαραζόπορτας.

*Όταν ενεργοποιηθεί ο πομπός με την εναλλαγή του διακόπτη προβολέα, ανάβει για ένα δευτερόλεπτο το κόκκινο LED στον **πομπό** για να υποδείξει ότι ο πομπός λειτουργεί σωστά.*

Δοκιμάστε τη λειτουργία του συστήματος ανοίγματος της γκαραζόπορτας, της μικρής και της μεγάλης σκάλας προβολέα.

9. Στρέψτε τον διακόπτη ανάφλεξης στη θέση OFF (Απενεργοποίηση).
10. Δείτε το εγχειρίδιο σέρβις. Τοποθετήστε τη σέλα. Μετά την τοποθέτηση της σέλας, τραβήξτε την προς τα πάνω για να βεβαιωθείτε ότι έχει ασφαλίσει.
11. Εγκαταστήστε τυχόν μέρη που έχουν αφαιρεθεί για την εγκατάσταση του πομπού.

ΑΝΤΙΜΕΤΩΠΙΣΗ ΠΡΟΒΛΗΜΑΤΩΝ

Εναλλάσσεται ο διακόπτης προβολέα, αλλά δεν λειτουργεί το σύστημα ανοίγματος γκαραζόπορτας.

Με την ανάφλεξη στη θέση ON:

1. Μήπως το LED στον πομπό του **οχήματος** αναβοσβήνει όταν ο διακόπτης προβολέα εναλλάσσεται;
 - **ΝΑΙ** Προχωρήστε στο Βήμα 2.
 - **ΟΧΙ**. Προχωρήστε στο Βήμα 3.
2. Μήπως το LED στον δέκτη που είναι τοποθετημένος στο **γκαράζ** αναβοσβήνει **μία φορά** όταν το σήμα μεταδίδεται από το όχημα;
 - **ΝΑΙ**. Προχωρήστε στο Βήμα 4.
 - **ΝΟ**. Προχωρήστε στην **Επαναφορά του δέκτη** .
3. Επιβεβαιώστε τις σωστές συνδέσεις προς τα καλώδια τροφοδοσίας του οχήματος, το καλώδιο προβολέα και τη γείωση.

4. Δείτε την **Εγκατάσταση δέκτη** κοντά στο μπροστινό μέρος αυτών των οδηγιών.
 - a. Βεβαιωθείτε ότι ο δέκτης είναι **σωστά συνδεδεμένος** με την υπάρχουσα μονάδα του συστήματος ανοίγματος γκαραζόπορτας.
 - b. Βεβαιωθείτε ότι ο δέκτης είναι **τοποθετημένος σε επαρκή απόσταση** από τον υπάρχοντα δέκτη του συστήματος ανοίγματος γκαραζόπορτας.

Επαναφέρετε τον δέκτη

1. Αποσυνδέστε τον δέκτη από την πρίζα ισχύος 110 βολτ.

2. Περιμένετε για δέκα δευτερόλεπτα.
3. **Πιέστε και κρατήστε πατημένο** το κουμπί προγράμματος στον δέκτη. Όσο κρατάτε πατημένο το κουμπί, συνδέστε τον δέκτη στην πρίζα ρεύματος. Η κόκκινη λυχνία LED αναβοσβήνει γρήγορα.
4. Αφήστε το κουμπί προγράμματος. Τώρα έχει γίνει επαναφορά του δέκτη, και έχει διαγραφεί ολόκληρη η μνήμη.
5. Προγραμματίστε ξανά τον δέκτη. Δείτε την ενότητα **Προγραμματισμού δέκτη και πομπού** παραπάνω σε αυτές τις οδηγίες.

ΑΝΤΑΛΛΑΚΤΙΚΑ

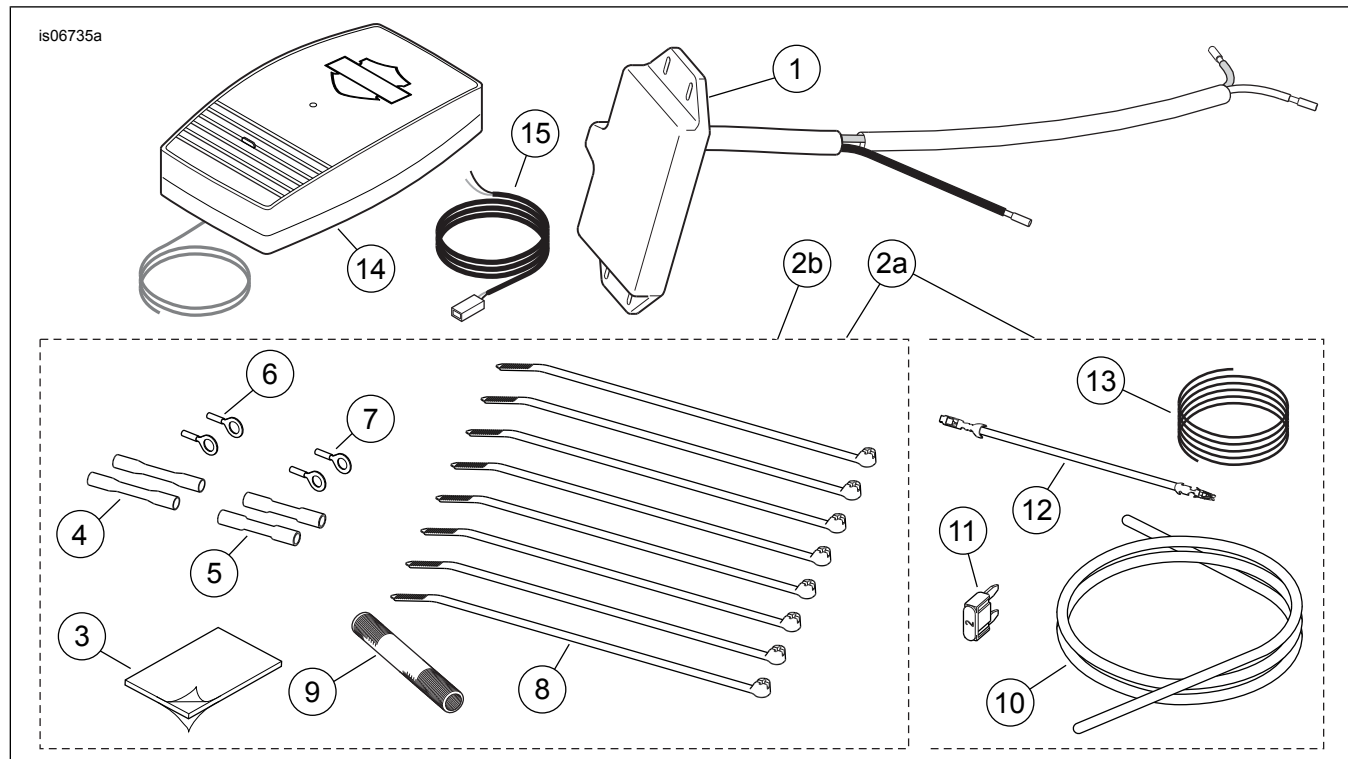

Εικόνα 34. Ανταλλακτικά, Κιτ συστήματος ανοίγματος γκαραζόπορτας με τηλεχειρισμό

Πίνακας 4. Ανταλλακτικά, Κιτ συστήματος ανοίγματος γκαραζόπορτας 91558-01B

Στοιχείο	Περιγραφή (ποσότητα)	Αριθμός εξαρτήματος
1	Μηχανισμός πομπού	Δεν πωλείται χωριστά
2a	Κιτ εξοπλισμού (περιλαμβάνει τα στοιχεία 3-13)	91650-01A
3	Μαξιλάρι αφρού, αυτοκόλλητο και στις δύο πλευρές, 2,54 x 3,81 cm (1.0 x 1.5 in)	Δεν πωλείται χωριστά
4	Στεγανοποιημένος σύνδεσμος ένωσης #18-20 AWG (κόκκινος) (2)	70585-93
5	Στεγανοποιημένος σύνδεσμος ένωσης #14-16 AWG (μπλε) (2)	70586-93
6	Στρογγυλός ακροδέκτης, #18-22 AWG, για στέλεχος διαμέτρου 5/16	9859
7	Στρογγυλός ακροδέκτης, #18-22 AWG, για στέλεχος διαμέτρου 1/4	9858
8	Ιμάντας καλωδίων, μαύρος, 20 cm (8 in) σε μήκος (8)	10006
9	Αγωγός καλωδίων, υφασμένος πολυεστέρας, 76 mm (3 in) σε μήκος	70599-02
10	Αγωγός καλωδίων, #8 x 0,84 m (33 in) σε μήκος (για μοντέλα V-Rod του έτους 2004 και μεταγενέστερα / Touring του έτους 2014 και μεταγενέστερα)	Δεν πωλείται χωριστά
11	Ασφάλεια, τύπου λεπίδας, 2 A	54305-98
12	Καλώδιο προσαρμογέα μπλοκ ασφαλειών, πορτοκαλί/λευκό	70329-04

Πίνακας 4. Ανταλλακτικά, Κιτ συστήματος ανοίγματος γκαραζόπορτας 91558-01B

Στοιχείο	Περιγραφή (ποσότητα)	Αριθμός εξαρτήματος
13	Καλώδιο, μονωμένο, μαύρο, #20 AWG, 0,86 m (34 in) σε μήκος	Δεν πωλείται χωριστά
14	Μηχανισμός δέκτη	91560-01
15	Μηχανισμός καλωδίων δέκτη	Δεν πωλείται χωριστά

Πίνακας 5. Ανταλλακτικά, κιτ πομπού 91561-01B

Στοιχείο	Περιγραφή (ποσότητα)	Αριθμός εξαρτήματος
1	Μηχανισμός πομπού	Δεν πωλείται χωριστά
2b	Κιτ εξοπλισμού (περιλαμβάνει τα στοιχεία 3-9)	91650-01
3	Μαξιλάρι αφρού, αυτοκόλλητο και στις δύο πλευρές, 2,54 x 3,81 cm (1.0 x 1.5 in)	Δεν πωλείται χωριστά
4	Στεγανοποιημένος σύνδεσμος ένωσης #18-20 AWG (κόκκινος) (2)	70585-93
5	Στεγανοποιημένος σύνδεσμος ένωσης #14-16 AWG (μπλε) (2)	70586-93
6	Στρογγυλός ακροδέκτης, #18-22 AWG, για στέλεχος διαμέτρου 5/16	9859
7	Στρογγυλός ακροδέκτης, #18-22 AWG, για στέλεχος διαμέτρου 1/4	9858
8	Ιμάντας καλωδίων, μαύρος, 20 cm (8 in) σε μήκος (8)	10006
9	Αγωγός καλωδίων, υφασμένος πολυεστέρας, 76 mm (3 in) σε μήκος	70599-02

Πίνακας 6. Ανταλλακτικά, Κιτ δέκτη 91562-01

Στοιχείο	Περιγραφή (ποσότητα)	Αριθμός εξαρτήματος
14	Μηχανισμός δέκτη	91560-01
15	Μηχανισμός καλωδίων δέκτη	Δεν πωλείται χωριστά