



TÁVIRÁNYÍTÓS GARÁZSAJTÓNYITÓ-KÉSZLETEK

ÁLTALÁNOS TUDNIVALÓK

Készletszámok

91558-01B (jeladó-/vevőegység-készlet), 91561-01B (jeladó-készlet), 91562-01 (vevőegység-készlet)

Modellek

A felszereléssel kapcsolatos tájékoztatásért lásd a P&A kiskereskedelmi katalógust vagy a www.harley-davidson.com Parts and Accessories (Alkatrészek és tartozékok) részét (amely kizárólag angol nyelven áll rendelkezésre).

MEGJEGYZÉS

A kettős halogén fényszórókkal ellátott 2014-es és későbbi Touring modellekhezekben a készletekben található háromvezetékes jeladót kell használni. A 91558-01 és 91558-01A jeladó-/vevőegység-készletekben vagy 91561-01 jeladó-készletben található régebbi négyvezetékes jeladót nem lehet ezekkel a fényszórókkal használni.

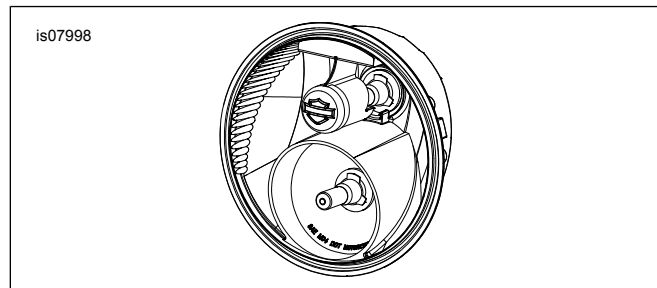

Ábra 1. Kéttizsós halogén fényszóró azonosítása

Szerelési követelmények

2011–2017-es Softail modellek, 2012-es és későbbi Dyna modellek, valamint 2014-es és későbbi Sportster modellek : külön meg kell vásárolni az elektromos csatlakozóköteget (cikkszám: 72673-11).

2018-as és újabb Softail modellek : külön meg kell vásárolni az elektromos csatlakozóköteget (cikkszám: 69201599A).

2014–2016-os Touring modellek : külön meg kell vásárolni a 69200722 cikkszámú elektromos csatlakozóköteget.

2017-es és újabb Touring modellek : külön meg kell vásárolni az elektromos csatlakozóköteget (cikkszám: 69201599A).

2014-es és későbbi Street modellek külön meg kell vásárolni a hatpólusú Deutsch aljzatházat (cikkszám: 72136-94GY), egy másodlagos reteszt (cikkszám: 72156-94), kétaljzatos csatlakozót (cikkszám: 72191-94) és négy zárócsapot (cikkszám: 72195-94).

Az eredeti alkatrész (OE) jeladó **CVO járművön** végzett cseréjéhez külön meg kell venni három elektromos csatlakozót (cikkszám: 74191-98) és egy zárócsapot (cikkszám: 74195-98).

Az akkumulátor kábelének lecsatlakoztatása után elektromos kontaktpasztára (cikkszám: 99861-02) vagy hasonlóra van szükség. Ez a Harley-Davidson-márkakereskedésben szerezhető be.

▲ FIGYELEM

A motoros és az utas biztonsága a készlet megfelelő beszerelésétől függ. Alkalmazza a szervizkézikönyvben ismertetett megfelelő eljárást. Ha nem áll módjában elvégezni az eljárást, vagy ha nem rendelkezik a megfelelő szerszámokkal, akkor a beszerelést végeztesse el Harley-Davidson-márkakereskedésben. A készlet nem megfelelő módon való beszerelése súlyos, akár végzetes személyi sérülést is okozhat. (00333b)

MEGJEGYZÉS

Ez az útmutatólap a szervizkézikönyv információin alapul. A szereléshez az adott évjáratú motorkerékpár-modell szervizkézikönyve is szükséges. Ez a Harley-Davidson-márkakereskedésben szerezhető be.

Elektromos túlterhelés

ÉRTESTÍTÉS

Motorkerékpár töltőrendszerét túlterhelheti, ha túl sok elektromos tartozékot szerel fel. Ha az egyszerre üzemelő elektromos tartozékok több áramot fogyasztanak, mint amennyit a motorkerékpár töltőrendszere előállít, az elektromos fogyasztás lemerítheti az akkumulátort, és károsíthatja a jármű elektromos rendszerét. (00211d)

▲ FIGYELEM

Elektromos tartozék felszerelésekor ügyeljen arra, hogy ne lépje túl az érintett áramkört védő biztosíték vagy megszakító névleges maximális áramerősségét. A maximális áramerősség túllépése elektromos hibákhoz vezethet, ami súlyos, akár végzetes személyi sérüléssel is járhat. (00310a)

A 91558-01B és 91561-01B készletekben található távirányító-jeladónak akár **0,5 amperrel** több áramra lehet szüksége az elektromos rendszertől.

A készlet tartalma

Lásd: Ábra 34 , Táblázat 4 , Táblázat 5 és Táblázat 6

FCC-KÖZLEMÉNYEK

MEGJEGYZÉS

Az egységnek a gyártó kifejezett jóváhagyása nélküli változtatásai vagy módosításai érvényteleníthetik a felhasználó jogosultságát a készülék használatára.

A készülék a bevizsgálása alapján megfelel a B osztályú digitális eszközökre vonatkozó határértékeknek, melyeket az

FCC szabályok 15. részének B alrészé ismertet. Ezek a határértékek úgy vannak megállapítva, hogy lakókörnyezetben ésszerű védelmet nyújtsanak a káros interferencia ellen. A készülék rádiófrekvenciás energiát generál, használ és sugározhat, és ha nem a felhasználói kézikönyvben leírtaknak megfelelően telepíti és használja, akkor káros interferenciát okozhat rádiós kommunikációban. Ugyanakkor nincs jótállás arra, hogy bizonyos esetekben nem léphet fel interferencia.

Ha a berendezés káros interferenciát kelt a rádió- vagy televízióvételben, és ezt ki-, és bekapcsolással meg lehet állapítani, a felhasználónak érdemes lehet megpróbálni megszüntetni az interferenciát egy vagy több alábbi intézkedés végrehajtásával:

- Változtasson a vevőantenna irányán, vagy helyezze át.
- Növelje a távolságot a készülék és a vevőegység között.
- Csatlakoztassa a készüléket egy olyan áramkör aljzatához, melyhez nem csatlakozik a vevőegység.
- Segítségért forduljon a márkakereskedőhöz vagy egy tapasztalt rádió-/tévészerezőhöz.

A VEVŐEGYSÉG FELSZERELÉSE

Kizárólag 91558-01B és 91562-01 kiegészítők

1. Húzza ki a garázsajtónyitó mozgatóegységét a hálózati csatlakozóaljzattól, hogy megakadályozza az ajtó aktiválódását felszerelés közben.
2. Válasszon egy **nem kapcsolt** 110 V feszültségű konnektort a garázsban, amely a lehető legmagasabban vagy a garázs elejéhez legközelebb helyezkedik el, illetve mindkettő feltételnek megfelel. Csatlakoztassa a Harley-Davidson távirányító garázsajtónyitó vevőegységét (14) ehhez a konnektorhoz.

3. MEGJEGYZÉS

BIZONYOS garázsajtónyitó rendszerek esetén a Harley-Davidson vevőegységet az eredeti nyitó vevőegységének konnektorától messze elhelyezkedő konnektorba kell csatlakoztatni. Ha az eredeti vevőegységhez túl közel csatlakoztatja, mindkét jeladó hatótávolsága elégtelen szintre csökkenhet.

Keresse meg a garázsajtót aktiváló két kapcsolótáblát a következő helyeken:

- a. A meglévő, falra helyezett, vezetékes ajtónyitó gomb.
 - b. A garázsajtó nyitógombhoz csatlakoztatott meghajtása.
4. Lásd: Ábra 34. A Harley-Davidson garázsajtónyitó vevőegysége kábelszerelvényének (15) lecsupaszított végét csatlakoztassa ajtónyitó meghajtását aktiváló ajtónyitó-csatlakozókhoz. Tekintse át az ajtónyitó gyártójának dokumentációját az érintkezők elhelyezkedésével és csatlakoztatásával kapcsolatban.

5. MEGJEGYZÉS

Ne távolítsa el az ajtónyitó gombhoz vagy a meghajtás csatlakozóihoz eredetileg csatlakoztatott vezetékeket.

Összeszerelés után szerelje vissza a garázsajtó nyitó gombját vagy az ajtónyitó meghajtását az eredeti helyére.

6. Vezesse a Harley-Davidson garázsajtónyitó vevőegységének 4. lépésben csatlakoztatott kábelszerelvényét a 2. lépésben kiválasztott konnektorhoz.
7. Lásd: Ábra 2 . Csatlakoztassa a Harley-Davidson garázsajtónyitó vevőegységének kábelszerelvényéhez tartozó csatlakozót a Harley-Davidson garázsajtónyitó vevőegységének hátuljához a képen látható ponton.
8. Csatlakoztassa a garázsajtónyitó vevőegységét a kiválasztott konnektorba. Csatlakoztassa a garázsajtónyitó meghajtásának tápvezetékét a konnektorba.
9. Nyomja meg a falra helyezett garázsajtónyitó gombot a gomb működésének teszteléséhez.

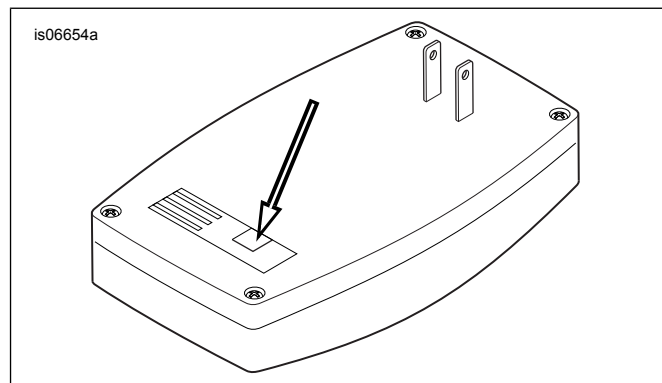

Ábra 2. Garázsajtónyitó vevőegysége, hátulnézet

ELŐKÉSZÜLETEK

Általános tudnivalók

Minden egyes jármű üzemanyagrendszerét ki kell üríteni vagy le kell eresztetni, az akkumulátor negatív kábelét le kell csatlakoztatni, és bizonyos esetekben az üzemanyagtartályt el kell távolítani vagy fel kell emelni. Fontos, hogy a készlethez a megfelelő szervizkézikönyvet használja.

Üzemanyagrendszer

▲ FIGYELEM

Az üzemanyag kiáramlásának megelőzése érdekében ürítse le a nagynyomású üzemanyagrendszert, mielőtt lekötí a tápvezetékét. A benzin rendkívül gyúlékony és robbanékony, és súlyos, akár végzetes személyi sérülést is okozhat. (00275a)

▲ FIGYELEM

A karburátor üzemanyag-vezetékéből üzemanyag folyhat ki, amikor azt leszereli a benzincsapról. A benzin rendkívül gyúlékony és robbanékony, és súlyos, akár végzetes személyi sérülést is okozhat. Törölje fel azonnal a kifolyt üzemanyagot, és ártalmatlanítsa a rongyot megfelelő módon. (00256a)

▲ FIGYELEM

Az üzemanyagrendszer szervizelése során ne dohányozzon, kerülje a nyílt lángot és a szikrákat. A benzin rendkívül gyúlékony és robbanékony, és súlyos, akár végzetes személyi sérülést is okozhat. (00330a)

1. **EFI modellek, KIVÉVE V-Rod:**
 - a. Ürítse és csatlakoztassa le az üzemanyag-vezetékét. Lásd a szervizkézikönyvet.
2. **Karburátoros modellek:**
 - a. Kapcsolja OFF (ki) állásba az üzemanyagszelepet. Távolítsa el az üzemanyag-vezetékét a szelepről.
3. **Dyna, Softail és Sportster modellek:**
 - a. Az üzemanyagtartályt el kell távolítani, vagy enyhén meg kell emelni, hogy hozzáférjen a kábelköteghez. Az üzemanyagtartály eltávolítására vonatkozó utasításokat a szervizkézikönyv megfelelő része (Karburátoros vagy EFI motor) része tartalmazza.

MEGJEGYZÉS

Műszerpaneles üzemanyagtartály eltávolítása esetén a tartály eltávolítása előtt a szervizkézikönyvben leírtak szerint távolítsa el a műszerpanelt az üzemanyagtartályról.

Elektromos rendszer

▲ FIGYELEM

A továbblépés előtt vegye ki a főbiztosítékot, hogy megelőzze a motor véletlen beindulását, ami súlyos, akár végzetes személyi sérüléshez is vezethet. (00251b)

▲ FIGYELEM

A továbblépés előtt kösse le az akkumulátor negatív (-) kábelét, hogy megelőzze a motor véletlen beindulását, ami súlyos, akár végzetes személyi sérüléshez is vezethet. (00048a)

MEGJEGYZÉS

2004-es és későbbi Sportster® modellek esetén az akkumulátor negatív kábelét a legegyszerűbben a motor forgattyúsházánál lehet lecsatlakoztatni.

Riasztószirénával

1. **Riasztószirénával ellátott 2007-es és későbbi járművek:**
 - a. Ha Önnél van a válaszjeladó, kapcsolja a gyújtáskapcsolót ON (Be) helyzetbe.

- b. A rendszer kikapcsolása után fordítsa a gyújtáskapcsolót OFF (Ki) állásba.

- c. **AZONNAL** távolítsa el a főbiztosítékot. Lásd a szervizkézikönyvet.

2. Riasztószirénával ellátott 2006-os és korábbi járművek:

- a. Tiltsa le a szirénát a válaszjeladóval vagy biztonsági kóddal.

- b. Távolítsa el a főbiztosítékot vagy a negatív akkumulátorkábelt. Lásd a szervizkézikönyvet.

- c. Fordítsa a gyújtáskapcsolót OFF (Ki) pozícióba.

Riasztósziréna NÉLKÜL

1. Modellek főbiztosítókkal:

- a. Vegye ki a főbiztosítékot. Lásd a szervizkézikönyvet.

2. Fő megszakítóval rendelkező modellek:

- a. Távolítsa el az ülést, és tartsa meg az összes üléstartó alkatrészt. Lásd a szervizkézikönyvet.

- b. Kösse le a negatív akkumulátorkábelt. Lásd a szervizkézikönyvet.

- c. Fordítsa a gyújtáskapcsolót OFF (Ki) pozícióba.

Minden főbiztosítókkal rendelkező jármű esetén

1. **VRSC kivételével minden modell:** Távolítsa el az ülést, és tartsa meg az üléstartó alkatrészeket. Vegye ki a főbiztosítékot. Lásd a szervizkézikönyvet.

2. **VRSC modellek:** Távolítsa el a jobb oldali fedelet. Vegye ki a főbiztosítékot. Lásd a szervizkézikönyvet.

Minden fő megszakítóval rendelkező modell

1. Távolítsa el az ülést, és tartsa meg az üléstartó alkatrészeket. Csatlakoztassa le a negatív (fekete) akkumulátorkábelt. Lásd a szervizkézikönyvet.

2. **MINDEN modell:** Kapcsolja a gyújtást OFF (ki) állásba, kivéve, ha már megtette.

A JELADÓ BESZERELÉSE

Táblázat 1. Jeladó beszerelése, rövid összefoglaló

Modell	Rögzítse a jeladót a következőhöz:	Vezesse a vezetékeket:
Dyna (összes)	Vezesse el a kábelköteget az ülés alatt az akkumulátornál, rögzítse kábelkötegelőkkel (Lásd: 3. ábra.).	Előre a keret jobb oldalán.
Softail (1999-earlier)	Rögzítse a jeladó házát és a védőcső rövid szakaszát a jármű ülés alatt található vezetékéhez kábelkötegelőkkel (Lásd: 4. ábra.).	A fényszóró felé.
Softail (2000–2017 kivéve Deuce)	Vezesse a kábelköteget a jármű kerete, a hátsó villa és a hátsó gumiabroncs között, kábelkötegelőkkel (Lásd: 5. ábra. és Ábra 6).	Az akkumulátorrekeszhez, majd a keret jobb oldalán.
Softail (2018-es és későbbi)	Fő kábelköteg a jobb oldali fedél alatt kábelkötegelőkkel. (Lásd: 9. ábra.)	Kövesse a fő kábelköteget az ülés eleje alatt felfelé.
Softail Deuce (2000-later)	Ülés alatti felület az ECM/gyújtásmodul alatt, habszivacs lappal (Lásd: 7. ábra.).	Előre a keret jobb oldalán.
Sportster (1994-2003)	Vezesse a fő kábelköteget az ülés alatt, az olajtartálytól a lehető legmesszebb, kábelkötegelőkkel (Lásd: 8. ábra.).	Előre a fényszóróhoz.
Sportster (2004-later)	Vezesse a kábelköteget a főbiztosíték-foglalat mellett, az elektromos oldal fedél mögött. A nyomtatott áramkörös oldala háttal álljon az akkumulátornak. Rögzítse kábelkötegelőkkel.	Előre a fényszóróhoz.
Street	Az ülés alatt az ECM-nél, szivacsos ragasztószalaggal.	Előre a fényszóróhoz.
FLHR Touring/ FLRT Trike (összes)	A keret jobb oldala a villacsónél, a lámpaburkolatban, szivacsos ragasztószalaggal (először távolítsa el a fényszórót) (Lásd: 10. ábra.).	
Touring/Trike (FLHT/X, FLTR, 2013-as és korábbi)	Az idom felső belső részén, habszivacs lappal (először távolítsa el a külső idomot) (Lásd: 11. ábra. és Ábra 12).	
Touring/Trike (FLHT/X, FLTR, 2014-es és későbbi)	<ul style="list-style-type: none"> • FLHT/X idomra helyezett erősítő NÉLKÜL: Felső tartókonzol bal oldala, habszivacs lappal (Lásd: 13. ábra. , felülnézet). • FLHT/X idomra helyezett erősítővel: Kapcsolja az erősítő tartókonzoljának elejéhez (Lásd: 13. ábra. , alulnézet). • FLTR idomra helyezett erősítővel vagy NÉLKÜLE: Lapos felület a rádió jobb oldala és a jobb hangszóróhely között, habszivacs lappal (Lásd: 14. ábra.). 	
V-Rod (2002–2003)	Motorkerékpár vezetéktojka a szellőzőnyílásokkal ellátott bal fedél alatt, kábelkötegelőkkel (Lásd: 15. ábra. és Ábra 16).	
V-Rod (2004-es és későbbi)	Kábelkötegelőkkel a biztosítéktábla alsó oldalán a légszűrőház alatt (Lásd: 15. ábra. és Ábra 17).	

A konkrét modellekre vonatkozó részletesebb beszerelési információkat a táblázat után következő részben találja.

Kizárólag 91558-01B és 91561-01B készletek

MEGJEGYZÉS

- **A kettős halogén fényszórókkal ellátott 2014-es és későbbi Touring modellekhezekben** a készletekben található háromvezetékes jeladót kell használni. A 91558-01 és 91558-01A jeladó-/vevőegység-készletekben vagy 91561-01 jeladó-készletben található korábbi **négyvezetékes jeladókat nem lehet kettős halogén fényszórókkal használni** (Lásd: 1. ábra.).
- **A jeladó hatótávolsága a különböző motorkerékpár-modellek között eltérhet. A garázsajtónyitó hatótávolsága akkor lesz a legjobb, ha a motorkerékpáron a jeladót a lehető legmesszebb helyezi a nagy fémfelületektől.**
- **A garázsajtónyitó teljesítménye akkor lesz a legjobb, ha a jeladót és a vezetékeket a lehető legmesszebb tartja a jármű hőforrásaitól**

- **Amikor az öntapadó habszivacs lapot a jeladóhoz rögzíti vagy a jeladót a járműre szereli, ne takarja el a jeladón látható áramkört. Az áramkör oldalán egy piros LED-nek láthatónak kell maradnia a jeladó és vevőegység programozásához. A habszivacs lap akkor ragad a legjobban, ha a felületet izopropil-alkohollal megtisztítja.**

1. Lásd: Ábra 34. Távolítsa el a habszivacs lap egyik oldalán a ragasztórétgről a védőszalagot (3). Illessze a lapot a jeladó műanyag tokjához (1). Nyomja határozottan a helyére.
2. A konkrét modellekre vonatkozó utasításokat a következő részekben találja.

Dyna modellek

1. Távolítsa el az üzemenyagtartály tartócsavarjait. További információkat a szervizkézikönyv megfelelő részeiben talál (karburátoros vagy EFI motor).

- Lásd: Ábra 3 . Kábelkötegelőkkel rögzítse a jeladót a Dyna ülés alatt, az akkumulátortartó közelében található kábelkötegéhez (3). Vezesse a jeladó vezetékét előre a keret jobb oldala mentén.
- Lépjön tovább a **Kábelköteg csatlakoztatása** című szakaszra.

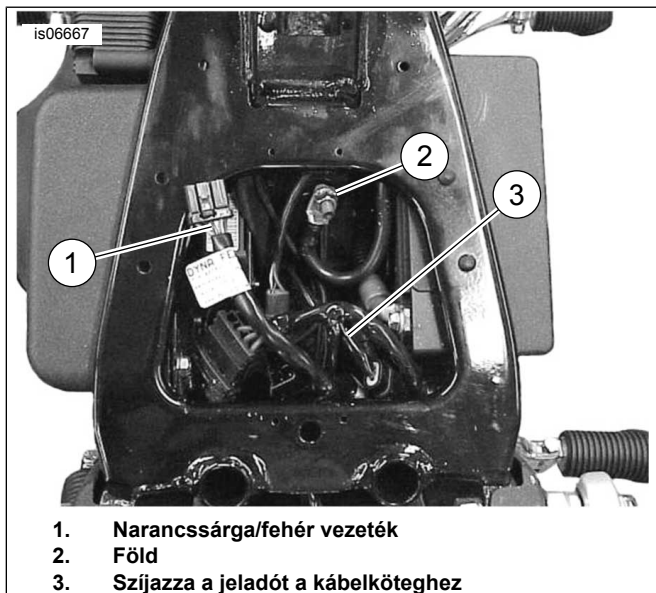

Ábra 3. Jeladó felhelyezése (Dyna)

1999-es és későbbi Softail modellek

- Távolítsa el az üzemanyagtartály tartócsavarjait. További információkat a szervizkézikönyv megfelelő részeiben talál (karburátoros vagy EFI motor).
- Lásd: Ábra 4 . Távolítsa el a földelőcsavart (1) a keret tetején, az üzemanyagtartálynál az ülés alatt.
- Lásd: Ábra 34. Kábelkötegelőkkel (8) rögzítse **csak a jeladó tokját és a védőcső rövid szakaszát** a motorkerékpár fényszóró felé előre vezető vezetékéhez.
- Lépjön tovább a **Kábelköteg csatlakoztatása** című szakaszra.

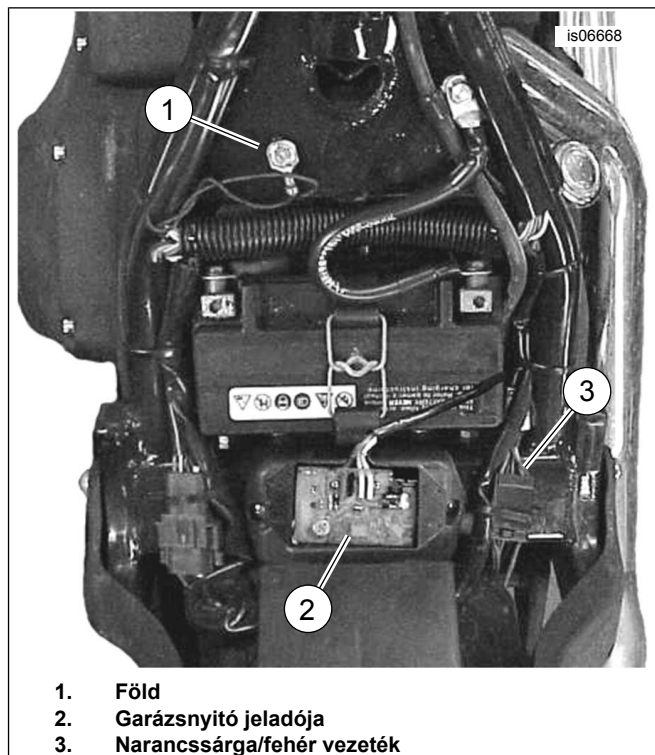

Ábra 4. Jeladó felhelyezése (1999-es és korábbi Softail)

2000–2017-es Softail modellek, kivéve Deuce (FXSTD)

- Távolítsa el az üzemanyagtartály tartócsavarjait. További információkat a szervizkézikönyv megfelelő részeiben talál (karburátoros vagy EFI motor).
- A szervizkézikönyvben leírtak szerint távolítsa el a hátsó sárvédőt (belső sárhányó).
- Lásd: Ábra 5 . Kábelkötegelőkkel rögzítse a jeladót (3) a keret, hátsó villa (2) és hátsó gumibroncs (1) között található kábelköteghez.
- Lásd: Ábra 6. Vezesse a jelkábeleket (2) az akkumulátorrekeszhez (4) és végig a keret jobb oldalán.
- Lépjön tovább a **Kábelköteg csatlakoztatása** című szakaszra.

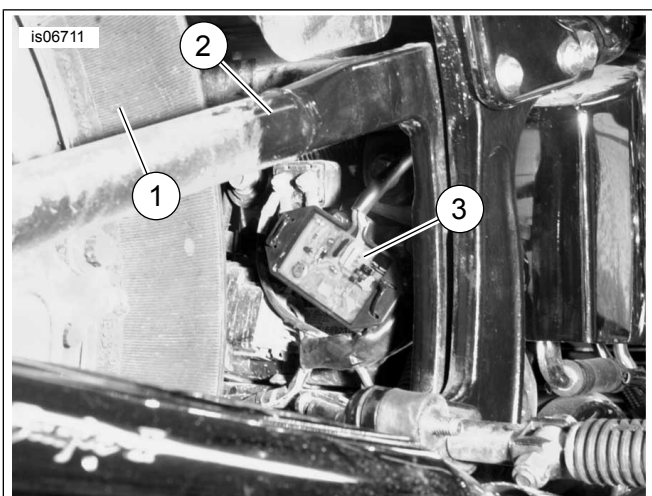

1. Hátsó kerék és gumiabroncs
2. Hátsó villa
3. Jeladó

Ábra 5. Jeladó felhelyezése, 2000–2017-es Softail, kivéve Deuce (az ábrán FLSTC látható)

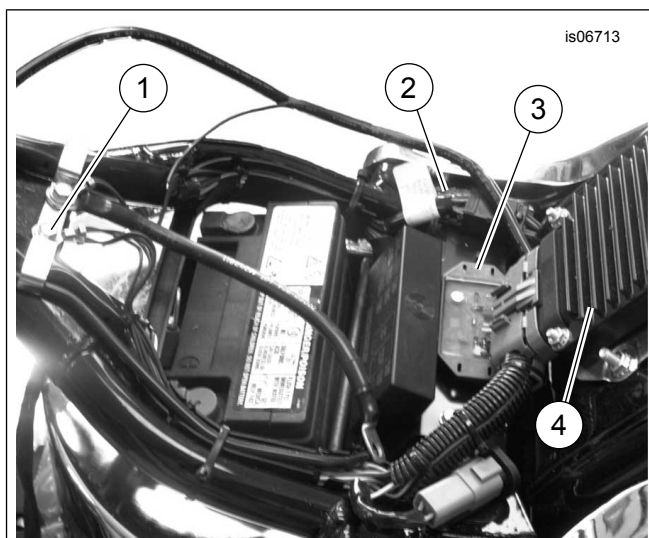

1. Föld
2. Narancssárga/fehér vezeték
3. Jeladó
4. ECM-/gyújtásmodul

Ábra 7. Jeladó felhelyezése, Deuce

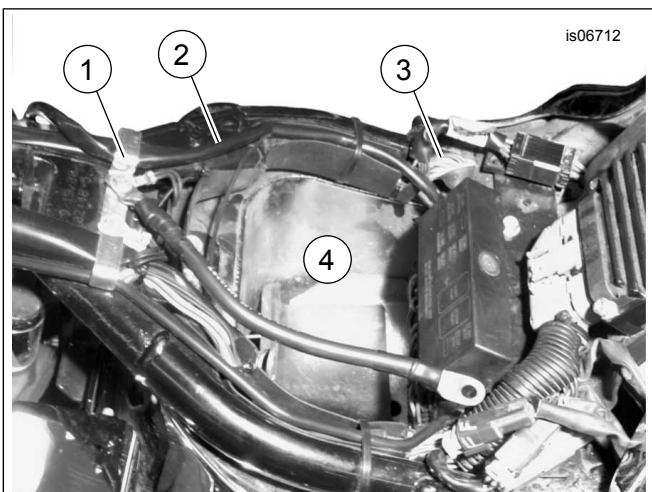

1. Föld
2. Jelfogó fényszóróhoz vezető vezeték
3. Narancssárga/fehér vezeték
4. Akkumulátorrekesz (referencia)

Ábra 6. Tápvezeték és föld csatlakozásai, 2000–2017-es Softail (az ábrán FLSTC látható)

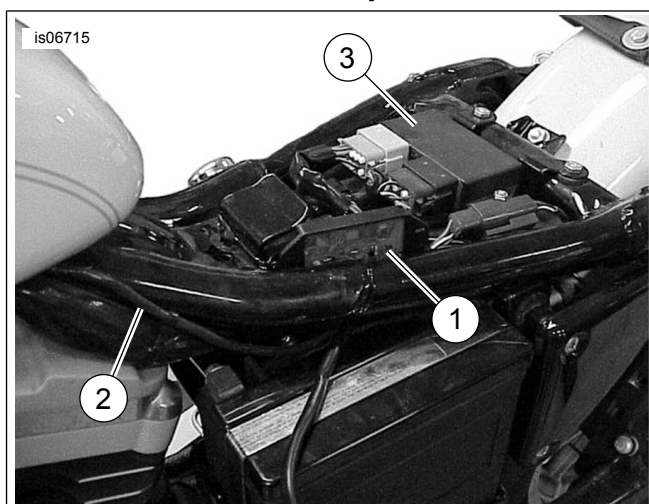

1. Jeladó felhelyezési pontja
2. Fényszóróhoz vezető vezeték
3. Gyújtásmodul

Ábra 8. Jeladó felhelyezése és vezetékezés (2003-as és korábbi Sportster)

Softail Deuce (FXSTD)

1. Távolítsa el az üzemanyagtartály tartócsavarjait. További információkat a szervizkézikönyv megfelelő részeiben talál (karburátoros vagy EFI motor).
2. Távolítsa el a habszivacs lap ragasztórétegéről a védőszalagot a jeladón.
3. Lásd: Ábra 7 . Helyezze a jeladót az ECM-/gyújtásmodul alatti felületre. Vezesse a jeladó vezetékét előre a keret jobb oldala mentén.
4. Lépjen tovább a **Kábelköteg csatlakoztatása** című szakaszra.

2018-es és későbbi Softail

1. Távolítsa el a jobb oldalburkolatot.
2. Lásd: 9. ábra. **A jeladón:** Vágja a narancssárga/fehér vezetékét (2) a fekete vezetékkel (3) megegyező hosszúságra. Távolítsa el a levágott narancssárga/fehér vezetékét a tokból.
3. Szerelje be a jeladót kábelkötegelőkkel.
 - a. Helyezze a jeladót (6) a fő kábelköteg elé közel vízszintes állásban. A burkolatból kijövő vezetéknek felül kell lennie, és befelé kell vezetni a jármű alkatrészei felé.

- b. Helyezze be a kábelkötegelőt (5) a jeladó burkolatának az első részébe.
 - c. Végezze el a jeladón a végső igazítást.
 - d. Szorítsa meg a kábelkötegelőt (5).
4. Gyömöszölje be a jeladó vezetékét (4) a fő kábelköteg vezetékéi mögé. Kövesse a fő kábelköteg vezetékét az ABS/HCU modul körül és az ülés eleje alatt.
 5. Lépjen tovább a „Kábelköteg csatlakozása” című szakaszra.

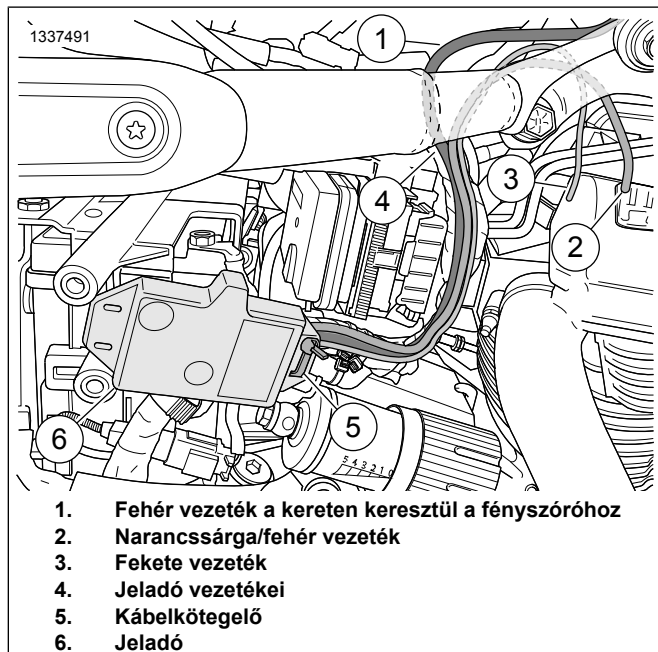

1. Fehér vezeték a kereten keresztül a fényszóróhoz
2. Narancssárga/fehér vezeték
3. Fekete vezeték
4. Jeladó vezeték
5. Kábelkötegelő
6. Jeladó

Ábra 9. Jeladó felhelyezése és vezetékezés (2018-as és későbbi Softail)

1994–2003-as Sportster modellek

1. Távolítsa el az üzemanyagtartályt. További információkat a szervizkézikönyv megfelelő részeiben talál (karburátoros vagy EFI motor).
2. Lásd: Ábra 8 . Illessze a jeladót (1) a kábelköteg ülés alatti fő területéhez, az olajtartálytól a lehető legmesszebbre. A készletben található kábelkötegelőkkel rögzítse a jeladót a kábelköteghez.
3. Lépjen tovább a **Kábelköteg csatlakoztatása** című szakaszra.

2004-as és későbbi Sportster modellek

1. Távolítsa el az üzemanyagtartályt. További információkat a szervizkézikönyv megfelelő részeiben talál (karburátoros vagy EFI motor).
2. Távolítsa el az oldalsó elektromos fedelet a bal oldalon az akkumulátornál.

3. Lásd: Ábra 34. Helyezze a jeladót (1) az oldalsó elektromos fedél mögé. Fordítsa úgy a jeladót, hogy a nyomtatott áramkörös oldala háttal álljon az akkumulátornak. Rögzítse kábelkötegelőkkel (8) a jeladót a fő biztosítékfoglalat melletti kábelköteghez.
4. Lépjen tovább a **Kábelköteg csatlakoztatása** című szakaszra.

Street modellek

1. Lásd a szervizkézikönyvet. Távolítsa el az üzemanyagtartályt.
2. Távolítsa el a jobb oldalburkolatot.
3. Távolítsa el a habszivacs lap ragasztórétegéről a védőszalagot a jeladón.
4. Helyezze a jeladót (1) az ülés alá, az ECM mellé. Vigyázzon, hogy az üléslemez ne érjen a jeladóhoz.
5. Lépjen tovább a **Kábelköteg csatlakoztatása** című szakaszra.

FLHR Touring/FLRT Trike modellek

1. A szervizkézikönyv útmutatása szerint távolítsa el a fényszórót a lámpaburkolatból.
2. Távolítsa el a habszivacs lap ragasztórétegéről a védőszalagot a jeladón.
3. Lásd: Ábra 10 . Helyezze a jeladót a keret jobb oldalára a villacső közelében.
4. Lépjen tovább a **Kábelköteg csatlakoztatása** című szakaszra.

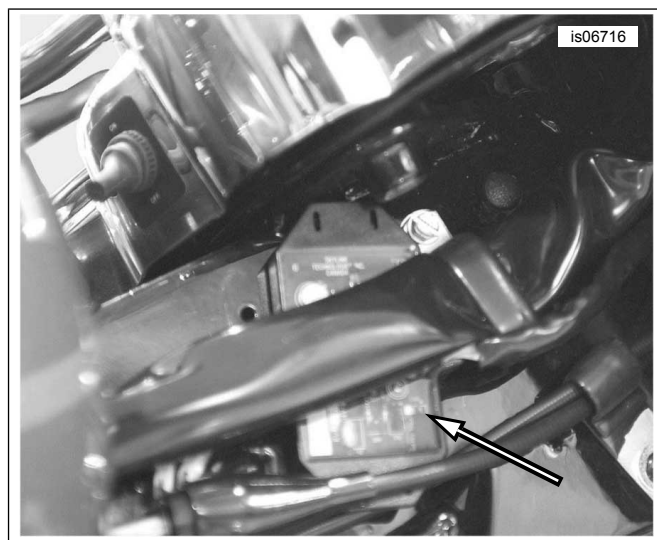

Ábra 10. Jeladó felhelyezése a villacső közelében (2013-es és korábbi FLHR)

2013-es és korábbi FLHT, FLHX és FLTR Touring modellek vagy Trike modellek

1. A szervizkézikönyv útmutatása szerint távolítsa el a külső idomot.
2. Távolítsa el a habszivacs lap ragasztórétegéről a védőszalagot a jeladón.
3. Lásd: Ábra 11. (FLHT, FLHX modellek) vagy Ábra 12. (FLTR modellek). Helyezze a jeladót az idom felső belső oldalára.
4. Lépjen tovább a **Kábelköteg csatlakoztatása** című szakaszra.

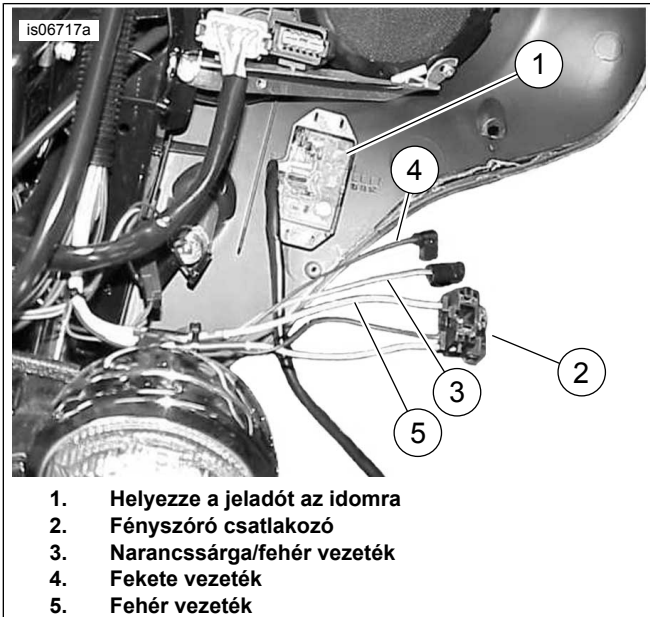

1. Helyezze a jeladót az idomra
2. Fényszóró csatlakozó
3. Narancssárga/fehér vezeték
4. Fekete vezeték
5. Fehér vezeték

Ábra 11. Jeladó csatlakoztatásának vezetékai (2013-as és korábbi FLHT/X)

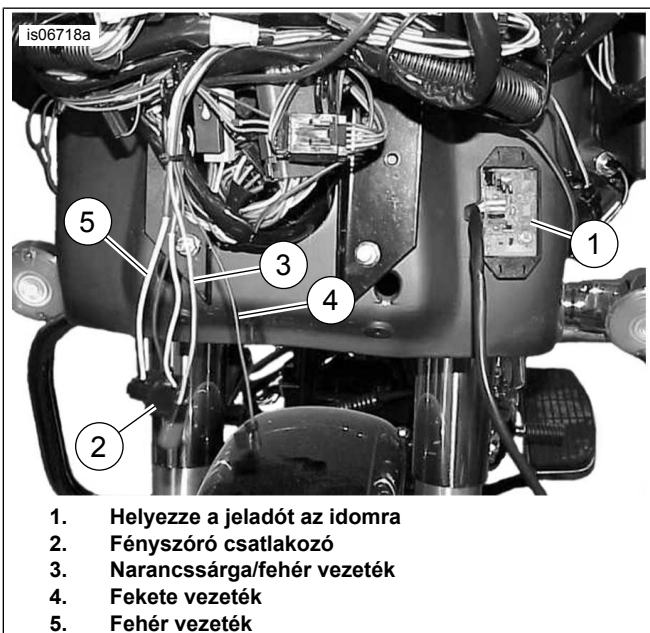

1. Helyezze a jeladót az idomra
2. Fényszóró csatlakozó
3. Narancssárga/fehér vezeték
4. Fekete vezeték
5. Fehér vezeték

Ábra 12. Jeladó csatlakoztatásának vezetékai (2013-as és korábbi FLTR)

2014–2016-as FLHT és FLHX Touring vagy Trike modellek

MEGJEGYZÉS

- Külön meg kell vásárolni az elektromos csatlakozóköteget (cikkszám: 69200722), kivéve, ha már beszerelték.
- Az elektromos csatlakozóköteghez legfeljebb három tartozékot lehet bekötni.
- Az elektromos csatlakozásokat a szervizkézikönyvben a zárójelben itt feltüntetett szám és betű azonosítja.

1. A szervizkézikönyv útmutatása szerint távolítsa el a külső idomot.
2. Lásd: Ábra 13. **Idomra szerelt erősítő NÉLKÜLI modellek:**
 - a. Távolítsa el a habszivacs lap ragasztórétegéről a védőszalagot a jeladón.
 - b. Helyezze a jeladót (1) a felső tartókonzol bal oldalára.
 - c. Lépjen tovább a **Kábelköteg csatlakoztatása** című szakaszra.
3. **Idomra szerelt erősítővel ellátott modellek:**
 - a. Helyezze a jeladót (1) az erősítőtartó konzol elején található bilincsbe (3).
 - b. Lépjen tovább a **Kábelköteg csatlakoztatása** című szakaszra.

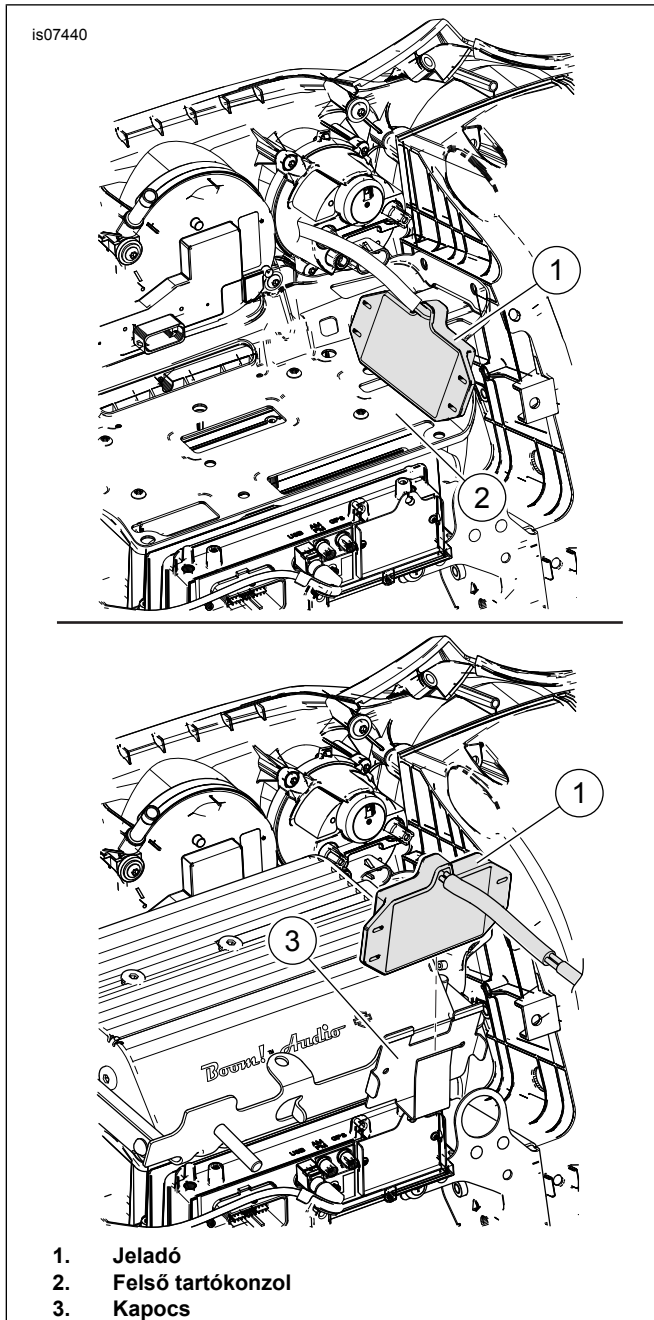

Ábra 13. Jeladó felhelyezése (2014–2016-os FLHT és FLHX Touring vagy Trike modellek)

2014–2016-os FLTR Touring modellek

MEGJEGYZÉS

- Külön meg kell vásárolni az elektromos csatlakozóköteget (cikkszám: 69200722), kivéve, ha már beszerelték.
- Az elektromos csatlakozókötegehez legfeljebb három tartozékot lehet bekötni.
- Az elektromos csatlakozásokat a szervizkézikönyvben a zárójelben itt feltüntetett szám és betű azonosítja.

1. A szervizkézikönyv útmutatása szerint távolítsa el a külső idomot.
2. Lásd: Ábra 14 . Távolítsa el a habszivacs lap ragasztórétegéről a védőszalagot a jeladón.

3. Helyezze a jeladót a rádió jobb oldala és a jobb hangszóródoboz közötti lapos felületre.
4. Lépjen tovább a **Kábelköteg csatlakoztatása** című szakaszra.

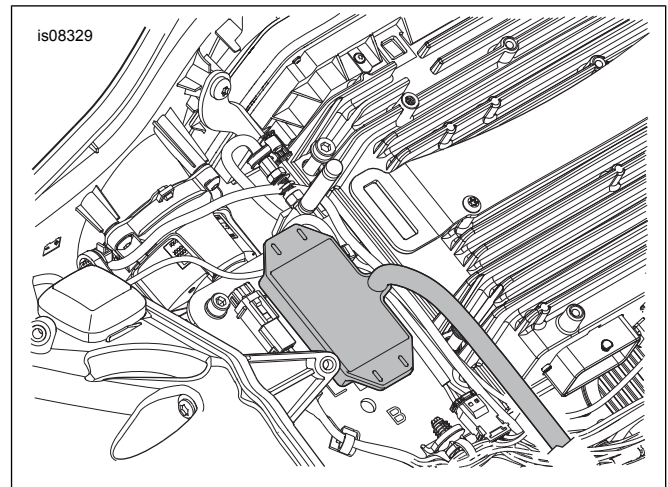

Ábra 14. Jeladó felhelyezése (2015–2016-os és későbbi FLTR Touring modellek)

2017-es és későbbi FLHT FLHX Touring vagy Trike modellek

MEGJEGYZÉS

- Külön meg kell vásárolni az elektromos csatlakozóköteget (cikkszám: 69201599), kivéve, ha már beszerelték.
- Az elektromos csatlakozókötegehez legfeljebb három tartozékot lehet bekötni.
- Az elektromos csatlakozásokat a szervizkézikönyvben a zárójelben itt feltüntetett szám és betű azonosítja.

1. A szervizkézikönyv útmutatása szerint távolítsa el a külső idomot.
2. Lásd: 15. ábra. . **Idomra szerelt erősítő NÉLKÜLI modellek:**
 - a. Távolítsa el a habszivacs lap ragasztórétegéről a védőszalagot a jeladón.
 - b. Helyezze a jeladót (1) a felső tartókonzol bal oldalára.
 - c. Lépjen tovább a **Kábelköteg csatlakoztatása** című szakaszra.
3. **Idomra szerelt erősítővel ellátott modellek:**
 - a. Helyezze a jeladót (1) az erősítőtartó konzol elején található bilincsbe (3).
 - b. Lépjen tovább a **Kábelköteg csatlakoztatása** című szakaszra.

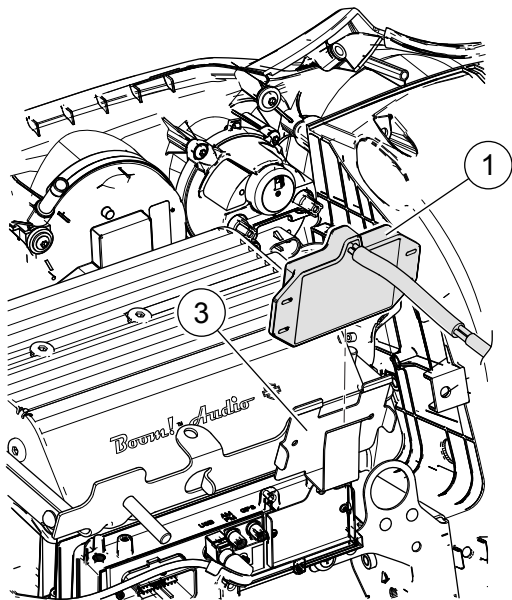
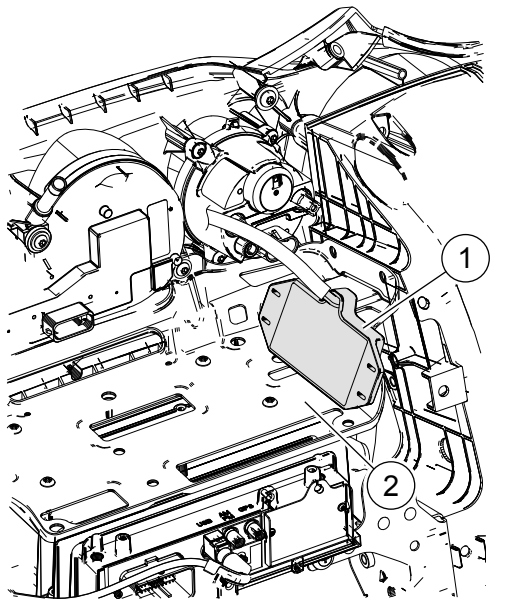

1. Jeladó
2. Felső tartókonzol
3. Kapocs

Ábra 15. Jeladó felhelyezése (2017-es és későbbi FLHT és FLHX Touring vagy Trike modellek)

2017-es és későbbi FLTR Touring modellek

MEGJEGYZÉS

- Külön meg kell vásárolni az elektromos csatlakozóköteget (cikkszám: 69201599), kivéve, ha már beszerelték.
- Az elektromos csatlakozóköteghez legfeljebb három tartozékot lehet bekötni.
- Az elektromos csatlakozásokat a szervizkézikönyvben a zárójelben itt feltüntetett szám és betű azonosítja.

1. A szervizkézikönyv útmutatása szerint távolítsa el a külső idomot.
2. Ábra 16 . Távolítsa el a habszivacs lap ragasztórétegéről a védőszalagot a jeladón.

3. Helyezze a jeladót a rádió jobb oldala és a jobb hangszóródoboz közötti lapos felületre.
4. Lépjen tovább a **Kábelköteg csatlakoztatása** című szakaszra.

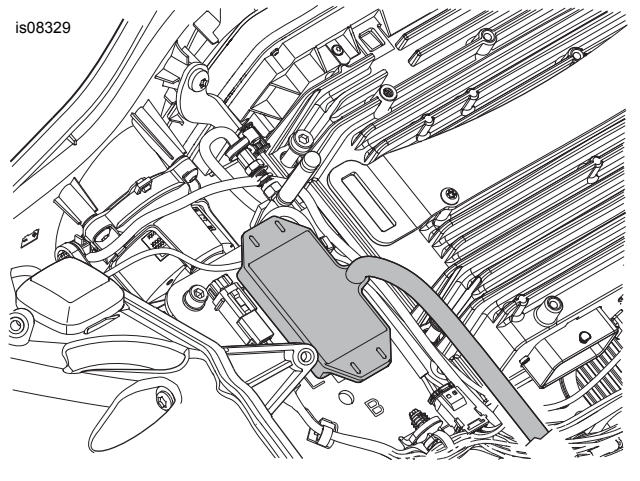

Ábra 16. Jeladó felhelyezése (2017-es és későbbi FLTR Touring modellek)

2002–2003-as V-Rod modellek

1. Lásd: Ábra 17 . Távolítsa el a szellőzőnyílásokkal ellátott bal első fedelet (1) a motorkerékpárhoz rögzítő csavart (3). A fedél eltávolításához emelje fel a szellőzőnyílásokkal ellátott fedelet a fülekről (2).
2. Lásd: Ábra 18 . Kábelköteggel rögzítse a jeladót (1) a motorkerékpáron a vezetékek védőtokjához (2) az ábrán látható módon.
3. Lépjen tovább a **Kábelköteg csatlakoztatása** című szakaszra.

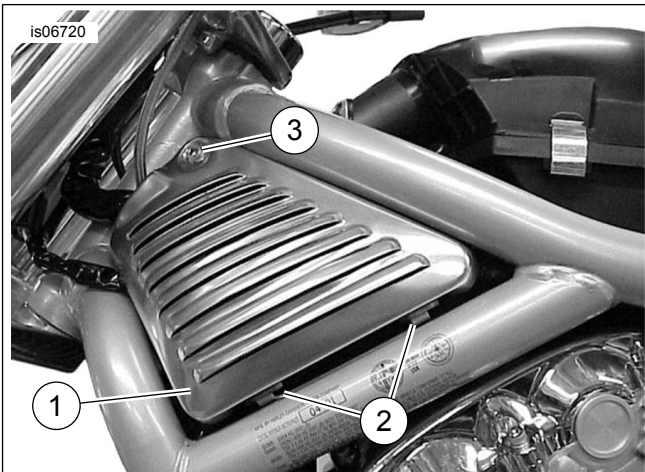

1. Szellőzőnyílásokkal ellátott fedél
2. Fül (2)
3. Csavar

Ábra 17. Szellőzőnyílásokkal ellátott bal oldali fedél (az ábrán a 2002–2003-as V-Rod látható)

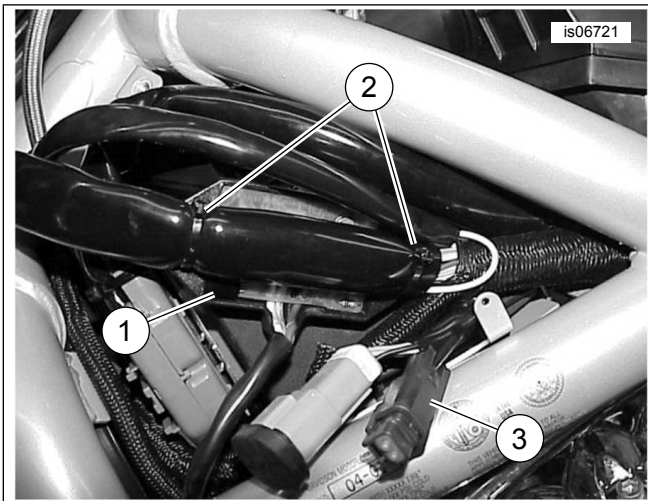

1. Jeladó
2. Kötözze a jeladó kábelét a vezeték védőcsövéhez
3. Csatlakozó fekete (föld) és narancssárga vezetékkel

Ábra 18. Jeladó felhelyezése (kizárólag 2002–2003-as V-Rod)

2004-es és későbbi V-Rod modellek

1. Lásd: Ábra 17 . Távolítsa el a szellőzőnyílásokkal ellátott bal első fedelet (1) a motor kerékpárjához rögzítő csavart (3). A fedél eltávolításához emelje fel a szellőzőnyílásokkal ellátott fedelet a fűlekről (2).
2. Lásd: Ábra 19 . Vegye le a légszűrőház fedelét. Forgassa a jeladót (1) úgy, hogy az áramkör felfelé álljon. Illesse be a jeladót a biztosítéktábla vezetékének kábelkötegei alá. A készletben található két kábelköteggel rögzítse a jeladót a peremeinél a biztosítéktábla kábelkötegeihez.
3. Lépjen tovább a **Kábelköteg csatlakoztatása** című szakaszra.

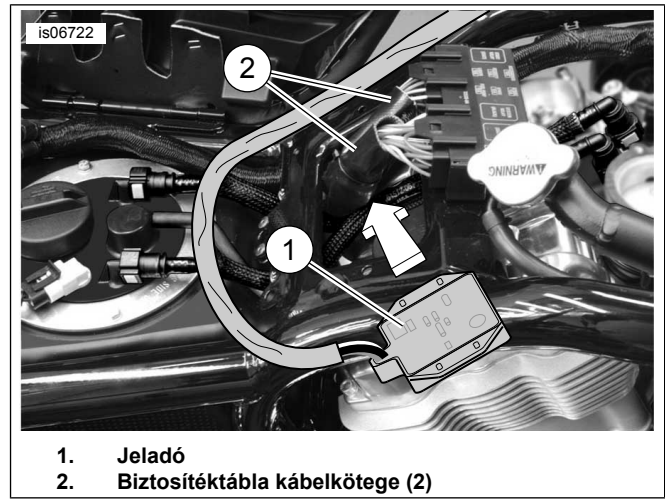

1. Jeladó
2. Biztosítéktábla kábelkötege (2)

Ábra 19. Jeladó felhelyezése (2004-es és későbbi V-Rod)

KÁBELKÖTEG CSATLAKOZTATÁSA

MEGJEGYZÉS

- A **kettős halogén fényszórókkal ellátott 2014-es és későbbi Touring modellekhöz** a készletben található háromvezetékes jeladót kell használni. A 91558-01 és 91558-01A jeladó-/vevőegység-készletekben vagy 91561-01 jeladó készletben található korábbi **négyszetékes jeladót nem lehet** kettős halogén fényszórókkal használni (Lásd: 1. ábra.).
- Ha az újonnan beszerelt jeladón **fehér és sárga vezeték is van (négyvezetékes jeladó)**, ezeket a vezetékeket a fényszóró megfelelő vezetékéhez kösse (fehér a fehérhez, sárga a sárgához).

Ha **eredeti alkatrészként szállított jeladót** újonnan beszerelt jeladóra cserél egy CVO járművön:

- A szervizkézikönyvben leírtak szerint húzza ki a három vezetékét és csatlakozókat a négypólusú Deutsch csatlakozóból a régi jeladón (cikkszám.: 92600009).
- Vágja az **új** jeladó vezetékét a régi jeladó vezetékével megegyező hosszra.
- A szervizkézikönyvben leírtak szerint szereljen csatlakozót (cikkszám: 74191-98, külön kapható) az egyes vezeték végére.
- Illesse be a vezetékeket és csatlakozókat a négypólusú Deutsch csatlakozóba az itt leírtak szerint: Táblázat 2 .

Táblázat 2. Jeladó csatlakozójának vezetékai (CVO típusok)

Üreg	Vezetékszín
1	Narancs/fehér
2	Dugó
3	Fehér
4	Fekete

Táblázat 3. Jeladó-kábelköteg csatlakoztatása, rövid összefoglaló

Modell	Fekete vezeték (föld):	Narancssárga/fehér vezeték (táp):	Fehér vezeték (távolsági fényszóró jele):
Dyna (2003-as és korábbi)	Csatlakozógyűrű a földcsavarhoz.	Kösse be a járműhöz Narancssárga/fehér vezeték.	Kösse a fényszóró fehér vezetékéhez.
Dyna (2004–2011)	Csatlakozógyűrű a földcsavarhoz.	Biztosítéktábla-adapterhez.	Kösse a fényszóró fehér vezetékéhez.
Dyna (2012-es és későbbi)	69201599 elektromos csatlakozóköteg fekete vezetékéhez.	72673-11 elektromos csatlakozóköteg piros/sárga vezetékéhez.	Kösse a jármű kék/fehér vezetékéhez.

Táblázat 3. Jeladó-kábelköteg csatlakoztatása, rövid összefoglaló

Modell	Fekete vezeték (föld):	Narancssárga/fehér vezeték (táp):	Fehér vezeték (távolsági fényoszó jele):
Softail (2003-as és korábbi)	Csatlakozógyűrű a földcsavarhoz.	Kösse be a járműhöz Narancssárga/fehér vezeték.	Kösse a fényoszó fehér vezetékéhez.
Softail (2004–2010)	Csatlakozógyűrű a földcsavarhoz.	Biztosítéktábla-adapterhez.	Kösse a fényoszó fehér vezetékéhez.
Softail (2011–2017)	69201599 elektromos csatlakozóköteg fekete vezetékéhez.	72673-11 elektromos csatlakozóköteg piros/sárga vezetékéhez.	Csatlakoztassa a fényoszó kék/fehér vezetékéhez.
Softail (2018-es és későbbi)	A 69201599-es elektromos kábelköteg fekete vezetékéhez.	A 69201599-es elektromos kábelköteg lila/kék vezetékéhez.	Kösse a jármű kék/fehér vezetékéhez.
Sportster (2013-earlier)	Csatlakozógyűrű a földcsavarhoz.	Kösse be a járműhöz Narancssárga/fehér vezeték.	Kösse a fényoszó fehér vezetékéhez.
Sportster (2014-later)	69201599 elektromos csatlakozóköteg fekete vezetékéhez.	72673-11 elektromos csatlakozóköteg piros/sárga vezetékéhez.	Kösse a fényoszó fehér vezetékéhez.
Street (2014-es és későbbi)	Datalink aljzatház [92B] 2. nyíláshoz.	Datalink aljzatház [92B] 5. nyíláshoz.	Kösse a jármű kék/fehér vezetékéhez.
Touring/Trike (2013-earlier)	Csatlakozógyűrű a földcsavarhoz.	Kösse a használatlan csatlakozó [29A] HDI helyzetjelző lámpájának narancssárga/fehér vezetékéhez.	Kösse a fényoszó fehér vezetékéhez.
Touring/Trike (2014-2016)	69201599 elektromos csatlakozóköteg fekete vezetékéhez.	69201599 elektromos csatlakozóköteg lila/kék vezetékéhez.	Kösse a jármű kék/fehér vezetékéhez.
Touring/Trike (2017-later)	69201599 elektromos csatlakozóköteg fekete vezetékéhez.	69201599 elektromos csatlakozóköteg 69201599A kábelköteg.	Kösse a jármű kék/fehér vezetékéhez.
V-Rod (2004-es és korábbi)	Csatlakozógyűrű a földcsavarhoz.	Kösse a használatlan csatlakozó [29A] HDI helyzetjelző lámpájának narancssárga/fehér vezetékéhez.	Kösse a fényoszó fehér vezetékéhez.
V-Rod (2005-ös és későbbi)	Csatlakozógyűrű a földcsavarhoz.	Kösse a csatlakozó [38A] fényoszójának narancssárga/fehér vezetékéhez.	Kösse a fényoszó fehér vezetékéhez.

A konkrét modellekre vonatkozó részletesebb csatlakoztatási információkat a táblázat után következő részben találja.

Általános tudnivalók

A vezetékeket a jármű garázsajtónyitójának beszerelése során össze kell kötni. Az adott modellekre vonatkozó utasításokat az alábbi részekben olvashatja. A megfelelő vezeték-összekötési eljárásokat lásd a szervizkézikönyv függelékében.

▲ FIGYELEM

Az UltraTorch UT-100 és minden egyéb hőszigetelő-berendezés használata során kövesse a gyártó előírásait. A gyártó előírásainak be nem tartása tüzet vagy robbanást okozhat, ami súlyos, akár halálos személyi sérüléshez is vezethet. (00335a)

- Ügyeljen rá, hogy az üzemanyagrendszer elemei ne kapjanak hőt. A szélsőséges hőmérséklet az üzemanyag halált vagy súlyos sérülést okozó begyulladás/robbanásához vezethet.
- Ügyeljen rá, hogy ne érje hő az elektromos rendszer más elemeit, csak azokat a csatlakozókat, amikre a zsugorcső kerül.
- Ne nyúljon a szerszám csúcsának és a zsugorcsőtoldatnak a közelébe.

2012-es és későbbi Dyna modellek: Lépjen tovább a következő szakaszra.

2011-es és későbbi Softail modellek: Lépjen tovább a következő szakaszra.

2014-es és későbbi Sportster modellek: Lépjen tovább a következő szakaszra.

2014-es és későbbi Street modellek: Lépjen tovább erre a szakaszra.

Touring és Trike modellek: Lépjen tovább az adott évjárához/modellhez tartozó megfelelő szakaszra.

MINDEN MÁS modell: Lépjen tovább az adott modellhez tartozó **Fekete vezeték csatlakoztatása** című szakaszra.

2012-es és későbbi Dyna, 2011–2017-es Softail, valamint 2014-es és későbbi Sportster modellek

MEGJEGYZÉS

Külön meg kell vásárolni az elektromos csatlakozóköteget (cikkszám: 72673-11).

Az elektromos csatlakozásokat a szervizkézikönyvben a zárójelben itt feltüntetett szám és betű azonosítja.

1. Keresse meg az ülés alatt a Digital Technician csatlakozót [91A] (szürke, hatpólusú csapos Deutsch-csatlakozó gumi karmantyúval). Helyezze el az elektromos összekötő vezetékköteget a csatlakozónál [91A], de most még NE csatlakoztassa.
2. Vezesse el a garázsajtónyitó vezetékeit az elektromos csatlakozóköteg felett. Távolítsa el a narancssárga/fehér vezetéket a védőcsőből. Vágja a narancssárga/fehér és fekete vezetékeket megfelelő hosszúságúra, hogy könnyen elérjék az elektromos csatlakozóköteg zárt csatlakozásait. NE vágja el a fehér vezetéket.
3. Kösse össze a garázsajtónyitó fekete vezetékét az elektromos csatlakozóköteg **fekete** vezetékével.
4. Kösse össze a garázsajtónyitó narancssárga/fehér vezetékét az elektromos csatlakozóköteg **piros/sárga** vezetékével.
5. Hőlégfúvó vagy hasonló hőszugárzó eszköz segítségével rögzítse zsugorcsővel a csatlakozót a vezetékekhez.
6. Hőlégfúvóval vagy melegítőeszkőzzel zárja le a zárt csatlakozó nyitott végét az elektromos csatlakozóköteg **piros/kék** vezetékén.
7. Húzza ki a gumikarmantyút a Digital Technician csapos szürke csatlakozójából [91A]. Vágja le a karmantyút a vezetékekről.
8. Csatlakoztassa az elektromos összekötő vezetékköteg aljzatházát a csatlakozóhoz [91A].
9. Illessze be a gumikarmantyút az elektromos összekötő vezetékköteg nyitott csapos csatlakozójába.
10. Lazítsa meg vagy távolítsa el a négy csavart, amik az ECM-et a tartójához rögzítik. Vezesse el az elektromos összekötő vezetékköteget az ECM csatlakozója alatt. Húzza meg a négy csavart.
Nyomaték: 5,1–6,2 N·m (45–55 **in-lbs**) *imbuszcsavar*
11. Folytassa az adott modell **Fehér vezetékek csatlakoztatása** című szakaszával.
4. Vezesse a kábelköteget előre, és vezesse a csatlakozókat vissza a lemez felé. Olyan ponton helyezze el őket, ahol nem zavarják a többi alkatrészt.
5. Vezesse a három csatlakozó nélküli vezetéket az üzemanyagtartály hátulja felé.
6. Lásd: 20. ábra.
Jeladó kábelkötege:
 - a. Fogja meg a fehér vezetéket (1) a legvégénél, hogy ne húzódjon ki a narancssárga/fehér vezetéket tartalmazó tokból (4).
 - b. Húzza ki a narancssárga/fehér vezetéket (1) a tokból (4) a hasadásnál (3).
7. Vezesse a fehér vezetéket és a tok hosszú szakaszát felfele a váz gerincén a kábelköteg jármű elejénél található kimenetéhez.
8. Keresse meg a kék/fehér vezetéket a fényszóró 38B csatlakozójánál, és csatlakoztassa a jeladótól jövő fehér vezetéket. Csatlakoztassa a 38B csatlakozótól megfelelő távolságra.
9. Csatlakoztassa a jeladó kábelkötegeinek fekete vezetékét a 69201599 kábelköteg fekete vezetékéhez.
10. Csatlakoztassa a jeladó kábelkötegeinek narancssárga/fehér vezetékét a 69201599 kábelköteg lila/kék vezetékéhez.
11. Rögzítse a beszerelt kábelkötegeket kábelkötegelőkkel.
12. Szerelje össze a korábban szétszerelt alkatrészeket.

2018-as és újabb Softail modellek

1. Távolítsa el a 325B tartozék-tápdugaszt (Molex MX150, 3 lábas) a jármű bal oldalán található porvédőből.
 - a. Távolítsa el a porvédőt a csatlakozó tartólemezeről. Emelje fel a porvédő mögötti kapcsot, hogy előre tudja csúsztatni, és le tudja venni.
2. Csatlakoztassa a 3 lábas Molex dugaszt a 69201599A kábelkötegtől a 325B csatlakozóhoz. Ez követően csúsztassa a dugaszt vissza a csatlakozó tartólemézeré, és zárja a helyére.
3. Hagyja a két másik csatlakozó porvédőjét a helyükön a 69201599A kábelkötegen.

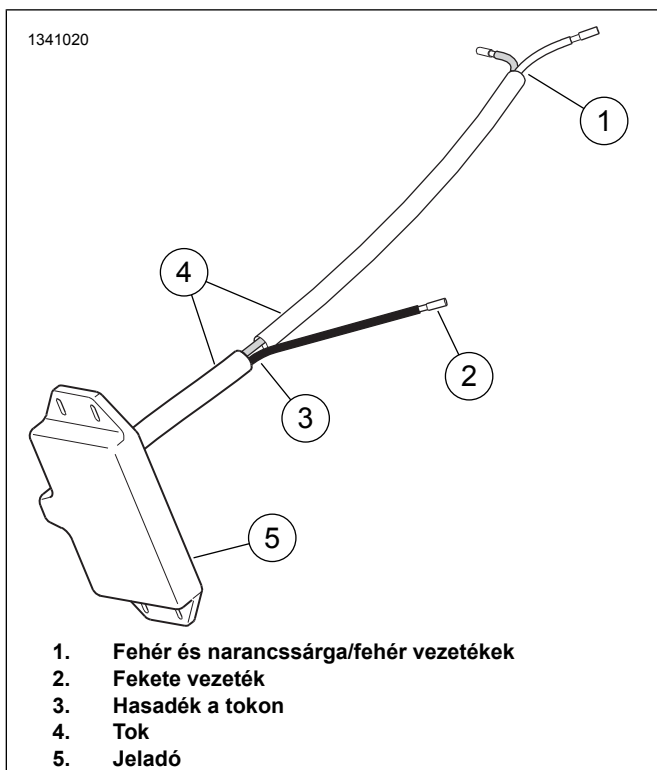

Ábra 20.

2014-es és későbbi Street modellek

1. MEGJEGYZÉS

Külön meg kell vásárolni a hatpólusú Deutsch aljzatházat (cikkszám: 72136-94GY), egy másodlagos reteszt (cikkszám: 72156-94), kétaljzatos csatlakozót (cikkszám: 72191-94) és négy zárócsapot (cikkszám: 72195-94).

Csak a narancssárga/fehér vezetéket távolítsa el a jeladó védőcsövéből. NE távolítsa el a fehér vezetéket a védőcsövből.

2. Vezesse a fehér vezetéket a jármű eleje felé. Ha az újonnan beszerelendő jeladón fehér vezeték **és sárga vezeték is van (négyvezetékes jeladó)**, vezesse előre a sárga vezetéket a fehér vezeték mellett.
3. Keresse meg a kék/fehér vezetéket a négylábas lámpacsatlakozónál [38].
4. Lásd: Ábra 34. Vegye elő a készletből a **kék** zárt toldócsatlakozót (5). Kösse a fehér jelvezetéket a fényszóró távolsági kék/fehér vezetékéhez. Ha a jeladón sárga vezeték is van, EZT kösse a tompított kék/sárga vezetékhez.
5. Vegye elő a készletből a **piros** zárt toldócsatlakozót (4). Kösse a készletben található fekete vezetéket (13) a fekete jeladó földvezetékekhez.
6. Vezesse a fekete vezetéket és a narancssárga/fehér vezetéket a jobb oldali fedél alatt a hatlábú adatkapcsolati csatlakozóhoz [91]. Vágja a vezetékeket megfelelő hosszra.

7. További információkat a szervizkézikönyv mellékletében talál. Mindkét vezeték végére szereljen aljzatsatlakozót (cikkszám: 72191-94, külön kapható).
8. Illessze a csatlakozóval ellátott fekete vezetéket a hatlábú Deutsch aljzatház 2. nyílásába (cikkszám: 72136-94GY, szintén külön kapható). Illessze a csatlakozóval ellátott narancssárga/fehér vezetéket az 5. nyílásba. Helyezze be a zárócsapokat (cikkszám: 72195-94) a négy nyitott nyílásba. Szerelje be a másodlagos reteszt (cikkszám: 72156-94).
9. Csatlakoztassa az aljzatházat az adatkapcsolati csatlakozóhoz [91]. Rögzítse a készletben található kábelkötegelőkkel.

2013-es és korábbi FLHT, FLHX és FLTR Touring modellek vagy Trike modellek

1. Vágja a **jeladó** fehér és narancssárga/fehér vezetékeit nagyjából a fekete földkábelrel megegyező hosszra. Annyit vágjon, hogy elegendő maradjon a vezetékek egyszerű blankolásához és toldásához.

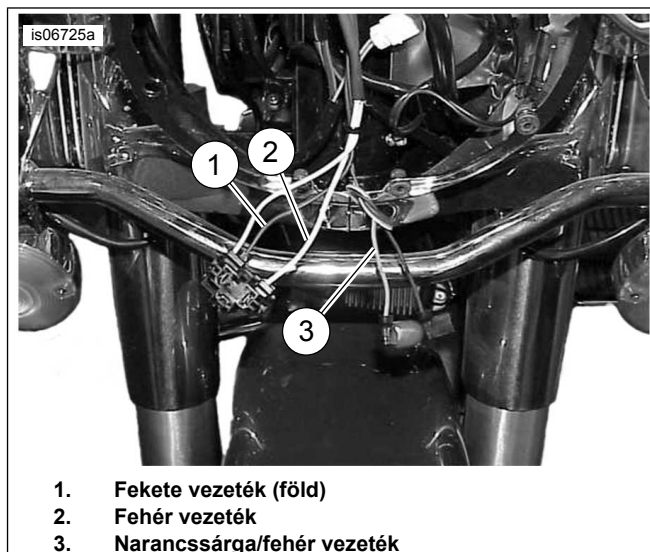

Ábra 21. Jeladó csatlakoztatásának vezetékai (2013-as és korábbi FLHR)

2.
 - a. **2013-as és korábbi FLHR Touring modellek:**Lásd: 21. ábra. Vágja el a fényszóró fekete (1) és fehér (2) vezetékkeit **a lámpaburkolaton belül**. A vágott távolságok között legyen egy kis különbség, hogy a csatlakoztatások ne egy helyen legyenek.
 - b. **2013-as és korábbi FLHT és FLHX Touring és Trike modellek:**Lásd: 11. ábra. Vágja el a fényszóró fekete (4) és fehér (5) vezetékkeit **az idomon belül**. A vágott távolságok között legyen egy kis különbség, hogy a csatlakoztatások ne egy helyen legyenek.
 - c. **2013-as és korábbi FLTR Touring modellek:**Lásd: 12. ábra. Vágja el a fényszóró fekete (4) és fehér (5) vezetékkeit **az idomon belül**. A vágott távolságok között legyen egy kis különbség, hogy a csatlakoztatások ne egy helyen legyenek.

- d. **MINDEN 2013-as és korábbi Touring/Trike modell:** Csúsztassa a készletben található szőtt vezetékcsövet (lásd Ábra 34 , 9. elem) a fényszóró fekete és fehér vezetékére.

3. Lásd: Ábra 22 . „Kettő az egyhez” toldáskonfiguráció. Vegyen ki a készletből egy **piros** zárt toldócsatlakozót (lásd Ábra 34 , 4. elem). Kösse a garázsajtónyitó jeladójának fekete vezetékét a fényszóró **fekete** vezetékéhez. Vágja fel a jeladó kábelkötegeinek tokját, hogy leegyszerűsítse a toldást.

MEGJEGYZÉS

Az elektromos csatlakozásokat a szervizkézikönyvben a zárójelben itt feltüntetett szám és betű azonosítja.

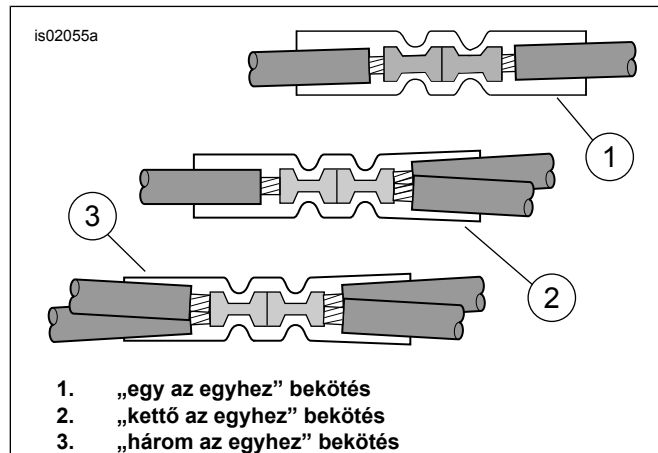

Ábra 22. Toldási konfigurációk

4. A maradék piros zárt toldócsatlakozó segítségével kösse a narancssárga/fehér jelvezetékét a helyzetjelző lámpa használatlan csatlakozójának narancssárga/fehér vezetékéhez [29B]:
- 2013-as és korábbi FLHR Touring modellek esetén** a narancssárga/fehér vezeték a lámpatesten belül csatlakozik a fő kábelkötegehez.
 - MINDEN EGYÉB 2013-as és korábbi Touring/Trike modell esetén** a narancssárga/fehér vezeték a fényszóró közelében csatlakozik az összekötő kábelkötegehez.
5. Lásd Ábra 34 . Vegye elő a készletből a **kék** zárt toldócsatlakozót (5). Toldja meg a fehér jelvezetékét a fényszóró fehér vezetékéhez.
6. Csúsztassa a vezeték védőcsövét oda, ahol a fényszóró két vezetékét összekötötte.
7. Lépjen tovább **A vevőegység és a jeladó programozása** részre. Itt találja a garázsajtónyitó vezérlői programozásának leírását.

2014–2016-os Touring vagy Trike modellek

1. Távolítsa el a bal oldalburkolatot. Az elektromos dobozban keresse meg a csatlakozót [4A]. Ez egy szürke, **nyolcpólusú** Molex lábas csatlakozó.

2. **Elektromos csatlakozóköteg beszerelése esetén:** Vezesse át a kábelköteget az **ebben** a készletben található utasítások alapján, de még NE csatlakoztassa a csatlakozóhoz [4A].

3. **Ha az elektromos csatlakozóköteget már beszerelték:** Csatlakoztassa le a kábelköteget a csatlakozóról [4A].

- Szükség szerint kösse a vezetékeket az elektromos csatlakozóköteg kupakkal zárt végeihez. Ha az elektromos csatlakozóköteget korábban már összekötötték egy alkatrészsel, vágja le a meglévő összeköttetéseket. NE TÁVOLÍTSA EL a PIROS vezeték zárt kupakját. Lásd: 22. ábra. több csatlakoztatásos kiépítések esetén.

- Vágja le a kupakot a fekete vezetékről, blankolja, krimpelje, és forrassa az **ebben** a készletben található kábelköteg FEKETE vezetékéhez. Hosszabbításra használja az alkatrészcsomag fekete pótvezetékét (10).

- Vágja le a kupakot a lila/kék vezetékről, blankolja, krimpelje, és forrassa az **ebben** a készletben található kábelköteg narancssárga/fehér vezetékéhez.

4. Távolítsa el a csatlakozó védőkupakját [4A], és illesse össze a nyolcpólusú csatlakozókat.

5. Folytassa az adott modell **Fehér vezeték csatlakoztatása** című szakaszával.

2017-es és későbbi Touring vagy Trike, valamint 2018-as és későbbi Softail modellek

1. Az elektromos dobozban keresse meg a csatlakozót [325B]. Ez egy szürke, **hárompólusú** Molex lábas csatlakozó.

- Touring és Trike:** Távolítsa el az oldalfedelet.

- Softail:** Távolítsa el a bal oldalfedelet.

2. **Elektromos csatlakozóköteg beszerelése esetén:** Vezesse át a kábelköteget az **ebben** a készletben található utasítások alapján, de még NE csatlakoztassa a csatlakozóhoz [325B].

3. **Ha az elektromos csatlakozóköteget már beszerelték:** Csatlakoztassa le a kábelköteget a csatlakozóról [325B].

- Szükség szerint kösse a vezetékeket az elektromos csatlakozóköteg kupakkal zárt végeihez. Ha az elektromos csatlakozóköteget korábban már összekötötték egy alkatrészsel, vágja le a meglévő összeköttetéseket. NE TÁVOLÍTSA EL a PIROS vezeték zárt kupakját. Lásd: 22. ábra. több csatlakoztatásos kiépítések esetén.

- Vágja le a kupakot a fekete vezetékről, blankolja, krimpelje, és forrassa az **ebben** a készletben található kábelköteg FEKETE vezetékéhez. Hosszabbításra használja az alkatrészcsomag fekete pótvezetékét (10).

- c. Vágja le a kupakot a lila/kék vezetékről, blankolja, krimpelje, és forrassza az **ebben** a készletben található kábelköteg narancssárga/fehér vezetékéhez.
4. Távolítsa el a csatlakozó védőkupakját [325B], és illessze össze a hárompólusú csatlakozókat.
5. Folytassa az adott modell **Fehér vezetékek csatlakoztatása** című szakaszával.

FEKETE VEZETÉK CSATLAKOZTATÁSA A TESTELÉSHEZ

2011-es és régebbi Dyna modellek

1. Távolítsa el az anyát a földelőcsavarról a keret tetején, az üzemanyagtartálynál az ülés alatt.
2. Lásd: Ábra 34. Válassza ki a készletből a földelőcsavarhoz való megfelelő csatlakozógyűrűt (6-os vagy 7-es).
3. Lásd: Ábra 3 . Vágja a garázsajtónyitó vezeték kábelkötegében a fekete földvezetékét (2) olyan méretre, hogy könnyen elérje a földelést. Krimpelje a gyűrűs vezetékvéget a vezeték végére a szervizkézikönyv függelékben található, a Packard krimpelőszerszámra vonatkozó utasítások szerint.
4. Szerelje fel a gyűrűs vezetékvéget a testcsatlakozóra. Húzza meg a szervizkézikönyvben megadott nyomatkérték szerint.
5. Folytassa az adott modell **Narancssárga/fehér vezetékek csatlakoztatása** című szakaszával.
2. Vezesse át a garázsajtónyitó vezeték kábelkötegét a keret tetején az ülés alatt. Vezesse az oldalsó elektromos fedél belsején található megszakítóhoz.
3. Lásd: Ábra 25. Távolítsa el a testelő csavart (1), amely itt található:
 - a. az ülés alatt egyes 1996 és 2003 között gyártott modelleken
 - b. Az 1995-ös és korábbi modellek hátsó villájánál és az 1996–2003-as modelleken csavar nélkül az ülés alatt
 - c. 2004-es és későbbi modelleken a motoron az indítómotornál
4. Lásd: Ábra 34. Válassza ki a készletből a földelőcsavarhoz való megfelelő csatlakozógyűrűt (6-os vagy 7-es).
5. Vágja a garázsajtónyitó vezeték kábelkötegében a fekete vezetékét olyan méretre, hogy könnyen elérje a földelést. Krimpelje a gyűrűs vezetékvéget a vezeték végére a szervizkézikönyv függelékben található, a Packard krimpelőszerszámra vonatkozó utasítások szerint.
6. Szerelje fel a gyűrűs vezetékvéget a menetes testcsatlakozóra. Rögzítse a földelőcsavart az eredeti helyén. Húzza meg a szervizkézikönyvben megadott nyomatkérték szerint.
7. Folytassa az adott modell **Narancssárga/fehér vezetékek csatlakoztatása** című szakaszával.

2010-es és régebbi Softail modellek

1. Távolítsa el a földelőcsavart a keret tetején, az üzemanyagtartálynál az ülés alatt.
2. Lásd: Ábra 34. Válassza ki a készletből a földelőcsavarhoz való megfelelő csatlakozógyűrűt (6-os vagy 7-es).
3. Vágja a garázsajtónyitó vezeték kábelkötegében a fekete vezetékét olyan méretre, hogy könnyen elérje a földelést. Krimpelje a gyűrűs vezetékvéget a vezeték végére a szervizkézikönyv függelékben található, a Packard krimpelőszerszámra vonatkozó utasítások szerint.
4. Lásd: Ábra 6. Szerelje fel a gyűrűs vezetékvéget a menetes testcsatlakozóra. Rögzítse a földelőcsavart a kerethez. Húzza meg a szervizkézikönyvben megadott nyomatkérték szerint.
5. Folytassa az adott modell **Narancssárga/fehér vezetékek csatlakoztatása** című szakaszával.

2013-as és régebbi Sportster modellek

1. Távolítsa el az oldalsó elektromos fedelet a bal oldalon az akkumulátornál.

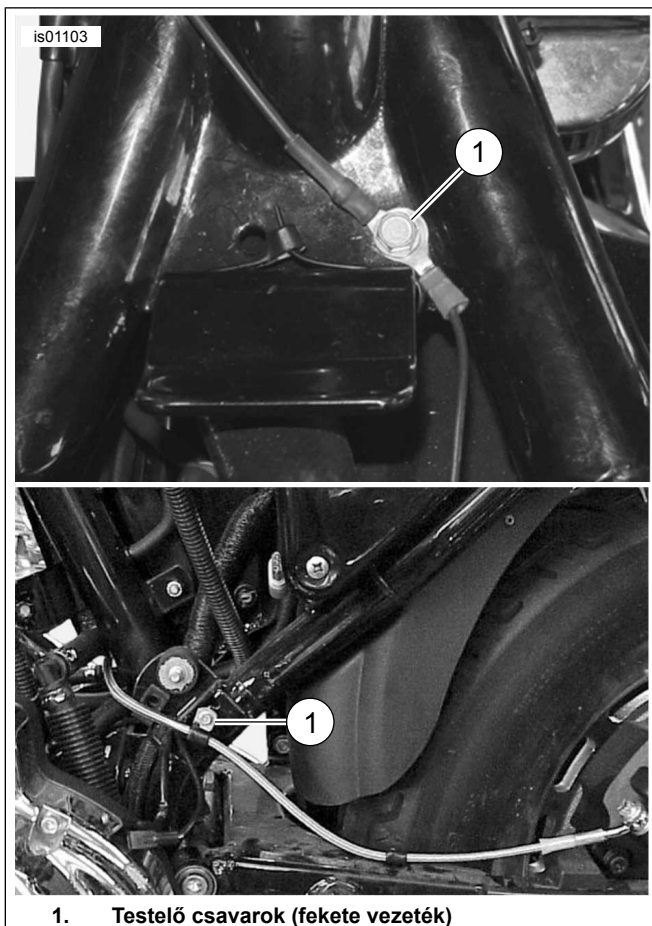

1. Testelő csavarok (fekete vezeték)

Ábra 23. Testcsatlakozók (Sportster modellek)

2002–2003-as V-Rod modellek

1. Vágja a jeladó fekete földvezetékét olyan méretre, hogy könnyen elérje a motor vezérműtengely-fedelének egyik földelőcsavarját. Távolítsa el a földelőcsavart.
2. Lásd: Ábra 34. Válassza a készletből a kisebb átmérőjű csatlakozógyűrűt (7). Krimpelje a csatlakozógyűrűt a jeladó fekete vezetékéhez a Packard krimpelőszerszámmal kapcsolatban a szervizkézikönyv mellékletében leírtak szerint.
3. Rögzítse a csatlakozógyűrűt a motorhoz a földelőcsavarral. Húzza meg a szervizkézikönyvben megadott nyomatékérték szerint.
4. Folytassa az adott modell **Narancssárga/fehér vezetékek csatlakoztatása** című szakaszával.

2004-es és későbbi V-Rod modellek

1. Lásd: Ábra 24. a „kettő az egyhez” kötés konfiguráció. Vegyen ki a készletből egy **piros** zárt toldócsatlakozót (lásd Ábra 34 , 4. elem). Kösse a készletben található fekete vezetékét (13) a fekete jeladó földvezetékéhez a szervizkézikönyv mellékletében leírtak szerint. Csúsztassa a készletben található védőcsövet (10) a bekötött földvezetékre.

2. Vezesse el a földvezetékét és a védőcsövet
 - a. A motorkerékpár kerete mentén a légszűrőház bal oldalán
 - b. A fő kábelköteg mellett
 - c. A szellőzőnyílásokkal ellátott bal oldali fedél alatt található pontra
3. Vágja a jeladó fekete földvezetékét és védőcsövet olyan méretre, hogy könnyen elérje az akkumulátor földkábelének végein található földelőcsavarok egyikét.
4. Válassza a készletből a kisebb átmérőjű csatlakozógyűrűt (7). Krimpelje a csatlakozógyűrűt a jeladó fekete vezetékéhez a Packard krimpelőszerszámmal kapcsolatban a szervizkézikönyv mellékletében leírtak szerint.
5. Rögzítse a fekete gyűrűs vezeték végét az akkumulátor negatív kivezetésének rögzítőcsapjára. Szorítsa meg a csatlakozó rögzítőelemét.
Nyomaték: 7–10 N·m (60–96 in-lbs) *Hatlapú anya*
6. Folytassa az adott modell **Narancssárga/fehér vezetékek csatlakoztatása** című szakaszával.

NARANCSSÁRGA/FEHÉR VEZETÉK CSATLAKOZTATÁSA KAPCSOLT TÁPELLÁTÁSHOZ

Az adott modellű és évjáratú járműre vonatkozó szervizkézikönyv kapcsolási ábrák segítségével keresse meg a gyújtáskapcsolón keresztül táplált tápellátást.

2003-as és régebbi Dyna modellek

A garázsajtónyitó **kapcsolt** tápforrása az ülés alatt vagy az oldalsó fedél alatt található fő tápkábelköteg narancssárga/fehér tápvezetéke.

1. Távolítsa el az oldalsó elektromos fedelet a bal oldalon az akkumulátornál.
2. Lásd: Ábra 3 . Az ülés alatt vagy az oldalsó fedél alatt egy elérhető ponton óvatosan vágja fel a fő kábelköteg tokjának egy szakaszát. Vágja el a fő kábelköteg narancssárga/fehér tápvezetékét.
3. Húzza ki **kizárólag** a narancssárga/fehér vezeték a garázsajtónyitó kábelkötegének hosszú védőcsövéből. Vágja le a narancssárga/fehér vezeték túllógó részét, hogy egyszerűen elérje a narancssárga/fehér vezetékek a jármű fő kábelkötegénél elvágtott részét.
4. Lásd: Ábra 22 . „Kettő az egyhez” toldáskonfiguráció. Vegyen ki a készletből egy **piros** zárt toldócsatlakozót (lásd Ábra 34 , 4. elem). A szervizkézikönyv mellékletében leírtak szerint toldja meg a garázsajtónyitó kábelkötegének tápvezetékét a fő kábelköteg narancssárga/fehér vezetékéhez.
5. Folytassa az adott modell **Fehér vezetékek csatlakoztatása** című szakaszával.

2004 és 2011 között gyártott Dyna modellek

A garázsajtónyitó **kapcsolt** tápforrása egy nyitott biztosíték helyén a biztosítékpanelen. Lásd a szervizkézikönyv BIZTOSÍTÉKOK című részét és a megfelelő kapcsolási rajzot a szervizkézikönyv függelékében.

1. Keresse meg az oldalsó elektromos fedelet a bal oldalon az akkumulátornál. Fogja meg határozottan mindkét oldalát, és az eltávolításhoz húzza ki.
2. Távolítsa el az elektromos panelt a járműből a szervizkézikönyv utasításai szerint.
3. Lásd: Ábra 34. Vegye elő a készletből a biztosítéktábla-adapter narancssárga/fehér vezetékét (12). Figyelje meg a csatlakozót a két végén (Lásd: 34. ábra.). Ebbe a biztosítéktáblába csak rugós fülekkel ellátott csatlakozás illik. Óvatosan vágja le a nem használt csatlakozót a vezetékről, majd selejtezze.
4. Lásd: Ábra 25. A jobb oldali biztosítéktábla fedelén keresse meg az „OPEN” (nyitott) jelzésű biztosíték helyet. Csúsztassa be ütközésig a csatlakozót a narancs/fehér adaptervezetékbe. A megfelelő elhelyezkedés és mélység érdekében nézze meg, hogyan néz ki a közelben lévő gyári csatlakozó.
5. Húzza ki **kizárólag** a narancssárga/fehér vezetékét a garázsajtónyitó kábelkötegének hosszú védőcsövéből. Vágja le a narancssárga/fehér vezeték túllógó részét, hogy egyszerűen elérje az adaptervezetékét.
6. Lásd: Ábra 24. „Egy az egyhez” toldáskonfiguráció. Vegyen ki a készletből egy **kék** zárt toldócsatlakozót (lásd Ábra 34 , 5. elem). A szervizkézikönyv mellékletében leírtak szerint toldja meg a garázsajtónyitó kábelkötegének tápvezetékét az adaptervezetékhez.
7. Lásd: Ábra 34. Az áramkör zárásához illessze be a 2A biztosítékot (11) a készletből az „OPEN” (nyitott) biztosíték helyre.
8. Szerelje vissza az elektromos panelt a szervizkézikönyv utasításai szerint. Szerelje fel az elektromos panel fedelét. Ehhez illessze a lábait az elektromos panel gumiperselyeihez. Nyomja határozottan a helyére.
9. Folytassa az adott modell **Fehér vezeték csatlakoztatása** című szakaszával.

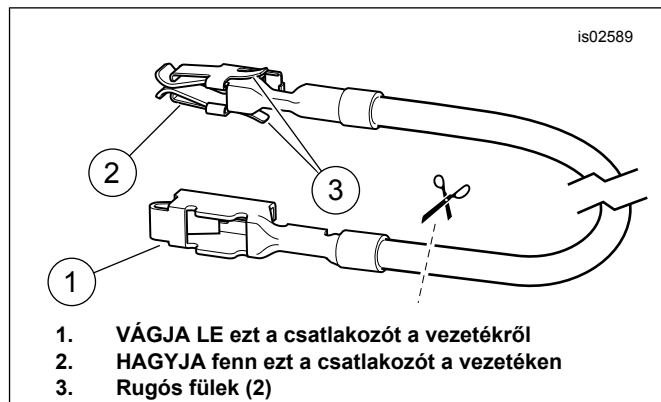

Ábra 24. Biztosítékdoboz adaptervezeték (Dyna és Softail)

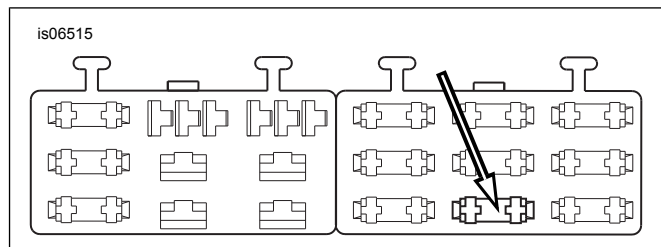

Ábra 25. „OPEN” (nyitott) biztosítéktábla helye (2004-es és későbbi Dyna)

2003-as és régebbi Softail modellek

A garázsajtónyitó **kapcsolt** tápforrása a hátsó lámpa ülés alatt található kábelkötegének narancssárga/fehér vezetéke.

1. Lásd: Ábra 3. Az ülés alatt egy elérhető ponton óvatosan vágja fel a hátsó lámpa kábelkötegének (1) tokját. Vágja el a narancssárga/fehér vezetékét.
2. Húzza ki **kizárólag** a narancssárga/fehér vezetékét a garázsajtónyitó kábelkötegének hosszú védőcsövéből. Vágja le a narancssárga/fehér vezeték túllógó részét, hogy egyszerűen elérje a narancssárga/fehér vezeték ülés alatti elvágott részét.
3. Lásd: Ábra 3. „Kettő az egyhez” toldáskonfiguráció. Vegyen ki a készletből egy **piros** zárt toldócsatlakozót (lásd Ábra 34 , 4. elem). A szervizkézikönyv mellékletében leírtak szerint toldja meg a garázsajtónyitó kábelkötegének tápvezetékét az elvágott narancssárga/fehér vezetékhez.
4. Folytassa az adott modell **Fehér vezeték csatlakoztatása** című szakaszával.

2004 és 2010 között gyártott Softail modellek

A garázsajtónyitó **kapcsolt** tápforrása egy nyitott biztosíték helyén a biztosítékpanelen. Lásd a szervizkézikönyv BIZTOSÍTÉKOK című részét és a megfelelő kapcsolási rajzot a szervizkézikönyv függelékében.

1. Távolítsa el a biztosítékdoboz fedelét. Távolítsa el a biztosítékdoboz konzolját rögzítő két hatlapfejű csavart. Húzza el a konzol és biztosíték egységét a jármű vázától.
2. Nyomja meg a bal oldali biztosítéktáblát tartó fület. Csúsztassa ki a táblát a tartóhornyokból.

- Lásd: Ábra 34. Vegye elő a készletből a biztosítéktábla-adapter narancssárga/fehér vezetékét (12). Figyelje meg a két végén található csatlakozást (lásd Ábra 24). Ebbe a biztosítéktáblába csak rugós fűlekkel ellátott csatlakozás illik. Óvatosan vágja le a nem használt csatlakozást a vezetékről, erre nem lesz szüksége.
- Lásd: Ábra 26. A jobb oldali biztosítéktábla fedelén keresse meg a „P&A IGN” jelzésű biztosíték helyét. Csúsztassa be ütközésig a csatlakozót a narancs/fehér adaptervezeték. A megfelelő elhelyezkedés és mélység érdekében nézze meg, hogyan néz ki a közelben lévő gyári csatlakozó.
- Húzza ki **kizárólag** a narancssárga/fehér vezeték a garázsajtónyitó kábelkötegeének hosszú védőcsövéből. Vágja le a narancssárga/fehér vezeték túllógó részét, hogy egyszerűen elérje az adaptervezeték.
- Lásd: Ábra 22 . „Egy az egyhez” toldáskonfiguráció. Vegyen ki a készletből egy **kék** zárt toldócsatlakozót (lásd Ábra 34 , 5. elem). A szervizkézikönyv mellékletében leírtak szerint toldja meg a garázsajtónyitó kábelkötegeének tápvezetékét az adaptervezetékhez.
- Lásd: Ábra 34. Az áramkör összekötéséhez illessze be a 2A biztosítékot (11) a készletből a „P&A IGN” biztosíték helyére.
- Csúsztassa be a biztosítékot a rögzítőnyílásokba a biztosítékdoboz-konzolban, amíg határozottan a helyére nem kattann. Illessze a helyére a konzolból és biztosítéktáblából álló szerelvényt. Rögzítse a két korábban eltávolított hatlapfejű csavarral. Húzza meg ezeket erősen.
- Folytassa az adott modell **Fehér vezeték csatlakoztatása** című szakaszával.

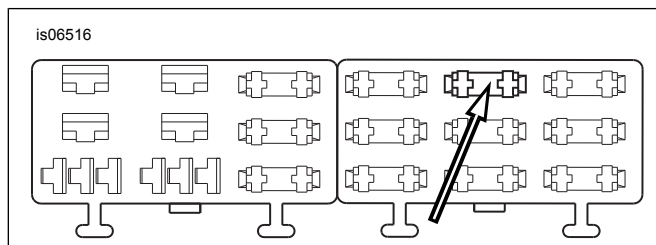

Ábra 26. „P&A IGN” biztosítékdoboz-nyílás (2004 és 2010 között gyártott Softail)

2013-as és régebbi Sportster modellek

A garázsajtónyitó **kapcsolt** tápforrása az oldalsó elektromos burkolat vagy az ülés alatt található fő tápkábelköteg narancssárga/fehér tápvezetéke.

MEGJEGYZÉS

Egyes Sportster modelleken el kell távolítani a gyújtásmodult, hogy hozzáférjen a fő kábelköteg narancssárga/fehér vezetékéhez.

- Lásd: Ábra 27. Az elektromos oldalfedél vagy az ülés alatt egy elérhető ponton óvatosan vágja fel a fő kábelköteg tokját. Vágja el a fő kábelköteg narancssárga/fehér tápvezetékét.



- Bal oldalburkolat, mögötte a megszakító ezüst kivezetéssel (piros vezeték)
- Gyári vezeték (narancs/fehér vezeték)

Ábra 27. Tápcsatlakoztatások (Sportster modellek)

- Húzza ki **kizárólag** a narancssárga/fehér vezeték a garázsajtónyitó kábelkötegeének hosszú védőcsövéből. Vágja le a narancssárga/fehér vezeték túllógó részét, hogy egyszerűen elérje a narancssárga/fehér vezeték oldalsó burkolat vagy ülés alatti elvágott részét.
- Lásd Ábra 22 . „Kettő az egyhez” toldáskonfiguráció. Vegyen ki a készletből egy **piros** zárt toldócsatlakozót (lásd Ábra 34 , 4. elem). A szervizkézikönyv mellékletében leírtak szerint toldja meg a garázsajtónyitó kábelkötegeének tápvezetékét a fő kábelköteg narancssárga/fehér vezetékéhez.
- Folytassa az adott modell **Fehér vezeték csatlakoztatása** című szakaszával.

2002-2004 V-Rod modellek

MEGJEGYZÉS

Az elektromos csatlakozásokat a szervizkézikönyvben a zárójelben itt feltüntetett szám és betű azonosítja.

- Lásd: Ábra 28 vagy Ábra 29 . Vágja el a jármű fő kábelkötegeének narancssárga/fehér vezetékét a helyzetjelző lámpa használatlan csatlakozójánál [29A] (1).
- Húzza ki **kizárólag** a narancssárga/fehér vezeték a garázsajtónyitó kábelkötegeének hosszú védőcsövéből. Vágja le a narancssárga/fehér vezeték túllógó részét, hogy egyszerűen elérje a narancssárga/fehér vezeték csatlakozójánál [29A] elvágott részét.
- Lásd: Ábra 22 . „Kettő az egyhez” toldáskonfiguráció. Vegyen ki a készletből egy **piros** zárt toldócsatlakozót (lásd Ábra 34 , 4. elem). A szervizkézikönyv mellékletében leírtak szerint toldja meg a garázsajtónyitó kábelkötegeének tápvezetékét a fő kábelköteg narancssárga/fehér vezetékéhez.
- Folytassa az adott modell **fehér vezeték csatlakoztatása** című szakaszával

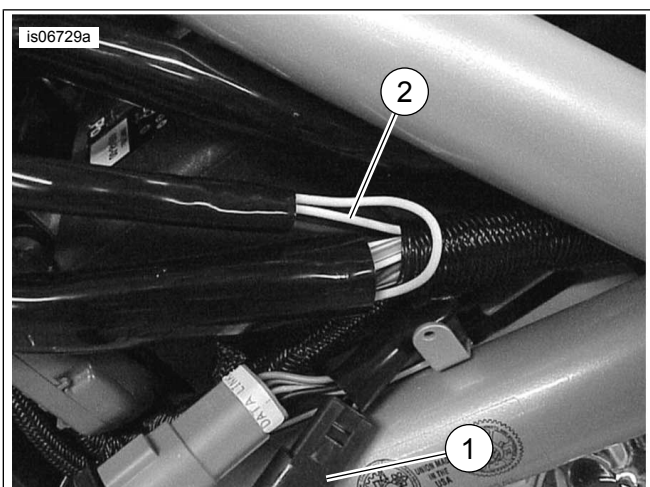

1. Csatlakozó [29A] narancssárga/fehér vezetékkel
2. Fényszóró fehér vezetéke

Ábra 28. Vezeték toldási helyei (2002–2003 V-Rod)



1. Csatlakozó [29A] narancssárga/fehér vezetékkel
2. Fényszóró kábelkötege

Ábra 29. Vezeték toldási helyei (2004 V-Rod)

2005 és újabb V-Rod modellek

MEGJEGYZÉS

Az elektromos csatlakozásokat a szervizkézikönyvben a zárójelben itt feltüntetett szám és betű azonosítja.

1. Lásd: Ábra 30. Vágja el a **jármű fő kábelkötege**nek narancssárga/fehér vezetékét a fényszóró lábas csatlakozójánál [38A] (1).
2. Húzza ki **kizárólag** a narancssárga/fehér vezetékét a garázsajtónyitó kábelkötegeinek hosszú védőcsövéből. Vágja le a narancssárga/fehér vezeték túllógó részét, hogy egyszerűen elérje a narancssárga/fehér vezetékek csatlakozójánál [38A] elvágott részét.
3. Lásd: Ábra 22. „Kettő az egyhez” toldáskonfiguráció. Vegyen ki a készletből egy **piros** zárt toldócsatlakozót (lásd Ábra 34, 4. elem). A szervizkézikönyv mellékletében leírtak szerint toldja meg a garázsajtónyitó kábelkötegeinek tápvezetékét a fő kábelköteg narancssárga/fehér vezetékéhez.
4. Folytassa az adott modell **Fehér vezetékek csatlakoztatása** című szakaszával.

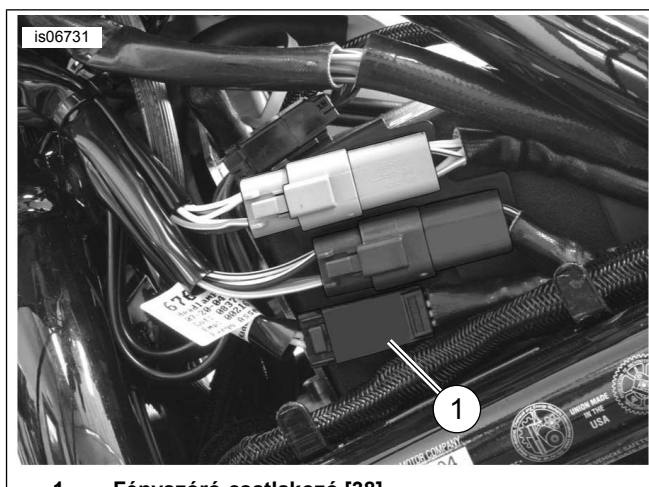

1. Fényszóró-csatlakozó [38]

Ábra 30. Vezeték toldási helyei (2005-ös és újabb V-Rod)

FEHÉR VEZETÉKEK CSATLAKOZTATÁSA A FÉNYSZÓRÓHOZ

Dyna modellek

1. Lásd: Ábra 31. A készletben található kábelkötezőkkel rögzítse a maradék jelvezetéseket (fehér) és a védőcsövet a jármű fényszóróhoz vezető vezetékéhez. Emelje fel az üzemanyagtartályt. Vezesse át a vezetékeket a tartály alatt a fényszóró felé.

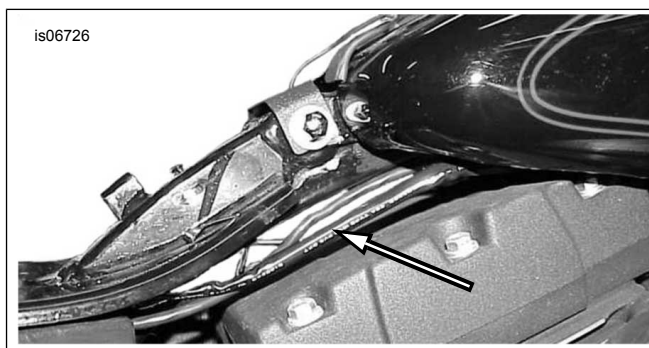

Ábra 31. Jelvezeték vezetése a fényszóró felé (Dyna)

2. A lámpaház alsó hátsó részén található gumigyűrűn keresztül vezesse a vezetékeket a lámpaházba.

MEGJEGYZÉS

A jelvezetéseket úgy tudja átvezetni a gumigyűrűn, hogy egy kampósra hajlított drótot a lámpaház belseje felől áttol rajta.

Kenje be a vezetékeket **enyhén** folyékony szappannal, ablaktisztítóval vagy általános kenőanyaggal, és húzza át a gumigyűrűn a kampós dróttal.

Vannak olyan helyzetek, amikor a jelvezetéseket nem férnek át a lámpaház gumigyűrűjén. Ilyenkor toldja meg a vezetékeket a lámpaházon kívül.

3. Vágja el a lámpaházban található fehér vezetékét jó néhány centire a fényszóró csatlakozójától. Szükség szerint vágja le a fehér jelvezeték túllógó részét. Annyit vágjon, hogy elegendő maradjon a vezetékek egyszerű blankolásához és toldásához.

- Lásd: Ábra 22 . „Egy az egyhez” toldáskonfiguráció. Vegyen ki a készletből egy **kék** zárt toldócsatlakozót (lásd Ábra 34 , 5. elem). Toldja meg a fehér jelvezeték a fényszóró fehér vezetékéig.
- Lépjen tovább **A vevőegység és a jeladó programozása** részre. Itt találja a garázsajtónyitó vezérlői programozásának leírását.

Softail modellek

1. MEGJEGYZÉS

2018-as és későbbi Softail modfellek Vezesse a fehér vezeték fel a váz gerincén, vezesse be az ülés elejénél és ki a váz bal oldalán található gumigyűrűn keresztül a kormánycsapágnál.

A készletben található kábelkötözőkkel rögzítse a maradék jelvezeték (fehér) és a védőcsövet a motorkerékpár fényszóróhoz vezető vezetékéhez. Távolítsa el az üzemanyagtartályt. Vezesse át a vezetékeket a tartály alatt a fényszóró felé.

2. MEGJEGYZÉS

2011-es és újabb Softail modellek esetében a fényszóró kábelkötegtben található áramkörének vezetéke fehér csíkos kék, nem pedig a következő lépésekben megjelölt fehér.

Vágja el a jármű fényszórója fő kábelkötegének egy hozzáférhető pontján a jármű elejénél a fehér vezeték. Szükség szerint vágja le a fehér jelvezeték túllógó részét. Vágja fel a jeladó kábelkötegének tokját, hogy leegyszerűsítse a toldást. Annyit vágjon, hogy elegendő maradjon a vezetékek egyszerű blankolásához és toldásához.

- Csúsztassa a készletben található szövetanyagcs védőcsövet (9) a fehér jelvezetékére.
- Lásd: Ábra 22 . „Egy az egyhez” toldáskonfiguráció. Vegyen ki a készletből egy **kék** zárt toldócsatlakozót (lásd Ábra 34 , 5. elem). Toldja meg a fehér jelvezeték a fényszóró fehér vezetékéig.
- A toldást követően csúsztassa a szövetanyagcs védőcsövet a fehér vezeték csatlakozására.
- Lépjen tovább **A vevőegység és a jeladó programozása** részre. Itt találja a garázsajtónyitó vezérlői programozásának leírását.

Sportster modellek

- Vezesse a (fehér) jelvezeték és a cső maradék részét keresztül az üzemanyagtartály alatti kereten, és fel a fényszóróhoz. A készletben található kábelkötözőkkel rögzítse a vezeték a kábelköteghoz.
- A lámpaház alsó hátsó részén található gumigyűrűn keresztül vezesse a vezetékeket a lámpaházba.

MEGJEGYZÉS

A jelvezetéseket úgy tudja átvezetni a gumigyűrűn, hogy egy kampósra hajlított drótot a lámpaház belseje felől áttol rajta.

Kenje be a vezetéseket **enyhén** folyékony szappannal, ablaktisztítóval vagy általános kenőanyaggal, és húzza át a gumigyűrűn a kampós dróttal.

Vannak olyan helyzetek, amikor a jelvezeték nem férnek át a lámpaház gumigyűrűjén. Ilyenkor toldja meg a vezetéseket a lámpaházon kívül. Lásd: Ábra 32 .

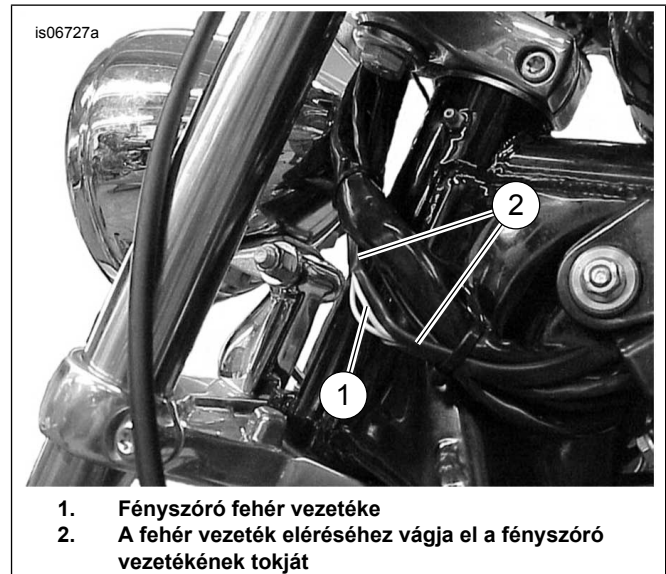

- Fényszóró fehér vezetéke
- A fehér vezeték eléréséhez vágja el a fényszóró vezetékének tokját

Ábra 32. Fehér vezeték lehetséges külső toldási helye (Sportster modellek)

- Vágja el a lámpaházban található fehér vezeték jó néhány centire a fényszóró csatlakozójától. Szükség szerint vágja le a fehér jelvezeték túllógó részét. Annyit vágjon, hogy elegendő maradjon a vezetékek egyszerű blankolásához és toldásához.
- Lásd: Ábra 22 . „Egy az egyhez” toldáskonfiguráció. Vegyen ki a készletből egy **kék** zárt toldócsatlakozót (lásd Ábra 34 , 5. elem). Toldja meg a fehér jelvezeték a fényszóró fehér vezetékéig.
- Lépjen tovább **A vevőegység és a jeladó programozása** részre. Itt találja a garázsajtónyitó vezérlői programozásának leírását.

2014-es és későbbi Touring és Trike modellek

- Keresse meg a fényszóró kék/fehér vezeték tartalmazó csatlakozóját ([38B] vagy [38HB]). Fejtsen vissza a tokból eleget ahhoz, hogy a jármű fényszóró-kábelkötegének kék/fehér vezetékét hozzáférhető helyen el tudja vágni, jó néhány centire a fényszóró csatlakozójától. Szükség szerint vágja le a fehér jelvezeték túllógó részét. Vágja fel a jeladó kábelkötegének tokját, hogy leegyszerűsítse a toldást. Annyit vágjon, hogy elegendő maradjon a vezetékek egyszerű blankolásához és toldásához.

- Lásd: Ábra 34. Csúsztassa a készletben található szövetanyagos védőcsövet (9) a fehér jelvezetésekre.
- Lásd: Ábra 22 . „Egy az egyhez” toldáskonfiguráció. Vegyen ki a készletből egy kék zárt toldócsatlakozót (lásd Ábra 34 , 5. elem). Toldja meg a fehér jelvezeteket a fényszóró kék/fehér vezetékéiig.
- A toldást követően csúsztassa a szövetanyagos védőcsövet a fehér és a kék/fehér vezeték csatlakozására.
- Lépjön tovább **A vevőegység és a jeladó programozása** részre. Itt találja a garázsajtónyitó vezérlő programozásának leírását.

V-Rod modellek

- Vágja el a jármű fő kábelkötegének egy hozzáférhető pontján a fényszóró fehér vezetékét jó néhány centire a fényszóró csatlakozójától. Szükség szerint vágja le a fehér jelvezeték túllógó részét. Vágja fel a jeladó kábelkötegének tokját, hogy leegyszerűsítse a toldást. Annyit vágjon, hogy elegendő maradjon a vezetékek egyszerű blankolásához és toldásához.
- Lásd: Ábra 34. Csúsztassa a készletben található szövetanyagos védőcsövet (9) a fehér jelvezetésekre.
- Lásd: Ábra 22 . „Egy az egyhez” toldáskonfiguráció. Vegyen ki a készletből egy **kék** zárt toldócsatlakozót (lásd Ábra 34 , 5. elem). Toldja meg a fehér jelvezeteket a fényszóró fehér vezetékéiig.
- A toldást követően csúsztassa a szövetanyagos védőcsövet a fehér vezeték csatlakozásaira.
- Szerelje fel a szellőzőnyílásokkal ellátott bal első fedelet a motorkerékpárra.
- Ha előzőleg eltávolította, szerelje fel a légszűrőház fedelét.
- Lépjön tovább **A vevőegység és a jeladó programozása** részre. Itt találja a garázsajtónyitó vezérlő programozásának leírását.

A VEVŐEGYSÉG ÉS A JELADÓ PROGRAMOZÁSA

A vevőegység és a jeladó beszerelését követően programozza be a vevőegységet, hogy venni tudja a jeladó frekvenciáját. Ehhez a folyamathoz két személyre lehet szükség attól függően, hogy a vevőegység és a jeladó milyen messzire van egymástól programozás közben.

MEGJEGYZÉS

A főbiztosíték beszerelése vagy a negatív akkumulátorkábel csatlakoztatása **előtt** ellenőrizze, hogy a gyújtás OFF (ki) állásban van-e.

- Főbiztosítókkal ellátott modellek:** A főbiztosíték beszerelése során kövesse a szervizkézikönyv utasításait.

- Fő megszakítóval ellátott modellek:** a negatív akkumulátorkábel csatlakoztatása során kövesse a szervizkézikönyv utasításait. Vigyen fel vékonyan vazelint vagy más korróziógátló anyagot az akkumulátorkivezetésekre.
- Bizonyosodjon meg arról, hogy egy piros LED világít a Harley-Davidson garázsajtónyitó **vevőegységének** elején (a garázsban). Ez jelzi a tápfeszültséget.
- Lásd: Ábra 33 . Tartsa lenyomva a SET (beállítás) gombot (1) a Harley-Davidson garázsajtónyitó **vevőegységén** . Amíg a SET (beállítás) gombot nyomva tartja, a vevőegységen a LED (2) folyamatosan villog.

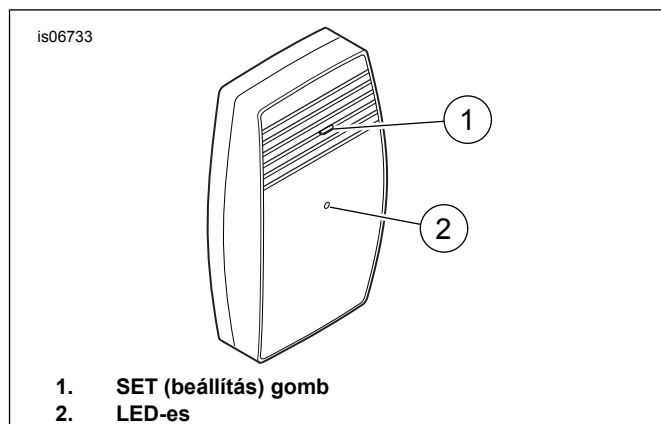

Ábra 33. Garázsajtónyitó vevőegysége, előlnézet

- MEGJEGYZÉS**
Amikor a **vevőegység** jelet kap a **jeladótól** , a **(vevőegységen?)(jeladón?)** a LED kikapcsol.

Állítsa a gyújtáskapcsolót ON (be) állásba, de ne indítsa a járművet. Működtesse a fényszóró fényváltókapcsolóját az alábbiak egyike alapján:

- Miközben a fényszóró állása LO (tompított), kapcsolja HI (távolsági) állásba. Kapcsolja LO (tompított) állásba.
 - Miközben a fényszóró állása HI (távolsági), kapcsolja LO (tompított) állásba. Kapcsolja HI (távolsági) állásba.
- Engedje fel a SET (beállítás) gombot a vevőegységen.
 - Mielőtt motorozni indul, ellenőrizze, megfelelően működik-e az összes lámpa és kapcsoló.

- MEGJEGYZÉS**

Távolítson el minden akadályt a jeladó és a vevőegység közül, mielőtt a garázsajtónyitó működését ellenőrzi.

Amikor a jeladót a fényszóró kapcsolójának váltásával aktiválja, a **jeladón** a piros LED egy másodpercre felvillog. Ezt azt jelzi, hogy a jeladó megfelelően működik.

Ellenőrizze a garázsajtónyitó, valamint a fényszóró távolsági fényének és tompított fényének működését.

- Fordítsa a gyújtáskapcsolót OFF (Ki) pozícióba.

- Lásd a szervizkézikönyvet. Szerelje vissza az ülést. A felszerelést követően az ülést maga felé meghúzva ellenőrizze felszerelés megfelelőségét.
- Szerelje vissza a jeladó beszerelésekor esetlegesen eltávolított alkatrészeket.

- További információkat a jelen utasítás elején található **A vevőegység felszerelése** című részben találhat.
 - Ellenőrizze, hogy a vevőegység **megfelelően csatlakozik-e** a garázsajtó meglévő nyitóegységéhez.
 - Ellenőrizze, hogy a vevőegység **elegendő távolságra van-e** a garázsajtó meglévő nyitóegységétől.

HIBAELHÁRÍTÁS

A fényszóró kapcsolójának váltásakor a garázsajtónyitó nem működik.

Gyújtás ON (be) állásban:

- A **járművön** található LED villog, amikor a fényszóró kapcsolóját átváltja?
 - IGEN.** Folytassa a 2. lépéssel.
 - NEM.** Folytassa a 3. lépéssel.
- A **garázsra** szerelt vevőegység LED-je **egyszer** felvillan, amikor a járműről jel érkezik?
 - IGEN.** Folytassa a 4. lépéssel.
 - NEM.** Folytassa **A vevőegység újraindítása** lépéssel.
- Ellenőrizze a megfelelő kapcsolatot a jármű tápvezetékei, a fényszóró vezetéke és a föld között.

Indítsa újra a vevőegységet

- Csatlakoztassa le a vevőegységet a 110 voltos hálózati aljzatról.
- Várjon tíz másodpercig.
- Tartsa lenyomva** a vevőegységen a programgombot. Miközben a gombot lenyomva tartja, csatlakoztassa a vevőegységet a hálózati aljzathoz. A piros LED gyorsan villog.
- Engedje el a programgombot. A vevőegységet ezzel újraindította, és minden memóriát törölt.
- Programozza újra a vevőt. További információkat a jelen utasítások **A vevőegység és a jeladó programozása** című korábbi részében talál.

SZERVIZELHETŐ ALKATRÉSZEK

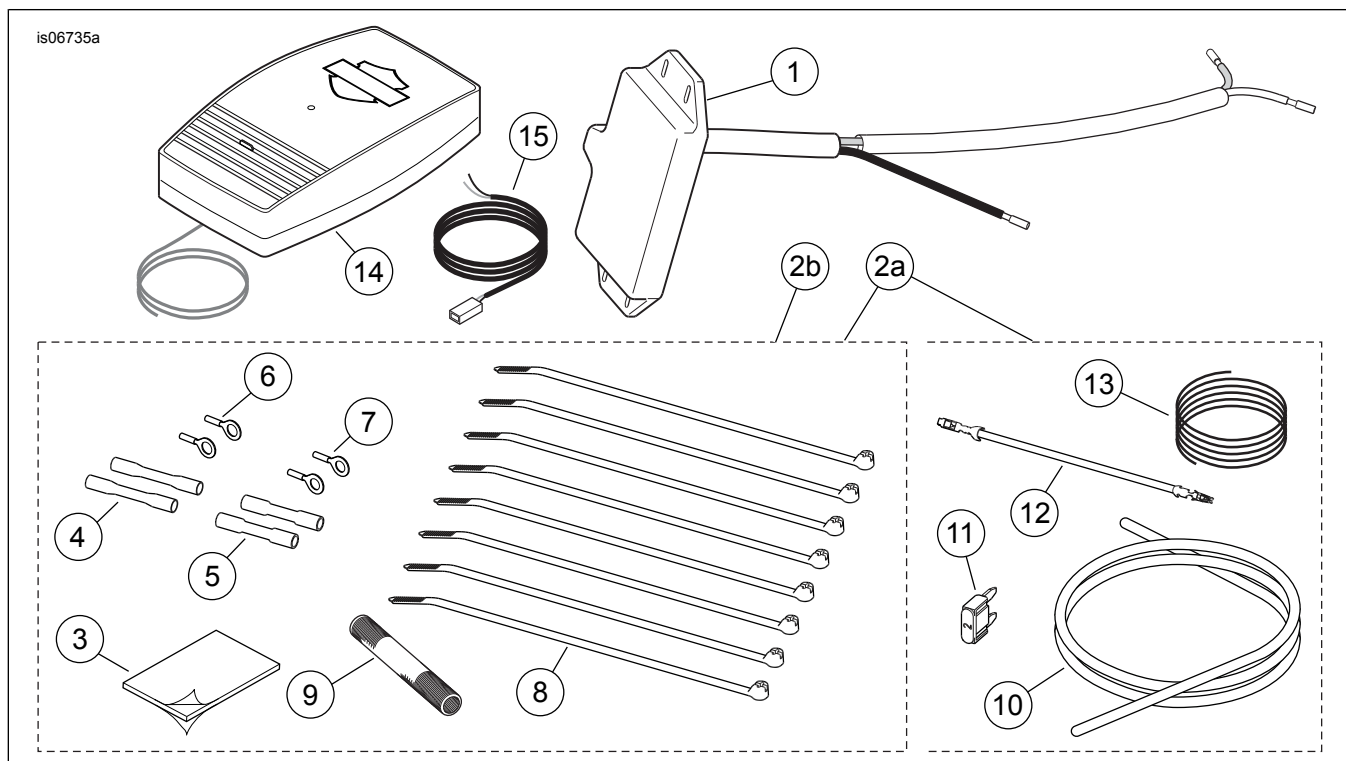

Ábra 34. Szervizalkatrészek, távirányítós garázsajtónyitó készletei

Táblázat 4. Szervizalkatrészek, 91558-01B garázsajtónyitó-készlet

Tétel	Leírás (mennyiség)	Cikkszám
1	Jeladószerelvény	Külön nem kapható
2a	Alkatrészkészlet (a 3-13. elemeket tartalmazza)	91650-01A
3	Habszivacs lap, mindkét oldalán öntapadó. 2,54 x 3,81 cm (1.0 x 1.5 in)	Külön nem kapható
4	Zárt toldócsatlakozó, #18-20 AWG (piros) (2)	70585-93

Táblázat 4. Szervizalkatrészek, 91558-01B garázsajtónyitó-készlet

Tétel	Leírás (mennyiség)	Cikkszám
5	Zárt toldócsatlakozó, #14-16 AWG (kék) (2)	70586-93
6	Gyűrűs csatlakozó, #18-22 AWG, 5/16 inch átmérőjű rögzítőelemhez	9859
7	Gyűrűs csatlakozó, #18-22 AWG, 1/4 inch átmérőjű rögzítőelemhez	9858
8	Kábelkötöző, fekete. 20 cm (8 in) hosszú (8)	10006
9	Vezetéktok, szőtt poliészter, 76 mm (3 in) hosszú	70599-02
10	Vezetéktok, #8 x 0,84 m (33 in) hosszú (2004-es és későbbi V-Rod/ 2014-es és későbbi Touring modellekhez)	Külön nem kapható
11	Biztosíték, késes típusú, 2 A	54305-98
12	Biztosítéktábla adaptervezetéke, narancssárga/fehér	70329-04
13	Vezeték, szigetelt, fekete, #20 AWG, 0,86 m (34 in) hosszú	Külön nem kapható
14	Vevőegység-szerelvény	91560-01
15	Vevőegység kábelszerelvénye	Külön nem kapható

Táblázat 5. Szervizalkatrészek, 91561-01B jeladókészlet

Tétel	Leírás (mennyiség)	Cikkszám
1	Jeladószerelvény	Külön nem kapható
2b	Alkatrész készlet (a 3-9. elemeket tartalmazza)	91650-01
3	Habszivacs lap, mindkét oldalán öntapadó. 2,54 x 3,81 cm (1.0 x 1.5 in)	Külön nem kapható
4	Zárt toldócsatlakozó, #18-20 AWG (piros) (2)	70585-93
5	Zárt toldócsatlakozó, #14-16 AWG (kék) (2)	70586-93
6	Gyűrűs csatlakozó, #18-22 AWG, 5/16 inch átmérőjű rögzítőelemhez	9859
7	Gyűrűs csatlakozó, #18-22 AWG, 1/4 inch átmérőjű rögzítőelemhez	9858
8	Kábelkötöző, fekete. 20 cm (8 in) hosszú (8)	10006
9	Vezetéktok, szőtt poliészter, 76 mm (3 in) hosszú	70599-02

Táblázat 6. Szervizalkatrészek, 91562-01 vevőegységkészlet

Tétel	Leírás (mennyiség)	Cikkszám
14	Vevőegység-szerelvény	91560-01
15	Vevőegység kábelszerelvénye	Külön nem kapható