



GARĀŽAS DURVJU ATVĒRŠANAS TĀLVADĪBAS PULTS KOMPLEKTS

VISPĀRĪGI

Komplektu numuri

91558-01B (raidītāja/uztvērēja komplekts), 91561-01B (raidītāja komplekts), 91562-01 (uztvērēja komplekts)

Modeļi

Informāciju par modeļu saderību ar aprīkojumu skatiet P&A mazumtirdzniecības katalogā vai sadaļā Daļas un Piederumi vietnē www.harley-davidson.com (tikai angļu valodā).

PIEZĪME

2014.gada un jaunākiem Touring modeļiem ar duālo halogēna priekšējo lukturi nepieciešams izmantot trīs vadu raidītāju no šiem komplektiem. Vecāki četru vadu raidītāji no raidītāja/uztvērēja komplektiem 91558-01 un 91558-01A vai raidītāja komplekta 91561-01 šim lukturim nevar tikt izmantoti.

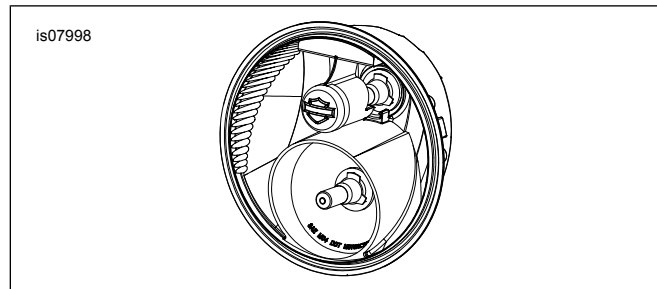

Attēls 1 Duālo halogēnspludžu luktura identifikācija

Uzstādīšanas prasības

2011-2017. gada un jaunākiem Softail modeļiem, 2012. gada un jaunākiem Dyna modeļiem un 2014. gada un jaunākiem Sportster modeļiem nepieciešams atsevišķi iegādāties elektrības savienotājkabelli (daļas Nr. 72673-11).

2018. gada un jaunākiem Softail modeļiem nepieciešams atsevišķi iegādāties elektrisko savienojumu vadu kūli (daļas no. 69201599A).

2014.-2016. gada Touring modeļiem nepieciešams atsevišķi iegādāties elektrības savienotājkabelli (daļas Nr. 69200722).

2017. gada un jaunākiem Touring modeļiem nepieciešams atsevišķi iegādāties elektrisko savienojumu vadu kūli (daļas no. 69201599A).

2014. gada un jaunākiem Street modeļiem nepieciešams atsevišķi iegādāties sešu ieeju Deutsch ligzdas korpusu (daļas Nr. 72136-94GY), sekundāro slēgu (daļas NR. 72156-94), divas ligzdas spaiļes (daļas Nr. 72191-94) un četras noslēgtapas (daļas Nr. 72195-94).

Nomainot oriģinālā aprīkojuma (OE) raidītāju **CVO aprīkotiem transportlīdzekļiem**, nepieciešams atsevišķi iegādāties trīs

spaiļes (daļa Nr. 74191-98) un vienu noslēgtapu (daļas Nr. 74195-98).

Pēc akumulatora kabeļa atvienošanas nepieciešams lietot elektrības kontaktu smērvielu (daļas Nr. 99861-02) vai līdzvērtīgu produktu. To var iegūt no Harley-Davidson® izplatītāja.

▲ BRĪDINĀJUMS

Braucēja un pasažiera drošība ir atkarīga no šī komplekta pareizās uzstādīšanas. Izmantojiet atbilstošas procedūras no apkopes rokasgrāmatas. Ja jums nav vajadzīgo prasību vai instrumentu darba veikšanai, uzticiet uzstādīšanu Harley-Davidson® izplatītājam. Šī komplekta nepareiza uzstādīšana var izraisīt nāvi vai smagas traumas. (00333b)

PIEZĪME

Šī norādījumu lapa attiecas uz informāciju apkopes rokasgrāmatā. Lai veiktu uzstādīšanu, ir nepieciešama šī gada/modeļa motocikla apkopes rokasgrāmatā. To var iegūt no Harley-Davidson® izplatītāja.

Elektriskā pārslodze

PAZIŅOJUMS

Pievienojot pārāk daudz elektrisko piederumu, ir iespējams pārslogot transportlīdzekļa uzlādes sistēmu. Ja visi vienlaikus iedarbinātie elektriskie piederumi vienlaikus patērē vairāk elektriskās strāvas nekā transportlīdzekļa lādēšanas sistēma spēj ģenerēt, elektrības patēriņš var izlādēt akumulatoru un izraisīt bojājumus transportlīdzekļa elektriskajai sistēmai. (00211d)

▲ BRĪDINĀJUMS

Uzstādot elektriskos piederumus, nepārsniedziet drošinātāja vai jaudas slēdža maksimālo nominālo strāvas stiprumu, kas aizsargā attiecīgo ķēdi, kura tiek pārveidota. Maksimālā strāvas stipruma pārsniegšana var izraisīt elektriskus darbības traucējumus, kas savukārt var izraisīt nāves gadījumus vai nopietnus miesas bojājumus. (00310a)

Tālvadības raidītāja komplektiem 91558-01B un 91561-01B no elektrosistēmas būs vajadzīgs līdz pat **0,5 apmēriem** vairāk strāvas.

Komplekta saturs

Skatiet šeit: Attēls 34, Tabula 4, Tabula 5 un Tabula 6

FCC PAZIŅOJUMI

PIEZĪME

Izmaiņas vai labojumi šajā nodaļā, kas nav saskaņoti ar ražotāju, var liegt lietotājam rīkoties ar ierīci.



Šī iekārta ir pārbaudīta un atbilst prasībām attiecībā uz B klases digitālajām ierīcēm saskaņā ar FCC noteikumu 15 daļu, B sadaļu. Šie ierobežojumi ir izstrādāti, lai apdzīvotās vietās nodrošinātu pietiekamu aizsardzību pret kaitējumu. Šī ierīce ģenerē, izmanto un var izstarot radiofrekvenču enerģiju, un, ja netiek uzstādīta un lietota saskaņā ar instrukcijām, var nevēlami ietekmēt radio sakarus. Tomēr nav garantēts, ka arī pie norādītās instalācijas neradīsies traucējumi.

Ja šī ierīce rada nevēlamus traucējumus radio vai televīzijas uztveršanai, ko var noteikt izslēdzot un ieslēdzot ierīci, lietotājam ieteicams mēģināt novērst traucējumus ar vienu vai vairāku sekojošo darbību palīdzību:

- Pārorientējiet vai pārvietojiet uztverošo antenu.
- Palieliniet attālumu starp ierīci un uztvērēju.
- Pievienojiet ierīci strāvas ligzdai, atšķirīgi no tās, kur uztvērējs pievienots.
- Jautājiet palīdzību izplatītājam vai pieredzējušam radio/TV tehnikam darbiniekam.

UZTVĒRĒJA UZSTĀDĪŠANA

Tikai komplekti 91558-01B un 91562-01

1. Atvienojiet strāvas vadu no garāžas durvju vadības bloka, lai novērstu durvju aktivizēšanu uzstādīšanas laikā.
2. Izvēlieties **neieslēgto** 110 V strāvas kontaktligzdu garāžā, kas atrodas vai nu garāžas augšā, vai vistuvāk garāžas priekšpusei, vai abās vietās. Ielieciet šajā ligzdā Harley-Davidson tālvadības garāžas durvju atvērēja uztvērēju (14).

3. *PIEZĪME*

DAŽĀM garāžas durvju atvēršanas sistēmām Harley-Davidson uztvērējs jāievieto ligzdā atstātus no oriģinālā durvju atvēršanas uztvērēja. Ja pievienots pārāk tuvu oriģinālajam uztvērējam, abu raidītāju efektivitāte var tikt būtiski samazināta.

Sameklējiet divas garāžas durvju aktivizēšanas slēdža spaiļes vienā no šīm vietām:

- a. Pie sienas stiprinātā, iebūvētā durvju atvēršanas pogā.
 - b. Garāžas durvju vadības blokā, kas savienots ar atvēršanas pogu.
4. Skatiet šeit: Attēls 34. Piestipriniet Harley-Davidson garāžas durvju atvērēja uztvērēja vadu kopuma (15) pliko galu spaiļēm, kas aktivizē durvju atvēršanas vadības bloku. Skatiet durvju atvērēja ražotāja dokumentāciju, lai noskaidrotu spaiļu atrašanās vietas un savienojumus.

5. *PIEZĪME*

Nenoņemiet vadus, kas sākotnēji tika pievienoti durvju atvērēja pogai vai vadības bloka spaiļēm.

Pēc montāžas instalējiet garāžas durvju atvēršanas pogu vai durvju atvēršanas vadības bloku tā oriģinālajā atrašanās vietā.

6. Virziet Harley-Davidson garāžas durvju atvērēja uztvērēja vadu kopumu, kas savienots, kā norādīts 4. punktā, strāvas ligzdai, kā norādīts 2. punktā.
7. Skatiet šeit: Attēls 2. Ievietojiet Harley-Davidson garāžas durvju atvēršanas uztvērēja vadu kopuma savienotāju norādītajā vietā Harley-Davidson garāžas durvju atvēršanas uztvērējam.
8. Ielieciet garāžas durvju atvēršanas uztvērēju izvēlētajā strāvas ligzdā. Ievietojiet garāžas durvju vadības bloka strāvas vadu ligzdā.
9. Nospiediet sienā iebūvēto garāžas durvju atvēršanas pogu, lai pārbaudītu pogas darbību.

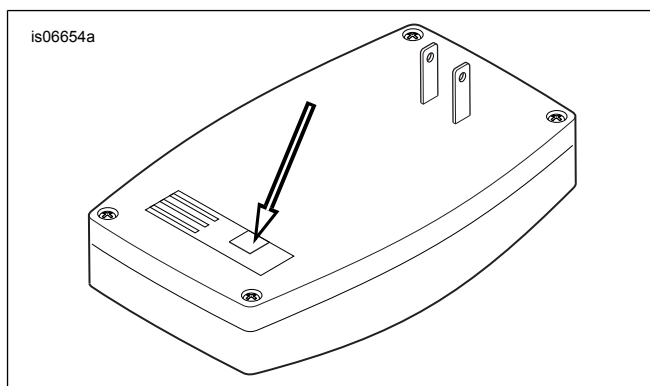

Attēls 2 Garāžas durvju atvērēja uztvērējs, aizmugures skats

SAGATAVOŠANA

Vispārīgi

Katram transportlīdzeklim būs nepieciešams iztīrīt vai iztukšot degvielas sistēmu, atvienot akumulatora negatīvos kabelus, un dažos gadījumos noņemt vai pacelt degvielas tvertni. Ir ļoti svarīgi, lai tiktu lietota pareizā, šim komplektam atbilstošā, apkopes rokasgrāmata.

Degvielas sistēma

▲ BRĪDINĀJUMS

Lai izvairītos no degvielas izšļākšanās, veiciet augstspiediena degvielas sistēmas attīrīšanu pirms padeves vada atvienošanas. Benzīns ir ļoti viegli uzliesmojošs un sprādzienbīstams - tas var izraisīt nāves gadījumus vai nopietnus miesas bojājumus. (00275a)

▲ BRĪDINĀJUMS

Benzīns var iztecēt no karburatora degvielas vada, to atvienojot no degvielas vārsta stiprinājuma. Benzīns ir ļoti viegli uzliesmojošs un sprādzienbīstams - tas var izraisīt nāves gadījumus vai nopietnus miesas bojājumus. Nekavējoties saslaukiet izšļakstītu degvielu un atbrīvojieties no drānas piemērotā veidā. (00256a)

▲ BRĪDINĀJUMS

Veicot degvielas sistēmas apkopi, nesmēķējiet un nepieļaujiet atklātas liesmas vai dzirksteļu rašanos darbu veikšanas tuvumā. Benzīns ir ļoti viegli uzliesmojošs un sprādzienbīstams - tas var izraisīt nāves gadījumus vai nopietnus miesas bojājumus. (00330a)

1. **EFI modeļi, IZŅEMOT V-Rod:**
 - a. Iztīriet un atvienojiet degvielas padeves cauruli. Skatiet apkopes rokasgrāmatu.
2. **Modeļiem ar karburatora degvielas padeves sistēmu:**
 - a. Aiztaisiet degvielas padeves vārstu. Atvienojiet no vārsta degvielas cauruli.
3. **Dyna, Softail un Sportster modeļi:**
 - a. Degvielas tvertne ir jānoņem vai nedaudz jāpaceļ, lai piekļūtu elektroinstalācijai. Norādes degvielas tvertnes noņemšanai skatiet atbilstošajā apkopes rokasgrāmatas sadaļā (karburatora vai EFI dzinējiem).

PIEZĪME

Ja degvielas tvertne ar instrumentu konsoli ir jānoņem, sekojiet instrukcijām apkopes rokasgrāmatā, lai noņemtu instrumentu konsoli, pirms noņemāt degvielas tvertni.

Elektrosistēma

▲ BRĪDINĀJUMS

Lai novērstu nejaušas motocikla iedarbināšanas iespēju, kas var izraisīt nāves gadījumus vai nopietnus miesas bojājumus, pirms tālāku darbību veikšanas izņemiet galveno drošinātāju. (00251b)

▲ BRĪDINĀJUMS

Lai novērstu nejaušas motocikla iedarbināšanas iespēju, kas var izraisīt nāves gadījumus vai nopietnus miesas bojājumus, pirms tālāku darbību veikšanas atvienojiet negatīvo (-) akumulatora kabeli. (00048a)

PIEZĪME

2004. gada un jaunākiem Sportster® modeļiem negatīvo akumulatora kabeli visvieglāk ir atvienot pie dzinēja kartera.

AR drošības sirēnu

1. **2007. gada un jaunākiem transportlīdzekļiem, kas aprīkoti ar drošības sirēnu:**
 - a. Drošības pultij esot klāt, pagrieziet aizdedzes slēdzi pozīcijā ON (Ieslēgt).
 - b. Kad sistēma ir atslēgta, pagrieziet aizdedzes slēdzi pozīcijā OFF (Izslēgts).

RAIDĪTĀJA UZSTĀDĪŠANA

Tabula 1. Uzskates materiāls raidītāja uzstādīšanai

Modelis	Piestipriniet raidītāju pie:	Virziet kabelus:
Dyna (visi)	Elektroinstalācijas stiprināšana zem sēdekļa blakus akumulatoram ar kabeļa siksnīņām (Skatīt figūru 3.).	Virziet uz priekšu gar labo rāmja pusi.
Softail (1999-earlier)	Piestipriniet raidītāja korpusu un nelielu daļu caurules pie transportlīdzekļa vadiem zem sēdekļa ar kabeļa siksnīņām (Skatīt figūru 4.).	Virzienā uz galveno lukturi.

- c. **NEKAVĒJOTIES** noņemiet galveno drošinātāju. Skatiet apkopes rokasgrāmatu.

2. 2006. gada un vecākiem transportlīdzekļiem, kas aprīkoti ar drošības sirēnu:

- a. Atslēdziet sirēnu ar tālvadības pulti vai drošības kodu.
- b. Noņemiet galveno drošinātāju vai atvienojiet negatīvo akumulatora kabeli. Skatiet apkopes rokasgrāmatu.
- c. Pagrieziet aizdedzes slēdzi pozīcijā OFF.

BEZ drošības sirēnas

1. Modeļi ar galveno drošinātāju:

- a. Izņemiet galveno drošinātāju. Skatiet apkopes rokasgrāmatu.

2. Modeļi ar galveno bloķēšanas sistēmu:

- a. Noņemiet sēdekli un saglabājiet visu sēdekļa montāžas aprīkojumu. Skatiet apkopes rokasgrāmatu.
- b. Atvienojiet negatīvo akumulatora kabeli. Skatiet apkopes rokasgrāmatu.
- c. Pagrieziet aizdedzes slēdzi pozīcijā OFF.

Visiem transportlīdzekļiem ar galveno drošinātāju

1. **Visiem modeļiem, izņemot VRSC:** noņemiet sēdekli un saglabājiet sēdekļa montāžas aprīkojumu. Izņemiet galveno drošinātāju. Skatiet apkopes rokasgrāmatu.
2. **VRSC modeļiem:** Noņemiet labās puses vāku. Izņemiet galveno drošinātāju. Skatiet apkopes rokasgrāmatu.

Visiem modeļiem ar galveno bloķēšanas sistēmu

1. Noņemiet sēdekli un saglabājiet sēdekļa montāžas aprīkojumu. Atvienojiet negatīvo (melns) akumulatora kabeli. Skatiet apkopes rokasgrāmatu.
2. **VISIEM modeļiem:** izslēgt aizdedzi (OFF), ja tas nav jau izdarīts.

Tabula 1. Uzskates materiāls raidītāja uzstādīšanai

Modelis	Piestipriniet raidītāju pie:	Virziet kabelus:
Softail (2000-2017 izņemot Deuce)	Elektroinstalācijas stiprināšana starp transportlīdzekļa rāmi, aizmugurējo dakšu un aizmugurējo riepu ar kabeļa siksnīnām (Skatīt figūru 5. un Attēls 6).	Uz akumulatora nodalījumu, pēc tam gar rāmja labo pusi.
Softail (2018-vēlāk)	Galvenā vadu instalācija zem RH sānu vāka ar kabeļu siksnām. (Skatīt figūru 9.)	Sekot galvenajai siksnai zem sēdekļa priekšpusēs.
Softail Deuce (2000-later)	Virsmā apakšā sēdeklim zem ECM/aizdedzes moduļa ar putu pamatni (Skatīt figūru 7.).	Virziet uz priekšu gar labo rāmja pusi.
Sportster (1994-2003)	Galvenā elektroinstalācija sēdekļa apakšā pēc iespējas tālāk no eļļas tvertnes ar kabeļa siksnīnām (Skatīt figūru 8.).	Virzībā uz galveno lukturi.
Sportster (2004-later)	Elektroinstalācija blakus galvenā drošinātāja ietverei aiz elektrības sānu vāka. Novietojiet iespaidshēmu tā, lai nebūtu vērsta uz akumulatoru. Piestipriniet ar kabeļa siksnīnām.	Virzībā uz galveno lukturi.
Iela	Zem sēdekļa pie ECM ar putu lenti.	Virzībā uz galveno lukturi.
FLHR Touring / FLRT Trike (visi)	Rāmja labajā pusē pie dakša caurules korpusa iekšpusē ar putu pamatni (vispirms noņemiet lukturi) (Skatīt figūru 10.).	
Touring/Trike (FLHT/X, FLTR, 2013-vecāki)	Augšējā aptecētāja iekšpusē ar putu pamatni (vispirms noņemiet ārējo aptecētāju) (Skatīt figūru 11. un Attēls 12).	
Touring/Trike (FLHT/X, FLTR, 2014-jaunāki)	<ul style="list-style-type: none"> • FLHT/X BEZ aptecētājā montēta pastiprinātāja: kreisajā pusē augšējam atbalsta kronšteina ar putu pamatni (Skatīt figūru 13. , skats no augšas). • FLHT/X AR aptecētājā montēta pastiprinātāja: Piestipriniet pastiprinātāja montāžas kronšteina priekšā (Skatīt figūru 13. , skats no apakšas). • FLTR AR vai BEZ aptecētājā montēta pastiprinātāja: plakanā virsmā starp radio labo pusi un labo skaļruņa korpusu ar putu pamatni (Skatīt figūru 14.). 	
V-Rod (2002-2003)	Motocikla vadu apvalku zem kreisā apakšējā vāka ar kabeļa siksnīnām (Skatīt figūru 15. un Attēls 16).	
V-Rod (2004-jaunāki)	Apakšā drošinātāja bloka kabeļiem zem ventilācijas vārsta ar kabeļa siksnīnām (Skatīt figūru 15. un Attēls 17).	
Skatiet detalizētāku informāciju par konkrētu modeli pēc šīs tabulas sekojošajās sadaļās.		

Tikai komplekti 91558-01B un 91561-01B

PIEZĪME

- **2014. gada un jaunākiem Touring modeļiem ar duālo halogēna priekšējo lukturi nepieciešams izmantot trīs vadu raidītāju no šiem komplektiem.** Vecāki **četrū vadu** raidītāji no raidītāja/uztvērēja komplektiem 91558-01 un 91558-01A vai raidītāja komplekta 91561-01 **nevar tikt izmantoti** duālajam halogēna lukturim (Skatīt figūru 1.).
- **Raidītāja efektivitātes diapazons motocikla modeļiem var atšķirties.** Lai panāktu plašāku garāžas durvju atvēršanas ierīces **diapazonu** , novietojiet raidītāju uz motocikla pēc iespējas tālāk no lielām metāla virsmām.
- **Labākai garāžas durvju atvērēja darbībai novietojiet raidītāju un vadus pēc iespējas tālāk no transportlīdzekļa karstuma avotiem**
- **Pievienojot līmējošo putu pamatni raidītājam vai montējot raidītāju transportlīdzeklī, neaizsedziet skatu uz iespaidshēmu.** Sarkanai LED lampiņai jābūt redzamai uz iespaidshēmas, lai programmētu uztvērēju-raidītāju. **Labākai adhēzijai notīriet putu pamatnes piestiprināšanas vietas ar izopropanolu.**

1. Skatiet šeit: Attēls 34. Noņemiet aizsargājošo lenti no līmes pārklājuma vienā putu pamatnes pusē (3). Novietojiet pamatni uz raidītāja plastmasas korpusa (1). Stingri piespiediet.

2. Meklējiet konkrētā modeļa instrukcijas sekojošajās sadaļās.

Dyna modeļi

1. Noņemiet degvielas tvertnes montāžas skrūves. Skatiet pareizo sadaļu (ar karburatora sistēmu vai EFI dzinēju).
2. Skatiet šeit: Attēls 3 . Izmantojiet kabeļa siksnīgas, lai piestiprinātu raidītāju pie Dyna elektroinstalācijas (3), kas atrodas zem sēdekļa un blakus akumulatora nodalījumam. Virziet raidītāja vadus uz priekšu gar labo rāmja pusi.
3. Turpināt uz **savienotājkabeļa savienojuma** sadaļu.

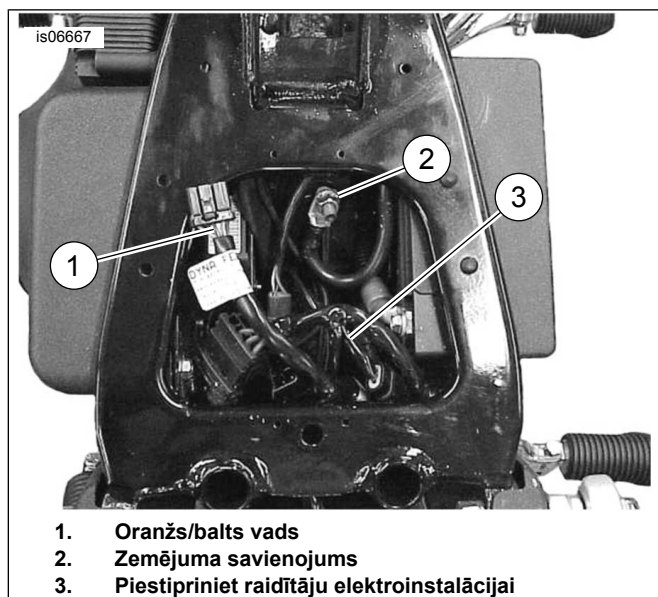

Attēls 3 Raidītāja montāža (Dyna)

1999. gada un vecāki Softail modeļi

1. Noņemiet degvielas tvertnes montāžas skrūves. Skatiet pareizo sadaļu (ar karburatora sistēmu vai EFI dzinēju).
2. Skatiet šeit: Attēls 4 . Noņemiet zemējuma skrūvi (1), kas atrodas rāmja augšpusē zem sēdekļa pie degvielas tvertnes.
3. Skatiet šeit: Attēls 34. Izmantojiet kabeļa siksnīgas (8), lai piestiprinātu **tikai raidītāja korpusu un nelielo caurules daļu** motocikla vadiem, kas ved uz priekšu pretī galvenajam lukturim.
4. Turpināt uz **savienotājkaabeļa savienojuma** sadaļu.

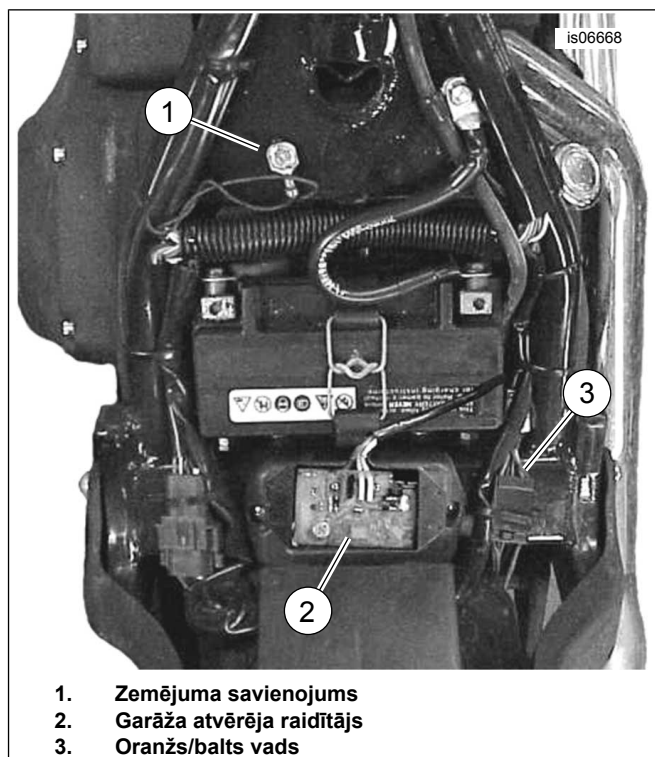

Attēls 4 Raidītāja montāža (1999-vecāki Softail)

2000-2017. gada Softail modeļi, izņemot Deuce (FXSTD)

1. Noņemiet degvielas tvertnes montāžas skrūves. Skatiet pareizo sadaļu (ar karburatora sistēmu vai EFI dzinēju).
2. Noņemiet aizmugures dubļu sargu (iekšējais spārns), vadoties pēc instrukcijām apkopes rokasgrāmatā.
3. Skatiet šeit: Attēls 5 . Izmantojiet kabeļa siksnīgas, lai piestiprinātu raidītāju (3) pie elektroinstalācijas, kas atrodas starp rāmi, aizmugurējo dakšu (2) un aizmugurējo riepu (1).
4. Skatiet šeit: Attēls 6. Virziet raidītāja vadus (2) uz akumulatora nodalījumu (4) un gar rāmja labo pusi.
5. Turpināt uz **savienotājkaabeļa savienojuma** sadaļu.

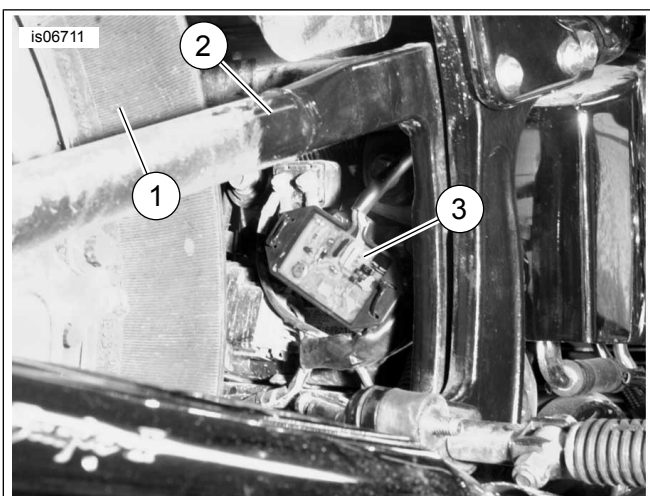

1. Aizmugurējais rats un riepa
2. Aizmugurējā dakša
3. Raidītājs

Attēls 5 Raidītāja montāža, 2000-2017 Softail, izņemot Deuce (parādīts FLSTC)

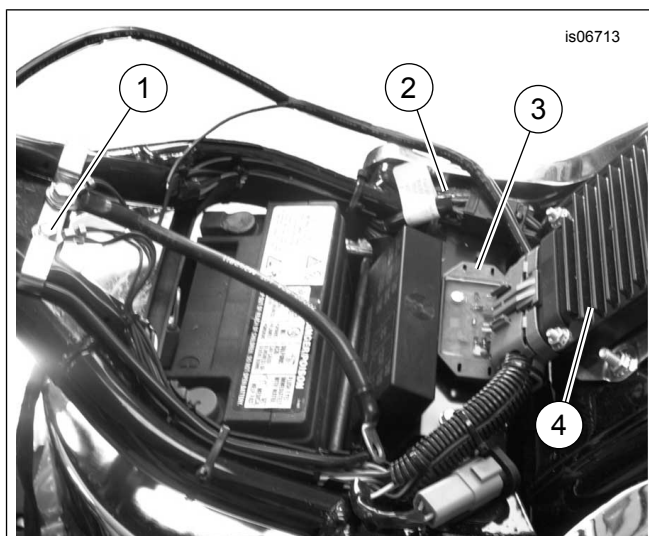

1. Zemējuma savienojums
2. Oranžs/balts vads
3. Raidītājs
4. ECM/aizdedzes modulis

Attēls 7 Raidītāja montāža, Deuce

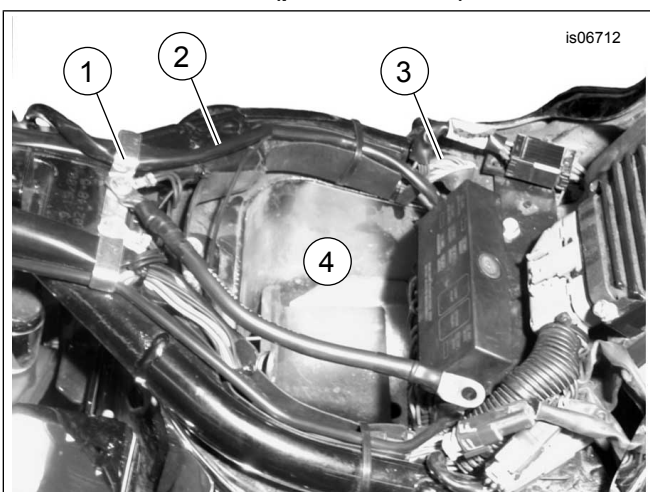

1. Zemējuma savienojums
2. Raidītāja vadi virzībā uz galveno lukturi
3. Oranžs/balts vads
4. Akumulatora nodalījums (norādei)

Attēls 6 Jauda un zemējuma savienojumi, 2000-2017. gada u Softail (parādīts FLSTC)

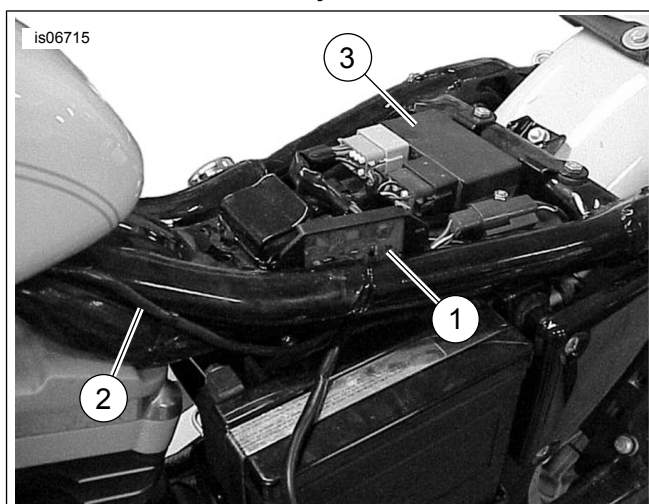

1. Raidītāja montāžas vieta
2. Vadi uz galveno lukturi
3. Aizdedzes modulis

Attēls 8 Raidītāja montāža un vadu maršrutēšana (2003. gada un vecāki Sportster)

Softail Deuce (FXSTD)

1. Noņemiet degvielas tvertnes montāžas skrūves. Skatiet pareizo sadaļu (ar karburatora sistēmu vai EFI dzinēju).
2. Noņemiet aizsargājošo lenti no putu pamatnes līmes pārklājuma.
3. Skatiet šeit: Attēls 7 . Piestipriniet raidītāju virsmai zem ECM/aizdedzes moduļa. Virziet raidītāja vadus uz priekšu gar labo rāmja pusi.
4. Turpināt uz **savienotājkabeļa savienojuma** sadaļu.

2018. gada un jaunākam Softail:

1. Noņemiet labās puses sānu vāku.
2. Skatīt figūru 9. **Par raidītāju:** Nogrieziet oranžo/balto stiepli (2) ir tikpat garu kā melnais vads (3). Noņemiet grieztu oranžo/balto vadu no apvalka.
3. Uzstādiet raidītāju ar kabeļu siksnām.
 - a. Novietojiet raidītāju (6) galvenā vadu instalācijas priekšā, uzstādot to gandrīz horizontālā stāvoklī. Vadiem, kas iziet no korpusa, jābūt augšpusē un jāievieto uz iekšu pret transportlīdzekļa sastāvdaļām.
 - b. Uzstādiet kabeļu siksnīņu (5) priekšējā raidītāja apvalka slotā.

- c. Veiciet galīgo pozicionēšanas pielāgošanu raidītājam.
 - d. Pievilkt kabeļa savilcēju (5).
4. Iešūt raidītāja vadus (4) aiz galvenās uzkabes stieples. Sekojiet galvenajām uzkabes stieplēm ap ABS/HCU moduli un sēdekļa priekšpusē.
 5. Pārejiet uz Kabeļa savienojums sadaļu.

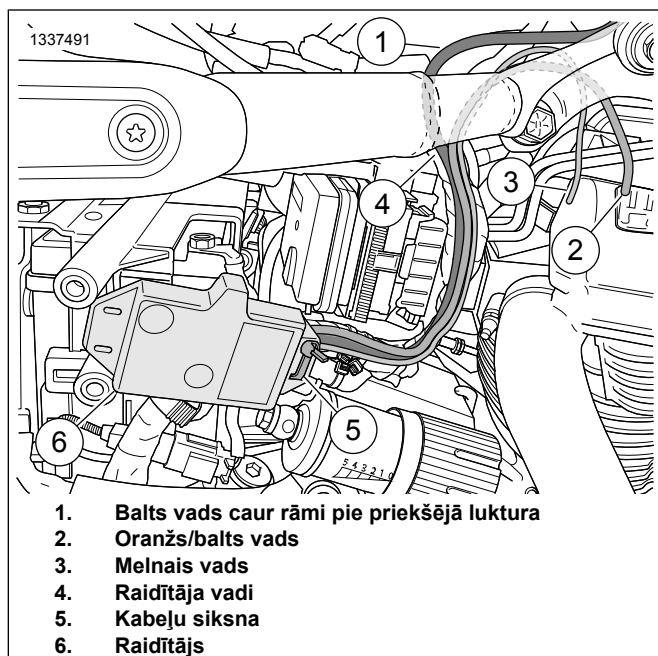

Attēls 9 Raidītāja montāža un vadu maršrutēšana (2018. gada un jaunāki Softail)

1994-2003 Sportster modeļi

1. Noņemiet degvielas tvertni. Skatiet pareizo sadaļu (ar karburatora sistēmu vai EFI dzinēju).
2. Skatiet šeit: Attēls 8. Novietojiet raidītāju (1) pie galvenās elektroinstalācijas zem sēdekļa pēc iespējas tālāk no eļļas tvertnes. Piestipriniet raidītāju kabelim, izmantojot kabeļa siksnīgas, kas ietilpst komplektā.
3. Turpināt uz **savienotājkaabeļa savienojuma** sadaļu.

2004. gada un vēlāki Sportster modeļi

1. Noņemiet degvielas tvertni. Skatiet pareizo sadaļu (ar karburatora sistēmu vai EFI dzinēju).
2. Noņemiet elektrisko sānu vāku kreisajā pusē pie akumulatora.
3. Skatiet šeit: Attēls 34. Novietojiet raidītāju (1) aiz elektrības sānu vāka. Pagrieziet raidītāju tā, lai iespiedshēmas puse nav vērsta uz akumulatoru. Ar kabeļa siksnīgām (8) piestipriniet raidītāju elektroinstalācijai blakus galvenā drošinātāja ietvaram.
4. Turpināt uz **savienotājkaabeļa savienojuma** sadaļu.

Street modeļi

1. Skatiet apkopes rokasgrāmatu. Noņemiet degvielas tvertni.
2. Noņemiet labās puses sānu vāku.
3. Noņemiet aizsargājošo lenti no putu pamatnes līmes pārklājuma.
4. Novietojiet raidītāju (1) zem sēdekļa blakus ECM. Pārliecinieties, ka sēdekļa paliktnis nesaskaras ar raidītāju.
5. Turpināt uz **savienotājkaabeļa savienojuma** sadaļu.

FLHR Touring/FLRT Trike modeļi

1. Noņemiet galveno lukturi no korpusa, sekojot instrukcijām apkopes rokasgrāmatā.
2. Noņemiet aizsargājošo lenti no putu pamatnes līmes pārklājuma.
3. Skatiet šeit: Attēls 10. Montējiet raidītāju rāmja labajā pusē blakus dakšas caurulei.
4. Turpināt uz **savienotājkaabeļa savienojuma** sadaļu.

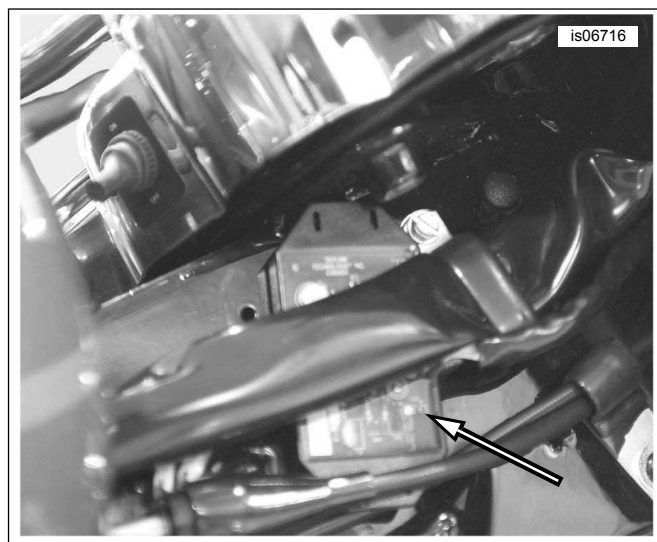

Attēls 10 Raidītāja montāža blakus dakšas caurulei (2013. gada un vecāki FLHR)

2013. gada un jaunāki FLHT, FLHX un FLTR Touring modeļi vai Trike modeļi

1. Noņemiet ārējo aptecētāju, sekojot instrukcijām apkopes rokasgrāmatā.
2. Noņemiet aizsargājošo lenti no putu pamatnes līmes pārklājuma.
3. Skatiet šeit: Attēls 11. (FLHT, FLHX modeļi) vai Attēls 12. (FLTR modeļi). Montējiet raidītāju augšējā iekšējā pusē aptecētājam.
4. Turpināt uz **savienotājkaabeļa savienojuma** sadaļu.

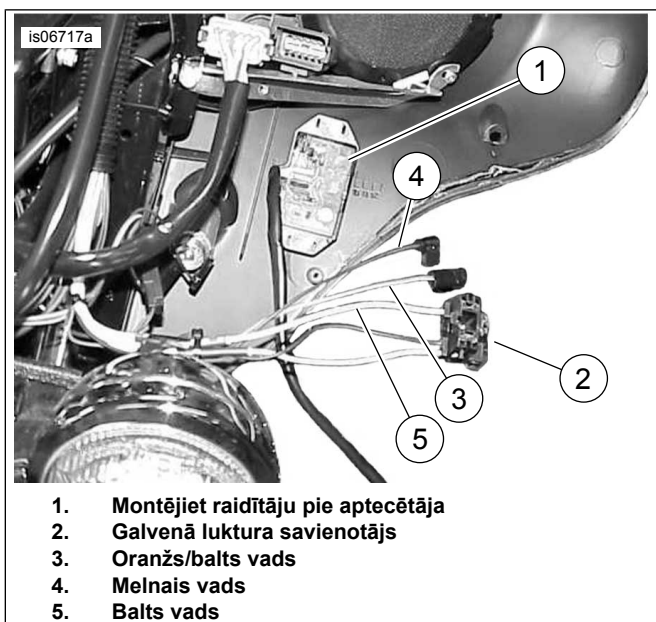

1. Montējiet raidītāju pie aptecētāja
2. Galvenā luktura savienotājs
3. Oranžs/balts vads
4. Melnais vads
5. Balts vads

Attēls 11 Vadi raidītāja savienojumiem (2013.gada un vecākam FLHT/X)

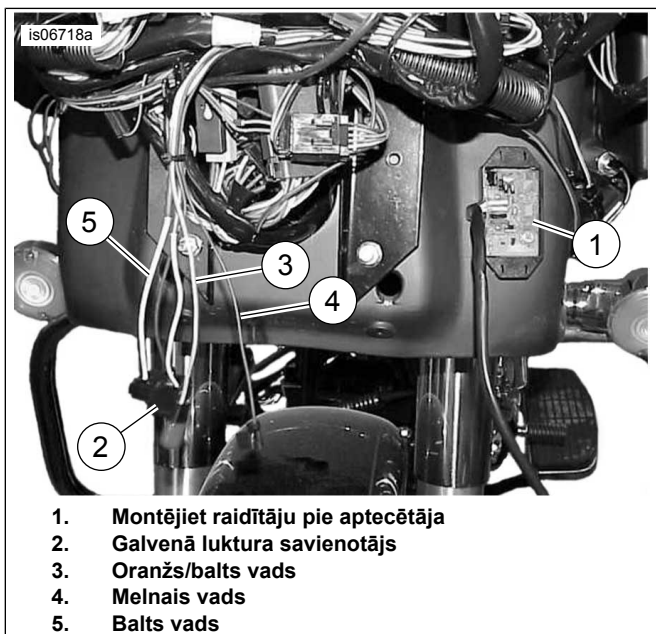

1. Montējiet raidītāju pie aptecētāja
2. Galvenā luktura savienotājs
3. Oranžs/balts vads
4. Melnais vads
5. Balts vads

Attēls 12 Vadi raidītāja savienojumiem (2013.gada un vecākam FLTR)

2014-2016. gada FLHT un FLHX Touring vai Trike modeļi

PIEZĪME

- Nepieciešama atsevišķa elektriskā savienojuma kabeļa iegāde (daļa Nr. 69200722), ja vien nav jau uzstādīts.
 - Ne vairāk kā trīs piederumi var tikt pievienoti elektriskā savienojuma kabeļiem.
 - Elektriskie savienotāji servisa rokasgrāmatā ir norādīti ar numuru un burtu, kas šeit parādīts iekavās.
1. Noņemiet ārējo aptecētāju, sekojot instrukcijām apkopes rokasgrāmatā.

2. Skatiet šeit: Attēls 13 . Modeļi BEZ aptecētājā montēta pastiprinātāja:

- a. Noņemiet aizsargājošo lenti no putu pamatnes līmes pārklājuma.
- b. Montējiet raidītāju (1) kreisajā pusē augšējam atbalsta kronšteinam.
- c. Turpināt uz savienotājkabeļa savienojuma sadaļu.

3. Modeļi ar aptecētājā montētu pastiprinātāju:

- a. Ievietojiet raidītāju (1) skavās (3) pastiprinātāja montāžas kronšteina priekšpusē.
- b. Turpināt uz savienotājkabeļa savienojuma sadaļu.

is07440

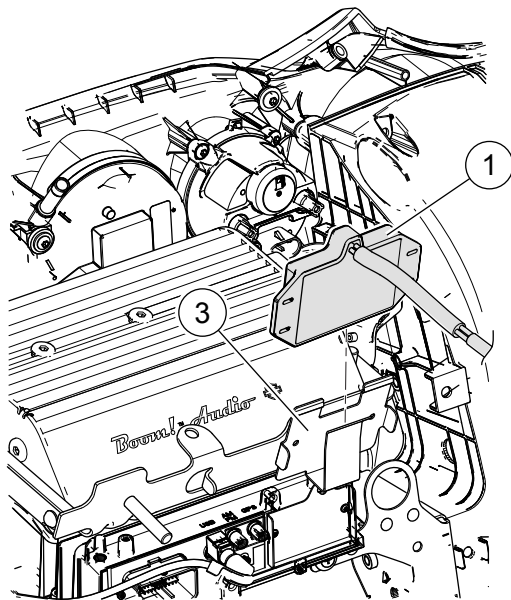
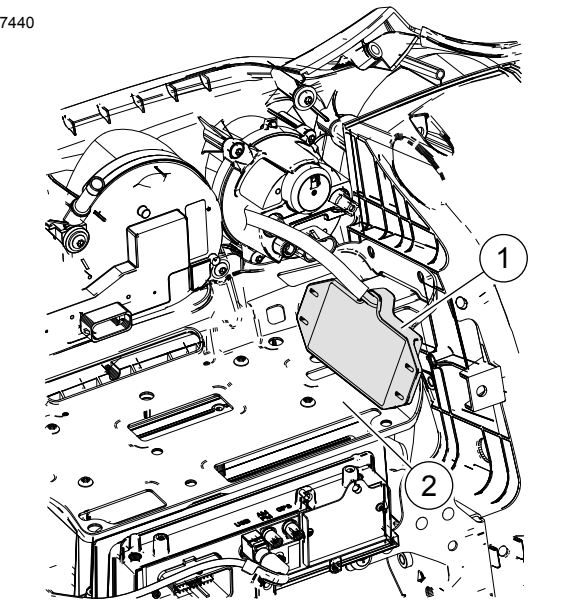

1. Raidītājs
2. Augšējais atbalsta kronšteins
3. Skava

Attēls 13 Raidītāja montāža (2014-2016. gada FLHT un FLHX Touring vai Trike modeļi)

2014-2016. gada FLTR Touring modeļi

PIEZĪME

- Nepieciešama atsevišķa elektriskā savienojuma kabeļa iegāde (daļa Nr. 69200722), ja vien nav jau uzstādīts.
- Ne vairāk kā trīs piederumi var tikt pievienoti elektriskā savienojuma kabeļiem.
- Elektriskie savienotāji servisa rokasgrāmatā ir norādīti ar numuru un burtu, kas šeit parādīts iekavās.

1. Noņemiet ārējo aptecētāju, sekojot instrukcijām apkopes rokasgrāmatā.
2. Skatiet šeit: Attēls 14. Noņemiet aizsargājošo lenti no putu pamatnes līmes pārklājuma.

3. Montējiet raidītāju pie plakanās virsmas pa vidu labajai radio pusei un labā skaļruņa korpusam.

4. Turpināt uz **savienotājkabeļa savienojuma** sadaļu.

is08329

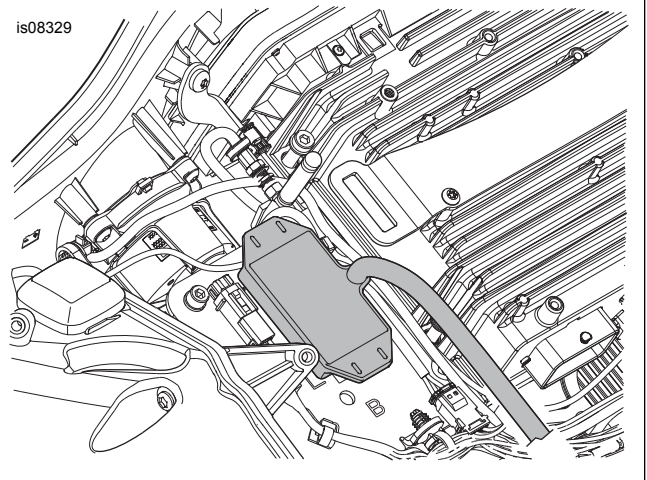

Attēls 14 Raidītāja montāža (2015-2016. gada un jaunāki FLTR Touring modeļi)

2017. gada un jaunāki FLHT un FLHX Touring vai Trike modeļi

PIEZĪME

- Nepieciešama atsevišķa elektriskā savienojuma kabeļa iegāde (daļas Nr. 69201599), ja vien nav jau uzstādīts.
- Ne vairāk kā trīs piederumi var tikt pievienoti elektriskā savienojuma kabeļiem.
- Elektriskie savienotāji servisa rokasgrāmatā ir norādīti ar numuru un burtu, kas šeit parādīts iekavās.

1. Noņemiet ārējo aptecētāju, sekojot instrukcijām apkopes rokasgrāmatā.
2. Skatīt figūru 15.

Modeļi BEZ aptecētājā montēta pastiprinātāja:

- a. Noņemiet aizsargājošo lenti no putu pamatnes līmes pārklājuma.
- b. Montējiet raidītāju (1) kreisajā pusē augšējam atbalsta kronšteinam.
- c. Turpināt uz **savienotājkabeļa savienojuma** sadaļu.

3. **Modeļi ar aptecētājā montētu pastiprinātāju:**

- a. Ievietojiet raidītāju (1) skavās (3) pastiprinātāja montāžas kronšteina priekšpusē.
- b. Turpināt uz **savienotājkabeļa savienojuma** sadaļu.

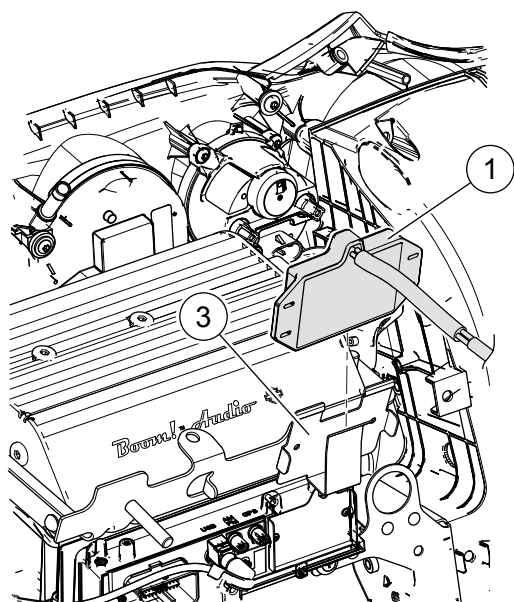
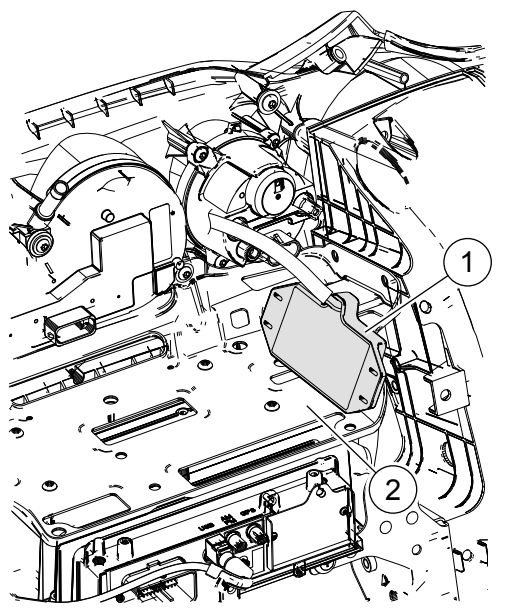

1. Raidītājs
2. Augšējais atbalsta kronšteins
3. Skava

Attēls 15 Raidītāja montāža (2017. gada un jaunāki FLHT un FLHX Touring vai Trike modeļi)

2017. gada un jaunāki FLTR Touring modeļi

PIEZĪME

- Nepieciešama atsevišķa elektriskā savienojuma kabeļa iegāde (daļas Nr. 69201599), ja vien nav jau uzstādīts.
- Ne vairāk kā trīs piederumi var tikt pievienoti elektriskā savienojuma kabeļiem.
- Elektriskie savienotāji servisa rokasgrāmatā ir norādīti ar numuru un burtu, kas šeit parādīts iekavās.

1. Noņemiet ārējo aptecētāju, sekojot instrukcijām apkopes rokasgrāmatā.
2. Attēls 16 . Noņemiet aizsargājošo lenti no putu pamatnes līmes pārklājuma.

3. Montējiet raidītāju pie plakanās virsmas pa vidu labajai radio pusei un labā skaļruņa korpusam.

4. Turpināt uz **savienotājkaabeļa savienojuma sadaļu**.

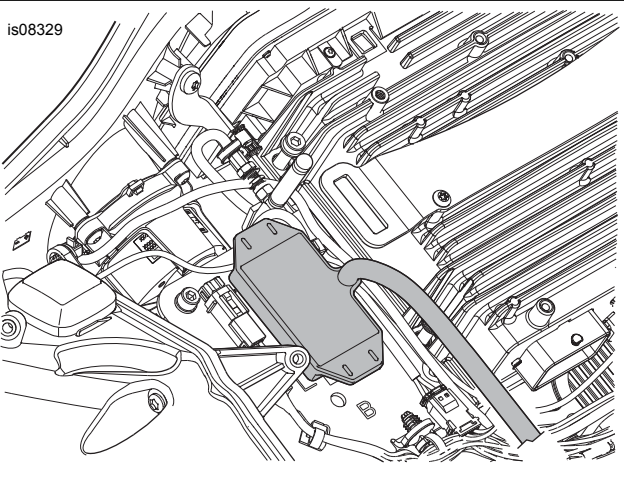

Attēls 16 Raidītāju uzstādīšanai (2017.gada un jaunākiem FLTR Touring modeļiem)

2002 - 2003 V-Rod modeļi

1. Skatiet šeit: Attēls 17 . Noņemiet skrūvi (3), kas piestiprina priekšējo kreiso aizvaru (1) uz motocikla. Noņemiet aizvaru no cilnēm (2), lai noņemtu vāku.
2. Skatiet šeit: Attēls 18 . Izmantojiet kabeļu siksnas, lai nostiprinātu raidītāju (1) pie motocikla vadu korpusa (2), kā parādīts attēlā.
3. Turpināt uz **savienotājkaabeļa savienojuma sadaļu**.

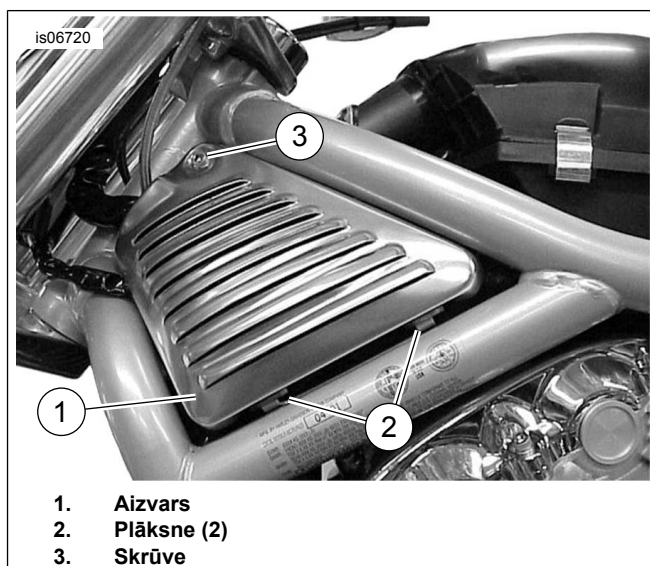

1. Aizvars
2. Plāksne (2)
3. Skrūve

Attēls 17 Kreisās puses aizvars (2002 - 2003 V-Rod redzams)

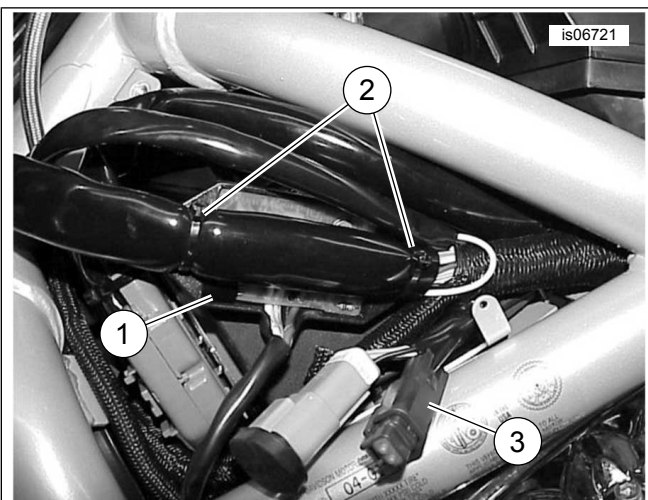

1. Raidītājs
2. Pievienojiet raidītāja kabeli vadu korpusam
3. Savienotājs ar melniem (zemējuma) un oranžiem vadiem

Attēls 18 Raidītāju uzstādīšana (2002 - 2003 V-Rod tikai)

2004.gada un jaunāki V-Rod modeļi

1. Skatiet šeit: Attēls 17 . Noņemiet skrūvi (3), kas piestiprina priekšējo kreiso aizvaru (1) uz motocikla. Noņemiet aizvaru no cilnēm (2), lai noņemtu vāku.
2. Skatiet šeit: Attēls 19 . Noņemiet gaisa kārbas vāciņu. Pagrieziet raidītāju (1) tā, lai eksponētā ķēdes puse būtu vērsta uz augšu. Ievietojiet raidītāju zem drošinātāju bloka vadu instalācijas. Izmantojiet divas kabeļu siksnas no komplekta caur raidītāja atlokkiem, lai nostiprinātu raidītāju pie drošinātāju bloku stiprinājumiem.
3. Turpināt uz **savienotājkabeļa savienojuma** sadaļu.

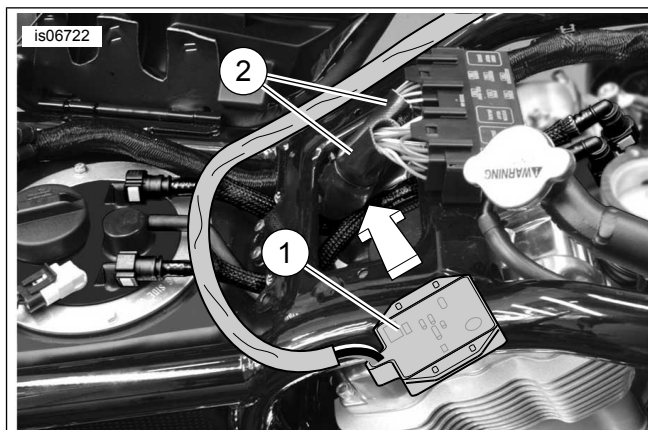

1. Raidītājs
2. Drošinātāju bloka vadu stiprinājums (2)

Attēls 19 Raidītāju uzstādīšanai (2004.gada un jaunākiem V-Rod)

SAVIENOTĀJKABEĻA SAVIENOJUMS

PIEZĪME

- **2014.gada un jaunākiem Touring modeļiem ar Dual halogēna lukturi nepieciešams izmantot trīs vadu raidītāju no šiem komplektiem.** Vecāki **četr**u vadu raidītāji no raidītāja/uztvērēja komplektiem 91558-01 un 91558-01A vai raidītāja komplekta 91561-01 **nevar tikt izmantoti** duālajam halogēna lukturim (Skatīt figūru 1.).
- **Ja no jauna instalētajam raidītājam ir gan balts vads , gan dzeltens vads (četr**u vadu raidītājs) , šos vadus savienojiet ar atbilstošajiem lukturu vadiem (balts līdz balts, dzeltens līdz dzeltens).

Ja no jauna instalētais raidītājs nomaina **OE raidītāju CVO** transportlīdzeklī:

- Izvilkt trīs vadus un spaiļes no četr

Tabula 2. Raidītāja savienotāju vadi (CVO modeļiem)

Atvere	Vadu krāsa
1	Oranžs/balts
2	Spraudnis
3	Balts
4	Black

Tabula 3. Raidītāja stiprinājuma savienojuma ātrā atsauce

Modelis	Meln (zemējuma) vads:	Oranži/ balti (jaudas) vadi:	Balts (Hi Beam signāls) vads:
Dyna (2003.gada un jaunāks)	Gredzenveida uzgalis uz zemējuma detaļas.	Savienot ar transportlīdzekli Oranžs/balts vads.	Savienojiet to ar galvenā luktura Balto vadu.
Dyna (2004-2011)	Gredzenveida uzgalis uz zemējuma detaļas.	Pie drošinātāju bloku adaptera.	Savienojiet to ar galvenā luktura Balto vadu.
Dyna (2012.gada un jaunāks)	Pie Melnā vada elektrībai savienotājkabeļa savienojums 72673-11.	Uz sarkano/ dzelteni vadu elektriskais savienojums savienotājkabelis 72673-11.	Savienojiet ar transportlīdzekļa ziilo/balto vadu.

Tabula 3. Raidītāja stiprinājuma savienojuma ātrā atsauce

Modelis	Melns (zemējuma) vads:	Oranži/ balti (jaudas) vadi:	Balts (Hi Beam signāls) vads:
Softail (2003.gada un jaunāks)	Gredzenveida uzgalis uz zemējuma detaļas.	Savienot ar transportlīdzekli Oranžs/balts vads.	Savienojiet to ar galvenā luktura Balto vadu.
Softail (2004-2010)	Gredzenveida uzgalis uz zemējuma detaļas.	Pie drošinātāju bloku adaptera.	Savienojiet to ar galvenā luktura Balto vadu.
Softail (2011-2017)	Pie Melnā vada elektrībai savienotājkaabeļa savienojums 72673-11.	Uz sarkano/ dzeltenu vadu elektriskais savienojums savienotājkaabeļis 72673-11.	Savienojiet to ar galvenā luktura zilo/balto vadu.
Softail (2018-vēlāk)	Uz melno elektrisko savienojumu vadu 69201599.	uz violetu/zilu elektrisko savienojumu vadu 69201599.	Savienojiet ar transportlīdzekļa zilo/balto vadu.
Sportster (2013-earlier)	Gredzenveida uzgalis uz zemējuma detaļas.	Savienot ar transportlīdzekli Oranžs/balts vads.	Savienojiet to ar galvenā luktura Balto vadu.
Sportster (2014-later)	Pie Melnā vada elektrībai savienotājkaabeļa savienojums 72673-11.	Uz sarkano/ dzeltenu vadu elektriskais savienojums savienotājkaabeļis 72673-11.	Savienojiet to ar galvenā luktura Balto vadu.
Street (2014.gada un jaunāks)	Datalink ligzdas korpusa [92B] 2 dobumam.	Datalink 5 dobumam ligzdas korpusa [92B].	Savienojiet ar transportlīdzekļa zilo/balto vadu.
Touring/Trike (2013-earlier)	Gredzenveida uzgalis uz zemējuma detaļas.	Pievienojiet HDI pozīcijas lukturim oranžā / baltā vadā no neizmantots savienotājs [29B].	Savienojiet to ar galvenā luktura Balto vadu.
Touring/Trike (2014-2016)	Pie Melnā vada elektrībai savienotājkaabeļa savienojums 69200722.	Ar stiepli Violet/Blue elektriskais savienojums savienotājkaabeļis 69200722.	Savienojiet ar transportlīdzekļa zilo/balto vadu.
Touring/Trike (2017-later)	Pie Melnā vada elektrībai savienotājkaabeļa savienojums 69201599.	Ar stiepli Violet/Blue elektriskais savienojums vads 69201599A.	Savienojiet ar transportlīdzekļa zilo/balto vadu.
V-Rod (2004.gada un jaunāks)	Gredzenveida uzgalis uz zemējuma detaļas.	Pievienojiet HDI pozīcijas lukturim oranžā / baltā vadā no neizmantots savienotājs [29A].	Savienojiet to ar galvenā luktura Balto vadu.
V-Rod (2005.gada un jaunāks)	Gredzenveida uzgalis uz zemējuma detaļas.	Savienojiet ar galvenā luktura oranžs/ balts vads pie savienotāja [38A].	Savienojiet to ar galvenā luktura Balto vadu.

Skatiet detalizētu informāciju par konkrētu savienojumu modeli sadaļās pēc šīs tabulas.

Vispārīgi

Vadu savienošana ir nepieciešama, uzstādot garāžas durvju atvērēju transportlīdzeklim. Atrodiet norādījumus konkrētam modelim sekojošajās sadaļās. Sekojiet norādījumiem apkopes rokasgrāmatas pielikumā, lai pareizi veiktu vadu savienošanas procedūru.

▲ BRĪDINĀJUMS

Noteikti ievērojiet ražotāja norādījumus, izmantojot UltraTorch UT-100 vai citas starojuma sildīšanas ierīces. Ražotāja norādījumu neievērošana var izraisīt aizdegšanos, kas savukārt var izraisīt nāves gadījumus vai nopietnus miesas bojājumus. (00335a)

- Nav ieteicams virzīt sildelementu plūsmu pret jebkuru degvielas sistēmas detaļu. Pārmērīgs karstums var izraisīt degvielas aizdegšanos/eksploziju, kas savukārt var izraisīt nopietnu miesas bojājumu vai nāves gadījumu.
- Nav ieteicams virzīt sildelementu plūsmu pret jebkuru elektriskās sistēmas detaļu, izņemot savienotājus, ar kuriem tiek veiktas termorukuma darbības.
- Vienmēr turiet rokas atstatu no instrumenta gala zonas un karstuma saraušanās uzgaļa.

2012.gada un jaunākos Dyna modeļos: pārejiet pie nākamās nodaļas.

2011.gada un jaunākos Softail modeļos: pārejiet pie nākamās nodaļas.

2014.gada un jaunākos Sportster modeļos: pārejiet pie nākamās nodaļas.

2014.gada un jaunākos Street modeļos: pārejiet pie , šīs nodaļas.

Touring un Trike modeļiem: pārejiet uz pareizo sadaļu par konkrētu gadu/modeli.

VISIEM citiem modeļiem: doties uz **Black Lead Connection** attiecībā uz konkrētu modeli.

2012.gada un vēlāk Dyna, 2011-2017.gada Softail un 2014.gada un vēlāk Sportster modeļi

PIEZĪME

Nepieciešama atsevišķa elektriskā pieslēguma vadu iegāde (daļa Nr. 72673-11).

Elektriskie savienotāji servisa rokasgrāmatā ir norādīti ar numuru un burtu, kas šeit parādīts iekavās.

1. Atrodiet zem sēdekļa Digital Technician savienotāju [91A] (pelēks sešu virzienu Deutsch tapas savienotājs ar gumijas čaulu). Novietojiet Electrical Connection Harness (Elektrisko savienojumu savienotāj kabeli) pie savienotāja [91A], bet NEPIEVĪENOJIET to uzreiz.
2. Novietojiet garāžas durvju atvērēja vadus virs elektrisko savienojumu vadu kūļa. Noņemiet oranžo / balto vadu no kanāla. Apgrīziet oranžās / baltās un melnās stieples piemērotā garumā, lai viegli sasniegtu aizdares savienotājelementus. NEGRIEZIET balto vadu.
3. Savienojiet melno garāžas durvju atvērēja vadu ar elektrisko savienojumu vadu kūļa **melnajiem** vadiem.
4. Savienojiet oranžo/ balto garāžas durvju atvērēja vadu ar elektrisko savienojumu vadu kūļa **sarkanajiem/dzeltenajiem** vadiem.
5. Izmantojiet lodlampu vai piemērotu sildīšanas ierīci, lai sakausētu savienotāju ar vadiem.
6. Izmantojiet karstuma pistoli vai sildierīci, lai aiztaisītu noslēgtā savienojuma savienojuma atvērto galu **sarkanajos / zilajos** vados elektrisko savienojumu vadu kūlī.
7. Izvelciet gumijas čaulu no pelēkā Digital Technician tapas savienotāja [91A]. Nogrieziet uznavu no vadiem.
8. Pievienojiet elektrisko savienojumu vadu kūļa ligzdas korpusu savienotājam [91A].
9. Ievietojiet gumijas čaulu vaļējā elektrisko savienojumu vadu kūļa tapas savienotājā.
10. Atskrūvējiet vai izņemiet četras skrūves, kas fiksē ECM pie motocykla kronšteina. Virziet elektrisko savienojumu vadu kūli zem ECM savienotāja. Pievelciet visus četrus uzgrīžņus..
Griezies moments: 5,1–6,2 N·m (45–55 in-lbs) *Seškanšu atslēgas skrūve*
11. Pārejiet uz **White Lead Connections** sadaļu konkrētam modelim.

Pēc 2018. gada ražoti Softail modeļi

1. Noņemiet piederumu barošanas spraudni 325B (Molex MX150, 3 tapu) no putekļu vāciņa transportlīdzekļa kreisajā pusē.
 - a. Noņemiet no savienotāja montāžas plāksnes putekļu vāku. Paceliet aiz putekļu vāciņu, lai to slidinātu uz priekšu un atpakaļ.
2. Pievienot vīriešu Molex 3 PIN savienotāju no iejūga 69201599A savienotāja 325B. Tad pabīdīet vāciņu uz savienotāja montāžas plāksnes un nofiksējiet to vietā.
3. Atstājiet otru 2 savienotāju putekļu vāciņus uz siksnas 69201599A.

4. Ievietojiet vadus uz priekšu un virziet savienotājus atpakaļ pie plāksnes. Novietojiet tos tur, kur tie netraucē citiem komponentiem.
5. Maršrutēt 3 vadus bez savienotāja uz degvielas tvertnes aizmuguri.
6. Skatīt figūru 20.

Raidītāja iejūgs:

 - a. Turiet balto vadu (1) pašā vada galā, lai tā netiktu izvilkta no apvalka (4) ar oranžo / balto vadu.
 - b. Pārtraukumā (3) izvelciet oranžo/ balto (1) vadu no apvalka (4).
7. Maršrutēt balto vadu un garo sekciju ar apvalku uz augšu rāmja galvenajā statīvā līdz iejūga kontaktligzdai transportlīdzekļa priekšpusē.
8. Atrast zilu/baltu vadu no priekšējā luktura 38 b un savienotās baltās stieples no raidītāja. Savienojiet piemērotā attālumā no savienotāja 38B.
9. Ievietojiet melno vadu no raidītāja siksnas uz melnu vadu, kas ir instalēts 69201599.
10. Pievienojiet oranžo / balto vadu no raidītāja siksnas līdz violetam / zilajam vadam savienotāj kabelī 69201599.
11. Nostipriniet kabelu kūļus ar kabelu siksnām.
12. Montēt iepriekš izjauktas sastāvdaļas.

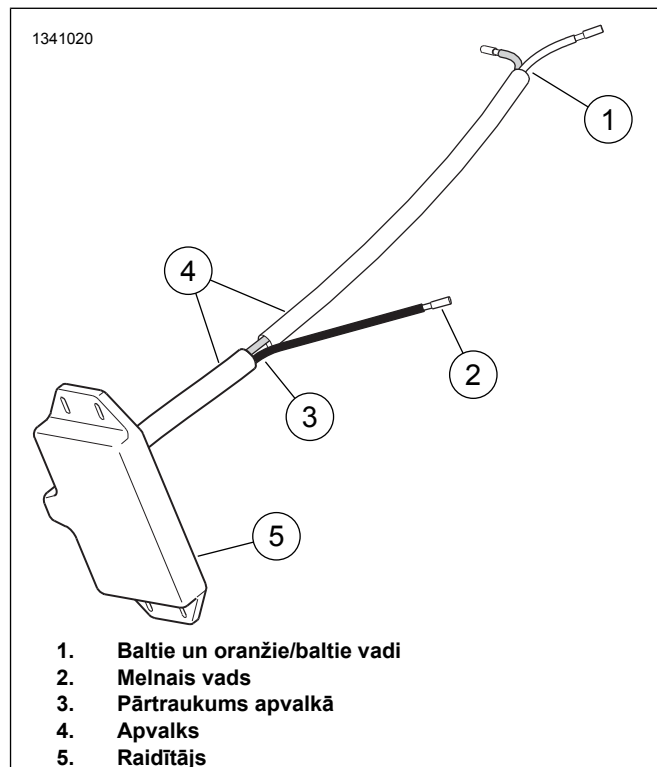

Attēls 20

2014.gada un jaunāki Street modeļi

1. *PIEZĪME*

Nepieciešams atsevišķi iegādāties sešvirzienu Deutsch kontaktligzdas korpusu (daļa Nr. 72136-94GY), sekundāro slēdzeni (daļa Nr. 72156-94), divus kontaktligzdas spaiļus (daļa Nr. 72191-94) un četrus blīvslēgus (daļa Nr. 72195-94).

Noņemiet tikai oranžo / balto vadu no raidītāja kanāla. NENOŅEMT balto vadu no kanāla.

2. Maršrutējiet balto vadu uz transportlīdzekļa priekšpusi. Ja no jauna instalētajam raidītājam ir gan balts vads, gan dzeltens vads (četrus vadus raidītājs), virziet dzelteno vadu uz priekšu blakus baltajam vadam.
3. Atrodiet zilo / balto vadu pie četrus virzienu luktura savienotāja [38].
4. Skatiet šeit: Attēls 34. Izņemiet no komplekta zilo noslēgto hermētiskā pārlaiduma savienotāju (5). Savienojiet balto raidītāja vadu ar zilo / balto tālās gaismas luktura vadu. Ja raidītājam ir arī dzeltens vads, savienojiet TO ar zilo / dzelteno tuvās gaismas vadu.
5. Izņemiet no komplekta sarkano noslēgto hermētiskā pārlaiduma savienotāju (4). Savienojiet melno vadu (13) no komplekta uz melno raidītāja zemējuma vadu.
6. Ievietojiet melno vadu un oranžo / balto vadu sešu virzienu datu savienojuma savienotājā [91] zem labās puses vāka. Izgrieziet vadus garumā.
7. Skatiet apkopes rokasgrāmatas pielikumu. Abus vadu galus noslēgt ar ligzdu spailēm (daļa Nr. 72191-94, iegādāti atsevišķi).
8. Ievietojiet dobumā 2 melno noslēgto vadu sešstaru Deutsch kontaktligzdas korpusā (daļa Nr. 72136-94GY, iegādāta arī atsevišķi). Ievietojiet oranžo / balto noslēgto vadu dobumā 5. Ievietojiet blīvējuma tapas (daļa Nr. 72195-94) četrus atvērtajos dobumos. Uzstādiet sekundāro atslēgu (daļa nr. 72156-94).
9. Novietojiet ligzdas korpusu uz datu savienojuma savienotāju [91]. Nostipriniet ar kabeļu savilcējiem no komplekta.

2013. gada un jaunāki FLHT, FLHX un FLTR Touring modeļi vai Trike modeļi

1. Izgrieziet baltā un oranžā / baltā raidītāja vadus līdz apmēram tādām pašām garumam kā raidītāja melnajam zemējuma vadam. Izgrieziet, lai ļautu pietiekami daudz vadu atdalīt un savienot vadus viegli.

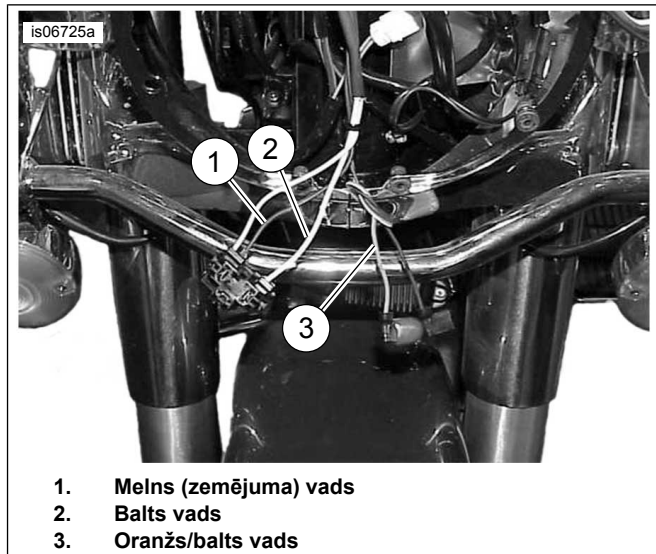

1. Melns (zemējuma) vads
2. Balts vads
3. Oranžs/balts vads

Attēls 21 Vadi raidītāju savienojumiem (2013.gada un vecākam FLHR)

2. a. **2013.gada un vecākiem FLHR Touring modeļiem:** Skatīt figūru 21. Nogrieziet melno (1) un balto (2) luktura vadu **gondolā**, nogriežot garumus mazliet, lai izvairītos no tā, ka visi savienojumi ir kopā.
 - b. **2013.gada un vecākie FLHT un FLHR Touring un Trike modeļiem:** Skatīt figūru 11. Nogrieziet melno (4) un balto (5) luktura vadu **aptecētājā**, nogriežot garumus mazliet, lai izvairītos no tā, ka visi savienojumi ir kopā.
 - c. **2013.gada un vecākiem FLHR Touring modeļiem:** Skatīt figūru 12. Nogrieziet melno (4) un balto (5) luktura vadu **aptecētājā**, nogriežot garumus mazliet, lai izvairītos no tā, ka visi savienojumi ir kopā.
 - d. **VISIEM 2013.gada un vecākiem Touring/Trike modeļiem:** Pārvelciet stiepi vadu no komplekta (sk. Attēls 34, detaļa 9) virs melnā un baltā luktura vadiem.
3. Skatiet šeit: Attēls 22. "Divi vienā" savīt konfigurāciju. Izņemiet **sarkano** noslēgto hermētiskā pārlaiduma savienotāju (sk. Attēls 34, detaļa 4) no komplekta. Savīt melnā garāžas durvju atvērējs raidītāja vadu ar **melnajiem** vadiem no galvenā luktura. Pagrieziet raidītāja vadu instalācijas korpusu atpakaļ, lai palīdzētu savienošanai.

PIEZĪME

Elektriskie savienotāji servisa rokasgrāmatā ir norādīti ar numuru un burtu, kas šeit pārādīts iekavās.

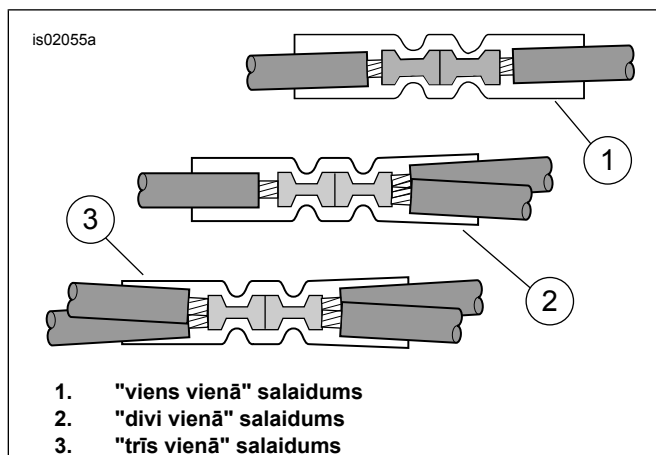

Attēls 22 Slēgto vadu savienojumu konfigurācijas

4. Izmantojiet atlikušo sarkano aizzīmogatā savienotāja savienojumu, lai savienotu oranžo / balto raidītāja vadu ar oranžo / balto vadu neizmantotā pozīcijas luktura savienotājā [29B]:
 - a. **Par 2013.gadu agrākiem FLHR Touring modeļiem**, oranžais / baltais vads ir piesaistīts galvenajam stiprinājumam gondolā.
 - b. **VISIEM CITIEM par 2013.gadu agrākiem Touring/Trike modeļiem** oranžais / baltais vads ir piesaistīts pie savienojuma instalācijas pie galvenā luktura.
5. Sk. Attēls 34 .Izņemiet no komplekta **zilo** noslēgto hermētiskā pārlaiduma savienotāju (5). Savienojiet balto raidītāja vadu ar balto galvenā luktura vadiem.
6. Pabīdīet vadu caur abu galveno lukturu vadu savienojuma laukumu.
7. Dodieties uz **uztvērēja un raidītāja programmēšanas** sadaļu, lai ieprogrammētu garāžu durvju atvērēja vadības ierīces.

2014-2016 Touring vai Trike modeļi

1. Noņemiet kreisās puses sānu vāku. Atrodiet savienotāju [4A], kas ir pelēks **astoņu virzienu** Molex tapas savienotājs elektriskajā kedijā.
2. **Elektroinstalācijas instalācijas uzstādīšana:** Ievietojiet instalācijas komplektu atbilstoši norādījumiem **šajā** komplektā, bet **NEIZMANTOJIET** savienotāju [4A] tagad.
3. **Ja elektriskā pieslēguma instalācija jau ir uzstādīta :** Atvienojiet instalāciju no savienotāja [4A].
 - a. Nepieciešamības gadījumā savienojiet vadus ar elektrisko savienojumu siksnu noslēgtajiem vāciņiem. Ja elektriskā pieslēguma siksna ir pievienota iepriekšējai piederumu instalācijai, nogrieziet esošos savienojumus. **NENOŅEMIET** aizzīmogoto vāciņu no **SARKANĀ** vada. Skatīt figūru 22. vairākiem savienojumiem.

- b. Nospiediet vāciņu no Melnā vada, piespiediet atpakaļ, saspiediet un noslēdziet MELNAJAM vadam no **ŠT** komplekta vadu instalācijas, izmantojot papildu melno vadu (10) no aparatūras paketes kā pagarinājumu.
- c. Nospiediet vāciņu no violetā/zilā vada, piespiediet atpakaļ, saspiediet un noslēdziet oranžo/ balto vadu no **ŠIS** komplekta vadu instalācijas.

4. Noņemiet laikapstākļu vāciņu no savienotāja [4A] un savienojiet astoņu virzienu savienotājus.

5. Pārejiet uz **White Lead Connections** sadaļu konkrētam modelim.

2017.gada un jaunāki Touring vai Trike un 2018.gada un jaunāki Softail modeļi

1. Atrodiet savienotāju [325B], kas ir pelēks **trīs virzienu** Molex tapas savienotājs elektriskajā kedijā.
 - a. **Touring un Trike:** noņemt labo sānu vāku.
 - b. **Softail:** Noņemt kreisās puses vāku.
2. **Elektroinstalācijas instalācijas uzstādīšana:** Ievietojiet instalācijas komplektu atbilstoši norādījumiem **šajā** komplektā, bet **NEIZMANTOJIET** savienotāju [325B] tagad.
3. **Ja elektriskā pieslēguma instalācija jau ir uzstādīta :** Atvienojiet instalāciju no savienotāja [325B].
 - a. Nepieciešamības gadījumā savienojiet vadus ar elektrisko savienojumu siksnu noslēgtajiem vāciņiem. Ja elektriskā pieslēguma siksna ir pievienota iepriekšējai piederumu instalācijai, nogrieziet esošos savienojumus. **NENOŅEMIET** aizzīmogoto vāciņu no **SARKANĀ** vada. Skatīt figūru 22. vairākiem savienojumiem.
 - b. Nospiediet vāciņu no Melnā vada, piespiediet atpakaļ, saspiediet un noslēdziet MELNAJAM vadam no **ŠT** komplekta vadu instalācijas, izmantojot papildu melno vadu (10) no aparatūras paketes kā pagarinājumu.
 - c. Nospiediet vāciņu no violetā/zilā vada, piespiediet atpakaļ, saspiediet un noslēdziet oranžo/ balto vadu no **ŠIS** komplekta vadu instalācijas.

4. Noņemiet laikapstākļu vāciņu no savienotāja [325B] un savienojiet trīs virzienu savienotājus.

5. Pārejiet uz **White Lead Connections** sadaļu konkrētam modelim.

MELNĀ IZVADA SAVIENOJUMS AR ZEMĒJUMU

2011. gada un vecākiem Dyna modeļiem

1. Noņemiet uzgriezni no zemes spraugas, rāmja augšpusē, zem sēdekļa pie degvielas tvertnes.
2. Skatiet šeit: Attēls 34. Atlasiet pareizo gredzena spaili (6 vai 7) no komplekta, lai uzstādītu zemes balstu.

3. Skatiet šeit: Attēls 3 . Izgrieziet melno zemējuma vadu (2) uz garāžas durvju atvērēja vadu, lai viegli sasniegtu zemējuma atrašanās vietu. Uzspiediet gredzenveida spaili uz vada gala saskaņā ar Packard saspišanas rīka lietošanas norādījumiem apkopes rokasgrāmatas pielikumā.
4. Uzstādiet gredzenveida spaili uz zemējuma savienojuma. Pievelciet atbilstoši apkopes rokasgrāmatā norādītajai griezes momenta specifikācijai.
5. Pārejiet uz **Orange/White Lead Connections** sadaļu konkrētam modelim.
6. Uzstādiet gredzenveida spaili uz zemējuma skrūves vītņēm. Piestipriniet zemes skrūvi sākotnējā vietā. Pievelciet atbilstoši apkopes rokasgrāmatā norādītajai griezes momenta specifikācijai.
7. Pārejiet uz **Orange/White Lead Connections** sadaļu konkrētam modelim.

2010. gada un vecākiem Softail modeļiem

1. Noņemiet zemes skrūvi, kas atrodas virs rāmja, zem sēdekļa pie degvielas tvertnes.
2. Skatiet šeit: Attēls 34. Izvēlieties pareizo gredzena spaili (6 vai 7) no komplekta, lai uzstādītu zemes skrūvi.
3. Izgrieziet melno vadu uz garāžas durvju atvērēja vadu, lai viegli sasniegtu zemējuma atrašanās vietu. Uzspiediet gredzenveida spaili uz vada gala saskaņā ar Packard saspišanas rīka lietošanas norādījumiem apkopes rokasgrāmatas pielikumā.
4. Skatiet šeit: Attēls 6. Uzstādiet gredzenveida spaili uz zemējuma skrūves vītņēm. Piestipriniet zemes skrūvi pie rāmja. Pievelciet atbilstoši apkopes rokasgrāmatā norādītajai griezes momenta specifikācijai.
5. Pārejiet uz **Orange/White Lead Connections** sadaļu konkrētam modelim.

2013. gada un vecākiem Sportster modeļiem

1. Noņemiet elektrisko sānu vāku kreisajā pusē pie akumulatora.
2. Maršrutējiet garāžas durvju atvērēja vadu caur rāmja augšdaļu zem sēdekļa. Maršrutējiet uz elektrisko slēdzi elektriskā sānu vāka iekšpusē.
3. Skatiet šeit: Attēls 25. Noņemiet zemējuma skrūvi (1), kas izvietota:
 - a. Zem sēdekļa dažiem 1996.–2003. gada modeļiem
 - b. Netālu no aizmugures dakšām 1995. un iepriekšējos modeļos un 1996.-2003. gada modeļos bez skrūves zem sēdekļa
 - c. Uz motora pie startera 2004. gada un vēlākos modeļos
4. Skatiet šeit: Attēls 34. Izvēlieties pareizo gredzena spaili (6 vai 7) no komplekta, lai uzstādītu zemes skrūvi.
5. Izgrieziet melno vadu uz garāžas durvju atvērēja vadu, lai viegli sasniegtu zemējuma atrašanās vietu. Uzspiediet gredzenveida spaili uz vada gala saskaņā ar Packard saspišanas rīka lietošanas norādījumiem apkopes rokasgrāmatas pielikumā.

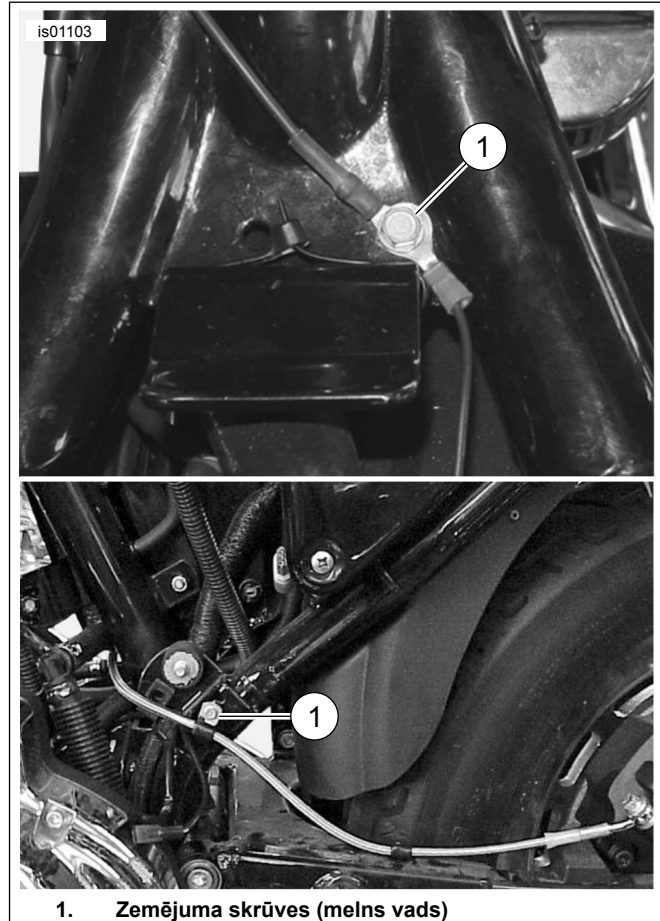

1. Zemējuma skrūves (melns vads)

Attēls 23 Zemējuma savienojumi (Sportster modeļiem)

2002 - 2003 V-Rod modeļi

1. Izgrieziet melno raidītāja iezemēto vadu, lai viegli sasniegtu vienu no motora izciļņvārpstas skrūvēm. Noņemiet zemes skrūvi.
2. Skatiet šeit: Attēls 34. Izvēlieties komplektā mazāku diametra gredzena spaili (7). Piestipriniet gredzena spaili uz melnā raidītāja stieples atbilstoši Packard gofrēšanas rīka norādījumiem servisa rokasgrāmatas pielikumā.
3. Piestipriniet gredzena termināli pie motora ar zemes skrūvi. Pievelciet atbilstoši apkopes rokasgrāmatā norādītajai griezes momenta specifikācijai.
4. Pārejiet uz **Orange/White Lead Connections** sadaļu konkrētam modelim.

2004.gada un jaunāki V-Rod modeļi

1. Skatiet šeit: Attēls 24. "Divi vienā" savīt konfigurāciju. Izņemiet **sarkano** noslēgto hermētiskā pārlaiduma savienotāju (sk. Attēls 34 , detaļa 4) no komplekta. Ievietojiet melno vadu (13) no komplekta uz melno raidītāja zemes vadu atbilstoši servisa rokasgrāmatas pielikumam. Izvelciet cauruļvadu (10) no komplekta virs savienotās virves.
2. Novietojiet zemes vadu un cauruļvadu
 - a. Gar motocikla rāmi pa kreisi no gaisa kārbas
 - b. Pie galvenā savienotājkaabeļa
 - c. Uz vietu, kas atrodas zem kreisās malas aizvara
3. Izgrieziet melnā raidītāja zemes vadu un vadu, lai viegli piekļūtu vienam no zemes spraudņiem akumulatora zemes kabeļa galos.
4. Izvēlieties komplektā mazāku diametra gredzena spaili (7). Piestipriniet gredzena spaili uz melnā raidītāja stieples atbilstoši Packard gofrēšanas rīka norādījumiem servisa rokasgrāmatas pielikumā.
5. Nostipriniet melnā vada gredzenveida spaili pie negatīvās spaiļes stiprinājuma stieņa uz akumulatora. Pievelciet gala stiprinājumus.
Griezmes moments: 7–10 N·m (60–96 **in-lbs**) *Sešstūra uzgrieznis*
6. Pārejiet uz **Orange/White Lead Connections** sadaļu konkrētam modelim.

ORANŽĀ/BALTĀ IZVADA SAVIENOJUMS AR ALTERNATĪVO JAUDAS AVOTU

Izmantojiet apkopes rokasgrāmatā iekļautās attiecīgā modeļa un izlaiduma gada transportlīdzeklim atbilstošās elektroinstalācijas diagrammas, lai atrastu jaudas avotu, kas tiek barots caur aizdedzes slēdzi.

2003. gada un vecākiem Dyna modeļiem

Garāžas durvju atvērēja **pārslēdzamais** strāvas avots ir oranžs / balts (O / W) galveno siksnu strāvas vads zem sēdekļa vai sānu vāka iekšpusē.

1. Noņemiet elektrisko sānu vāku kreisajā pusē pie akumulatora.
2. Skatiet šeit: Attēls 3 . Uzmanīgi sagrieziet galveno siksnu apvalka laukumu zem sēdekļa vai sānu vāka iekšpusē pieejamā vietā. Izgrieziet oranžā / baltā galveno siksnu strāvas vadu.
3. Izvelciet **tikai** oranžo / balto vadu no garākā cauruļvada gabala garāžas durvju atvērēja vadu instalācijā.. Samaziniet lieko garumu no oranžās/ baltā vada, lai viegli piekļūtu grieztiem oranžajiem / baltajiem vadiem uz galvenās transportlīdzekļa instalācijas.

4. Skatiet šeit: Attēls 22 . "Divi vienā" savīt konfigurāciju. Izņemiet **sarkano** noslēgto hermētiskā pārlaiduma savienotāju (sk. Attēls 34 , detaļa 4) no komplekta. Ievietojiet garāžu durvju atvērēja vadu strāvas vadu uz galvenajiem vadu oranžajiem / baltajiem vadiem atbilstoši servisa rokasgrāmatas pielikumam.
5. Pārejiet uz **White Lead Connections** sadaļu konkrētam modelim.

2004.–2011. gada Dyna modeļiem

Garāžas durvju atvērēja **pārslēgtais** barošanas avots ir atvērta drošinātāja pozīcijā drošinātāju panelī. Skatiet apkopes rokasgrāmatas sadaļu DROŠINĀTĀJI un atbilstošo elektroinstalācijas diagrammu apkopes rokasgrāmatas pielikumā.

1. Atrodiet elektrisko sānu vāku kreisajā pusē pie akumulatora, bet stingri satveriet abas puses, izvelciet uz āru, lai noņemtu.
2. Atbilstoši norādēm apkopes rokasgrāmatā, noņemiet elektrisko bloku no transportlīdzekļa.
3. Skatiet šeit: Attēls 34. Iegūstiet oranžo/ balto drošinātāju bloka adaptera vadu (12) no komplekta. Ievērojiet termināli katrā galā (Skatīt figūru 34.). Šajā drošinātāju blokā ievieto tikai termināli ar atsperu cilpām. Uzmanīgi nogrieziet no vada nevajadzīgo spaili un izmetiet to.
4. Skatiet šeit: Attēls 25. Atrodiet drošinātāja dobumu, kas uz drošinātāju bloka vāka ir norādīts kā "OPEN" labajā drošinātāju blokā. Ievietojiet oranžā/baltā adaptera vada spaili, līdz tā atdurās. Lai noteiktu pareizu novietojumu un ievietošanas dziļumu, skatiet blakus esošo rūpnīcā uzstādīto spaili.
5. Izvelciet **tikai** oranžo / balto vadu no garākā cauruļvada gabala garāžas durvju atvērēja vadu instalācijā.. Samaziniet lieko garumu no oranža / baltā vada līdz viegli sasniedzamajam adaptera vadam.
6. Skatiet šeit: Attēls 24. "Viens vienā" savīt konfigurāciju. Izņemiet no komplekta **zilo** noslēgto hermētiskā pārlaiduma savienotāju (sk. Attēls 34 , detaļa 5) no komplekta.. Ievietojiet garāžu durvju atvērēja vadu strāvas vadu uz adaptera vadu atbilstoši servisa rokasgrāmatas pielikumam.
7. Skatiet šeit: Attēls 34. Uzstādiet 2A drošinātāju (11) no komplekta uz "OPEN" drošinātāja dobumā, lai pabeigtu ķēdi.
8. Atbilstoši norādēm apkopes rokasgrāmatā, uzstādiet elektrisko bloku. Uzstādiet elektrisko paneļa vāku, izlīdzinot tapas ar gumijas ieliktniem elektriskajā panelī. Stingri iebīdīet vietā.
9. Pārejiet uz **White Lead Connections** sadaļu konkrētam modelim.

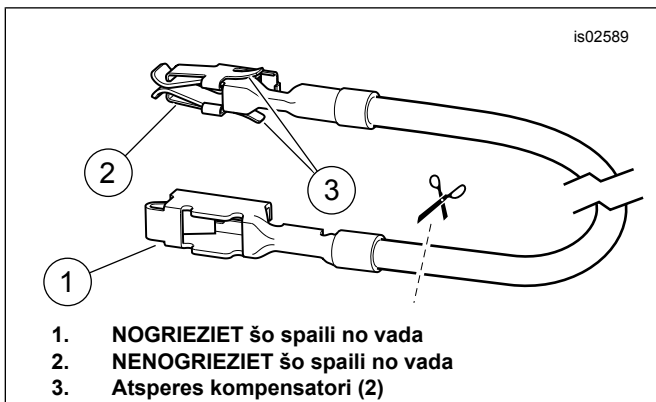

Attēls 24 Kūstošo drošinātāju bloka adaptera vads (Dyna un Softail modeļiem)

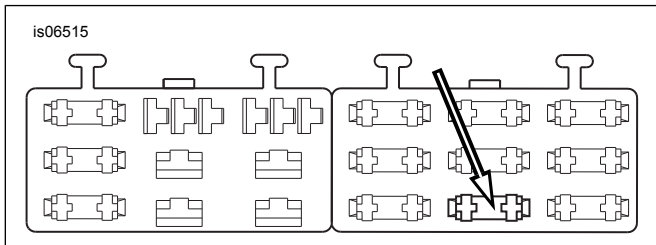

Attēls 25 "Atvērtā" drošinātāju bloka dobumā (2004.gada un vēlākiem Dyna)

2003. gada un vecākiem Softail modeļiem

Garāžas durvju atvērēja **pārslēdzamais** strāvas avots ir oranžs / balts (O / W) vads aizmugurējā luktura instalācijā zem sēdekļa.

1. Skatiet šeit: Attēls 3 . Uzmanīgi sagrieziet aizmugurējā luktura siksnas (1) apvalka laukumu pieejamā vietā zem sēdekļa. Izgrieziet oranžo / balto vadu.
2. Izvelciet **tikai** oranžo / balto vadu no garākā cauruļvada gabala garāžas durvju atvērēja vada instalācijā.. Samaziniet lieko garumu no oranžā/ baltā vada, lai viegli piekļūtu grieztiem oranžajiem / baltajiem vadiem zem sēdekļa.
3. Skatiet šeit: Attēls 3 . "Divi vienā" savīt konfigurāciju. Izņemiet **sarkano** noslēgto hermētiskā pārlaiduma savienotāju (sk. Attēls 34 , detaļa 4) no komplekta. Ievietojiet garāžu durvju atvērēja vada strāvas vadu uz izgrieztajiem oranžajiem / baltajiem vadiem atbilstoši servisa rokasgrāmatas pielikumam.
4. Pārejiet uz **White Lead Connections** sadaļu konkrētam modelim.

2004.–2010. gada Softail modeļi

Garāžas durvju atvērēja **pārslēgtais** barošanas avots ir atvērta drošinātāja pozīcijā drošinātāju panelī. Skatiet apkopes rokasgrāmatas sadaļu DROŠINĀTĀJI un atbilstošo elektroinstalācijas diagrammu apkopes rokasgrāmatas pielikumā.

1. Noņemiet kūstošo drošinātāju bloka vāku. Noņemiet abas sešstūra galvas skrūves, ar kurām nostiprināts kūstošo drošinātāju bloka kronšteins. Pavelciet kronšteinu un kūstošo drošinātāju bloka mezglu nost no transportlīdzekļa rāmja.

2. Nospiediet cilni, kas saglabā kreiso drošinātāju bloku. Izbidiet bloku no montāžas atverēm.

3. Skatiet šeit: Attēls 34. Iegūstiet oranžo/ balto drošinātāju bloka adaptera vadu (12) no komplekta. Ievērojiet termināli katrā galā (skatiet Attēls 24). Šajā drošinātāju blokā ievieto tikai termināli ar atsperu cilpām. Uzmanīgi izgrieziet neizmantoto termināli no vadiem un izmetiet.

4. Skatiet šeit: Attēls 26. Atrodiet drošinātāju dobumu, kas norādīts kā "P&A IGN" uz drošinātāja bloka vāka labajā drošinātāju blokā. Ievietojiet oranžā/baltā adaptera vada spaili, līdz tā atduras. Lai noteiktu pareizu novietojumu un ievietošanas dziļumu, skatiet blakus esošo rūpnīcā uzstādīto spaili.

5. Izvelciet **tikai** oranžo / balto vadu no garākā cauruļvada gabala garāžas durvju atvērēja vada instalācijā.. Samaziniet lieko garumu no oranža / baltā vada līdz viegli sasniedzamajam adaptera vadam.

6. Skatiet šeit: Attēls 22 . "Viens vienā" savīt konfigurāciju. Izņemiet no komplekta **zilo** noslēgto hermētiskā pārlaiduma savienotāju (sk. Attēls 34 , detaļa 5) no komplekta.. Ievietojiet garāžu durvju atvērēja vada strāvas vadu uz adaptera vada atbilstoši servisa rokasgrāmatas pielikumam.

7. Skatiet šeit: Attēls 34. Uzstādiet 2A drošinātāju (11) no komplekta drošinātāja "P&A IGN" dobumā, lai pabeigtu ķēdi.

8. Iebīdīet kūstošo drošinātāju bloku uzstādīšanas atverēs kūstošo drošinātāju bloka kronšteinā līdz tas ar klikšķi nostiprinās tam paredzētajā vietā. Uzstādiet kronšteinu un drošinātāju bloka montāžu. Piestipriniet ar divām iepriekš izņemtajām sešstūra skrūvēm. Kārtīgi pievelciet.

9. Pārejiet uz **White Lead Connections** sadaļu konkrētam modelim.

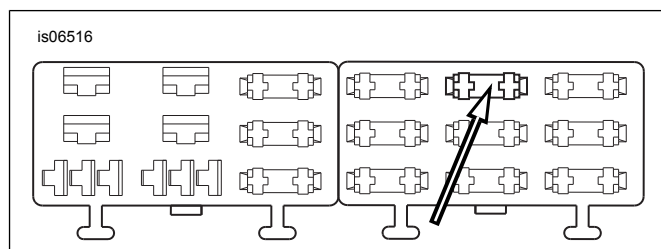

Attēls 26 «P&A IGN» kūstošo drošinātāju bloka nodalījums (2004.–2010. gada Softail modeļiem)

2013. gada un vecākiem Sportster modeļiem

Garāžas durvju atvērēja **pārslēdzamais** strāvas avots ir oranžs / balts (O / W) galveno siksnu strāvas vads zem sēdekļa vai elektriskā sānu vāka iekšpusē.

PIEZĪME

Dažiem Sportster modeļiem aizdedzes modulis ir jānoņem, lai piekļūtu oranžajam / baltajam vadam galvenajā instalācijā.

1. Skatiet šeit: Attēls 27. Uzmanīgi sagrieziet galveno siksnu apvalka laukumu zem sēdekļa vai elektriskā sānu vāka iekšpusē pieejamā vietā. Izgrieziet oranžā / baltā galveno siksnu strāvas vadu.

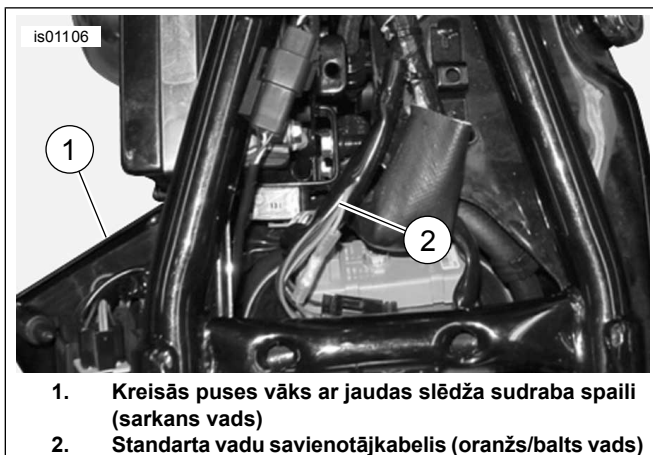

1. Kreisās puses vāks ar jaudas slēdža sudraba spaili (sarkans vads)
2. Standarta vadu savienotājkabelis (oranžs/balts vads)

Attēls 27 Strāvas savienojumi (Sportster modeļi)

2. Izvelciet **tikai** oranžo / balto vadu no garākā cauruļvada gabala garāžas durvju atvērēja vadu instalācijā. Samaziniet lieko garumu no oranžā/ baltā vada, lai viegli piekļūtu grieztiem oranžajiem / baltajiem vadiem zem sēdekļa vai sānu pārsega.
3. Skatīt Attēls 22 „Divi vienā” savīt konfigurāciju. Izņemiet **sarkano** noslēgto hermētiskā pārlaiduma savienotāju (sk. Attēls 34 , detaļa 4) no komplekta. Ievietojiet garāžu durvju atvērēja vadu strāvas vadu uz galvenajiem vadu oranžajiem / baltajiem vadiem atbilstoši servisa rokasgrāmatas pielikumam.
4. Pārejiet uz **White Lead Connections** sadaļu konkrētam modelim.

2002 - 2004 V-Rod modeļi

PIEZĪME

Elektriskie savienotāji servisa rokasgrāmatā ir norādīti ar numuru un burtu, kas šeit parādīts iekavās.

1. Skatiet šeit: Attēls 28 vai Attēls 29 . Izgrieziet oranžo / balto galveno transportlīdzekļa savienotājkaabeļa vadu pie neizmantotā stāvokļa lampas savienotāja [29A] (1).
2. Izvelciet **tikai** oranžo / balto vadu no garākā cauruļvada gabala garāžas durvju atvērēja vadu instalācijā. Samaziniet lieko garumu no oranžā / baltā vada, lai viegli piekļūtu grieztajiem oranžajiem / baltajiem vadiem pie savienotāja [29A].
3. Skatiet šeit: Attēls 22 . "Divi vienā" savīt konfigurāciju. Izņemiet **sarkano** noslēgto hermētiskā pārlaiduma savienotāju (sk. Attēls 34 , detaļa 4) no komplekta. Ievietojiet garāžu durvju atvērēja vadu strāvas vadu uz galvenajiem vadu oranžajiem / baltajiem vadiem atbilstoši servisa rokasgrāmatas pielikumam.
4. Pārejiet uz **White Lead Connections** sadaļu konkrētam modelim

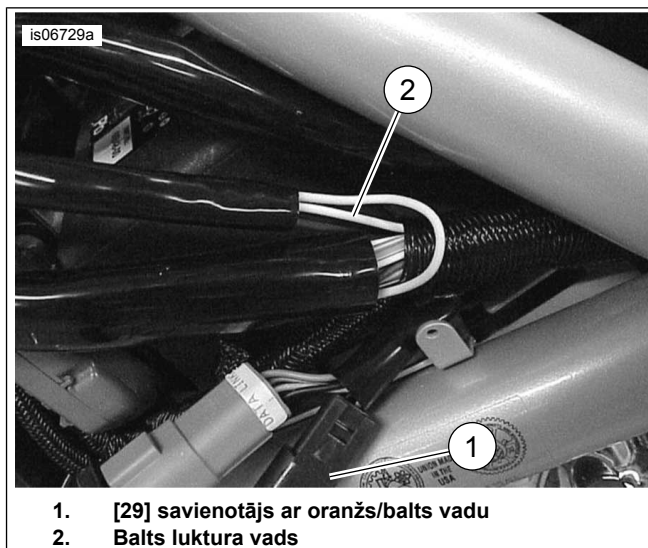

1. [29] savienotājs ar oranžs/balts vadu
2. Balts luktura vads

Attēls 28 Vadu salaiduma vietas (2002 - 2003 V-Rod)



1. [29] savienotājs ar oranžs/balts vadu
2. Galvenā luktura savienotājkaabeļi

Attēls 29 Vadu salaiduma vietas (2004 V-Rod)

2005.gada un jaunāki V-Rod modeļi

PIEZĪME

Elektriskie savienotāji servisa rokasgrāmatā ir norādīti ar numuru un burtu, kas šeit parādīts iekavās.

1. Skatiet šeit: Attēls 30. Izgrieziet oranžo / balto **galveno transportlīdzekļa savienotājkaabeļa vadu** pie galvenā luktura kontakta [38A] (1).
2. Izvelciet **tikai** oranžo / balto vadu no garākā cauruļvada gabala garāžas durvju atvērēja vadu instalācijā. Samaziniet lieko garumu no oranžā / baltā vada, lai viegli piekļūtu grieztajiem oranžajiem / baltajiem vadiem pie savienotāja [38A].
3. Skatiet šeit: Attēls 22 . "Divi vienā" savīt konfigurāciju. Izņemiet **sarkano** noslēgto hermētiskā pārlaiduma savienotāju (sk. Attēls 34 , detaļa 4) no komplekta. Ievietojiet garāžu durvju atvērēja vadu strāvas vadu uz galvenajiem vadu oranžajiem / baltajiem vadiem atbilstoši servisa rokasgrāmatas pielikumam.
4. Pārejiet uz **White Lead Connections** sadaļu konkrētam modelim.

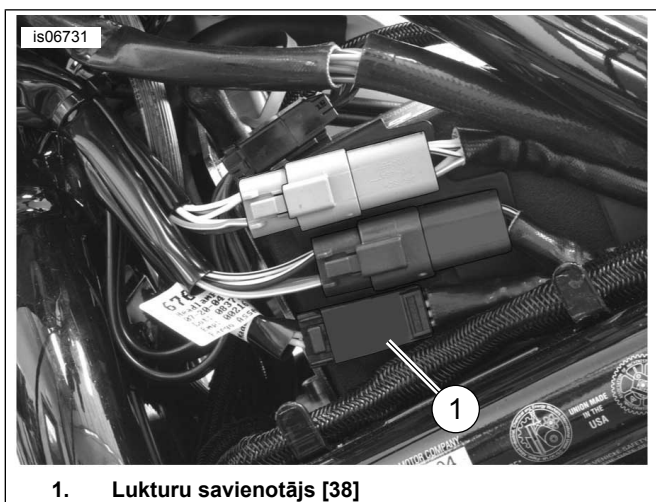

1. Lukturu savienotājs [38]

Attēls 30 Vadu salaiduma vietas (2005.gada un jaunākiem V-Rod)

LUKTURA WHITE LEAD CONNECTIONS

Dyna modeļi

1. Skatiet šeit: Attēls 31. Izmantojiet komplekta kabeļu siksnas, lai nostiprinātu atlikušo raidītāja vadu (balto) un vadu uz transportlīdzekļa vadiem, kas ved uz galveno lukturi. Paceliet degvielas tvertni. Ievietojiet vadus zem tvertnes pret galveno lukturi.

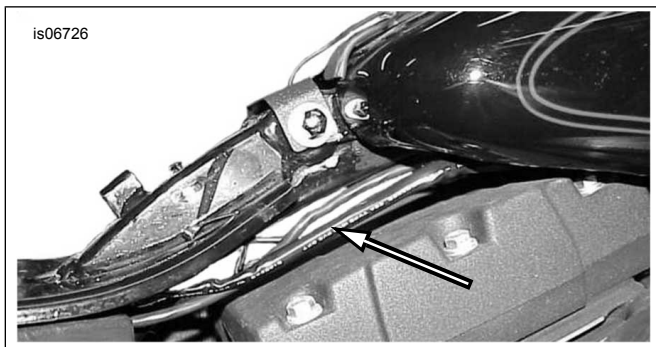

Attēls 31 Raidītāja vadu maršrutēšana uz galveno lukturi (Dyna)

2. Maršrutējiet vadus luktura korpusā caur korpusa apakšējo aizmugurējo daļu.

PIEZĪME

Lai novirzītu raidītāju vadus caur caurulīti, piespiediet savienotājelementu caur cauruli no galvenā luktura korpusa iekšpuses.

*Uzklājiet **plānu** kārtu ar šķidrajām ziepēm, logu tīrīšanas līdzekli vai universālu smērvielu, lai vadus atkal izvilkto cauri cauruļvadam.*

Dažos gadījumos raidītāju vadi neietilpst cauri priekšējo lukturu korpusam. Tādā gadījumā savienojiet vadus ārpus luktura korpusa.

3. Izgrieziet balto vadu luktūrī, kurā ir vairākas collas no galvenā luktura savienotāja. Ja nepieciešams, nogrieziet lieko garumu no baltā raidītāja vada. Izgrieziet, lai ļautu pietiekami daudz vadu atdalīt un savienot vadus viegli.

4. Skatiet šeit: Attēls 22 . "Viens vienā" savīt konfigurāciju. Izņemiet no komplekta **zilo** noslēgto hermētiskā pārlaiduma savienotāju (sk. Attēls 34 , detaļa 5) no komplekta.. Savienojiet balto raidītāja vadu ar balto galvenā luktura vadiem.
5. Dodieties uz **uztvērēja un raidītāja programmēšanas** sadaļu, lai ieprogrammētu garāžu durvju atvērēja vadības ierīces.

Softail modeļi

1. **PIEZĪME**

2018.gada un jaunākiem Softail modeļiem Balto vadu izvelciet rāmja galvenajā caurulē, ieejot pie sēdekļa priekšpuses un izejot caur cauruli, kas atrodas rāmja kreisajā pusē pie stūres galvas.

Izmantojiet komplekta kabeļu siksnas, lai nostiprinātu atlikušo raidītāja vadu (balto) un vadu uz motocikla vadiem, kas ved uz galveno lukturi. Noņemiet degvielas tvertni. Ievietojiet vadus zem tvertnes pret galveno lukturi.

2. **PIEZĪME**

2011.gada un jaunākiem Softail modeļiem , galvenā luktura ķēdes vads transportlīdzekļa savienotājkabellī ir zils ar baltu marķieri, nevis cieta balta, kā aprakstīts turpmākajos soļos.

Izgrieziet balto vadu galvenajā transportlīdzekļa vadu lukturu kontūrā pieejamā vietā pie transportlīdzekļa priekšpuses. Ja nepieciešams, nogrieziet lieko garumu no baltā raidītāja vada. Pagrieziet raidītāja vadu instalācijas korpusu atpakaļ, lai palīdzētu savienošanai. Izgrieziet, lai ļautu pietiekami daudz vadu atdalīt un savienot vadus viegli.

3. Pārvelciet auduma cauruļvadu (9) no komplekta uz baltajiem raidītāju vadiem.
4. Skatiet šeit: Attēls 22 . "Viens vienā" savīt konfigurāciju. Izņemiet no komplekta **zilo** noslēgto hermētiskā pārlaiduma savienotāju (sk. Attēls 34 , detaļa 5) no komplekta.. Savienojiet balto raidītāja vadu ar balto galvenā luktura vadiem.
5. Pēc savienošanas pabīdīet auduma vadu pa balto vadu.
6. Dodieties uz **uztvērēja un raidītāja programmēšanas** sadaļu, lai ieprogrammētu garāžu durvju atvērēja vadības ierīces.

Sportster modeļi

1. Pārvietojiet atlikušo raidītāja vadu (balto) un cauruļvadus caur rāmja augšdaļu zem degvielas tvertnes un līdz lukturim. Izmantojiet komplekta kabeļu siksnas, lai piestiprinātu vadu pie instalācijas.
2. Maršrutējiet vadus luktura korpusā caur korpusa apakšējo aizmugurējo daļu.

PIEZĪME

Lai novirzītu raidītāju vadus caur caurulīti, piespiediet savienotājelementu caur cauruli no galvenā luktura korpusa iekšpuses.

Uzklājiet **plānu** kārtu ar šķidrajām ziepēm, logu tīršanas līdzekli vai universālu smērvielu, lai vadus atkal izvilktu cauri cauruļvadam.

Dažos gadījumos raidītāju vadi neietilpst cauri priekšējo lukturu korpusam. Tādā gadījumā savienojiet vadus ārpus luktura korpusa. Skatiet šeit: Attēls 32 .

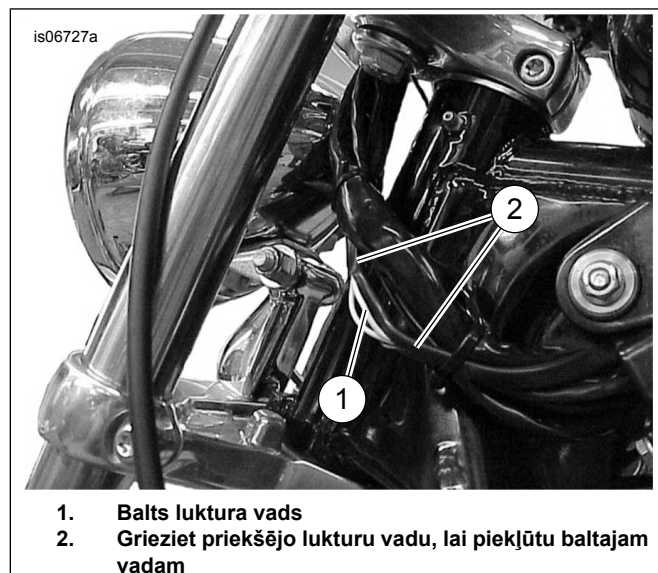

Attēls 32 Baltā vada izvērēšanas ierīču izvietojums (Sportster modeļi)

3. Izgrieziet balto vadu luktūrī, kurā ir vairākas collas no galvenā luktura savienotāja. Ja nepieciešams, nogrieziet lieko garumu no baltā raidītāja vada. Izgrieziet, lai ļautu pietiekami daudz vadu atdalīt un savienot vadus viegli.
4. Skatiet šeit: Attēls 22 . "Viens vienā" savīt konfigurāciju. Izņemiet no komplekta **zilo** noslēgto hermētiskā pārlaiduma savienotāju (sk. Attēls 34 , detaļa 5) no komplekta.. Savienojiet balto raidītāja vadu ar balto galvenā luktura vadiem.
5. Dodieties uz **uztvērēja un raidītāja programmēšanas** sadaļu, lai ieprogrammētu garāžu durvju atvērēja vadības ierīces.

2014.gada un jaunāki Touring un Trike modeļi

1. Atrodiet luktura savienotāju ([38] vai [38HB]), kas satur zilu/baltu vadu. Atdaliet pietiekami daudz caurules, lai samazinātu zilās / baltās vadu, kas atrodas transportlīdzekļa vadu lukturu ķēdē, pieejamā vietā vairākās collās no galvenā luktura savienotāja. Ja nepieciešams, nogrieziet lieko garumu no baltā raidītāja vada. Pagrieziet raidītāja vadu instalācijas korpusu atpakaļ, lai palīdzētu savienošanai. Izgrieziet, lai ļautu pietiekami daudz vadu atdalīt un savienot vadus viegli.
2. Skatiet šeit: Attēls 34. Pārvelciet auduma cauruļvadu (9) no komplekta uz baltajiem raidītāju vadiem.

3. Skatiet šeit: Attēls 22 . "Viens vienā" savīt konfigurāciju. Izņemiet no komplekta zilo noslēgto hermētiskā pārlaiduma savienotāju (sk. Attēls 34 , detaļa 5) no komplekta. Savienojiet balto raidītāja vadu ar zilo/balto galvenā luktura vadiem.
4. Pēc savienošanas pabīdiet auduma vadu pāri baltā un baltā/zilā vada savienojumam.
5. Dodieties uz **uztvērēja un raidītāja programmēšanas** sadaļu, lai ieprogrammētu garāžu durvju atvērēja vadības ierīces.

V-Rod modeļiem

1. Izgrieziet balto vadu galvenajā transportlīdzekļa vadu lukturu kontūrā pieejamā vietā vairākas collas no galvenā luktura savienotāja. Ja nepieciešams, nogrieziet lieko garumu no baltā raidītāja vada. Pagrieziet raidītāja vadu instalācijas korpusu atpakaļ, lai palīdzētu savienošanai. Izgrieziet, lai ļautu pietiekami daudz vadu atdalīt un savienot vadus viegli.
2. Skatiet šeit: Attēls 34. Pārvelciet auduma cauruļvadu (9) no komplekta uz baltajiem raidītāju vadiem.
3. Skatiet šeit: Attēls 22 . "Viens vienā" savīt konfigurāciju. Izņemiet no komplekta **zilo** noslēgto hermētiskā pārlaiduma savienotāju (sk. Attēls 34 , detaļa 5) no komplekta.. Savienojiet balto raidītāja vadu ar balto galvenā luktura vadiem.
4. Pēc savienošanas pabīdiet auduma vadu pa baltā vada savienojumiem.
5. Uzstādiet priekšējo kreiso aizvaru uz motocikla.
6. Ja iepriekš izņemts, instalējiet gaisa kastes vāku.
7. Dodieties uz **uztvērēja un raidītāja programmēšanas** sadaļu, lai ieprogrammētu garāžu durvju atvērēja vadības ierīces.

UZTVĒRĒJA UN RAIDĪTĀJA PROGRAMMĒŠANA

Pēc uztvērēja un raidītāja uzstādīšanas ieprogrammējiet uztvērēju, lai saņemtu raidītāja frekvenci. Šim procesam ir nepieciešami divi cilvēki, atkarībā no tā, cik tālu uztvērējs un raidītājs atrodas programmēšanas laikā.

PIEZĪME

Pirms galveno drošinātāju uzstādīšanas vai negatīvā akumulatora kabeļa pievienošanas pārliedzieties, vai aizdedzes slēdzis ir izslēgts.

1. **Modeļi ar galveno drošinātāju:** Skatiet tehniskās apkopes rokasgrāmatu un ievērojiet norādījumus, lai uzstādītu galveno drošinātāju.
2. **Modeļi ar galveno slēdzi:** skatiet servisa rokasgrāmatu un izpildiet norādījumus, lai piesaistītu negatīvu akumulatora kabelis. Uzklājiet plānu kārtu tehniskā vazelīna vai cita pretkorozijas līdzekļa uz akumulatora spailēm.

3. Pārbaudiet, vai Harley-Davidson garāžu durvju atvērēja **uztvērēja** priekšpusē (garāžā) izgaismojas sarkana LED gaismas diode, norādot uztvērēja jaudu.
4. Skatiet šeit: Attēls 33 . Nospiediet un turiet taustiņu SET (1) uz Harley-Davidson garāžas durvju atvērēja **uztvērēja** . Uzspiežot pogu SET, uztvērēja LED gaismas diode (2) mirgo nepārtraukti.

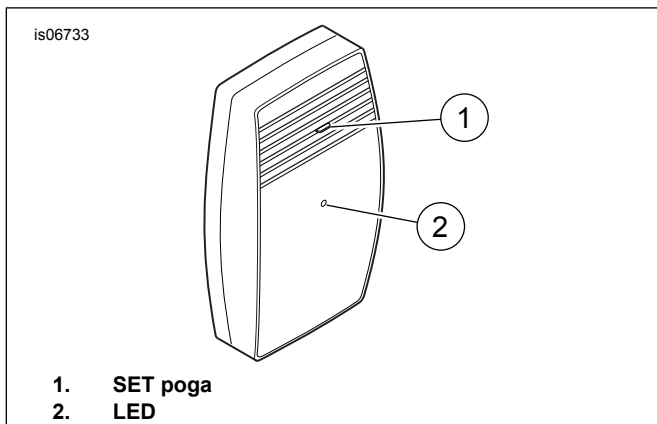

Attēls 33 Garāžas durvju atvērēja uztvērējs, priekšējais skats

5. **PIEZĪME**
Kad **uztvērējs** iegūst signālu no **raidītāja** , LED gaismas diode uz (**raidītāja?**) (**saņēmēja?**) tiek izslēgta.

Pagrieziet aizdedzes slēdzi pozīcijā ON/ IESLĒGTS, bet nedarbiniet motociklu. Izmantojiet galveno lukturu slēdzi, izmantojot kādu no šīm sekvencēm:
 - a. Ja lukturis ir ieslēgts LO režīmā, pārslēdzieties uz HI. Pārslēdzieties uz LO.
 - b. Ja lukturis ir ieslēgts HI režīmā, pārslēdzieties uz LO. Pārslēdzieties uz HI.
6. Atlaidiet uztvērēja pogu SET.
7. Pirms motocikla lietošanas pārliecinieties, ka visas gaismas un slēdži pareizi darbojas.

8. **PIEZĪME**
Pirms pārbaudīt garāžu durvju atvērēja darbību, **notīriet visus šķēršļus starp raidītāju un uztvērēju.**

Kad **raidītājs** tiek aktivizēts, **ieslēdzot galveno lukturu slēdzi, sarkanā LED gaismas diode uz raidītāja iedegas vienu sekundi, lai norādītu, ka raidītājs darbojas pareizi.**

Pārbaudiet garāžu durvju atvērēju un galveno lukturu un tuvās gaismas darbību.

9. Pagrieziet aizdedzes slēdzi pozīcijā OFF.
10. Skatiet apkopes rokasgrāmatu. Uzstādiet sēdekli. Pēc sēdekļa uzstādīšanas pavelciet to augšup, lai pārliecinātos, ka tas ir cieši nostiprināts.
11. Uzstādiet visas daļas, kas izņemtas raidītāja uzstādīšanai.

TRAUCĒJUMU MEKLĒŠANA

Galvenā luktura slēdzis pārslēgts, taču garāžas durvju atvērējs nefunkcionē.

Ar aizdedzi ON/ IESLĒGTS pozīcijā:

1. Vai LED gaisma uz **transportlīdzekļa** raidītāja mirgo, kad galvenais lukturis ir ieslēgts?
 - **JĀ.** Pāriet uz soli 2.
 - **NĒ.** Pāriet uz soli 3.
2. Vai LED gaisma uz **garāžā** montētā raidītāja mirgo **vienreiz** , kad signāls tiek nodots no transportlīdzekļa?
 - **JĀ.** Pāriet uz soli 4.
 - **NĒ.** doties uz **atiestatīt uztvērējs** .
3. Pārbaudiet pareizus savienojumus ar transportlīdzekļa jaudas vadiem, galveno lukturu vadu un zemējumu.
4. Sk. **uztvērēju uzstādīšana** nedaudz uz priekšu šajā instrukcijā.
 - a. Pārbaudiet, vai uztvērējs ir **pareizi savienots** ar esošo garāžu durvju atvērēja bloku.
 - b. Pārbaudiet, vai uztvērējs ir **izvietots atbilstošā attālumā** no esošās garāžas durvju atvērēja uztvērēja.

Atiestatīt uztvērēju

1. Atvienot uztvērēju no 110 voltu kontaktligzdas.
2. Pagaidiet desmit sekundes.
3. **Nospiediet un turiet** programmu pogu uz uztvērēja. Turot pogu nospiestu, pievienojiet uztvērēju strāvas kontaktligzdas. Ātri sāk mirgot sarkans LED indikators.
4. Atlaidiet programmas pogu. Uztvērējs tagad ir atiestatīts, un ir izdzēsta visa atmiņa.
5. Programmējiet uztvērēju vēlreiz. Sk. **uztvērēja un raidītāja programmēšana** sadaļu iepriekš šajā instrukcijā.

APKOPES DAĻAS

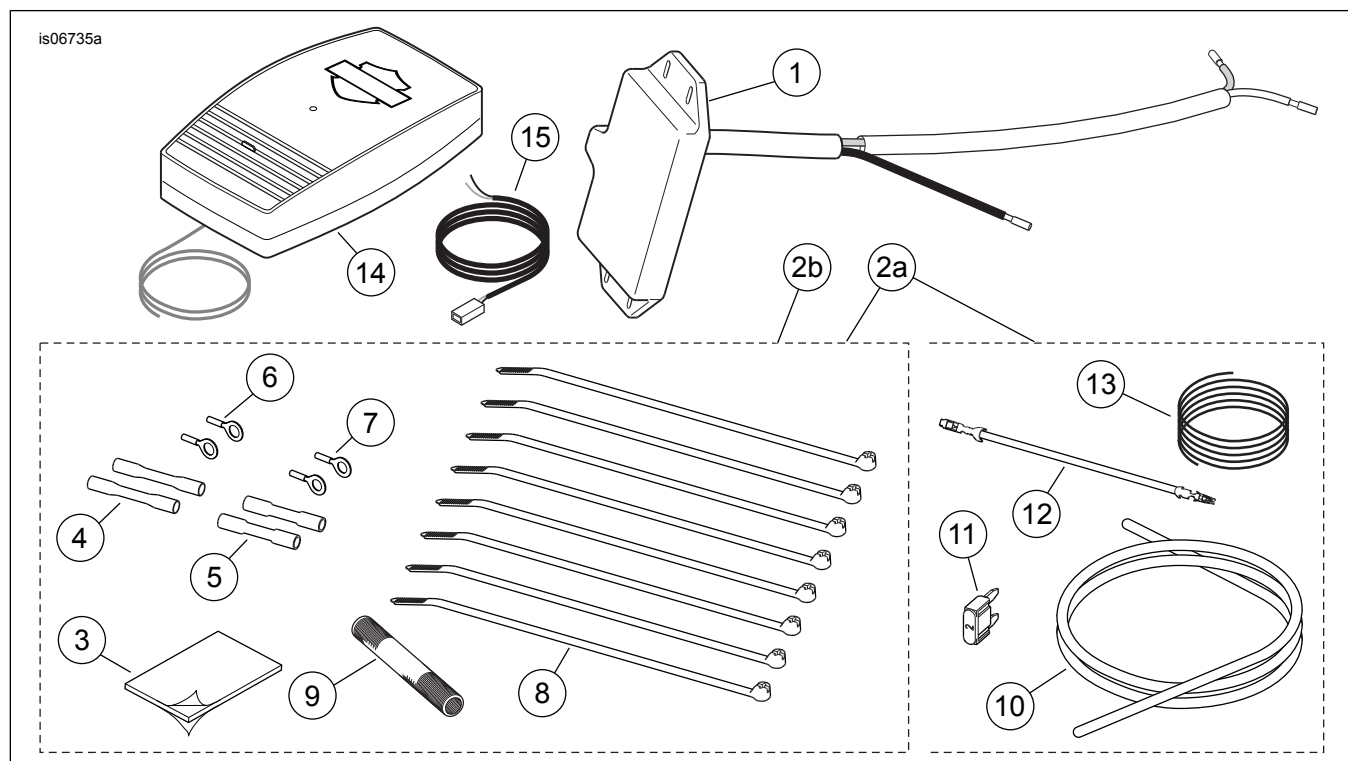

Attēls 34 Rezerves daļas, Tālvadības pults garāžas durvju atvēršanai

Tabula 4. Rezerves daļas, garāžas durvju atvērējs Kit 91558-01B

Elements	Apraksts (skaits)	Partijas numurs
1	Raidītāja montāža	Netiek pārdots atsevišķi
2a	Aparatūras komplekts (ietver vienumus 3-13)	91650-01A
3	Putu spilventiņš, adhezīvs no abām pusēm. 2,54 x 3,81 cm (1.0 x 1.5 in)	Netiek pārdots atsevišķi
4	Hermētiskā pārlaiduma savienotājs, #18-20 AWG (sarkans) (2)	70585-93
5	Hermētiskā pārlaiduma savienotājs, #14-16 AWG (zils) (2)	70586-93
6	Gredzenveida uzgalis, #18-22 AWG, 5/16 diametrā	9859
7	Gredzenveida uzgalis, #18-22 AWG, 1/4 diametrā	9858
8	Kabeļu savilcējs, melns. 20 cm (8 in) garš (8)	10006
9	Vadu caurule, austeris poliesters, 76 mm (3 in) garš	70599-02
10	Vadu caurule, #8 x 0,84 m (33 in) garš (2004.gada un jaunākiem V-Rod / 2014.gada un jaunākiem Touring modeļiem)	Netiek pārdots atsevišķi
11	Drošinātājs, asmens tipa, 2 Amp	54305-98
12	Drošinātāju bloka adaptera vads, oranžs/balts	70329-04
13	Vadi, izolēti, melni #20 AWG, 0,86 m (34 in) garš	Netiek pārdots atsevišķi
14	Uztvērēju montāža	91560-01
15	Uztvērēja kabeļu montāža	Netiek pārdots atsevišķi

Tabula 5. Servisa daļas, raidītāja komplektu 91561-01B

Elements	Apraksts (skaits)	Partijas numurs
1	Raidītāja montāža	Netiek pārdots atsevišķi
2b	Aparatūras komplekts (ietver vienumus 3-9)	91650-01
3	Putu spilventiņš, adhezīvs no abām pusēm. 2,54 x 3,81 cm (1.0 x 1.5 in)	Netiek pārdots atsevišķi
4	Hermētiskā pārlaiduma savienotājs, #18-20 AWG (sarkans) (2)	70585-93
5	Hermētiskā pārlaiduma savienotājs, #14-16 AWG (zils) (2)	70586-93
6	Gredzenveida uzgalis, #18-22 AWG, 5/16 diametrā	9859
7	Gredzenveida uzgalis, #18-22 AWG, 1/4 diametrā	9858

Tabula 5. Servisa daļas, raidītāja komplektu 91561-01B

Elements	Apraksts (skaits)	Partijas numurs
8	Kabeļu savilcējs, melns. 20 cm (8 in) garš (8)	10006
9	Vadu caurule, auster poliesters, 76 mm (3 in) garš	70599-02

Tabula 6. Servisa daļas, uztvērējs komplekts 91562-01

Elements	Apraksts (skaits)	Partijas numurs
14	Uztvērēju montāža	91560-01
15	Uztvērēja kabeļu montāža	Netiek pārdots atsevišķi