



NUOTOLINIŲ GARAŽO DURŲ ATIDARYTUVŲ KOMPLEKTAI

BENDROJI INFORMACIJA

Rinkinių numeriai

91558-01B (siųstuvo / imtuvo komplektas), 91561-01B (siųstuvo komplektas), 91562-01 (imtuvo komplektas)

Modeliai

Informaciją apie tai, kuriems modeliams tai tinka, žr. dalių ir priedų (P&A) mažmeninės prekybos kataloge arba interneto svetainės www.harley-davidson.com skyriuje apie dalis ir priedus (tik anglų k.).

PASTABA

2014 m. ir vėlesniems modeliams „Touring“ su „Dual Halogen“ priekiniais žibintais reikia naudoti trijų laidų siųstuvą iš šių komplektų. Ankstesnių keturių laidų siųstuvų iš siųstuvų / imtuvų komplektų Nr. 91558-01 ir 91558-01A arba siųstuvo komplekto Nr. 91561-01 naudoti su šiais priekiniais žibintais negalima.

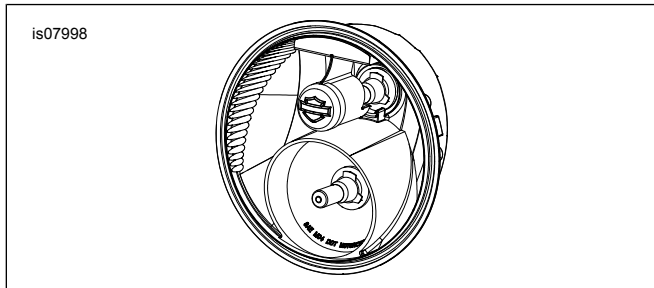

Pav 1. Dviejų lempučių halogeninio priekinio žibinto atpažinimas

Montavimo reikmenys

2011-2017 m. ir vėlesniems modeliams „Softail“, 2012 m. ir vėlesniems modeliams „Dyna“, taip pat – 2014 m. ir vėlesniems modeliams „Sportster“ reikia atskirai įsigyti elektros jungčių laidų pluoštą (dalis Nr. 72673-11).

2018 m. ir vėlesniems modeliams „Softail“ reikia atskirai įsigyti elektros jungčių laidų pluoštą (dalis Nr. 69201599A).

2014–2016 m. modeliams „Touring“ reikia atskirai įsigyti elektros jungčių laidų pluoštą (dalis Nr. 69200722).

2017 m. ir vėlesniems modeliams „Touring“ reikia atskirai įsigyti elektros jungčių laidų pluoštą (dalis Nr. 69201599A).

2014 m. ir vėlesniems modeliams „Street“ reikia atskirai įsigyti šešių kontaktų „Deutsch“ lizdinę jungtį (dalis Nr. 72136-94GY), antrinį užraktą (dalis Nr. 72156-94), du lizdinius kontaktus (dalis Nr. 72191-94) ir keturis sandarinamuosius kaištelius (dalis Nr. 72195-94).

Kai siųstuvą, buvusį gamykliniame įrangos komplekte (OE), keičiate **CVO transporto priemonėje**, reikia atskirai įsigyti tris

elektros kontaktus (dalis Nr. 74191-98) ir vieną sandarinamąjį kaištelį (dalis Nr. 74195-98).

Atjungus akumulatoriaus laidus reikia naudoti elektros kontaktų tepalą (dalis Nr. 99861-02) arba jam prilygstančią medžiagą. Gauti jo galite iš „Harley-Davidson“ prekybos atstovo.

▲ ĮSPĖJIMAS

Vairuotojo ir keleivio saugumas priklauso nuo tinkamo šio rinkinio sumontavimo. Vadovaukitės atitinkamomis techninės priežiūros vadovo procedūromis. Jei patys procedūros atlikti negalite arba neturite tinkamų įrankių, tegu sumontuoja „Harley-Davidson“ pardavėjas. Netinkamai sumontavus šį rinkinį, galima sunkiai arba mirtinai susižaloti. (00333b)

PASTABA

Šiame instrukcijų lape yra pateikta nuoroda į informaciją iš techninės priežiūros vadovo. Šiems montavimo darbams atlikti reikalingas atitinkamų metų ir modelio motociklo techninės priežiūros vadovas. Gauti jį galite iš „Harley-Davidson“ prekybos atstovo.

Elektros perkrova

PRANEŠIMAS

Transporto priemonės sistema gali būti perkrauta pridėjus per daug elektros naudojančių priedų. Jei vienu metu naudojami elektriniai priedai suvartoja daugiau elektros energijos, nei transporto priemonės įkrovimo sistema gali pagaminti, akumuliatorius gali išsikrauti ir gali būti sugadinta transporto priemonės elektros sistema. (00211d)

▲ ĮSPĖJIMAS

Montuodami bet kurį elektrinį priedą, joku būdu neviršykite didžiausio leistino srovės stiprio, taikomo saugikliui arba grandinės pertraukikliui, kuris saugo keičiamą grandinę. Viršijus didžiausią leistiną srovės stiprį galimi elektros gedimai ir dėl to galima sunkiai arba mirtinai susižaloti. (00310a)

Nuotolinio valdymo siųstuvams, įeinantiems į komplektus Nr. 91558-01B ir 91561-01B, iš elektros sistemos reikia dar iki **0,5 A** elektros srovės.

Rinkinio turinys

Žr. Pav 34, Lent 4, Lent 5 ir Lent 6

FCC ĮSPĖJIMAI

PASTABA

Jei padaroma pakeitimų arba modifikacijų, kurių gamintojas tiesiogiai nepatvirtino, naudotojas gali netekti įgaliojimų eksploatuoti šią įrangą.

Išbandžius šią įrangą buvo nustatyta, kad ji atitinka B klasės skaitmeniniams įrenginiams taikomus apribojimus, nurodytus JAV federalinės ryšių komisijos (FCC) taisyklių 15 dalies skyriuje B. Šių apribojimų paskirtis – gyvenamojoje aplinkoje užtikrinti deramą apsaugą nuo žalingų trukdžių. Ši įranga generuoja, naudoja ir gali išspinduliuoti radijo dažnių energiją. Jei montuojant arba naudojant nesilaikoma instrukcijų, ji gali sukelti žalingus radijo ryšio trukdžius. Tačiau garantuoti, kad, sumontavus tam tikromis konkrečiomis aplinkybėmis, trukdžiai nepasireikš, yra neįmanoma.

Jei ši įranga sukelia radijo ar televizijos signalų priėmimo trukdžių, kuriuos galima atpažinti šią įrangą išjungus ir vėl įjungus, naudotojui siūloma pabandyti šiuos trukdžius panaikinti pritaikius vieną arba kelias iš toliau nurodytų priemonių:

- Pasukti priėmimo anteną kitaip arba perkelti ją į kitą vietą.
- Padidinti atstumą tarp šios įrangos ir imtuvo.
- Prijungti įrangą prie elektros tinklo kištukinio lizdo, esančioje kitoje, nei imtuvas, elektros grandinėje.
- Dėl pagalbos kreiptis į prekybos atstovą arba patyrusį radijo ar televizijos technikos specialistą.

IMTUVO MONTAVIMAS

Tik komplektai Nr. 91558-01B ir Nr. 91562-01

1. Nuo garažo durų pavaros bloko atjunkite maitinimo laidą, kad montuojant durų atidarymo mechanizmas nebūtų suaktyvintas.
2. Pasirinkite grandinėje **be jungiklio** esantį 110 V (220 V) elektros tinklo kištukinį lizdą, kuris garaže būtų kuo aukščiau, kuo arčiau garažo priekio, arba atitiktų abu šiuos kriterijus. Prie šio elektros tinklo kištukinio lizdo prijunkite „Harley-Davidson“ nuotolinio valdymo garažo durų atidarytuvo imtuvą (14).

3. PASTABA

Kai naudojami TAM TIKRI garažo durų atidarytuvai, „Harley-Davidson“ imtuvą gali tekti jungti į kištukinį lizdą, esantį toliau nuo originalaus atidarymo pavaros imtuvo. Jei imtuvas prijungiamas per arti originalaus imtuvo, abiejų imtuvų veikimo nuotolis gali sumažėti iki nepakankamo.

Susiraskite garažo durų suaktyvinimo jungiklio kontaktus, esančius kurioje nors iš šių vietų:

- a. Ant esamo ant sienos sumontuoto, laidais prijungto durų atidarymo mygtuko.
 - b. Ant garažo durų pavaros bloko, prijungto prie durų atidarymo mygtuko.
4. Žr. Pav 34. „Harley-Davidson“ garažo durų atidarytuvo imtuvo kabelių bloko galą su nuimta izoliacija (15) pritvirtinkite prie durų atidarytuvo kontaktų, kuriais suaktyvinamas durų atidarytuvo pavaros blokas. Informaciją apie kontaktų vietas ir jungtis žr. durų atidarytuvo gamintojo pateiktuose dokumentuose.

5. PASTABA

Neatjunkite laidų, kurie jau prijungti prie durų atidarymo mygtuko arba pavaros bloko kontaktų.

Surinkę sumontuokite garažo durų atidarytuvo mygtuką arba garažo durų atidarytuvo pavaros bloką ten, kur jie buvo iš pradžių.

6. Nuveskite „Harley-Davidson“ garažo durų atidarytuvo imtuvo kabelių bloką, kurį prijungėte atlikdami 4 veiksmą, link elektros tinklo kištukinio lizdo, pasirinkto atliekant 2 veiksmą.
7. Žr. Pav 2. „Harley-Davidson“ garažo durų atidarytuvo imtuvo kabelių bloką prijunkite prie „Harley-Davidson“ garažo durų atidarytuvo imtuvo nugarėlės (pavaizduotoje vietoje).
8. Patį „Harley-Davidson“ garažo durų atidarytuvo imtuvą prijunkite prie pasirinkto elektros tinklo kištukinio lizdo. Garažo durų pavaros bloko maitinimo laidą prijunkite prie elektros tinklo kištukinio lizdo.
9. Paspauskite ant sienos sumontuotą garažo durų atidarytuvo mygtuką, kad patikrintumėte, ar mygtukas veikia.

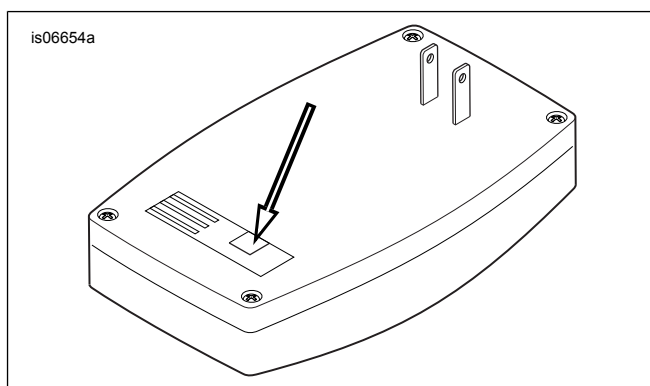

Pav 2. Garažo durų atidarytuvo imtuvas, vaizdas iš nugarėlės

PARUOŠIMAS

Bendroji informacija

Visoms transporto priemonėms reikia ištuštinti arba išleisti degalų sistemą, atjungti neigiamą akumuliatoriaus kabelį, o tam tikrais atvejais – ir nuimti arba pakelti degalų baką. Ryšium su šiuo komplektu absoliučiai būtina naudotis ir atitinkamu techninės priežiūros vadovu.

Degalų sistema

▲ ĮSPĖJIMAS

Norėdami, kad nebūtų purškiami degalų pūslai, prieš atjungdami tiekimo liniją išleiskite orą iš aukšto slėgio degalų sistemos. Benzinas yra ypač degus ir labai sprogus, dėl to galima sunkiai arba mirtinai susižaloti. (00275a)

▲ ĮSPĖJIMAS

Benzinas gali ištekėti iš karbiuratoriaus degalų linijos, kai ji atjungiamą nuo degalų vožtuvo jungties. Benzinas yra ypač degus ir labai sprogus, dėl to galima sunkiai arba mirtinai susižaloti. Nedelsdami sušluostykite išsipyliusius degalus ir tinkamai išmeskite skudurus. (00256a)

▲ ĮSPĖJIMAS

Atlikdami degalų sistemos techninę priežiūrą, nerūkykite ir nesukelkite atvirų liepsnų ar kibirkščių. Benzinas yra ypač degus ir labai sprogus, dėl to galima sunkiai arba mirtinai susižaloti. (00330a)

1. Modeliai su elektroninio degalų įpurškimo sistema (EFI), IŠSKYRUS „V-Rod“:
 - a. Ištuštinkite ir atjunkite degalų tiekimo vamzdelį. Žr. techninės priežiūros vadovą.
2. Modeliai su karbiuratoriais:
 - a. Degalų tiekimo vožtuvą nustatykite į padėtį OFF (išjungta). Iš vožtuvo pašalinkite degalus.
3. Modeliai „Dyna“, „Softail“ ir „Sportster“:
 - a. Norint prieiti prie laidų pluošto, degalų baką reikia nuimti arba šiek tiek pakelti. Degalų bako nuėmimo instrukcijas žr. atitinkamame techninės priežiūros vadovo skyriuje („Karbiuratorių turintis arba EFI variklis“).

PASTABA

Jeigu degalų baką su prietaisų skydeliu reikia nuimti, prieš nuimdami baką nuimkite prietaisų skydelį, tam vadovaudamiesi nurodymais, pateiktais techninės priežiūros vadove.

Elektros sistema

▲ ĮSPĖJIMAS

Kad transporto priemonė nebūtų netyčia užvesta (dėl to galima sunkiai arba mirtinai susižaloti), reikia išimti pagrindinį saugiklį. (00251b)

▲ ĮSPĖJIMAS

Kad transporto priemonė nebūtų netyčia užvesta (dėl to galima sunkiai arba mirtinai susižaloti), prieš atlikdami tolesnius veiksmus atjunkite neigiamą (-) akumulatoriaus kabelį. (00048a)

PASTABA

2004 m. ir vėlesniuose modeliuose „Sportster®“ neigiamą akumulatoriaus kabelį lengviausia atjungti ties variklio karteriu.

Modeliai SU apsaugos sistemos sirena

1. 2007 m. ir vėlesnės transporto priemonės, turinčios apsaugos sistemos sireną:
 - a. Turėdami apsauginį pakabuką, pasukite uždegimo jungiklį į padėtį ON (įjungti).

- b. Kai sistema apsaugos deaktivinama, uždegimo jungiklį nustatykite į padėtį OFF (išjungta).
- c. **IŠ KARTO** išimkite pagrindinį saugiklį. Žr. techninės priežiūros vadovą.

2. 2006 m. ir ankstesnės transporto priemonės, turinčios apsaugos sistemos sireną:

- a. Deaktivinkite sireną elektroniniu raktu arba naudodami apsaugos sistemos kodą.
- b. Išimkite pagrindinį saugiklį arba neigiamą akumulatoriaus kabelį. Žr. techninės priežiūros vadovą.
- c. Pasukite uždegimo jungiklį į padėtį OFF (išjungti).

Modeliai BE apsaugos sistemos sirenos

1. Modeliai su pagrindiniu saugikliu:

- a. Išimkite pagrindinį saugiklį. Žr. techninės priežiūros vadovą.

2. Modeliai su pagrindinės grandinės pertraukikliu:

- a. Išimkite sėdynę ir pasilikite visas montavimo detales. Žr. techninės priežiūros vadovą.
- b. Atjunkite neigiamą akumulatoriaus kabelį. Žr. techninės priežiūros vadovą.
- c. Pasukite uždegimo jungiklį į padėtį OFF (išjungti).

Visos transporto priemonės, turinčios pagrindinį saugiklį

1. **Visi modeliai, išskyrus VRSC:** išimkite sėdynę ir pasilikite visas montavimo detales. Išimkite pagrindinį saugiklį. Žr. techninės priežiūros vadovą.
2. **Modeliai VRSC:** nuimkite dešinės pusės gaubtą. Išimkite pagrindinį saugiklį. Žr. techninės priežiūros vadovą.

Visos transporto priemonės su pagrindinės grandinės pertraukikliu

1. Išimkite sėdynę ir pasilikite jos montavimo detales. Atjunkite neigiamą (juodą) akumulatoriaus kabelį. Žr. techninės priežiūros vadovą.
2. **VISI modeliai:** jei tai dar nepadaryta, **IŠJUNKITE** uždegimą.

SIŪSTUVO MONTAVIMAS

Lent 1. Trumpas siūstuvo montavimo žinynas

Modelis	Prie ko tvirtinamas siūstuvas:	Laidų vedimas:
„Dyna“ (visi)	Laidų pluoštas po sėdyne prie akumulatoriaus, kabelių sąvaržomis (Žr. 3 pav.).	Į priekį palei rėmo dešinį šoną.
„Softail“ (1999-earlier)	Siūstuvo korpusas ir trumpa vamzdelio dalis tvirtinama prie transporto priemonės laidų po sėdyne, kabelių sąvaržomis (Žr. 4 pav.).	Link priekinio žibinto.
„Softail“ (2000–2017 m. išskyrus „Deuce“)	Laidų pluoštas tarp transporto priemonės rėmo, užpakalinės šakės ir užpakalinės padangos, kabelių sąvaržomis (Žr. 5 pav. ir Pav 6).	Link akumulatoriaus skyriaus, tada palei rėmo dešinį šoną.
„Softail“ (2018 m. ir vėlesni)	Pagrindinis laidų pluoštas po dešiniu juoju šoniniu gaubtu, su kabelių sąvaržomis. (Žr. 9 pav.)	Veskite palei pagrindinį laidų pluoštą aukštyn, po sėdynės priekine dalimi.
„Softail Deuce“ (2000-later)	Paviršius po sėdyne po ECM / uždegimo moduliui, porolonine pagalvėle (Žr. 7 pav.).	Į priekį palei rėmo dešinį šoną.
„Sportster“ (1994-2003)	Pagrindinis laidų pluoštas po sėdyne, kuo toliau nuo alyvos bakelio, kabelių sąvaržomis (Žr. 8 pav.).	Į priekį link priekinio žibinto.
„Sportster“ (2004-later)	Laidų pluoštas greta pagrindinio saugiklio laikiklio, už šoninio elektros komponentų gaubto. Elektroninių plokščių pusė nukreipiama tolyn nuo akumulatoriaus. Tvirtinama kabelių sąvaržomis.	Į priekį link priekinio žibinto.
Gatvė	Po sėdyne prie ECM, porolonine juoste.	Į priekį link priekinio žibinto.
„FLHR Touring“ / „FLRT Trike“ (visi)	Dešinioji rėmo pusė prie šakės vamzdžio, priekinio žibinto gaubte, porolonine pagalvėle (pirmiausia nuimamas priekinis žibintas) (Žr. 10 pav.).	
„Touring“ / „Trike“ (FLHT/X, FLTR, 2013 m. ir ankstesni)	Aerodinaminio gaubto viduje, viršuje, porolonine pagalvėle (pirmiausia nuimkite išorinį aerodinaminį gaubtą) (Žr. 11 pav. ir Pav 12).	
„Touring“ / „Trike“ (FLHT/X, FLTR, 2014 m. ir vėlesni)	<ul style="list-style-type: none"> • FLHT/X BE aerodinaminiam gaubte sumontuoto stiprintuvo: aukštutinio atraminio rėmelio kairė pusė, porolonine pagalvėle (Žr. 13 pav. , vaizdas iš viršaus). • FLHT/X SU aerodinaminiam gaubte sumontuotu stiprintuvu: prispaudžiama prie stiprintuvo montavimo rėmelio priekio (Žr. 13 pav. , vaizdas iš apačios). • FLTR SU aerodinaminiam gaubte montuojamu stiprintuvu arba BE jo: plokščias paviršius tarp radijo dešinės pusės ir dešiniojo garsiakalbio korpuso, porolonine pagalvėle (Žr. 14 pav.). 	
„V-Rod“ (2002–2003 m.)	Motociklo laidų apvalkalas po kairiuoju dangteliu su kryptinėmis angomis, kabelių sąvaržomis (Žr. 15 pav. ir Pav 16).	
„V-Rod“ (2004 m. ir vėlesni)	Saugiklių bloko laidų pluoštą apačia po oro valytuvo korpusu, kabelių sąvaržomis (Žr. 15 pav. ir Pav 17).	

Išsamesnę montavimo informaciją apie konkrečius modelius žr. toliau (po šia lentele) pateiktuose skyreliuose.

Tik komplektai Nr. 91558-01B ir 91561-01B

PASTABA

- **2014 m. ir vėlesniems modeliams „Touring“ su „Dual Halogen“ priekiniais žibintais** reikia naudoti trijų laidų siūstuvą iš šių komplektų. Ankstesnių keturių laidų siūstuvų iš siūstuvų / imtuvų komplektų Nr. 91558-01 ir 91558-01A arba siūstuvo komplekto Nr. 91561-01 **negalima naudoti** su dvigubais halogeniniais priekiniais žibintais (Žr. 1 pav.).
- Siūstuvo veikimo atstumas įvairių modelių motocikluose gali skirtis. Jei norite, kad garažo durų atidarytuvo **veikimo atstumas** būtų kuo geresnis, siūstuvą ant motociklo įrenkite taip, kad jis būtų kuo toliau nuo didelių metalinių paviršių.
- Jei norite, kad garažo durų atidarytuvo **našumas** būtų kuo didesnis, laikykite siūstuvą ir jo laidas kuo toliau nuo karštų skleidžiančių motociklo dalių.

- *Klijuodami lipniąją poroloninę pagalvėlę prie siūstuvo arba montuodami siūstuvą transporto priemonėje stenkitės neuždengti jo elektroninių grandinių. Tam, kad būtų galima užprogramuoti imtuvo ir siūstuvo ryšį, raudona LED lemputė elektroninių grandinių pusėje turi visada matytis. Paviršius, ant kurių ketinate klijuoti poroloninę pagalvėlę, prieš tai nuvalykite izopropilo alkoholiu, kad ji priliptų geriau.*

1. Žr. Pav 34. Nuo poroloninės pagalvėlės vienos lipniosios pusės nuklijuokite apsauginį lapelį (3). Uždėkite šią pagalvėlę ant siūstuvo plastikinio korpuso (1). Tvirtai įspauskite į vietą.
2. Toliau susiraskite nurodymus, taikomus atitinkamam modeliui.

„Dyna“ modeliai

1. Nuimkite degalų bako montavimo sraigtus. Susiraskite atitinkamą skyrelį techninės priežiūros vadove (apie EFI arba karbiuratorinį variklį).
2. Žr. Pav 3 . Kabelių sąvaržomis siūstuvą pritvirtinkite prie „Dyna“ laidų pluošto (3), esančio po sėdyne ir greta akumulatoriaus skyriaus. Siūstuvo laidus nuveskite į priekį, palei rėmo dešinę pusę.
3. Pereikite prie skyrelio **Laidų pluošto prijungimas** .

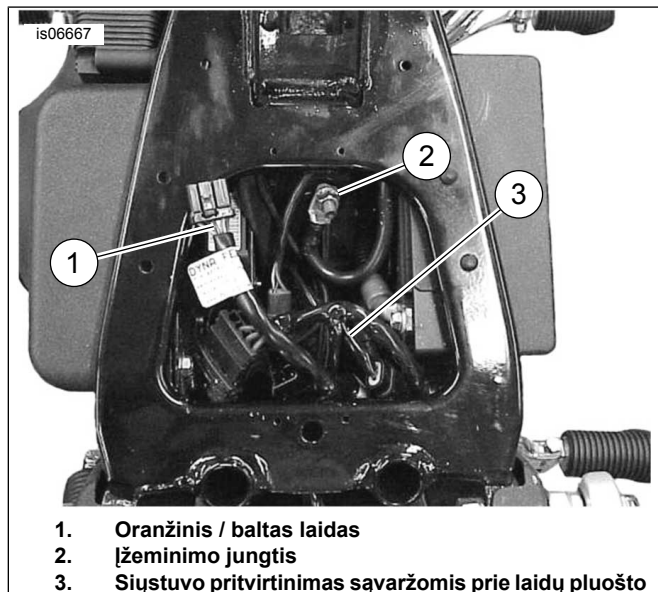

Pav 3. Siūstuvo montavimas („Dyna“)

1999 m. ir ankstesni „Softail“ modeliai

1. Nuimkite degalų bako montavimo sraigtus. Susiraskite atitinkamą skyrelį techninės priežiūros vadove (apie EFI arba karbiuratorinį variklį).
2. Žr. Pav 4 . Išsukite įžeminimo sraigta (1), esantį rėmo viršuje, po sėdyne greta degalų bako.
3. Žr. Pav 34. Kabelių sąvaržomis (8) prie motociklo laidų, einančių link priekinio žibinto, pritvirtinkite **tik siūstuvo korpusą ir šiek tiek vamzdelio** .
4. Pereikite prie skyrelio **Laidų pluošto prijungimas** .

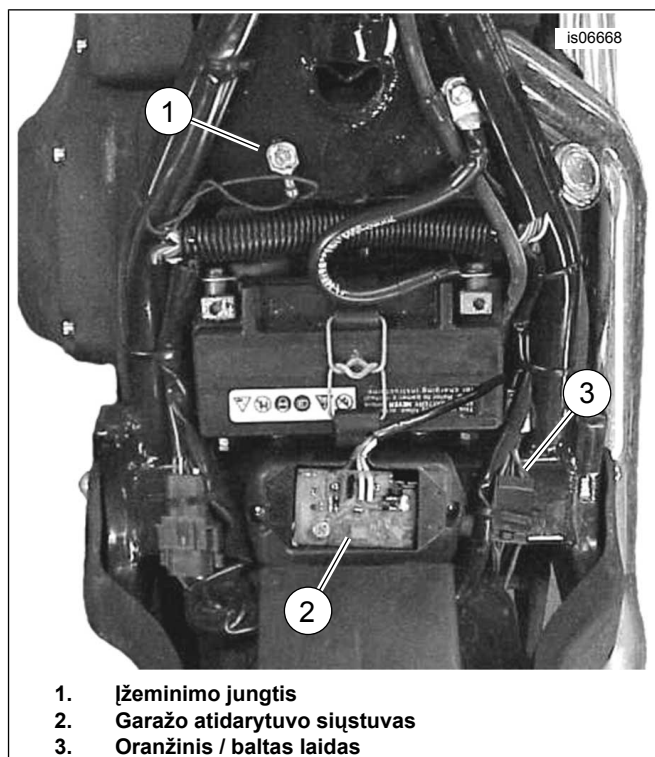

Pav 4. Siūstuvo montavimas (1999 m. ir ankstesni „Softail“)

2000-2017 m. „Softail“ modeliai, išskyrus „Deuce“ (FXSTD)

1. Nuimkite degalų bako montavimo sraigtus. Susiraskite atitinkamą skyrelį techninės priežiūros vadove (apie EFI arba karbiuratorinį variklį).
2. Vadovaudamiesi nurodymais, pateiktais techninės priežiūros vadove, išimkite užpakalinį purvasaugį (posparnį).
3. Žr. Pav 5 . Kabelių sąvaržomis siūstuvą (3) pritvirtinkite prie laidų pluošto, esančio tarp rėmo, užpakalinės šakės (2) ir užpakalinės padangos (1).
4. Žr. Pav 6. Siūstuvo laidus (2) nuveskite aukšty link akumulatoriaus skyriaus (4), palei rėmo dešinįjį šoną.
5. Pereikite prie skyrelio **Laidų pluošto prijungimas** .

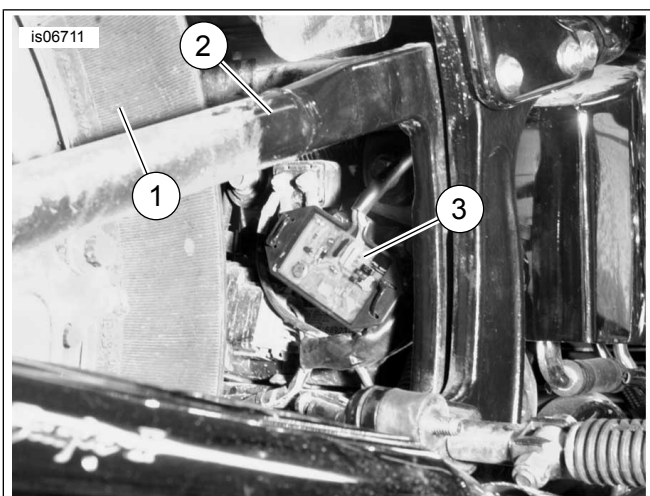

1. Užpakalinis ratas ir padanga
2. Užpakalinė šakė
3. Siūstuvus

Pav 5. Siūstuvo montavimas, 2000-2017 m. „Softail“, išskyrus „Deuce“ (pavaizduotas FLSTC)

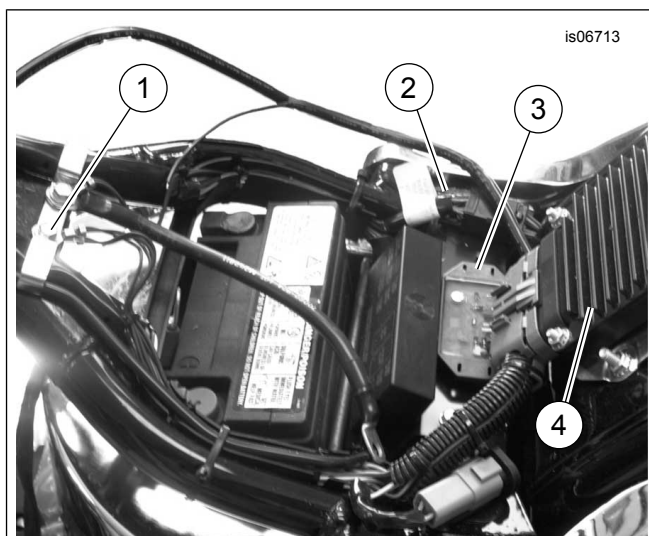

1. Įžeminimo jungtis
2. Oranžinis / baltas laidas
3. Siūstuvus
4. ECM / uždegimo modulis

Pav 7. Siūstuvo montavimas – „Deuce“

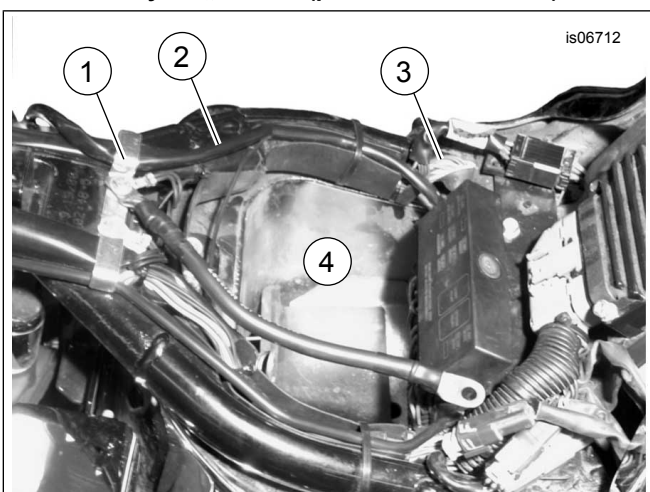

1. Įžeminimo jungtis
2. Siūstuvo laidai į priekinį žibintą
3. Oranžinis / baltas laidas
4. Akumulatoriaus skyrius (apytikslė nuoroda)

Pav 6. Maitinimo ir įžeminimo jungtis, 2000-2017 m. „Softail“ (pavaizduotas FLSTC)

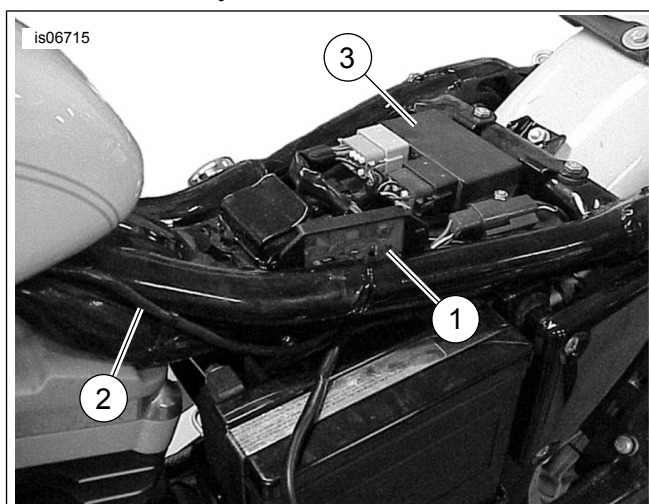

1. Siūstuvo montavimo vieta
2. Laidai į priekinį žibintą
3. Uždegimo modulis

Pav 8. Siūstuvo montavimas ir laidų vedimas (2003 m. ir ankstesni „Sportster“)

„Softail Deuce“ (FXSTD)

1. Nuimkite degalų bako montavimo sraigtus. Susiraskite atitinkamą skyrelį techninės priežiūros vadove (apie EFI arba karbiuratorinį variklį).
2. Nuo poroloninės pagalvėlės, prilipdytos ant siūstuvo, nuklijuokite apsauginį lapelį.
3. Žr. Pav 7 . Sumontuokite siūstuvą ant paviršiaus po ECM / uždegimo modulių. Siūstuvo laidus nuveskite į priekį, palei rėmo dešinę pusę.
4. Pereikite prie skyrelio **Laidų pluošto prijungimas** .

2018 m. ir vėlesni „Softail“

1. Nuimkite dešinės pusės gaubtą.
2. Žr. 9 pav. **Ant siūstuvo:** nukirpkite oranžinį / baltą laidą (2), kad jo ilgis būtų toks pats, kaip juodo laido (3). Nukirptą oranžinį / baltą laidą išimkite iš apvalkalo.
3. Įdėkite siūstuvą su kabelių sąvaržomis.
 - a. Siūstuvą (6) uždėkite priešais pagrindinį laidų pluoštą, beveik horizontaliai. Iš korpuso išeinantys laidai turi būti viršuje, nukreipti vidun, link transporto priemonės komponentų.
 - b. Į priekinę siūstuvo korpuso angą (5) įdėkite kabelių sąvaržą.

- c. Galutinai sureguliuokite siųstuvo padėtį.
 - d. Priveržkite kabelių sąvaržą (5).
4. Siųstuvo laidus (4) pakiškite po pagrindinio laidų pluošto laidais. Veskite palei pagrindinio laidų pluošto laidus, aplink ABS / HCU modulį ir po sėdynės priekine dalimi.
 5. Pereikite prie skyrelio „Laidų pluošto prijungimas“.

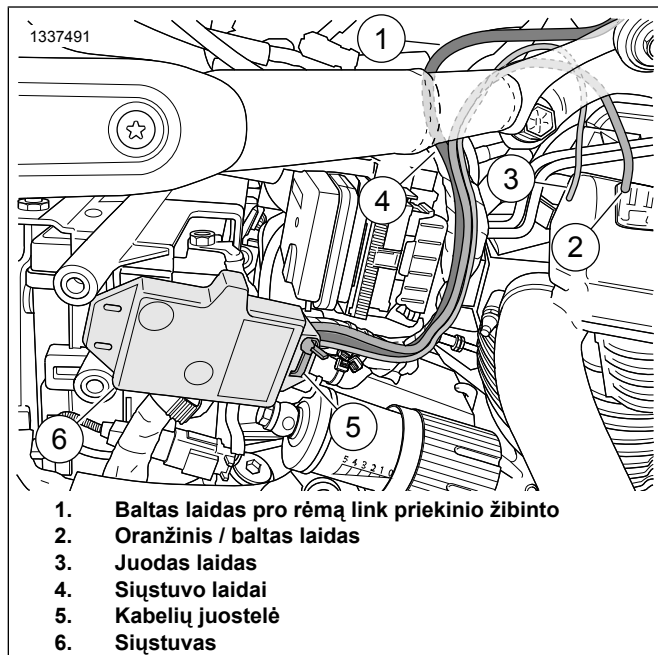

Pav 9. Siųstuvo montavimas ir laidų vedimas (2018 m. ir vėlesni „Softail“)

1994–2003 m. modeliai „Sportster“

1. Nuimkite degalų baką. Susiraskite atitinkamą skyrelį techninės priežiūros vadove (apie EFI arba karbiuratorinį variklį).
2. Žr. Pav 8 . Uždėkite siųstuvą (1) ant pagrindinio laidų pluošto, srityje po sėdyne, kuo toliau nuo alyvos bakelio. Pritvirtinkite siųstuvą prie laidų pluošto, tam naudodami į komplektą įeinančias kabelių sąvaržas.
3. Pereikite prie skyrelio **Laidų pluošto prijungimas** .

2004 m. ir vėlesni modeliai „Sportster“

1. Nuimkite degalų baką. Susiraskite atitinkamą skyrelį techninės priežiūros vadove (apie EFI arba karbiuratorinį variklį).
2. Nuimkite šoninį elektros komponentų gaubtą, esantį kairėje pusėje, greta akumulatoriaus.
3. Žr. Pav 34. Siųstuvą (1) įdėkite už šoninio elektros komponentų gaubto. Pasukite siųstuvą taip, kad jo pusė su elektroninėmis (spausdintinėmis) plokštėmis būtų nukreipta tolyn nuo akumulatoriaus. Kabelių sąvaržomis (8) siųstuvą pritvirtinkite prie laidų pluošto, esančio greta saugiklių laikiklio.

4. Pereikite prie skyrelio **Laidų pluošto prijungimas** .

„Street“ modeliai

1. Žr. techninės priežiūros vadovą. Nuimkite degalų baką.
2. Nuimkite dešinės pusės gaubtą.
3. Nuo poroloninės pagalvėlės, prilipdytos ant siųstuvo, nuklijuokite apsauginį lapelį.
4. Įdėkite siųstuvą (1) po sėdyne, greta ECM. Įsitinkinkite, kad siųstuvas nesiliečia su sėdynės skyriumi (loveliu).
5. Pereikite prie skyrelio **Laidų pluošto prijungimas** .

Modeliai „FLHR Touring“ / „FLRT Trike“

1. Vadovaudamiesi techninės priežiūros vadove pateiktais nurodymais iš priekinio žibinto gaubto išimkite priekinį žibintą.
2. Nuo poroloninės pagalvėlės, prilipdytos ant siųstuvo, nuklijuokite apsauginį lapelį.
3. Žr. Pav 10 . Sumontuokite siųstuvą rėmo dešiniame šone, prie šakės vamzdžio.
4. Pereikite prie skyrelio **Laidų pluošto prijungimas** .

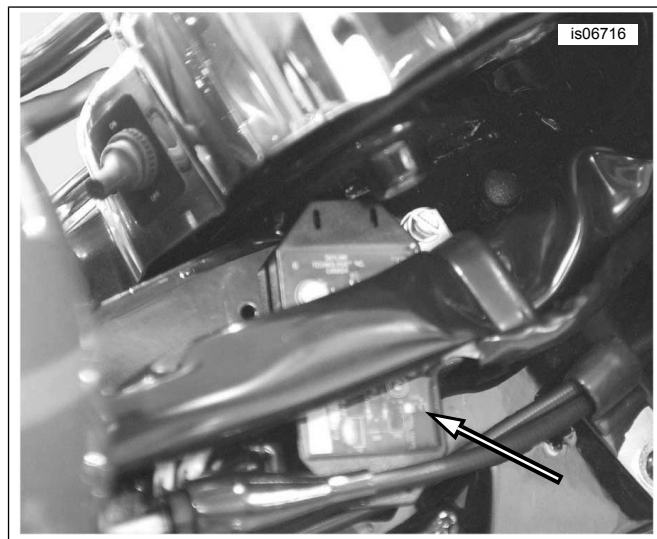

Pav 10. Siųstuvo montavimas prie šakės vamzdžio (2013 m. ir ankstesni FLHR)

2013 m. ir ankstesni modeliai FLHT, FLHX, „FLTR Touring“ ir „Trike“

1. Vadovaudamiesi techninės priežiūros vadove pateiktais nurodymais nuimkite išorinį aerodinaminį gaubtą.
2. Nuo poroloninės pagalvėlės, prilipdytos ant siųstuvo, nuklijuokite apsauginį lapelį.

3. Žr. Pav 11. (Modeliai FLHT, FLHX) arba Pav 12 . (Modeliai FLTR). Sumontuokite siūstuvą aerodinaminio gaubto viduje, viršuje.

4. Pereikite prie skyrelio **Laidų pluošto prijungimas** .

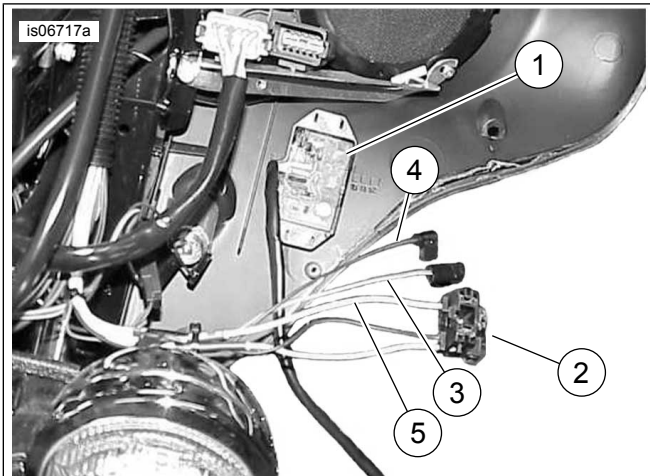

1. Siūstuvo montavimas aerodinamiame gaubte
2. Priekinio žibinto jungtis
3. Oranžinis / baltas laidas
4. Juodas laidas
5. Baltas laidas

Pav 11. Laidai siūstuvo jungtims (2013 m. ir ankstesni FLHT/X)

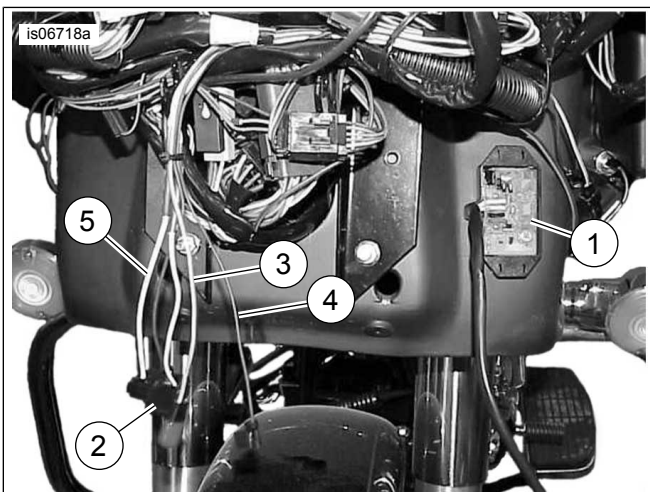

1. Siūstuvo montavimas aerodinamiame gaubte
2. Priekinio žibinto jungtis
3. Oranžinis / baltas laidas
4. Juodas laidas
5. Baltas laidas

Pav 12. Laidai siūstuvo jungtims (2013 m. ir ankstesni FLTR)

2014-2016 m. modeliai FLHT, „FLHX Touring“ arba „Trike“

PASTABA

- Reikia atskirai įsigyti elektros jungčių laidų pluoštą (dalis Nr. 69200722), jei jis dar nesumontuotas.
- Su elektros jungčių laidų pluoštu galima sudurti ne daugiau kaip tris priedus.

• *Techninės priežiūros vadove elektros jungtys nurodomos laužtiniuose skliaustuose pateiktu skaičiumi ir raide.*

1. Vadovaudamiesi techninės priežiūros vadove pateiktais nurodymais nuimkite išorinį aerodinaminį gaubtą.

2. Žr. Pav 13 . **Modeliai BE aerodinamiame gaubte sumontuoto stiprintuvo:**

- a. Nuo poroloninės pagalvėlės, pripildytos ant siūstuvo, nuklijuokite apsauginį lapelį.
- b. Sumontuokite siūstuvą (1) ant aukštinio atraminio rėmelio kairės pusės.
- c. Pereikite prie skyrelio **Laidų pluošto prijungimas** .

3. **Modeliai SU aerodinamiame gaubte sumontuotu stiprintuvu:**

- a. Siūstuvą (1) įstatykite į spaustuką (3), esantį stiprintuvo montavimo rėmelio priekyje.
- b. Pereikite prie skyrelio **Laidų pluošto prijungimas** .

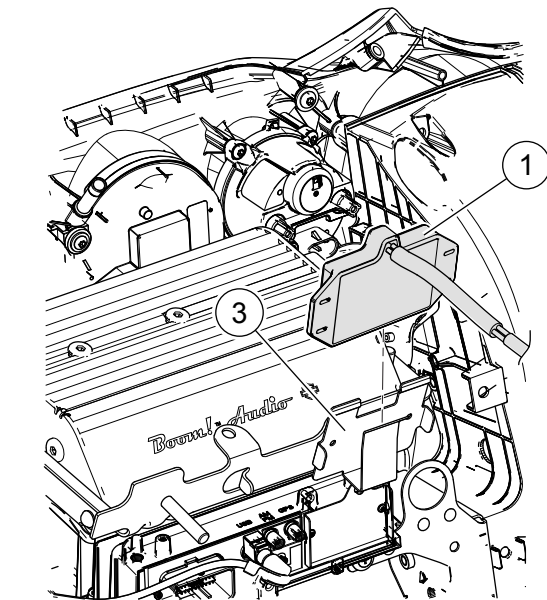
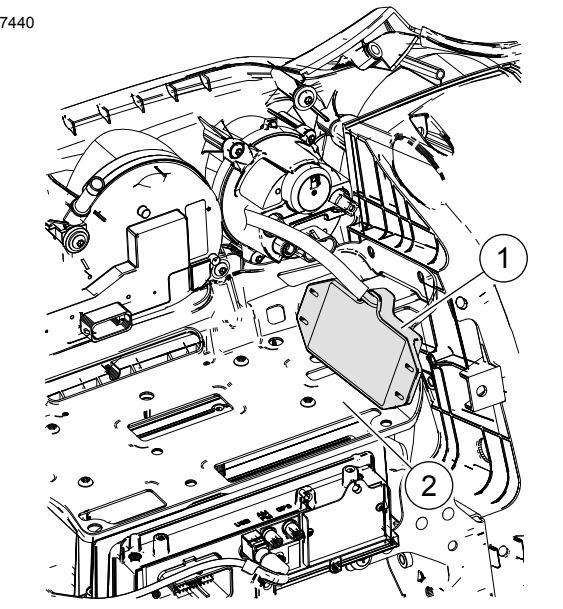

1. Siųstuvas
2. Viršutinis atraminis laikiklis
3. Sąvarža

Pav 13. Siųstuvo montavimas (2014-2016 m. modeliai FLHT, „FLHX Touring“ arba „Trike“)

2014-2016 m. modeliai „FLTR Touring“

PASTABA

- Reikia atskirai įsigyti elektros jungčių laidų pluoštą (dalis Nr. 69200722), jei jis dar nesumontuotas.
- Su elektros jungčių laidų pluoštu galima sudurti ne daugiau kaip tris priedus.
- Techninės priežiūros vadove elektros jungtys nurodomos laužtiniuose skliaustuose pateiktu skaičiumi ir raide.

1. Vadovaudamiesi techninės priežiūros vadove pateiktais nurodymais nuimkite išorinį aerodinaminį gaubtą.
2. Žr. Pav 14 . Nuo poroloninės pagalvėlės, prilipdytos ant siųstuvo, nuklijuokite apsauginį lapelį.

3. Sumontuokite siųstuvą ant plokščio paviršiaus tarp radijo dešinės pusės ir dešiniojo garsiakalbio korpuso.

4. Pereikite prie skyrelio **Laidų pluošto prijungimas** .

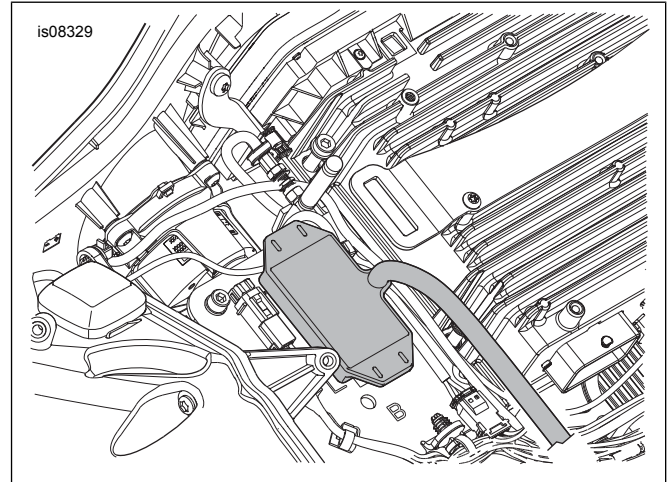

Pav 14. Siųstuvo montavimas (2015-2016 m. modeliai „FLTR Touring“)

2017 m. ir vėlesni modeliai FLHT, „FLHX Touring“ arba „Trike“

PASTABA

- Reikia atskirai įsigyti elektros jungčių laidų pluoštą (dalis Nr. 69201599), jei jis dar nesumontuotas.
- Su elektros jungčių laidų pluoštu galima sudurti ne daugiau kaip tris priedus.
- Techninės priežiūros vadove elektros jungtys nurodomos laužtiniuose skliaustuose pateiktu skaičiumi ir raide.

1. Vadovaudamiesi techninės priežiūros vadove pateiktais nurodymais nuimkite išorinį aerodinaminį gaubtą.
2. Žr. 15 pav. . **Modeliai BE aerodinaminiam gaubte sumontuoto stiprintuvo:**
 - a. Nuo poroloninės pagalvėlės, prilipdytos ant siųstuvo, nuklijuokite apsauginį lapelį.
 - b. Sumontuokite siųstuvą (1) ant aukšutinio atraminio rėmelio kairės pusės.
 - c. Pereikite prie skyrelio **Laidų pluošto prijungimas** .
3. **Modeliai SU aerodinaminiam gaubte sumontuotu stiprintuvu:**
 - a. Siųstuvą (1) įstatykite į spaustuką (3), esantį stiprintuvo montavimo rėmelio priekyje.
 - b. Pereikite prie skyrelio **Laidų pluošto prijungimas** .

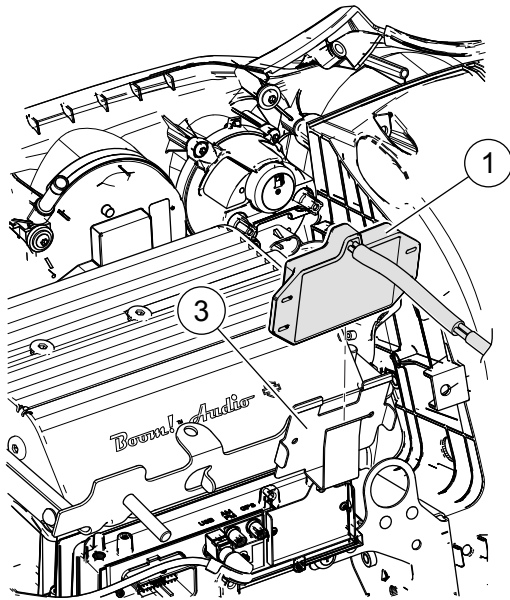
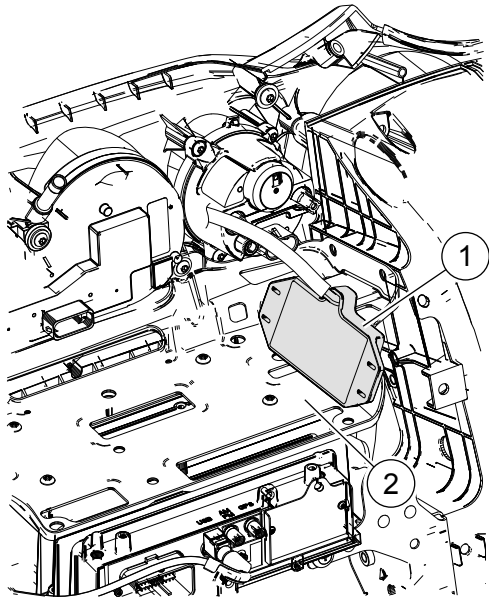

1. Siųstuvas
2. Viršutinis atraminis laikiklis
3. Sąvarža

Pav 15. Siųstuvo montavimas (2017 m. ir vėlesni modeliai FLHT, „FLHX Touring“ arba „Trike“)

2017 m. ir vėlesni modeliai „FLTR Touring“

PASTABA

- Reikia atskirai įsigyti elektros jungčių laidų pluoštą (dalis Nr. 69201599), jei jis dar nesumontuotas.
- Su elektros jungčių laidų pluoštu galima sudurti ne daugiau kaip tris priedus.
- Techninės priežiūros vadove elektros jungtys nurodomos laužtiniuose skliaustuose pateiktu skaičiumi ir raide.

1. Vadovaudamiesi techninės priežiūros vadove pateiktais nurodymais nuimkite išorinį aerodinaminį gaubtą.
2. Pav 16 . Nuo poroloninės pagalvėlės, prilipdytos ant siųstuvo, nuklijuokite apsauginį lapelį.

3. Sumontuokite siųstuvą ant plokščio paviršiaus tarp radijo dešinės pusės ir dešiniojo garsiakalbio korpuso.

4. Pereikite prie skyrelio **Laidų pluošto prijungimas** .

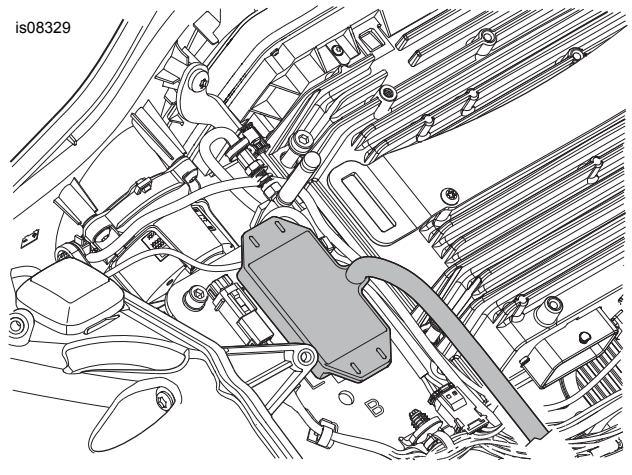

Pav 16. Siųstuvo montavimas (2017 m. ir vėlesni modeliai „FLTR Touring“)

2002–2003 m. modeliai „V-Rod“

1. Žr. Pav 17 . Išimkite sraigta (3), kuriuo priekinis kairysis dangtelis su kryptinėmis angomis (1) pritvirtinamas prie motociklo. Dangtelį su kryptinėmis angomis atkelkite nuo ašelių (2), kad šį dangtelį nuimtumėte.
2. Žr. Pav 18 . Kabelių sąvaržomis siųstuvą (1) pritvirtinkite prie motociklo laidų apvalkalo (2) kaip parodyta.
3. Pereikite prie skyrelio **Laidų pluošto prijungimas** .

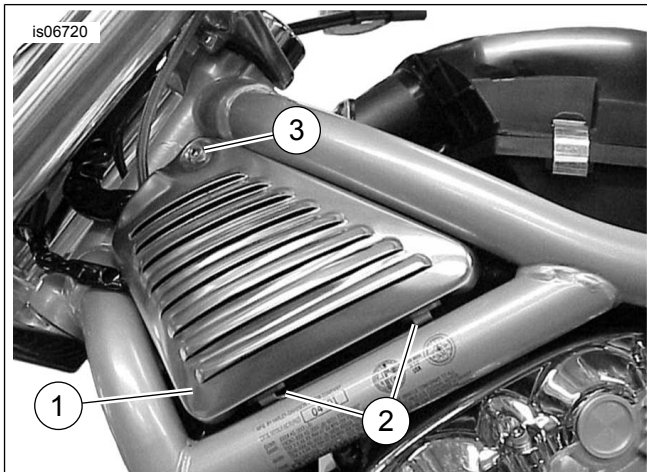

1. Dangtelis su kryptinėmis angomis
2. Ašelė (2)
3. Sraigtas

Pav 17. Kairės pusės dangtelis su kryptinėmis angomis (pavaizduotas 2002–2003 m. „V-Rod“)

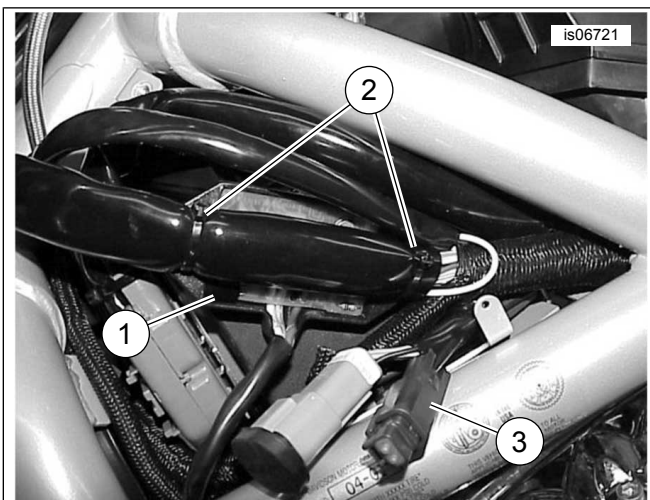

1. Siųstuvas
2. Siųstuvo prikabinimas prie laidų apvalkalo
3. Jungtis su juodu (įžeminimo) ir oranžiniais laidais

Pav. 18. Siųstuvo montavimas (tik 2002–2003 „V-Rod“)

2004 m. ir vėlesni modeliai „V-Rod“

1. Žr. Pav. 17 . Išimkite sraigą (3), kuriuo priekinis kairysis dangtelis su kryptinėmis angomis (1) pritvirtinamas prie motociklo. Dangtelį su kryptinėmis angomis atkelkite nuo ašelių (2), kad šį dangtelį nuimtumėte.
2. Žr. Pav. 19 . Nuimkite oro valytuvo dėžutės dangtelį. Pasukite siųstuvą (1) taip, kad neuždengta grandinė būtų nukreipta aukštyn. Įstatykite siųstuvą po saugiklių bloko laidų pluoštais. Dviem į komplektą įeinančiomis kabelių sąvaržomis siųstuvą per jo flanšus pritvirtinkite prie saugiklių bloko laidų pluoštų.
3. Pereikite prie skyrelio **Laidų pluošto prijungimas** .

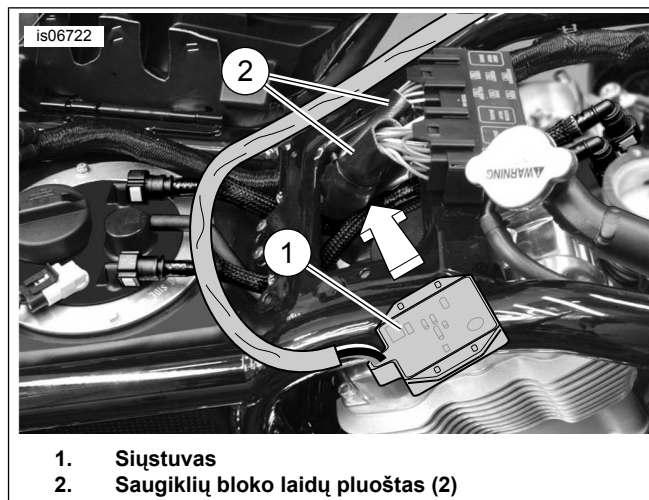

1. Siųstuvas
2. Saugiklių bloko laidų pluoštas (2)

Pav. 19. Siųstuvo montavimas (2004 m. ir vėlesni „V-Rod“)

LAIŲ PLUOŠTO PRIJUNGIMAS

PASTABA

- **2014 m. ir vėlesniems modeliams „Touring“ su „Dual Halogen“ priekiniais žibintais** reikia naudoti trijų laidų siųstuvą iš **šių** komplektų. Ankstesnių **keturių** laidų siųstuvų iš siųstuvų / imtuvų komplektų Nr. 91558-01 ir 91558-01A arba siųstuvo komplekto Nr. 91561-01 **negalima naudoti** su dvigubais halogeniniais priekiniais žibintais (Žr. 1 pav.).

- Jei naujai sumontuotame siųstuve yra ir baltas, **ir geltonas laidai (siųstuvas yra keturių laidų)**, sudurkite šiuos laidus su atitinkamais priekinio žibinto laidais (baltą su baltu, geltoną su geltonu).

Jei naujai sumontuojamu siųstuvu pakeičiamas **gamyklinis siųstuvas** , įrengtas CVO transporto priemonėje:

- Ištraukite tris laidus ir jų kontaktus iš **senojo** siųstuvo keturių kontaktų „Deutsch“ jungties (dalis Nr. 9260009), vadovaudamiesi nurodymais, pateiktais techninės priežiūros vadove.
- **Naujojo** siųstuvo laidus nukirpkite iki tokio paties ilgio, koks buvo ant senojo siųstuvo.
- Vadovaudamiesi nurodymais, pateiktais techninės priežiūros vadove, ant visų laidų galų sumontuokite po kontaktą (dalis Nr. 74191-98, įsigijami atskirai).
- Laidus ir kontaktus įstatykite į keturių kontaktų „Deutsch“ jungtį, kaip nurodo Lent 2 .

Lent 2. Siųstuvo jungties laidų jungimas (modeliai CVO)

Ertmė	Laido spalva
1	Oranžinė / balta
2	Kamštis
3	Balta
4	Juoda

Lent 3. Trumpas siųstuvo laidų pluošto jungimo žinynas

Modelis	Juodas (įžeminimo) laidas:	Oranžinis / baltas (maitinimo) laidas:	Baltas (tolimųjų šviesų signalo) laidas:
„Dyna“ (2003 m. ir ankstesni)	Žiedinis antgalis prie įžeminimo smeigės.	Sudurti su transporto priemonės oranžiniu / baltu laidu.	Sudurti su priekinio žibinto baltu laidu.
„Dyna“ (2004–2011 m.)	Žiedinis antgalis prie įžeminimo smeigės.	Į saugiklių bloko adapterį.	Sudurti su priekinio žibinto baltu laidu.

Lent 3. Trumpas siūstuvo laidų pluošto jungimo žinynas

Modelis	Juodas (žeminimo) laidas:	Oranžinis / baltas (maitinimo) laidas:	Baltas (tolimųjų šviesų signalo) laidas:
„Dyna“ (2012 m. ir ankstesni)	Prie juodo laido elektros jungčių laidų pluošte 72673-11.	Prie raudono / geltono laido elektros jungčių pluošte 72673-11.	Sudurti su transporto priemonės mėlynu / baltu laidu.
„Softail“ (2003 m. ir ankstesni)	Žiedinis antgalis prie žeminimo smeigės.	Sudurti su transporto priemonės oranžiniu / baltu laidu.	Sudurti su priekinio žibinto baltu laidu.
„Softail“ (2004–2010 m.)	Žiedinis antgalis prie žeminimo smeigės.	[saugiklių bloko adapterį.	Sudurti su priekinio žibinto baltu laidu.
„Softail“ (2011–2017 m.)	Prie juodo laido elektros jungčių laidų pluošte 72673-11.	Prie raudono / geltono laido elektros jungčių pluošte 72673-11.	Sudurti su priekinio žibinto mėlynu / baltu laidu.
„Softail“ (2018 m. ir vėlesni)	Prie juodo elektros jungčių laidų pluošto (69201599) laido.	Prie violetinio / mėlyno elektros jungčių laidų pluošto (69201599) laido.	Sudurti su transporto priemonės mėlynu / baltu laidu.
„Sportster“ (2013-earlier)	Žiedinis antgalis prie žeminimo smeigės.	Sudurti su transporto priemonės oranžiniu / baltu laidu.	Sudurti su priekinio žibinto baltu laidu.
„Sportster“ (2014-later)	Prie juodo laido elektros jungčių laidų pluošte 72673-11.	Prie raudono / geltono laido elektros jungčių pluošte 72673-11.	Sudurti su priekinio žibinto baltu laidu.
„Street“ (2014 m. ir vėlesni)	Prie „Datalink“ lizdinės jungties angos Nr. 2 [92B].	Prie „Datalink lizdinės jungties angos Nr. 5 [92B].	Sudurti su transporto priemonės mėlynu / baltu laidu.
„Touring“ / „Trike“ (2013-earlier)	Žiedinis antgalis prie žeminimo smeigės.	Sudurti su HDI gabaritinio žibinto oranžiniu / baltu laidu iš nenaudojamos jungties [29B].	Sudurti su priekinio žibinto baltu laidu.
„Touring“ / „Trike“ (2014-2016)	Prie juodo laido elektros jungčių laidų pluošte 69200722.	Prie mėlyno / violetinio laido elektros jungčių pluošte 69200722.	Sudurti su transporto priemonės mėlynu / baltu laidu.
„Touring“ / „Trike“ (2017-later)	Prie juodo laido elektros jungčių laidų pluošte 69201599.	Prie mėlyno / violetinio laido elektros jungčių laidų pluošto (69201599A) laido.	Sudurti su transporto priemonės mėlynu / baltu laidu.
„V-Rod“ (2004 m. ir ankstesni)	Žiedinis antgalis prie žeminimo smeigės.	Sudurti su HDI gabaritinio žibinto oranžiniu / baltu laidu iš nenaudojamos jungties [29A].	Sudurti su priekinio žibinto baltu laidu.
„V-Rod“ (2005 m. ir vėlesni)	Žiedinis antgalis prie žeminimo smeigės.	Sudurti su priekinio žibinto oranžiniu / baltu laidu jungtyje [38A].	Sudurti su priekinio žibinto baltu laidu.

Išsamesnę prijungimo informaciją apie konkrečius modelius žr. toliau (po šia lentele) pateiktuose skyreliuose.

Bendroji informacija

Kai transporto priemonėje montuojamas garažo durų atidarytuvas, sudurti (sujungti) laidus būtina. Instrukcijas, skirtas konkrečiam modeliui, rasite tolesniuose skyriuose. Tinkamas laidų sudūrimo procedūras žr. techninės priežiūros vadovo priede.

▲ ĮSPĖJIMAS

Naudodami „UltraTorch UT-100“ arba bet kokį kitą spindulinio šildymo įrenginį būtinai laikykitės gamintojo nurodymų. Nesilaikant gamintojo nurodymų gali kilti gaisras, todėl galima sunkiai arba mirtinai susižaloti. (00335a)

- Nenukreipkite karščio į bet kurį degalų sistemos komponentą. Dėl didelio karščio gali užsidegti ar sprogti degalai. Dėl to gali kilti sunkaus sužalojimo ar mirties pavojus.

- Nenukreipkite karščio į bet kurį elektros sistemos komponentą, išskyrus karštyje susitraukiančias jungtis, apdorojamas karščiu.
- Visada laikykite rankas atokiau nuo įrankio galo srities ir karštyje susitraukiančios jungties.

2012 m. ir vėlesni modeliai „Dyna“: pereikite prie paskesnio skyriaus.

2011 m. ir vėlesni modeliai „Softail“: pereikite prie paskesnio skyriaus.

2014 m. ir vėlesni modeliai „Sportster“: pereikite prie paskesnio skyriaus.

2014 m. ir vėlesni modeliai „Street“: pereikite prie atitinkamo skyriaus.

Modeliai „Touring“ ir „Trike“: pereikite prie atitinkamo skyriaus, skirto tų metų ar modelio transporto priemonei.

VISI KITI modeliai: pereikite prie skyriaus **Juodo laido prijungimas**, skirto atitinkamam modeliui.

2012 m. ir vėlesni modeliai „Dyna“, 2011-2017 m. modeliai „Softail“, 2014 ir vėlesni modeliai „Sportster“

PASTABA

Reikia atskirai įsigyti elektros jungčių laidų pluoštą (dalis Nr. 72673-11).

Techninės priežiūros vadove elektros jungtys nurodomos laužtiniuose skliaustuose pateiktu skaičiumi ir raide.

- Po sėdyne raskite „Digital Technician“ jungtį [91A] (pilka šešių kontaktų „Deutsch“ jungtis su gumine apsauga). Elektros laidų pynę išdėstykite ties jungtimi [91A], bet dar **NEJUNKITE**.
- Garažo durų atidarytuvo laidas nuveskite link elektros jungčių laidų pluošto. Iš vamzdelio išimkite oranžinį / baltą laidą. Oranžinį / baltą ir juodą laidas nukirpkite iki ilgio, tinkamo lengvai pasiekti sandariąsias sudūrimo jungtis, esančias elektros jungčių laidų pluošte. Balto laido **NEKIRPKITE**.
- Juodą garažo durų atidarytuvo laidą sudurkite su **juodais** elektros jungčių laidų pluošto laidais.
- Oranžinį / baltą garažo durų atidarytuvo laidą sudurkite su **raudonais / geltonais** elektros jungčių laidų pluošto laidais.
- Karšto oro pistoletu arba tinkamu šilumą skleidžiančiu įrenginiu apdorokite laidų jungtį.
- Karšto oro pūtikliu arba kitu kaitinimo įrenginiu užsandarinkite atvirą sandariosios sudūrimo jungties galą ant elektros jungčių pluošto **raudonų / mėlynų** laidų.
- Ištraukite guminę apsaugą iš pilkos „Digital Technician“ kontaktų jungties (91A). Nupjaukite apsaugą nuo laidų.
- Prijunkite elektros laidų pynės lizdo korpusą prie jungties (91A).
- Guminę apsaugą įstatykite į atvirą elektros laidų pynės kontaktų jungtį.
- Atlaisvinkite arba pašalinkite keturis varžtus, laikančius ECM prie montavimo laikiklio. Nutieskite elektros laidų pynę po ECM jungtimi. Priveržkite keturis sraigtus.
Sūkio momentas: 5,1–6,2 N·m (45–55 **in-lbs**) *Sraigtas su šešiakampe lizdine galvute*
- Pereikite prie atitinkamam modeliui skirto skyriaus **Baltų laidų prijungimas**.

2018 m. ir vėlesni „Softail“ modeliai

- Išimkite priedų maitinimo kištuką 325B („Molex MX150“, 3 kontaktų) iš apsaugos nuo dulkių gaubto transporto priemonės kairėje pusėje.
 - Nuimkite apsaugos nuo dulkių gaubtą nuo jungčių montavimo plokštelės. Pakelkite skląstį už apsaugos nuo dulkių dangtelio, kad pastumtumėte jį pirmyn ir nuimtumėte.
- Kištukinę „Molex“ 3 kontaktų jungtį nuo laidų pluošto (69201599A) prijunkite prie jungties 325B. Tada kištukinę jungtį vėl užstumkite ant jungčių montavimo plokštelės ir ją užfiksuokite.
- Kitus 2 jungčių apsaugos nuo dulkių dangtelius palikite toje pačioje vietoje, ant laidų pluošto (69201599A).
- Laidų pluoštą nuveskite pirmyn, o jungtis nuveskite atgal link plokštelės. Padėtį parinkite taip, kad jie netrukdytų jokiems kitiems komponentams.
- 3 laidas be jungčių nuveskite link degalų bako užpakalinės dalies.
- Žr. 20 pav.
Siųstuvo laidų pluoštas:
 - Baltą laidą (1) laikykite ties pačiu laidininko galu, kad jis neišsitrauktų iš apvalkalo (4) su oranžiniu / baltu laidu.
 - Oranžinį / baltą (1) laidą ištraukite iš apvalkalo (4) ties pertrūkiu (3).
- Baltą laidą ir ilgąją apvalkalo dalį nuveskite aukštyrėmo viršutiniu vamzdžiu link laidų pluošto išėjimo ties transporto priemonės priekine dalimi.
- Susiraskite mėlyną / baltą laidą iš priekinio žibinto jungties 38B ir sudurkite su baltu laidu iš siųstuvo. Sandūra turi būti tinkamu atstumu nuo jungties 38B.
- Juodą laidą iš siųstuvo laidų pluošto sudurkite su juodu laidų pluošto (69201599) laidu.
- Oranžinį / baltą laidą iš siųstuvo laidų pluošto sudurkite su violetiniu / mėlynu laidų pluošto (69201599) laidu.
- Sumontuotus laidų pluoštus pritvirtinkite kabelių sąvaržomis.
- Surinkite komponentus, kurie prieš tai buvo išardyti.

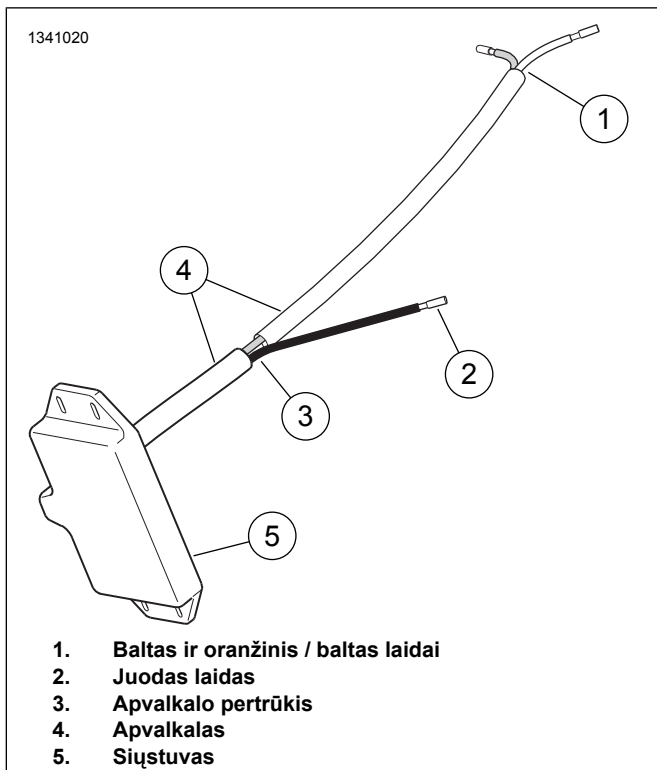

Pav 20.

2014 m. ir vėlesni modeliai „Street“

1. PASTABA

Reikia atskirai įsigyti šešių kontaktų „Deutsch“ lizdinę jungtį (dalis Nr. 72136-94GY), antrinį užraktą (dalis Nr. 72156-94), du lizdinius kontaktus (dalis Nr. 72191-94) ir keturis sandarinamuosius kaištelius (dalis Nr. 72195-94).

Iš siųstuvo vamzdelio išimkite tik oranžinį / baltą laidą. Iš vamzdelio NEIŠIMKITE balto laido.

- Baltą laidą nuveskite link transporto priemonės priekio. Jei montuojamas naujasis siųstuvas turi ir baltą, **ir geltoną laidus (siųstuvas yra keturių laidų)**, geltoną laidą veskite į priekį, kartu su baltu laidu.
- Susiraskite mėlyną / baltą laidą, esantį prie priekinio žibinto keturių kontaktų jungties [38].
- Žr. Pav 34. Komplekte susiraskite **mėlyną** sandariąją sudūrimo jungtį (5). Baltą siųstuvo laidą sudurkite su mėlynu / baltu priekinio žibinto tolimųjų šviesų laidu. Jei siųstuvas turi ir geltoną laidą, jį sudurkite su mėlynu / geltonu artimųjų šviesų laidu.
- Komplekte susiraskite **raudoną** sandariąją sudūrimo jungtį (4). Juodą laidą (13) iš komplekto sudurkite su juodu siųstuvo įžeminimo laidu.
- Juodą laidą ir oranžinį / baltą laidą nuveskite link šešių kontaktų „Datalink“ jungties [91], esančios po dešiniuoju šoniniu gaubtu. Nukirpkite laidus iki reikiamo ilgio.
- Žr. techninės priežiūros vadovo priedą. Ant abiejų laidų galų uždėkite lizdinius kontaktus (dalis Nr. 72191-94, įsigijami atskirai).

- Juodą laidą su uždėtu kontaktu įstatykite į „Deutsch“ lizdinės jungties (dalis Nr. 72136-94GY, irgi įsigijama atskirai) angą Nr. 2. Oranžinį / baltą laidą su uždėtu kontaktu įstatykite į angą Nr. 5. Į keturias atviras angas įstatykite sandarinamuosius kaištelius (dalis Nr. 72195-94). Sumontuokite sandarinamąjį užraktą (dalis Nr. 72156-94).
- Lizdinę jungtį sujunkite su „Datalink“ jungtimi [91]. Pritvirtinkite į komplektą įeinančiomis kabelių sąvaržomis.

2013 m. ir ankstesni modeliai FLHT, FLHX, „FLTR Touring“ ir „Trike“

- Baltą ir oranžinį / baltą **siųstuvo** laidus nukirpkite iki maždaug tokio paties ilgio, kaip siųstuvo juodas įžeminimo laidas. Kirpkite taip, kad paliktumėte pakankamai laido izoliacijai nuimti ir laidams sudurti.

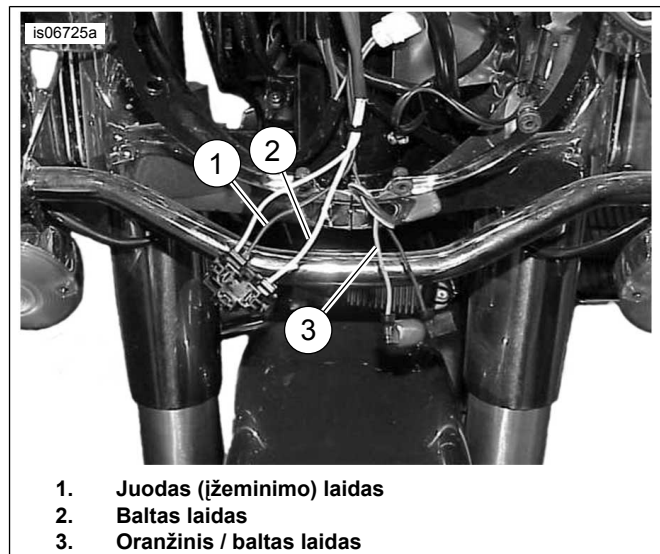

Pav 21. Laidai siųstuvo jungtims (2013 m. ir ankstesni FLHR)

- 2013 m. ir ankstesni modeliai „FLHR Touring“:** Žr. 21 pav. Nukirpkite juodą (1) ir baltą (2) priekinio žibinto laidus, esančius **po priekinio žibinto gaubtu**, ilgius parinkdami skirtingai (pakopomis), kad sandūros nebūtų viena ant kitos.
 - 2013 m. ir ankstesni modeliai FLHT, „FLHX Touring“ bei „Trike“:** Žr. 11 pav. Nukirpkite juodą (4) ir baltą (5) priekinio žibinto laidus, esančius **po aerodinaminio gaubtu**, ilgius parinkdami skirtingai (pakopomis), kad sandūros nebūtų viena ant kitos.
 - 2013 m. ir ankstesni modeliai „FLTR Touring“:** Žr. 12 pav. Nukirpkite juodą (4) ir baltą (5) priekinio žibinto laidus, esančius **po aerodinaminio gaubtu**, ilgius parinkdami skirtingai (pakopomis), kad sandūros nebūtų viena ant kitos.
 - VISI 2013 m. ir ankstesni modeliai „Touring“ / „Trike“:** pinta laidų vamzdelį, įeinantį į komplektą (žr. Pav 34, 9) užstumkite ant priekinio žibinto juodo ir balto laidų.

3. Žr. Pav 22 . Sandūros konfigūracija „2–1“. Komplekte susiraskite **raudoną** sandariają sudūrimo jungtį (žr. Pav 34 , 4). Juodą garažo durų atidarytuvo siūstuvu laidą sudurkite su **juodais** laidais iš priekinio žibinto. Pakoreguokite siūstuvu laidų pluošto korpusą, kad sudurti būtų lengviau.

PASTABA

Techninės priežiūros vadove elektros jungtys nurodomos laužtiniuose skliaustuose pateiktu skaičiumi ir raide.

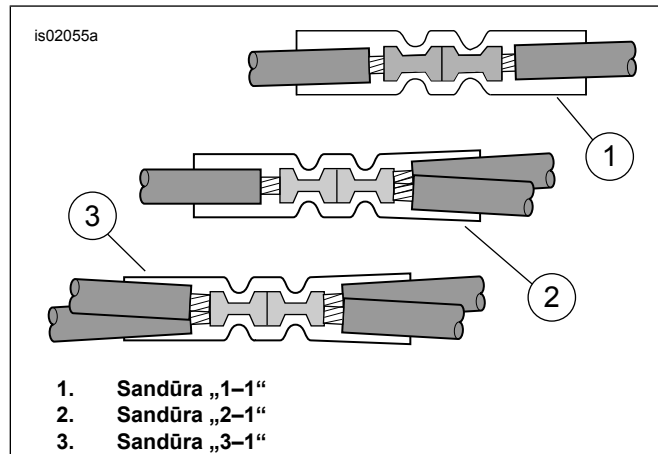

Pav 22. Sudūrimo konfigūracijos

4. Likusia raudona sandariają sudūrimo jungtimi oranžinį / baltą siūstuvu laidą sudurkite su oranžiniu / baltu laidu ant nenaudojamos gabaritinio žibinto jungties [29B]:
 - a. **2013 m. ir ankstesniuose modeliuose „FLHR Touring“** oranžinis / baltas laidas pritvirtintas prie pagrindinio pluošto po priekinio žibinto gaubtu.
 - b. **VISUOSE KITUOSE 2013 m. ir ankstesniuose modeliuose „Touring“ / „Trike“** oranžinis / baltas laidas yra pritvirtintas prie jungiamojo pluošto, esančio prie priekinio žibinto.
5. Žr. Pav 34 . Komplekte susiraskite **mėlyną** sandariają sudūrimo jungtį (5). Baltą siūstuvu laidą sudurkite su baltais priekinio žibinto laidais.
6. Laidų vamzdelį užstumkite ant dviejų priekinio žibinto laidų sudūrimo vietas.
7. Pereikite prie skyriaus **lmtuvo ir siūstuvu programavimas** ir užprogramuokite garažo durų atidarytuvo valdymo funkcijas.

2014–2016 m. modeliai „Touring“ arba „Trike“

1. Nuimkite kairįjį šoninį dangtį. Susiraskite jungtį [4A]. Tai pilka **aštuonių kontaktų** „Molex“ kištukinė jungtis, esanti elektros dėžutėje.
2. **Jei montuojamas elektros jungčių laidų pluoštas:** nuveskite laidų pluoštą, kaip nurodyta to komplekto instrukcijoje, tačiau kol kas **NEJUNKITE** prie jungties [4A].

3. **Jei elektros jungčių pluoštas jau sumontuotas:** atjunkite laidų pluoštą nuo jungties [4A].
 - a. Sudurkite laidus su atitinkamais elektros jungčių pluošto laidais, turinčiais užsandarintus antgalius. Jei elektros jungčių pluoštas jau buvo sudurtas atliekant kitų priedų montavimo darbus, esamas sandūras nukirpkite. **NENUIMKITE** užsandarinto antgalio nuo RAUDONO laido. Žr. 22 pav. jei reikalingos konfigūracijos su keliomis sandūromis.
 - b. Nukirpkite galiuką nuo juodo laido, nuimkite šiek tiek izoliacijos, užspauskite ir užsandarinkite prijungę prie JUODO laido ant laidų pluošto iš **šio** komplekto, tam kaip ilgintuvą naudodami papildomą juodą laidą (10) iš jungiamųjų detalių pakuotės.
 - c. Nukirpkite galiuką nuo violetinio / mėlyno laido, nuimkite šiek tiek izoliacijos, užspauskite ir užsandarinkite prijungę prie oranžinio / balto laido ant laidų pluošto iš **šio** komplekto.
4. Nuimkite sandarinamąjį dangtelį nuo jungties [4A] ir sujunkite aštuonių kontaktų jungtis.
5. Pereikite prie atitinkamam modeliui skirto skyriaus **Baltų laidų prijungimas**.

2017 m. ir vėlesni modeliai „Touring“ bei „Trike“, 2018 m. ir vėlesni modeliai „Softail“

1. Susiraskite jungtį [325B]. Tai pilka **trijų kontaktų** „Molex“ kištukinė jungtis, esanti elektros dėžutėje.
 - a. **„Touring“ ir „Trike“:** nuimkite dešinįjį šoninį gaubtą.
 - b. **„Softail“:** nuimkite kairįjį šoninį gaubtą.
2. **Jei montuojamas elektros jungčių laidų pluoštas:** nuveskite laidų pluoštą, kaip nurodyta to komplekto instrukcijoje, tačiau kol kas **NEJUNKITE** prie jungties [325B].
3. **Jei elektros jungčių pluoštas jau sumontuotas:** atjunkite laidų pluoštą nuo jungties [325B].
 - a. Sudurkite laidus su atitinkamais elektros jungčių pluošto laidais, turinčiais užsandarintus antgalius. Jei elektros jungčių pluoštas jau buvo sudurtas atliekant kitų priedų montavimo darbus, esamas sandūras nukirpkite. **NENUIMKITE** užsandarinto antgalio nuo RAUDONO laido. Žr. 22 pav. jei reikalingos konfigūracijos su keliomis sandūromis.
 - b. Nukirpkite galiuką nuo juodo laido, nuimkite šiek tiek izoliacijos, užspauskite ir užsandarinkite prijungę prie JUODO laido ant laidų pluošto iš **šio** komplekto, tam kaip ilgintuvą naudodami papildomą juodą laidą (10) iš jungiamųjų detalių pakuotės.
 - c. Nukirpkite galiuką nuo violetinio / mėlyno laido, nuimkite šiek tiek izoliacijos, užspauskite ir užsandarinkite prijungę prie oranžinio / balto laido ant laidų pluošto iš **šio** komplekto.

4. Nuimkite sandarinamąjį dangtelį nuo jungties [325B] ir sujunkite trijų kontaktų jungtis.
5. Pereikite prie atitinkamam modeliui skirto skyriaus **Baltų laidų prijungimas**.

JUODO LAIDO PRIJUNGIMAS PRIE IŽEMINIMO

2011 m. ir ankstesni „Dyna“ modeliai

1. Nuo įžeminimo smeigės, esančios rėmo viršuje, po sėdyne greta degalų bako, nuimkite veržlę.
2. Žr. Pav 34. Iš komplekto pasirinkite tinkamą žiedinį laido antgalį (6 arba 7), kuris tiktų įžeminimo smeigei.
3. Žr. Pav 3. Nukirpkite juodą įžeminimo laidą (2) ant garažo durų atidarytuvo laidų pluošto taip, kad jis lengvai pasiektų įžeminimo vietą. Vadovaudamiesi techninės priežiūros vadovo priede pateiktomis užspaudimo įrankio „Packard“ instrukcijomis, pritvirtinkite žiedinį gnybtą prie laido galo.
4. Sumontuokite žiedinį gnybtą prie įžeminimo jungties. Priveržkite techninės priežiūros vadove nurodytu momentu.
5. Pereikite prie atitinkamam modeliui skirto skyriaus **Oranžinio / balto laido prijungimas**.

2010 m. ir ankstesni „Softail“ modeliai

1. Išsukite įžeminimo sraigą, esantį rėmo viršuje, po sėdyne greta degalų bako.
2. Žr. Pav 34. Iš komplekto pasirinkite tinkamą žiedinį laido antgalį (6 arba 7), kuris tiktų įžeminimo sraigui.
3. Nukirpkite juodą laidą ant garažo durų atidarytuvo laidų pluošto taip, kad jis lengvai pasiektų įžeminimo vietą. Vadovaudamiesi techninės priežiūros vadovo priede pateiktomis užspaudimo įrankio „Packard“ instrukcijomis, pritvirtinkite žiedinį gnybtą prie laido galo.
4. Žr. Pav 6. Sumontuokite žiedinį gnybtą ant įžeminimo varžto sriegio. Įžeminimo sraigą prisukite prie rėmo. Priveržkite techninės priežiūros vadove nurodytu momentu.
5. Pereikite prie atitinkamam modeliui skirto skyriaus **Oranžinio / balto laido prijungimas**.

2013 m. ir ankstesni „Sportster“ modeliai

1. Nuimkite šoninį elektros komponentų gaubtą, esantį kairėje pusėje, greta akumulatoriaus.
2. Garažo durų atidarytuvo laidų pluoštą per rėmo viršų nuveskite po sėdyne. Nuveskite link grandinės pertraukiklio, esančio po šoniniu elektros komponentų gaubtu.
3. Žr. Pav 25. Išsukite įžeminimo varžtą (1), esantį:
 - a. Kai kuriuose 1996–2003 m. modeliuose, po sėdyne.

- b. Prie užpakalinės šakės – 1995 m. ir ankstesniuose modeliuose, ir 1996–2003 m. modeliuose, neturinčiuose sraigto po sėdyne
- c. Ant variklio prie starterio – 2004 m. ir vėlesniuose modeliuose

4. Žr. Pav 34. Iš komplekto pasirinkite tinkamą žiedinį laido antgalį (6 arba 7), kuris tiktų įžeminimo sraigui.
5. Nukirpkite juodą laidą ant garažo durų atidarytuvo laidų pluošto taip, kad jis lengvai pasiektų įžeminimo vietą. Vadovaudamiesi techninės priežiūros vadovo priede pateiktomis užspaudimo įrankio „Packard“ instrukcijomis, pritvirtinkite žiedinį gnybtą prie laido galo.
6. Sumontuokite žiedinį gnybtą ant įžeminimo varžto sriegio. Įsukite įžeminimo sraigą ten, kur jis buvo anksčiau. Priveržkite techninės priežiūros vadove nurodytu momentu.
7. Pereikite prie atitinkamam modeliui skirto skyriaus **Oranžinio / balto laido prijungimas**.

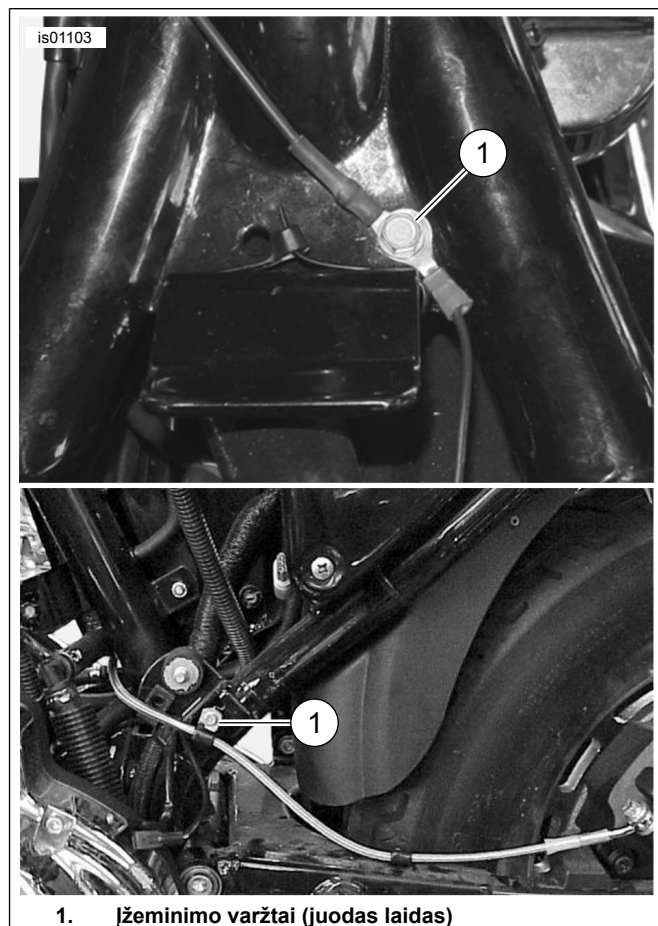

1. Įžeminimo varžtai (juodas laidas)

Pav 23. Įžeminimo jungtys („Sportster“ modeliai)

2002–2003 m. modeliai „V-Rod“

1. Nukirpkite juodą siūstovo įžeminimo laidą taip, kad jis lengvai pasiektų kurį nors iš įžeminimo sraigų ant variklio paskirstymo velenėlio dangtelio. Išimkite įžeminimo sraigą.

2. Žr. Pav 34. Komplekte susiraskite mažesnio skersmens žiedinį laido antgalį (7). Žiedinį laido antgalį užspauskite ant siūstovo juodo laido, kaip nurodyta „Packard“ užspaudimo įrankio instrukcijose, pateiktose techninės priežiūros vadovo priede.
3. Žiedinį laido antgalį įžeminimo sraigtu pritvirtinkite prie variklio. Priveržkite techninės priežiūros vadove nurodytu momentu.
4. Pereikite prie atitinkamam modeliui skirto skyriaus **Oranžinio / balto laido prijungimas**.

2004 m. ir vėlesni modeliai „V-Rod“

1. Žr. Pav 24. sandūros konfigūracija „2–1“. Komplekte susiraskite **raudoną** sandariają sudūrimo jungtį (žr. Pav 34 , 4). Juodą laidą (13) iš komplekto sudurkite su juodu siūstovo įžeminimo laidu, kaip nurodyta techninės priežiūros vadovo priede. Į komplektą įeinantį vamzdelį (10) užmaukite ant sudurto įžeminimo laido.
2. Įžeminimo laidą ir vamzdelį nuveskite
 - a. palei motociklo rėmą link oro valytuvo korpuso kairės pusės,
 - b. greta pagrindinio laidų pluošto,
 - c. į vietą po kairės pusės dangtelio su kryptinėmis angomis
3. Nukirpkite juodą siūstovo įžeminimo laidą ir vamzdelį taip, kad jie lengvai pasiektų kurią nors iš įžeminimo smeigių ant akumuliatoriaus įžeminimo kabelio galų.
4. Komplekte susiraskite mažesnio skersmens žiedinį laido antgalį (7). Žiedinį laido antgalį užspauskite ant siūstovo juodo laido, kaip nurodyta „Packard“ užspaudimo įrankio instrukcijose, pateiktose techninės priežiūros vadovo priede.
5. Juodo laido žiedinį gnybtą pritvirtinkite prie akumuliatoriaus neigiamo gnybto tvirtinimo polio. Priveržkite kontakto tvirtinimo detalę.
Sūtkio momentas: 7–10 N·m (60–96 **in-lbs**) *Šešiabriaunė veržlė*
6. Pereikite prie atitinkamam modeliui skirto skyriaus **Oranžinio / balto laido prijungimas**.

ORANŽINIO / BALTO LAIDO PRIJUNGIMAS PRIE ĮJUNGTO MAITINIMO ŠALTINIO

Konkreto modelio ir metų transporto priemonės techninės priežiūros vadove pateiktose elektros schemose suraskite maitinimo šaltinį, kuriam energija tiekama per uždegimo jungiklį.

2003 m. ir ankstesni „Dyna“ modeliai

Garažo durų atidarytuvo **antrinės grandinės** maitinimo šaltinis yra oranžinis / baltas (O/W) pagrindinio laidų pluošto laidas po sėdyne arba po šoniniu gaubtu.

1. Nuimkite šoninį elektros komponentų gaubtą, esantį kairėje pusėje, greta akumuliatoriaus.

2. Žr. Pav 3 . Atsargiai prapjaukite nedidelį pagrindinio laidų pluošto apvalkalo plotą po sėdyne arba po šoniniu gaubtu, lengvai prieinamoje vietoje. Perkirpkite pagrindinio laidų pluošto oranžinį / baltą maitinimo laidą.
3. Iš garažo durų atidarytuvo laidų pluošto vamzdelio ištraukite **tik** ilgesnį oranžinio / balto laido galą. Perteklinį oranžinio / balto laido ilgį nukirpkite, kad likusio laido pakaktų lengvai pasiekti perkirptus oranžinius / baltus transporto priemonės pagrindinio laidų pluošto laidas.
4. Žr. Pav 22 . Sandūros konfigūracija „2–1“. Komplekte susiraskite **raudoną** sandariają sudūrimo jungtį (žr. Pav 34 , 4). Garažo durų atidarytuvo laidų pluošto maitinimo laidą sudurkite su oranžiniais / baltais pagrindinio laidų pluošto laidais, kaip nurodyta techninės priežiūros vadovo priede.
5. Pereikite prie atitinkamam modeliui skirto skyriaus **Baltų laidų prijungimas**.

2004–2011 m. „Dyna“ modeliai

Garažo durų atidarytuvo **antrinės grandinės** maitinimo šaltinis – tai atvira saugiklio padėtis saugiklių skydelyje. Žr. techninės priežiūros vadovo skyrių SAUGIKLIAI ir tinkamą techninės priežiūros vadovo priede pateiktą elektros schemą.

1. Susiraskite šoninį elektros komponentų gaubtą, esantį kairėje pusėje greta akumuliatoriaus. Tvirtai laikydami už abiejų pusių patraukite išorėn, kad išimtumėte.
2. Vadovaudamiesi techninės priežiūros vadove pateiktomis instrukcijomis, išimkite elektros įrangos skydą iš transporto priemonės.
3. Žr. Pav 34. Komplekte susiraskite oranžinį / baltą saugiklių bloko adapterio laidą (12). Atkreipkite dėmesį į kontaktus ant abiejų jo galų (Žr. 34 pav.). Į šį saugiklių bloką tinka tik kontaktas, turintis spyruoklines ašeles. Atsargiai nuo laido nupjaukite nenaudojamą gnybtą ir išmeskite.
4. Žr. Pav 25. Dešiniajame saugiklių bloke susiraskite saugiklio angą, kuri saugiklių bloko dangtelyje pažymėta užrašu OPEN (atidaryta). Maukite gnybtą ant oranžinio / balto adapterio laido tol, kol jis sustos. Pažiūrėkite į gretimą, gamykloje sumontuotą gnybtą, kad palygintumėte ir patikrintumėte, ar padėtis bei gylis tinkami.
5. Iš garažo durų atidarytuvo laidų pluošto vamzdelio ištraukite **tik** ilgesnį oranžinio / balto laido galą. Perteklinį oranžinio / balto laido ilgį nukirpkite, kad likusio laido pakaktų lengvai pasiekti adapterio laidą.
6. Žr. Pav 24. Sandūros konfigūracija „1–1“. Komplekte susiraskite **mėlyną** sandariają sudūrimo jungtį (žr. Pav 34 , 5). Garažo durų atidarytuvo laidų pluošto maitinimo laidą sudurkite su adapterio laidu, kaip nurodyta techninės priežiūros vadovo priede.
7. Žr. Pav 34. 2A saugiklį (11) iš komplekto įstatykite į saugiklio angą OPEN (atidaryta), kad grandinę sujungtumėte.

- Vadovaudamiesi techninės priežiūros vadove pateiktomis instrukcijomis, sumontuokite elektros įrangos skydą. Sumontuokite elektros skydelio dangtelį, jo kaištelius suvedę su elektros skydelio guminėmis įvorėmis. Tvirtai įspauskite į vietą.
- Pereikite prie atitinkamam modeliui skirto skyriaus **Baltų laidų prijungimas**.

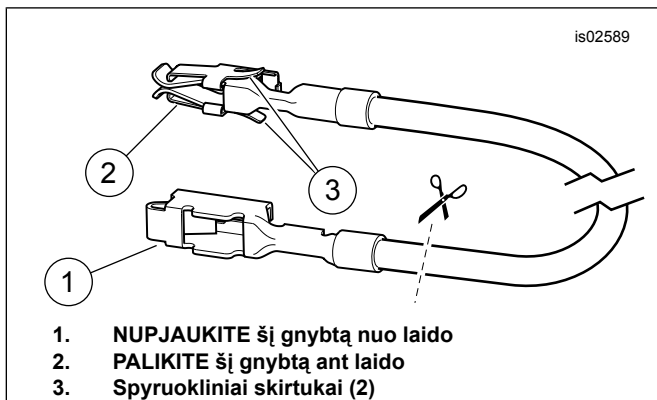

Pav 24. Saugiklių bloko adapterio laidas („Dyna“ ir „Softail“)

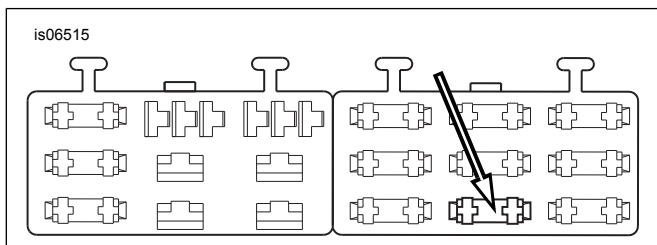

Pav 25. Saugiklių bloko anga OPEN (atidaryta) (2004 m. ir vėlesni modeliai „Dyna“)

2003 m. ir ankstesni „Softail“ modeliai

Garažo durų atidarytuvo **antrinės grandinės** maitinimo šaltinis – tai oranžinis / baltas (O/W) laidas iš užpakalinio žibinto laidų pluošto po sėdyne.

- Žr. Pav 3 . Atsargiai prapjaukite nedidelį užpakalinio žibinto laidų pluošto (1) apvalkalo plotą po sėdyne, lengvai prieinamoje vietoje. Perkirpkite oranžinį / baltą laidą.
- Iš garažo durų atidarytuvo laidų pluošto vamzdelio ištraukite **tik** ilgesnį oranžinio / balto laido galą. Perteklinį oranžinio / balto laido ilgį nukirpkite, kad likusio laido pakaktų lengvai pasiekti perkirptus oranžinius / baltus laidas po sėdyne.
- Žr. Pav 3 . Sandūros konfigūracija „2–1“. Komplekte susiraskite **raudoną** sandariają sudūrimo jungtį (žr. Pav 34 , 4). Garažo durų atidarytuvo laidų pluošto maitinimo laidą sudurkite su perkirptais oranžiniais / baltais laidais, kaip nurodyta techninės priežiūros vadovo priede.
- Pereikite prie atitinkamam modeliui skirto skyriaus **Baltų laidų prijungimas**.

2004–2010 m. „Softail“ modeliai

Garažo durų atidarytuvo **antrinės grandinės** maitinimo šaltinis – tai atvira saugiklio padėtis saugiklių skydelyje. Žr. techninės

priežiūros vadovo skyrių SAUGIKLIAI ir tinkamą techninės priežiūros vadovo priede pateiktą elektros schemą.

- Nuimkite saugiklių bloko dangtį. Išsukite du varžtus šešiakampėmis galvutėmis, kuriais pritvirtintas saugiklių bloko laikiklis. Ištraukite laikiklį ir saugiklių bloko mazgą iš transporto priemonės rėmo.
- Paspauskite ašelę, kuria laikomas kairysis saugiklių blokas. Ištraukite bloką iš montavimo lizdų.
- Žr. Pav 34. Komplekte susiraskite oranžinį / baltą saugiklių bloko adapterio laidą (12). Atkreipkite dėmesį į kontaktus ant abiejų jo galų (žr. Pav 24). Į šį saugiklių bloką tinka tik kontaktas, turintis spyruoklines ašeles. Nuo laido atsargiai nukirpkite nenaudojamą kontaktą ir jį pašalinkite.
- Žr. Pav 26. Dešiniajame saugiklių bloke susiraskite saugiklio angą, kuri saugiklių bloko dangtelyje pažymėta užrašu P&A IGN (P&A / uždegimas). Maukite gnybtą ant oranžinio / balto adapterio laido tol, kol jis sustos. Pažiūrėkite į gretimą, gamykloje sumontuotą gnybtą, kad palygintumėte ir patikrintumėte, ar padėtis bei gylis tinkami.
- Iš garažo durų atidarytuvo laidų pluošto vamzdelio ištraukite **tik** ilgesnį oranžinio / balto laido galą. Perteklinį oranžinio / balto laido ilgį nukirpkite, kad likusio laido pakaktų lengvai pasiekti adapterio laidą.
- Žr. Pav 22 . Sandūros konfigūracija „1–1“. Komplekte susiraskite **mėlyną** sandariają sudūrimo jungtį (žr. Pav 34 , 5). Garažo durų atidarytuvo laidų pluošto maitinimo laidą sudurkite su adapterio laidu, kaip nurodyta techninės priežiūros vadovo priede.
- Žr. Pav 34. 2A saugiklį (11) iš komplekto įstatykite į saugiklio angą P&A IGN (P&A / uždegimas), kad grandinę sujungtumėte.

- Saugiklių bloką stumkite į saugiklių bloko laikiklio montavimo angas, kol jis spragtelės tvirtai į vietą. Rėmelį ir saugiklių bloką sumontuokite į jiems skirtą vietą. Pritvirtinkite dviems sraigtais šešiakampėmis galvutėmis, kuriuos išėmėte prieš tai. Tvirtai priveržkite.

- Pereikite prie atitinkamam modeliui skirto skyriaus **Baltų laidų prijungimas**.

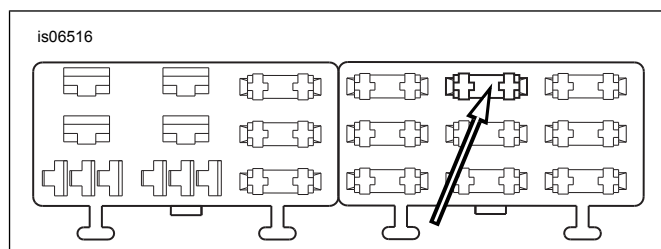

Pav 26. Saugiklių bloko ertmė „P&A IGN“ (2004–2010 m. „Softail“)

2013 m. ir ankstesni „Sportster“ modeliai

Garažo durų atidarytuvo **antrinės grandinės** maitinimo šaltinis yra oranžinis / baltas (O/W) pagrindinio laidų pluošto laidas, esantis po šoniniu elektros komponentų gaubtu arba po sėdyne.

PASTABA

Kai kuriuose modeliuose „Sportster“ tam, kad būtų galima prieiti prie pagrindinio laidų pluošto oranžinio / balto laido, reikia nuimti uždegimo modulį.

1. Žr. Pav 27. Atsargiai prapjaukite nedidelį pagrindinio laidų pluošto apvalkalo plotą po šoniniu elektros komponentų gaubtu arba po sėdyne, lengvai prieinamoje vietoje. Perkirpkite pagrindinio laidų pluošto oranžinį / baltą maitinimo laidą.

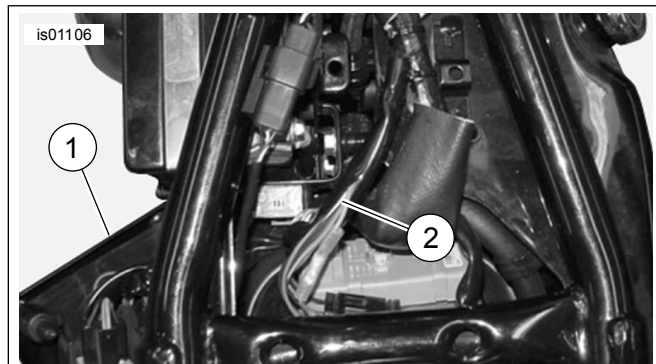

1. Kairysis šoninis dangtis, kuriame yra grandinės pertraukiklio sidabrinis gnybtas (raudonas laidas)
2. Atsarginė laidų pynė (oranžinis / baltas laidas)

Pav 27. Maitinimo jungtis (modeliai „Sportster“)

2. Iš garažo durų atidarytuvo laidų pluošto vamzdelio ištraukite **tik** ilgesnį oranžinio / balto laido galą. Perteklinį oranžinio / balto laido ilgį nukirpkite, kad likusio laido pakaktų lengvai pasiekti perkirptus oranžinius / baltus laidus po šoniniu gaubtu arba po sėdyne.
3. Žr. Pav 22 , sandūros konfigūraciją „2–1“. Komplekte susiraskite **raudoną** sandariąją sudūrimo jungtį (žr. Pav 34 , 4). Garažo durų atidarytuvo laidų pluošto maitinimo laidą sudurkite su oranžiniais / baltais pagrindinio laidų pluošto laidais, kaip nurodyta techninės priežiūros vadovo priede.
4. Pereikite prie atitinkamam modeliui skirto skyriaus **Baltų laidų jungtys** .

2002–2004 m. modeliai „V-Rod“

PASTABA

Techninės priežiūros vadove elektros jungtys nurodomos laužtiniuose skliaustuose pateiktu skaičiumi ir raide.

1. Žr Pav 28 arba Pav 29 . Perkirpkite oranžinį / baltą transporto priemonės pagrindinio laidų pluošto laidą prie nenaudojamos gabaritinių žibintų jungties [29A] (1).
2. Iš garažo durų atidarytuvo laidų pluošto vamzdelio ištraukite **tik** ilgesnį oranžinio / balto laido galą. Perteklinį oranžinio / balto laido ilgį nukirpkite, kad likusio laido pakaktų lengvai pasiekti perkirptus oranžinius / baltus laidus ties jungtimi [29A].

3. Žr. Pav 22 . Sandūros konfigūracija „2–1“. Komplekte susiraskite **raudoną** sandariąją sudūrimo jungtį (žr. Pav 34 , 4). Garažo durų atidarytuvo laidų pluošto maitinimo laidą sudurkite su oranžiniais / baltais pagrindinio laidų pluošto laidais, kaip nurodyta techninės priežiūros vadovo priede.
4. Pereikite prie atitinkamam modeliui skirto skyriaus **Baltų laidų prijungimas** .

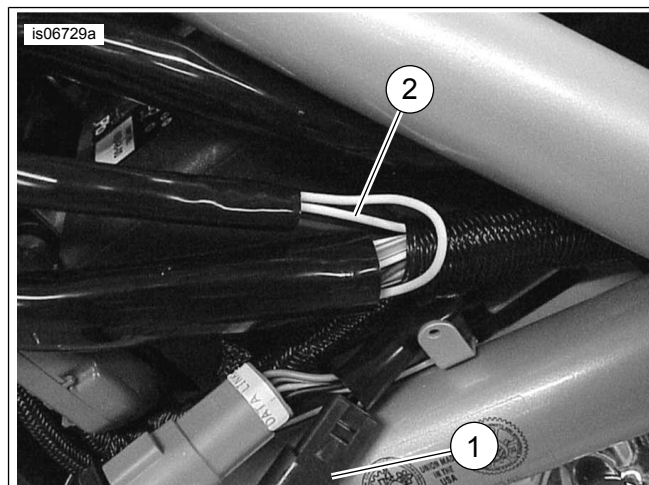

1. Jungtis [29A] su oranžiniu / baltu laidu
2. Baltas priekinio žibinto laidas

Pav 28. Laidų sudūrimo vietos (2002–2003 m. „V-Rod“)



1. Jungtis [29A] su oranžiniu / baltu laidu
2. Priekinio žibinto laidų pluoštas

Pav 29. Laidų sudūrimo vietos (2004 m. „V-Rod“)

2005 m. ir vėlesni modeliai „V-Rod“

PASTABA

Techninės priežiūros vadove elektros jungtys nurodomos laužtiniuose skliaustuose pateiktu skaičiumi ir raide.

1. Žr. Pav 30. Perkirpkite oranžinį / baltą **transporto priemonės pagrindinio laidų pluošto** laidą prie priekinio žibinto kištukinės jungties [38A] (1).
2. Iš garažo durų atidarytuvo laidų pluošto vamzdelio ištraukite **tik** ilgesnį oranžinio / balto laido galą. Perteklinį oranžinio / balto laido ilgį nukirpkite, kad likusio laido pakaktų lengvai pasiekti perkirptus oranžinius / baltus laidus ties jungtimi [38A].

3. Žr. Pav 22 . Sandūros konfigūracija „2–1“. Komplekte susiraskite **raudoną** sandariąją sudūrimo jungtį (žr. Pav 34 , 4). Garažo durų atidarytuvo laidų pluošto maitinimo laidą sudurkite su oranžiniais / baltais pagrindinio laidų pluošto laidais, kaip nurodyta techninės priežiūros vadovo priede.
4. Pereikite prie atitinkamam modeliui skirto skyriaus **Baltų laidų prijungimas** .



1. Priekinio žibinto jungtis [38]

Pav 30. Laidų sudūrimo vietas (2005 m. ir vėlesni „V-Rod“)

BALTŲ LAIDŲ PRIJUNGIMAS PRIE PRIEKINIO ŽIBINTO

„Dyna“ modeliai

1. Žr. Pav 31. Kabelių sąvaržomis, įeinančiomis į komplektą, pritvirtinkite likusį siūstuvu laidą (balta) ir vamzdelį prie transporto priemonės laidų, einančių link priekinio žibinto. Pakelkite degalų baką. Laidus po baku nuveskite link priekinio žibinto.

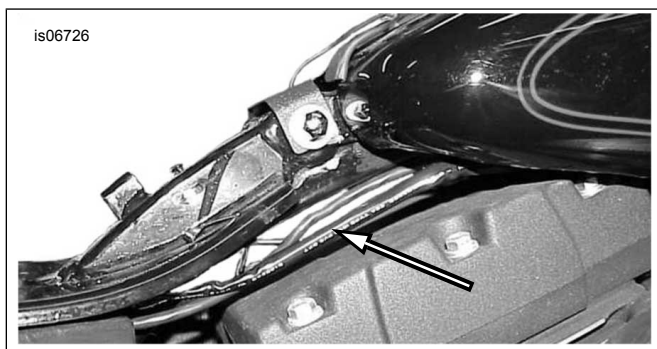

Pav 31. Siūstuvu laidų vedimas link priekinio žibinto („Dyna“)

2. Nuveskite laidus į priekinio žibinto korpusą per apsauginę movą, esančią korpuso užpakalinės dalies apačioje.

PASTABA

Tam, kad siūstuvu laidus galėtumėte perkšti per apsauginę movą, iš priekinio žibinto korpuso vidaus per ją išstumkite iš vielos pasidarytą kabliuką.

Tada, kad šiuo kabliuku galėtumėte laidus per apsauginę movą įtraukti atgal, ant jų užtepkite šiek tiek skysto muilo, langų valiklio arba universalaus tepalo.

Kai kuriais atvejais siūstuvu laidai netelpa per priekinio žibinto korpuso apsauginę movą. Tokiu atveju laidus sudurkite priekinio žibinto korpuso išorėje.

3. Perkirpkite baltą laidą priekinio žibinto korpuso, kelių colių atstumu nuo priekinio žibinto jungties. Jei reikia, perteklinį siūstuvu balto laido ilgį nukirpkite. Kirpkite taip, kad paliktumėte pakankamai laido izoliacijai nuimti ir laidams sudurti.
4. Žr. Pav 22 . Sandūros konfigūracija „1–1“. Komplekte susiraskite **mėlyną** sandariąją sudūrimo jungtį (žr. Pav 34 , 5). Baltą siūstuvu laidą sudurkite su baltais priekinio žibinto laidais.
5. Pereikite prie skyriaus **lmtuvo ir siūstuvu programavimas** ir užprogramuokite garažo durų atidarytuvo valdymo funkcijas.

„Softail“ modeliai

1. **PASTABA**

2018 m. ir vėlesni modeliai „Softail“: baltą laidą veskite aukštyje rėmo viršutiniu vamzdziumi; įvedimo vieta yra ties sėdynės priekiu, o išvedimo – ties apsaugine mova rėmo kairėje pusėje, prie vairo galvutės.

Kabelių sąvaržomis, įeinančiomis į komplektą, pritvirtinkite likusį siūstuvu laidą (balta) ir vamzdelį prie motociklo laidų, einančių link priekinio žibinto. Nuimkite degalų baką. Laidus po baku nuveskite link priekinio žibinto.

2. **PASTABA**

2011 m. ir vėlesniuose modeliuose „Softail“ transporto priemonės laidų pluošto priekinio žibinto grandinės laidas yra baltas su mėlyna žyma, o ne visiškai baltas, kaip aprašyta tolimesniuose žingsniuose.

Lengvai prieinamoje vietoje, netoli transporto priemonės priekio, perkirpkite transporto priemonės pagrindinio laidų pluošto baltą laidą. Jei reikia, perteklinį siūstuvu balto laido ilgį nukirpkite. Pakoreguokite siūstuvu laidų pluošto korpusą, kad sudurti būtų lengviau. Kirpkite taip, kad paliktumėte pakankamai laido izoliacijai nuimti ir laidams sudurti.

3. Pintą laidų vamzdelį (9), įeinantį į komplektą, užmaukite ant siūstuvu baltų laidų.
4. Žr. Pav 22 . Sandūros konfigūracija „1–1“. Komplekte susiraskite **mėlyną** sandariąją sudūrimo jungtį (žr. Pav 34 , 5). Baltą siūstuvu laidą sudurkite su baltais priekinio žibinto laidais.
5. Sudūrę pintą laidų vamzdelį užmaukite ant baltų laidų sandūros.
6. Pereikite prie skyriaus **lmtuvo ir siūstuvu programavimas** ir užprogramuokite garažo durų atidarytuvo valdymo funkcijas.

„Sportster“ modeliai

1. Likusį siūstuvo laidą (balta) ir vamzdelį nuveskite per rėmo viršų po degalų baku, o iš ten – aukštin link priekinio žibinto. Tam, kad laidą pritvirtintumėte prie laidų pluošto, naudokite į komplektą įeinančias kabelių sąvaržas.
2. Nuveskite laidus į priekinio žibinto korpusą per apsauginę movą, esančią korpuso užpakalinės dalies apačioje.

PASTABA

Tam, kad siūstuvo laidus galėtumėte perkšti per apsauginę movą, iš priekinio žibinto korpuso vidaus per ją išstumkite iš vielos pasidarytą kabliuką.

Tada, kad šiuo kabliuku galėtumėte laidus per apsauginę movą įtraukti atgal, ant jų užtepkite šiek tiek skysto muilo, langų valiklio arba universalaus tepalo.

Kai kuriais atvejais siūstuvo laidai netelpa per priekinio žibinto korpuso apsauginę movą. Tokiu atveju laidus sudurkite priekinio žibinto korpuso išorėje. Žr. Pav 32 .

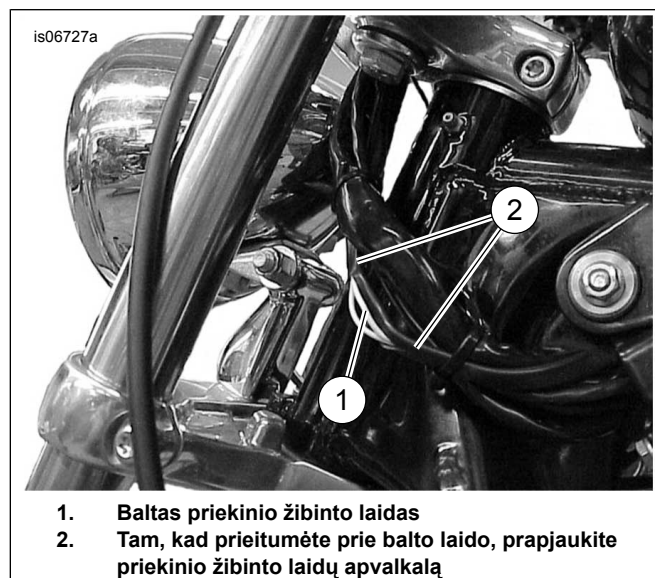

1. Baltas priekinio žibinto laidas
2. Tam, kad prieitumėte prie balto laido, prapjaukite priekinio žibinto laidų apvaskalą

Pav 32. Išorinės balto laido sandūros, jei jos prireikia, vieta (modeliai „Sportster“)

3. Perkirkite baltą laidą priekinio žibinto korpusė, kelių colių atstumu nuo priekinio žibinto jungties. Jei reikia, perteklinį siūstuvo balto laido ilgį nukirpkite. Kirpkite taip, kad paliktumėte pakankamai laido izoliacijai nuimti ir laidams sudurti.
4. Žr. Pav 22 . Sandūros konfigūracija „1–1“. Komplekte susiraskite **mėlyną** sandariąją sudūrimo jungtį (žr. Pav 34 , 5). Baltą siūstuvo laidą sudurkite su baltais priekinio žibinto laidais.
5. Pereikite prie skyriaus **Imtuvo ir siūstuvo programavimas** ir užprogramuokite garažo durų atidarytuvo valdymo funkcijas.

2014 m. ir vėlesni modeliai „Touring“ bei „Trike“

1. Susiraskite priekinio žibinto jungtį ([38B] arba [38HB]), kurioje yra baltas / mėlynas laidas. Atidėkite pakankamai vamzdelio, kad galėtumėte perkirpti transporto priemonės laidų pluošto priekinio žibinto grandinės mėlyną / baltą laidą. Kirpimo vieta turi būti kelių colių atstumu nuo priekinio žibinto jungties. Jei reikia, perteklinį siūstuvo balto laido ilgį nukirpkite. Pakoreguokite siūstuvo laidų pluošto korpusą, kad sudurti būtų lengviau. Kirpkite taip, kad paliktumėte pakankamai laido izoliacijai nuimti ir laidams sudurti.
2. Žr. Pav 34. Pintą laidų vamzdelį (9), įeinantį į komplektą, užmaukite ant siūstuvo balto laido.
3. Žr. Pav 22 . Sandūros konfigūracija „1–1“. Komplekte susiraskite mėlyną sandariąją sudūrimo jungtį (žr. Pav 34 , 5). Baltą siūstuvo laidą sudurkite su baltais / mėlynais priekinio žibinto laidais.
4. Sudūrę pintą laidų vamzdelį užmaukite ant balto ir baltų / mėlynų laidų sandūros.
5. Pereikite prie skyriaus **Imtuvo ir siūstuvo programavimas** ir užprogramuokite garažo durų atidarytuvo valdymo funkcijas.

„V-Rod“ modeliai

1. Lengvai prieinamoje vietoje, kelių colių atstumu nuo priekinio žibinto jungties, perkirkite transporto priemonės pagrindinio laidų pluošto baltą laidą. Jei reikia, perteklinį siūstuvo balto laido ilgį nukirpkite. Pakoreguokite siūstuvo laidų pluošto korpusą, kad sudurti būtų lengviau. Kirpkite taip, kad paliktumėte pakankamai laido izoliacijai nuimti ir laidams sudurti.
2. Žr. Pav 34. Pintą laidų vamzdelį (9), įeinantį į komplektą, užmaukite ant siūstuvo baltų laidų.
3. Žr. Pav 22 . Sandūros konfigūracija „1–1“. Komplekte susiraskite **mėlyną** sandariąją sudūrimo jungtį (žr. Pav 34 , 5). Baltą siūstuvo laidą sudurkite su baltais priekinio žibinto laidais.
4. Sudūrę pintą laidų vamzdelį užmaukite ant baltų laidų sandūrų.
5. Ant motociklo sumontuokite priekinį kairės pusės dangtelį su kryptinėmis angomis.
6. Sumontuokite oro valytuvo korpuso dangtelį (jei jį buvote nuėmę).
7. Pereikite prie skyriaus **Imtuvo ir siūstuvo programavimas** ir užprogramuokite garažo durų atidarytuvo valdymo funkcijas.

IMTUVO IR SIŪSTUVO PROGRAMAVIMAS

Kai imtuvas ir siūstuvai sumontuoti, imtuvą reikia užprogramuoti, kad šis priimtų signalus, siunčiamus siūstuvo dažniu. Priklausomai nuo to, koks atstumas programuojant yra

tarp siūstuvo ir imtuvo, šiai procedūrai atlikti gali prireikti dviejų žmonių.

PASTABA

Prieš įdėdami pagrindinį saugiklį arba prijungdami neigiamą akumuliatoriaus kabelį patikrinkite, ar uždegimo jungiklis nustatytas į padėtį OFF (išjungta).

1. **Modeliai su pagrindiniu jungikliu:** vadovaudamiesi nurodymais, pateiktais techninės priežiūros vadove, sumontuokite pagrindinį saugiklį.
2. **Modeliai su pagrindinės grandinės pertraukikliu:** vadovaudamiesi nurodymais, pateiktais techninės priežiūros vadove, prijunkite neigiamą akumuliatoriaus kabelį. Akumuliatoriaus gnybtus padenkite plonu techninio vazelino sluoksniu ar nuo korozijos apsaugančia medžiaga.
3. Patikrinkite, ar „Harley-Davidson“ garažo durų atidarytuve **imtuve** (kuris įrengiamas garaže) šviečia raudona LED lemputė, reiškianti, kad į imtuvą tiekama maitinimo energija.
4. Žr. Pav 33 . Nuspauskite ir laikykite „Harley-Davidson“ garažo durų atidarytuvo **imtuvo** mygtuką SET (nustatyti, 1). Kol mygtukas laikomas nuspaustas, imtuvo LED lemputė (2) nuolat mirksi.

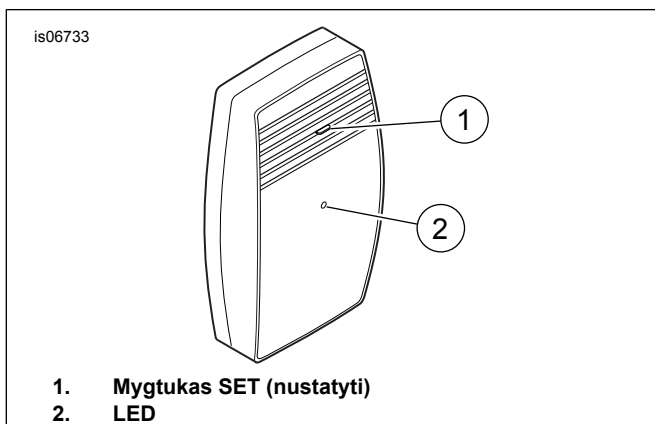

Pav 33. Garažo durų atidarytuvo imtuvas, vaizdas iš priekio

5. PASTABA

Kai imtuvas gauna signalą iš siūstuvo, LED lemputė (siūstuve?)(imtuve?) išsijungia.

Nustatykite uždegimo jungiklį į padėtį ON (įjungta), tačiau transporto priemonės neužveskite. Priekinių žibintų šviesų jungikliu atlikite veiksmus kuria nors iš šių sekų:

- a. Jei įjungtos priekinio žibinto artimosios šviesos (LO), įjunkite tolimesias (HI). Perjunkite į LO.
 - b. Jei įjungtos priekinio žibinto tolimesios šviesos (HI), įjunkite tolimesias (LO). Perjunkite į HI.
6. Imtuvo mygtuką SET atleiskite.
 7. Prieš naudodami motociklą įsitikinkite, kad visos šviesos ir jungikliai tinkamai veikia.

8. PASTABA

Prieš bandydami, ar garažo durų atidarytuvas veikia, pašalinkite visas kliūtis tarp siūstuvo ir imtuvo.

Kai atlikus atitinkamus veiksmus šviesų jungikliu siūstuvą suaktyvinamas, siūstuvo raudona LED lemputė išsijungia vienai sekunde – tai reiškia, kad siūstuvą veikia tinkamai.

- Patikrinkite, ar garažo durų atidarytuvas bei tolimesios ir artimosios šviesos veikia tinkamai.
9. Pasukite uždegimo jungiklį į padėtį OFF (išjungti).
10. Žr. techninės priežiūros vadovą. Sumontuokite sėdynę. Uždėję sėdynę, patraukite ją į viršų, kad įsitikintumėte, jog ji gerai pritvirtinta.
11. Sumontuokite visas dalis, kurias nuėmėte montuodami siūstuvą.

TRIKČIŲ ŠALINIMAS

Priekinio žibinto jungiklis perjungtas, tačiau garažo durų atidarytuvas neveikia.

Kai uždegimo jungiklis nustatytas į padėtį ON (įjungta):

1. Ar, kai perjungiamas priekinio žibinto jungiklis, **transporto priemonės** siūstuvo LED lemputė mirksi?
 - **TAIP.** Pereikite prie 2 veiksmo.
 - **NE.** Pereikite prie 3 veiksmo.
2. Ar **garaže** sumontuoto imtuvo LED lemputė, kai iš transporto priemonės perduodamas signalas, sumirksi **vieną kartą** ?
 - **TAIP.** Pereikite prie 4 veiksmo.
 - **NE.** Pereikite prie skyrelio **Imtuvo nustatymas iš naujo** .
3. Patikrinkite, ar transporto priemonėje tinkamai prijungta prie maitinimo laidų, priekinio žibinto laidų ir įžeminimo kontūro.
4. Žr. skyrelį **Imtuvo montavimas** , pateiktą šios instrukcijos pradžioje.
 - a. Patikrinkite, ar imtuvas **tinkamai laidais sujungtas** su esamu garažo atidarytuvu.
 - b. Patikrinkite, ar imtuvas įrengtas **pakankamu atstumu** nuo esamo garažo durų atidarytuvo imtuvo.

Imtuvo nustatymas iš naujo

1. Atjunkite imtuvą nuo elektros tinklo kištukinio lizdo (110 V ar 220 V).
2. Palaukite dešimt sekundžių.
3. **Paspauskite ir laikykite nuspaustą** imtuvo programavimo mygtuką. Laikydami mygtuką nuspaustą prijunkite imtuvą prie elektros tinklo kištukinio lizdo. Raudona LED lemputė ima greitai mirksėti.
4. Programavimo mygtuką atleiskite. Dabar imtuvas nustatytas iš naujo, o jo atminties turinys visiškai ištrintas.

5. Užprogramuokite imtuvą iš naujo. Žr. skyrelį **Imtuvo ir siųstuvo programavimas**, pateiktą pirmiau šioje instrukcijoje.

DALYS, REIKALINGOS UŽDUOČIAI ATLIKTI

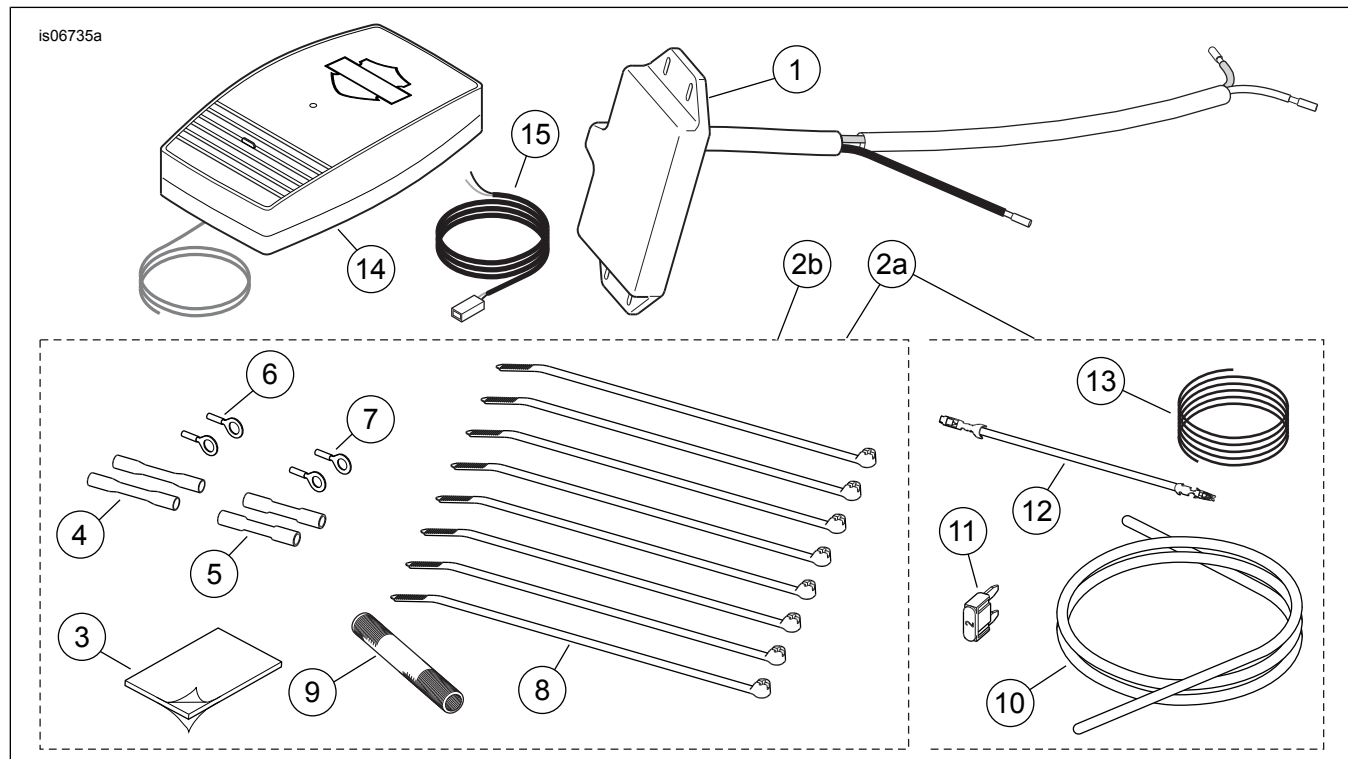

Pav 34. Dalys, reikalingos užduočiai atlikti: nuotolinių garažo durų atidarytuvų komplektai

Lent 4. Dalys, reikalingos užduočiai atlikti: garažo durų atidarytuvo komplektas Nr. 91558-01B

Elementas	Aprašymas (kiekis)	Dalies numeris
1	Siųstuvo blokas	Atskirai neparduodama
2a	Montavimo elementų komplektas (įeina 3–13 dalys)	91650-01A
3	Poroloninė pagalvėlė su klėjais iš abiejų pusių. 2,54 x 3,81 cm (1.0 x 1.5 in)	Atskirai neparduodama
4	Sandarioji sudūrimo jungtis, #18-20 AWG (raudona) (2)	70585-93
5	Sandarioji sudūrimo jungtis, #14-16 AWG (mėlyna) (2)	70586-93
6	Žiedinis laido antgalis, #18-22 AWG, skirtas 5/16 col. skersmens smeigeli	9859
7	Žiedinis laido antgalis, #18-22 AWG, skirtas 1/4 col. skersmens smeigeli	9858
8	Juoda kabelių sąvarža. 20 cm (8 in) ilgio (8)	10006
9	Laidų vamzdelis iš pinto poliesterio, 76 mm (3 in) ilgio	70599-02
10	Laidų vamzdelis, #8 x 0,84 m (33 in) ilgio (skirtas 2004 m. ir vėlesniems „V-Rod“ / 2014 m. ir vėlesniems „Touring“ modeliams)	Atskirai neparduodama
11	Plokščiasis 2 A saugiklis	54305-98
12	Oranžinis / baltas saugiklių bloko adapterio laidas	70329-04
13	Juodas izoliuotas laidas, #20 AWG, 0,86 m (34 in) ilgio	Atskirai neparduodama
14	Imtuvo blokas	91560-01
15	Imtuvo kabelio blokas	Atskirai neparduodama

Lent 5. Dalys, reikalingos užduočiai atlikti: siųstuvo komplektas Nr. 91561-01B

Elementas	Aprašymas (kiekis)	Dalies numeris
1	Siųstuvo blokas	Atskirai neparduodama
2b	Montavimo elementų komplektas (įeina 3–9 dalys)	91650-01
3	Poroloninė pagalvėlė su klėjais iš abiejų pusių. 2,54 x 3,81 cm (1.0 x 1.5 in)	Atskirai neparduodama
4	Sandarioji sudūrimo jungtis, #18-20 AWG (raudona) (2)	70585-93
5	Sandarioji sudūrimo jungtis, #14-16 AWG (mėlyna) (2)	70586-93

Lent 5. Dalys, reikalingos užduočiai atlikti: siųstuvo komplektas Nr. 91561-01B

Elementas	Aprašymas (kiekis)	Dalies numeris
6	Žiedinis laido antgalis, #18-22 AWG, skirtas 5/16 col. skersmens smeigai	9859
7	Žiedinis laido antgalis, #18-22 AWG, skirtas 1/4 col. skersmens smeigai	9858
8	Juoda kabelių sąvarža. 20 cm (8 in) ilgio (8)	10006
9	Laidų vamzdelis iš pinto poliesterio, 76 mm (3 in) ilgio	70599-02

Lent 6. Dalys, reikalingos užduočiai atlikti: imtuvo komplektas Nr. 91562-01

Elementas	Aprašymas (kiekis)	Dalies numeris
14	Imtuvo blokas	91560-01
15	Imtuvo kabelio blokas	Atskirai neparduodama