



GARASJEDØRÅPNER-FJERNKONTROLL, SETT

GENERELT

Settnumre

91558-01B (sender-/mottakersett), 91561-01B (senderset), 91562-01 (mottakersett)

Modeller

Hvis du trenger informasjon om montering for forskjellige modeller, kan du lese P&A-detaljhandelskatalogen eller Parts and Accessories-delen (Deler og tilbehør) på www.harley-davidson.com (kun engelsk).

MERK

Touring-modeller fra 2014 og senere med doble halogenfrontlys krever at du bruker senderen med tre ledninger fra **disse** settene. Tidligere sendere med fire ledninger fra sender/mottaker-sett 91558-01 og 91558-01A eller senderset 91561-01 kan ikke brukes på motorsykler med disse frontlysene.

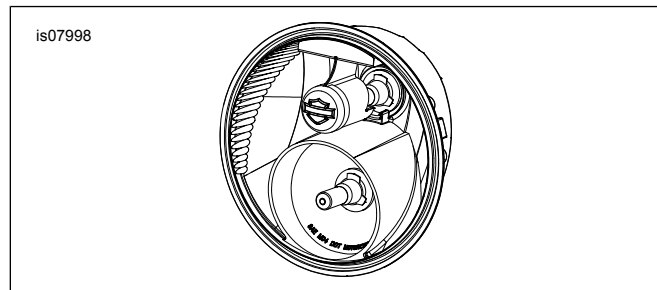

Figur 1. Frontlys med dobbel halogenpære identifikasjon

Installasjonskrav

Softail-modeller fra 2011–2017, Dyna-modeller fra 2012 og senere og Sportster-modeller fra 2014 og senere krever separat kjøp av et elektrisk ledningsnett (delenr. 72673-11).

Softail-modeller fra 2018 og senere krever separat kjøp av et elektrisk ledningsnett (delenr. 69201599A).

2014–2016 Touring-modeller krever separat kjøp av en elektrisk ledningsnettkontakt (delenr. 69200722).

Touring-modeller fra 2017 og senere krever separat kjøp av et elektrisk ledningsnett (delenr. 69201599A).

Street-modeller fra 2014 og senere krever separat kjøp av et Deutsch-seksveiskontaktshus (delenr. 72136-94GY), en sekundærlås (delenr. 72156-94), to kontaktkontakter (delenr. 72191-94) og fire forseglingsstapper (delenr. 72195-94).

Når du erstatter den originale delen (OE)-senderen på et **CVO-kjøretøy**, kreves separat kjøp av tre elektriske terminaler (delenr. 74191-98) og en forseglingsstapper (delenr. 74195-98).

Elektrisk kontaktpasta (delenr. 99861-02) eller tilsvarende kreves etter frakobling av batterikabelen. Denne er tilgjengelig hos en Harley-Davidson-forhandler.

▲ ADVARSEL

Føreren og passasjerens sikkerhet avhenger av korrekt montering av dette settet. Bruk de passende prosedyrene i servicehåndboken. Hvis du ikke er i stand til å utføre prosedyren eller ikke har de nødvendige verktøyene, bør du få en Harley-Davidson-forhandler til å utføre monteringen. Feilaktig montering av dette settet kan utgjøre en fare for liv og helse. (00333b)

MERK

Dette instruksjonsarket refererer til servicehåndboken. En servicehåndbok for denne motorsykkelmodellen/årsmodellen kreves for denne monteringen. Du kan få en fra en Harley-Davidson-forhandler.

Elektrisk overbelastning

MERK

Det er mulig å overbelaste motorsykkelenes ladesystem ved å legge til for mye elektrisk tilbehør. Hvis det elektriske tilbehøret på noe tidspunkt til sammen bruker mer elektrisk strøm enn kjøretøyets ladesystem kan produsere, kan det elektriske forbruket lade ut batteriet og skade det elektriske systemet. (00211d)

▲ ADVARSEL

Ved montering av elektrisk ekstrautstyr må det påses at maks. strømstyrke for sikringen eller kretsbyteren som beskytter den kretsen som blir modifisert, ikke overskrides. Overskridelse av maksimal strømstyrke kan føre til elektriske feil, noe som kan utgjøre en fare for liv og helse. (00310a)

Fjernkontrollsenderen i settene 91558-01B og 91561-01B krever opp til **0,5 Ampere** mer strøm fra det elektriske systemet.

Settets innhold

Se Figur 34 , Tabell 4 , Tabell 5 og Tabell 6

FCC-MERKNADER

MERK

Endringer eller modifikasjoner av denne enheten som ikke uttrykkelig er godkjent av produsenten, kan annullere brukerens rett til å bruke utstyret.

Dette utstyret er testet og funnet å overholde grensene for digitale enheter i klasse B i henhold til del 15, underdel B i FCC-reglene. Disse grensene er satt for å gi rimelig beskyttelse mot skadelig interferens i boligstrøk. Dette utstyret genererer, bruker og kan utstråle radiofrekvensenergi, og installasjon eller

bruk som ikke er i samsvar med anvisningene, kan forårsake skadelig interferens med radiokommunikasjon. Det gis imidlertid ingen garanti for at interferens ikke kan inntreffe i en bestemt installasjon.

Hvis dette utstyret forårsaker skadelig interferens med radio- eller TV-mottak, noe som kan fastslås ved å slå utstyret av og på, anmoder vi om at brukeren prøver å hindre interferensen med ett eller flere av følgende tiltak:

- Snu eller flytt mottakerantennen.
- Øk avstanden mellom utstyret og mottakeren.
- Koble utstyret til en stikkontakt på en annen kurs enn den som mottakeren er tilkoblet.
- Rådfør deg med forhandleren eller en erfaren radio-TV-tekniker.

MONTERING AV MOTTAKER

Kun settene 91558-01B og 91562-01

1. Trekk ut strømkabelen på drivenheten for garasjedøråpneren for å forhindre aktivering av døren under montering.
2. Velg en stikkontakt **uten bryter** i garasjen som enten er plassert høyest i garasjen, nærmest forkant av garasjen, eller begge deler. Koble mottakeren (14) for garasjedøråpner-fjernkontrollen fra Harley-Davidson til denne stikkontakten.

3. MERK

Med NOEN garasjedøråpner-systemer, må Harley-Davidson-mottakeren kobles til en stikkontakt et annet sted enn den originale døråpnermottakeren. Hvis den kobles til for nærme den originale mottakeren, kan effektiv rekkevidde til begge sendere reduseres til et utilfredsstillende nivå.

Finn garasjedørens to aktiveringsbryterterminaler på ett av følgende plasseringer:

- a. Den eksisterende, veggmonterte døråpnerknappen.
- b. Garasjedørens drivenhet tilkoblet døråpnerknappen.

4. Se Figur 34. Fest de avisolerte endene av ledningene på Harley-Davidson-mottakeren for garasjedøråpneren (15) til døråpnerterminalene som aktiverer drivenheten for garasjedøråpneren. Se døråpnerprodusentens dokumentasjon for klemmeplasseringer og tilkoblinger.

5. MERK

Ikke fjern ledningene opprinnelig festet til døråpnerknappen eller drivenhetens terminaler.

Etter montering, monterer du knappen for garasjedøråpneren eller drivenheten for døråpneren på den opprinnelige plasseringen.

6. Før Harley-Davidson-garasjedøråpnerens mottakerledningsenhet som du koblet sammen i trinn 4 til stikkontakten valgt i trinn 2.

7. Se Figur 2 . Koble til kontakten på Harley-Davidson-garasjedøråpnerens mottakerledningsenhet på baksiden av Harley-Davidson-garasjedøråpnerens mottaker på anvist sted.
8. Koble garasjedøråpnerens mottaker til den valgte stikkontakten. Koble strømledningen fra garasjedøråpnerens drivenhet til stikkontakten.
9. Trykk på den veggmonterte knappen for garasjedøråpneren for å teste at knappen fungerer.

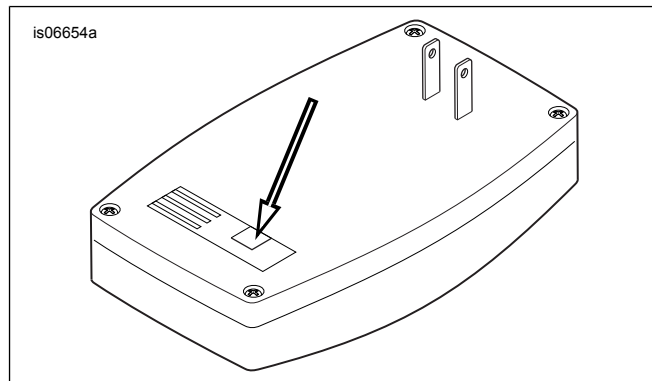

Figur 2. Mottaker for garasjedøråpner, sett bakfra

KLARGJØRING

Generelt

Hvert kjøretøy krever at drivstoffsystemet renses eller tømmes, batteriets negative ledning kobles fra, og i noen tilfeller at drivstofftanken fjernes eller heves. Det er viktig at korrekt servicehåndbok brukes sammen med settet.

Drivstoffsystem

▲ ADVARSEL

Tøm systemet for drivstoff under høytrykk før tilførselsslengen blir koblet fra, for å forhindre at drivstoffet spruter ut. Bensin er ekstremt brannfarlig og svært eksplosiv, noe som kan sette liv og helse på spill. (00275a)

▲ ADVARSEL

Bensin kan bli tappet fra forgasserdrivstoffslangen når den fjernes fra drivstoffventilkoblingen. Bensin er ekstremt brannfarlig og svært eksplosiv, noe som kan sette liv og helse på spill. Tørk opp drivstofføl med en gang, og avhend kluter og filler på egnet måte. (00256a)

▲ ADVARSEL

Røyking og all bruk av åpen ild eller gnister er forbudt når du skal utføre service på drivstoffsystemet. Bensin er ekstremt brannfarlig og svært eksplosiv, noe som kan sette liv og helse på spill. (00330a)

1. EFI-modeller UNNTATT V-Rod:

- a. Tøm og koble fra drivstoffslangen. Se servicehåndboken.

2. **Forgassermodeller:**
 - a. Slå AV drivstofftilførselsventilen. Fjern drivstoffslangen fra ventilen.
3. **Dyna, Softail og Sportster-modeller:**
 - a. Drivstofftanken må fjernes eller heves litt for å få tilgang til ledningsnett. Se riktig del (forgasser- eller EFI-motor) av servicehåndboken for instruksjoner om fjerning av drivstofftank.

MERK

Hvis en drivstofftank med en instrumentkonsoll må fjernes, følg instruksjonene i servicehåndboken for å fjerne instrumentkonsollen fra drivstofftanken før du tanken fjernes.

Elektrisk system

▲ ADVARSEL

For å unngå at motorsykkelen starter utilsiktet, noe som kan sette liv og helse på spill, må du fjerne hovedsikringen før du fortsetter. (00251b)

▲ ADVARSEL

Hvis du vil forhindre tilfeldig oppstart av kjøretøyet, noe som kan forårsake dødsfall eller alvorlig personskade, må du koble fra den negative (-) batterikabelen først, før du fortsetter. (00048a)

MERK

For Sportster®-modeller fra 2004 og senere frakobles den negative batterikabelen enklest ved motorens veivhus.

MED alarmsirene

1. **For kjøretøy fra 2007 og senere utstyrt med alarmsirene:**
 - a. Med fjernkontrollen til stede vrir du tenningsbryteren til PÅ.
 - b. Når systemet er deaktivert, vrir du tenningsbryteren AV.

SENDERMONTERING

Tabell 1. Hurtigveiledning for sendermontering

Modell	Fest senderen til:	Ledningsføring:
Dyna (alle)	Ledningsnett under setet i nærheten av batteriet med kabelstroppe (Se figur 3.).	Før fremover langs siden av rammen.
Softail (1999-earlier)	Fest senderens beholder og kort del av strømpen til kjøretøyets ledninger under setet med kabelstroppe (Se figur 4.).	Mot frontlyset.
Softail (2000–2017 unntatt Deuce)	Ledningsnett mellom kjøretøyets ramme, bakgaffel og bakhjul med kabelstroppe (Se figur 5. og Figur 6).	Til batterirommet, og videre langs høyre siden av rammen.
Softail (2018 og senere)	Hovedledningsnett under RH-sideselet med kabelstroppe. (Se figur 9.)	Følg hovedledningsnett opp under fronten på setet.
Softail Deuce (2000-later)	Overflaten under setet under ECM-/tenningsmodul med skumpute (Se figur 7.).	Før fremover langs siden av rammen.
Sportster (1994-2003)	Hovedledningsnett under setet, så langt fra oljetanken som mulig, med kabelstroppe (Se figur 8.).	Forover til frontlyset.

- c. Fjern **UMIDDELBART** hovedsikringen. Se servicehåndboken.

2. For kjøretøy fra 2006 og tidligere utstyrt med alarmsirene:

- a. Deaktiver sirenen med nøkkelfjernkontroll eller sikkerhetskode.
- b. Fjern hovedsikringen eller den negative batterikabelen. Se servicehåndboken.
- c. Slå OFF (av) tenningsbryteren.

UTEN alarmsirene

1. Modeller med hovedsikring:

- a. Ta ut hovedsikringen. Se servicehåndboken.

2. Modeller med hovedstrømbryter:

- a. Fjern setet og behold alle monteringsdelene for setet. Se servicehåndboken.
- b. Koble fra den negative batterikabelen. Se servicehåndboken.
- c. Slå OFF (av) tenningsbryteren.

Alle kjøretøy med hovedsikring

1. **Alle modeller unntatt VRSC:** Fjern setet og behold monteringsdelene for setet. Ta ut hovedsikringen. Se servicehåndboken.
2. **VRSC-modeller:** Fjern det høyre sidedekslet. Ta ut hovedsikringen. Se servicehåndboken.

Alle kjøretøy med hovedstrømbryter

1. Fjern setet og behold monteringsdelene for setet. Koble fra den negative (svarte) batterikabelen. Se servicehåndboken.
2. **ALLE modeller:** Slå tenningen AV hvis du ikke allerede har gjort det.

Tabell 1. Hurtigveiledning for sendermontering

Modell	Fest senderen til:	Ledningsføring:
Sportster (2004-later)	Ledningsnett ved siden av hovedsikringsholderen, bak elektrisk sidedeksel. Vend siden med trykket krets bort fra batteriet. Fest med kabelstroppe.	Forover til frontlyset.
Street	Under setet i nærheten av ECM, med skumteip.	Forover til frontlyset.
FLHR Touring/ FLRT Trike (alle)	Høyre side av rammen i nærheten av gaffelrøret, på innsiden av nacellen, med skumpute (fjern frontlyset først) (Se figur 10.).	
Touring/Trike (FLHT/X, FLTR, 2013 og tidligere)	Øverst på innsiden av kåpen, med skumpute (fjern ytre kåpe først) (Se figur 11. og Figur 12).	
Touring/Trike (FLHT/X, FLTR, 2014 og senere)	<ul style="list-style-type: none"> • FLHT/X UTEN kåpemontert forsterker: Venstre side av øvre støttebrakett, med skumpute (Se figur 13. , øverst). • FLHT/X MED kåpemontert forsterker: Fest med klips til fronten av forsterkerens monteringsbrakett (Se figur 13. , nederst). • FLTR MED eller UTEN kåpemontert forsterker: Flat overflate mellom høyre side av radio og høyre høyttalerkabinett, med skumpute (Se figur 14.). 	
V-Rod (2002–2003)	Motorsykkelens ledningsstrømpe under venstre deksel med spalter, med kabelstroppe (Se figur 15. og Figur 16).	
V-Rod (2004 og senere)	Undersiden av sikringsblokkens ledningsnett under luftfilterboksen, med kabelstroppe (Se figur 15. og Figur 17).	
Du finner mer detaljert monteringsinformasjon for spesifikke modeller i avsnittene etter denne tabellen.		

Kun settene 91558-01B og 91561-01B

MERK

- **Touring-modeller fra 2014 og senere med doble halogenfrontlys** krever at du bruker senderen med tre ledninger fra **disse** settene. Tidligere sendere med **fire ledninger** fra sender/mottaker-sett 91558-01 og 91558-01A eller senderset 91561-01 **kan ikke brukes** på motorsykler med doble halogenfrontlys (Se figur 1.).
- Senderens effektive rekkevidde kan variere mellom motorsykkelmodellene. For at garasjedøråpneren skal få best **rekkevidde** , plasser senderen på motorsykkelen så langt unna store metalloverflater som mulig.
- For at garasjedøråpneren skal få best **ytelse** , hold senderen og ledningene så langt unna fra varmekilder på kjøretøyet som mulig
- Ikke dekk til visningen av kretsen på senderen når du fester den selvklebende skumputen til senderen eller monterer senderen på kjøretøyet. Et rødt LED-lys på kretssiden må forbli synlig for programmering av mottaker-sender. For best feste, bruk isopropylalkohol for å rengjøre monteringsoverflatene til skumputene.

1. Se Figur 34. Fjern beskyttelsesteipen fra en side av den selvklebende skumputen (3). Plasser puten på senderens plastdeksel (1). Press det bestemt på plass.

2. Du finner instruksjoner for spesifikke modeller i avsnittene som følger.

Dyna-modeller

1. Fjern monteringsboltene fra drivstofftanken. Se korrekt avsnitt (forgasser- eller EFI-motor) i servicehåndboken.

2. Se Figur 3 . Bruk kabelstroppene for å feste senderen til Dyna-ledningsnettet (3), plassert under sette og i nærheten av batterirommet. Før senderledningene forover langs høyre side av rammen.

3. Gå videre til avsnittet for **tilkobling av ledningsnett** .

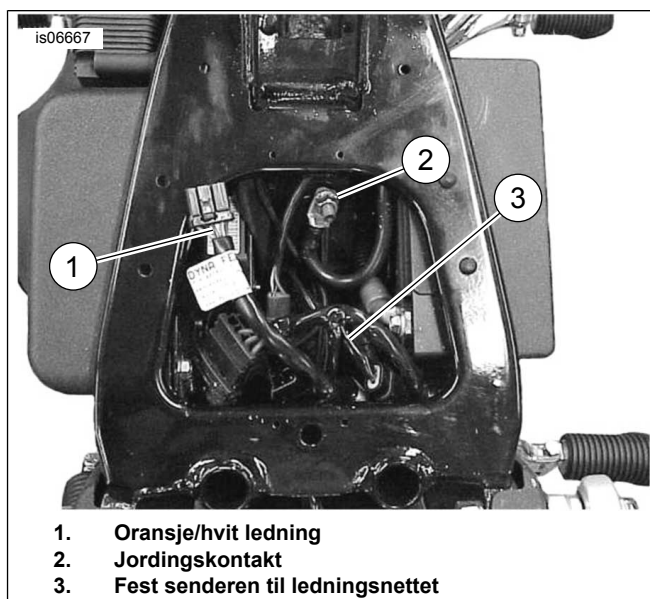

Figur 3. Sendermontering (Dyna)

Softail-modeller fra 1999 og tidligere

1. Fjern monteringsboltene fra drivstofftanken. Se korrekt avsnitt (forgasser- eller EFI-motor) i servicehåndboken.

2. Se Figur 4 . Fjern jordingskruen (1) øverst på rammen under setet i nærheten av drivstofftanken.

3. Se Figur 34. Bruk kabelstroppe (8) for å feste **kun senderens deksel og den korte delen av strømmen** til ledningene som fører til frontlyset.

4. Gå videre til avsnittet for **tilkobling av ledningsnett** .

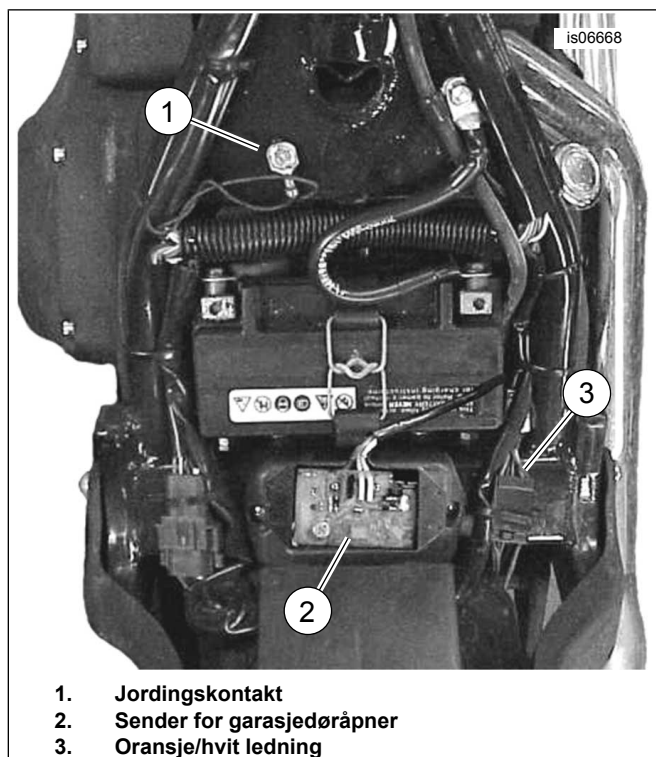

Figur 4. Sendermontering (Softtail-modeller fra 1999 og tidligere)

Softtail-modeller fra 2000–2017 unntatt Deuce (FXSTD)

1. Fjern monteringsboltene fra drivstofftanken. Se korrekt avsnitt (forgasser- eller EFI-motor) i servicehåndboken.
2. Fjern den bakre sprutbeskytteren (indre skjerm) i henhold til instruksjonene i servicehåndboken.
3. Se Figur 5 . Bruk kabelstropper for å feste senderen (3) til ledningsnettets plassert mellom ramme, bakgaffel (2) og bakhjul (1).
4. Se Figur 6. Før senderledningene (2) opp til batterirommet (4) og langs høyre side av rammen.
5. Gå videre til avsnittet for **tilkobling av ledningsnett** .

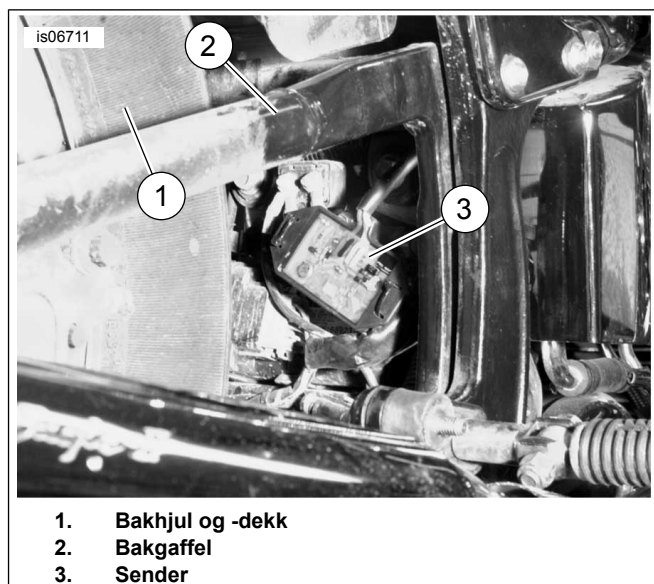

Figur 5. Sendermontering, Softtail-modeller fra 2000–2017 unntatt Deuce (FLSTC vises)

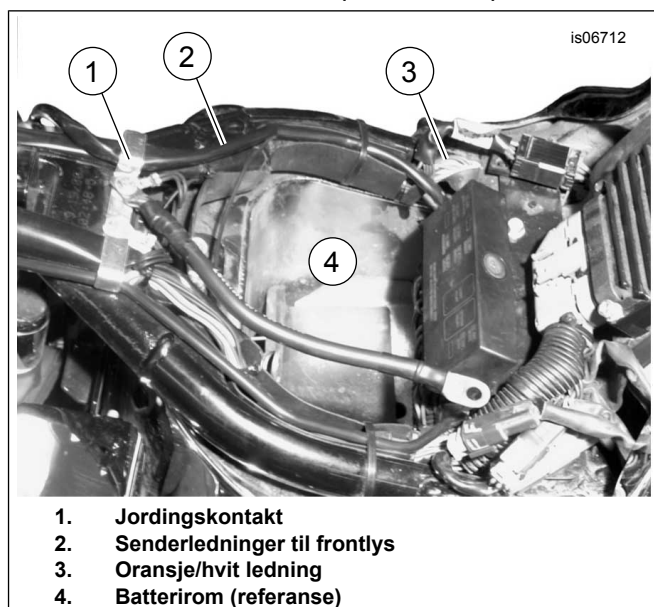

Figur 6. Tilkoblinger til strøm og jording, Softtail-modeller fra 2000–2017 (FLSTC vises)

Softtail Deuce (FXSTD)

1. Fjern monteringsboltene fra drivstofftanken. Se korrekt avsnitt (forgasser- eller EFI-motor) i servicehåndboken.
2. Fjern beskyttelsesteipen fra den selvklebende skumputen på senderen.
3. Se Figur 7 . Monter senderen til overflaten under ECM-/tenningsmodulen. Før senderledningene forover langs høyre side av rammen.
4. Gå videre til avsnittet for **tilkobling av ledningsnett** .

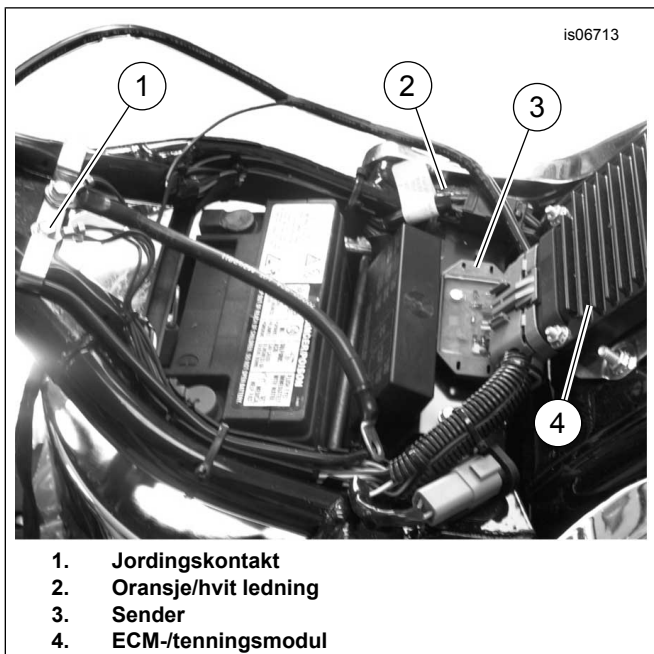

Figur 7. Sendermontering, Deuce

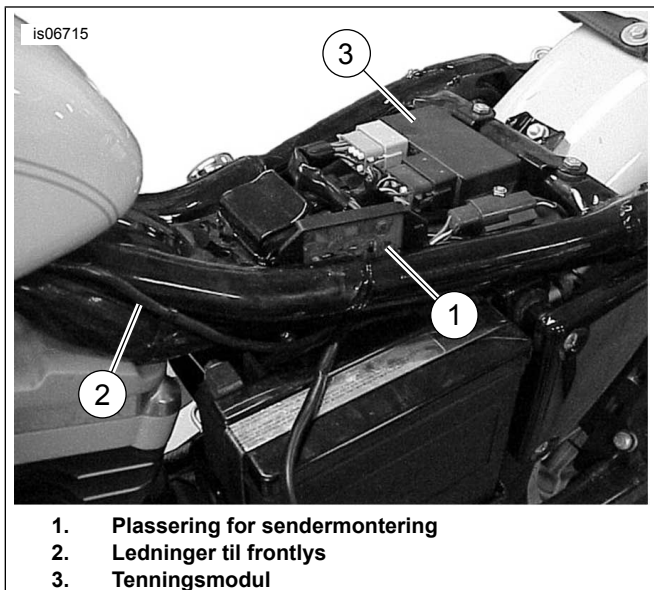

Figur 8. Sendermontering og ledningsføring (Sportster, 2003 og tidligere)

Softail, 2018 eller nyere

1. Fjern det høyre sidedekslet.
2. Se figur 9. På **senderen**: Kutt den oransje/hvite ledningen (2) til samme lengde som den svarte ledningen (3). Fjern den avkappede oransje/hvite ledningen fra hylsteret.
3. Monter senderen med kabelstropper.
 - a. Plasser senderen (6) foran hovedledningsnett, i en tilnærmet horisontal stilling. Ledninger som går ut av dekslet skal være på toppen og føres innover mot kjøretøyets komponenter.
 - b. Monter kabelstroppen (5) foran sporet i senderhuset.

- c. Foreta endelige justeringer av plasseringen av senderen.
 - d. Stram kabelstroppen (5).
4. Dytt senderledningene (4) bak hovedledningsnett. Følg hovedledningsnett rundt ABS/HCU-modulen og under fronten på setet.
 5. Gå videre til avsnittet for tilkobling av ledningsnett.

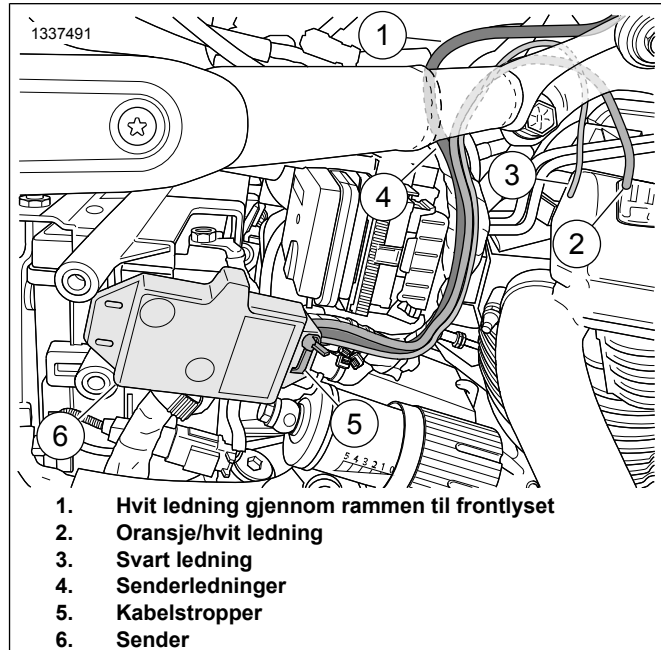

Figur 9. Sendermontering og ledningsføring (Softail, 2018 og senere)

Sportster-modeller fra 1994–2003

1. Fjern drivstofftanken. Se korrekt avsnitt (forgasser- eller EFI-motor) i servicehåndboken.
2. Se Figur 8 . Plasser senderen (1) på hovedledningsnett i området under setet, så langt som mulig unna oljetanken. Fest senderen til ledningsnett med kabelstropper fra settet.
3. Gå videre til avsnittet for **tilkobling av ledningsnett** .

Sportster-modeller fra 2004 og senere

1. Fjern drivstofftanken. Se korrekt avsnitt (forgasser- eller EFI-motor) i servicehåndboken.
2. Fjern det elektriske sidedekselet på venstre side i nærheten av batteriet.
3. Se Figur 34. Plasser senderen (1) bak det elektriske sidedekselet. Posisjoner senderen så siden med trykket krets vender bort fra batteriet. Fest senderen til ledningsnett ved siden av hovedsikringsholderen med kabelstropper (8).
4. Gå videre til avsnittet for **tilkobling av ledningsnett** .

Gatemodeller

1. Se servicehåndboken. Fjern drivstofftanken.
2. Fjern det høyre sidedekslet.
3. Fjern beskyttelsesteipen fra den selvklebende skumputen på senderen.
4. Posisjoner senderen (1) under setet, i nærheten av ECM. Kontroller at setebunnen ikke har kontakt med senderen.
5. Gå videre til avsnittet for **tilkobling av ledningsnett** .

FLHR Touring-/FLRT Trike-modeller

1. Fjern frontlyset fra nacellen i henhold til instruksjonene i servicehåndboken.
2. Fjern beskyttelsesteipen fra den selvklebende skumputen på senderen.
3. Se Figur 10 . Monter senderen på høyre side av rammen i nærheten av gaffelrøret.
4. Gå videre til avsnittet for **tilkobling av ledningsnett** .

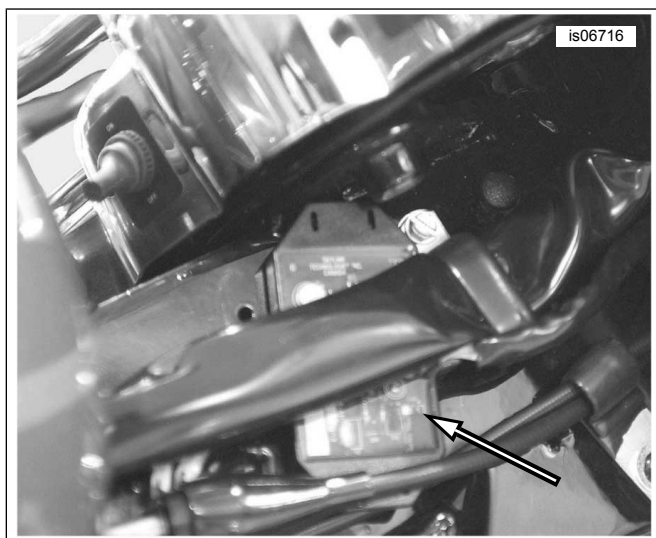

Figur 10. Sendermontering i nærheten av gaffelrør (FLHR-modeller fra 2013 og tidligere)

FLHT, FLHX og FLTR Touring-modeller fra 2013 og tidligere, eller Trike-modeller

1. Fjern den ytre kåpen i henhold til instruksjonene i servicehåndboken.
2. Fjern beskyttelsesteipen fra den selvklebende skumputen på senderen.
3. Se Figur 11. (FLHT-/FLHX-modeller) eller Figur 12. (FLTR-modeller). Monter senderen øverst på innsiden av kåpen.
4. Gå videre til avsnittet for **tilkobling av ledningsnett** .

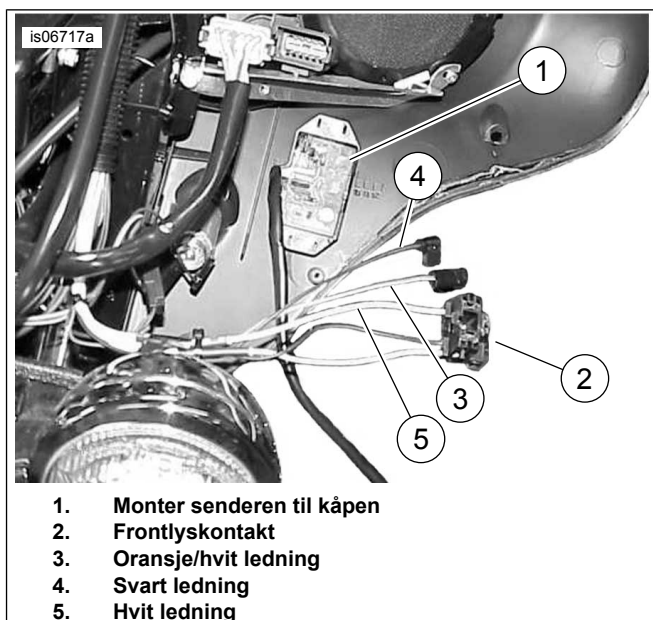

Figur 11. Ledninger til senderkontakter (FLHT/X fra 2013 og tidligere)

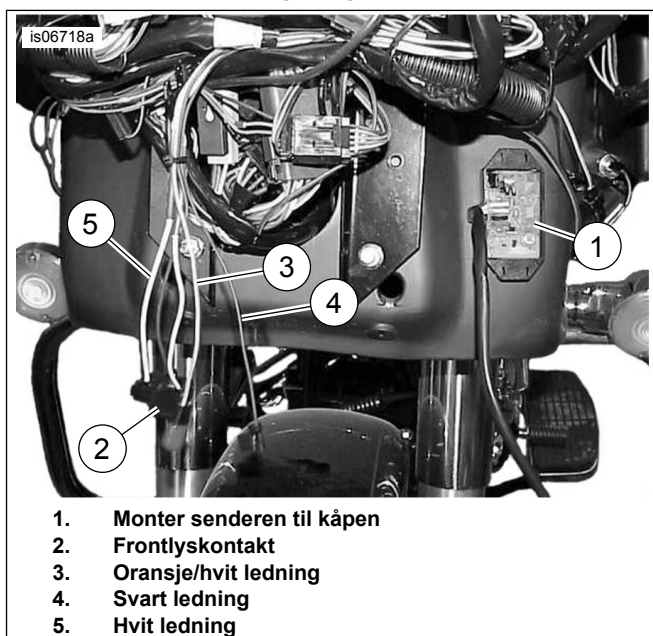

Figur 12. Ledninger til senderkontakter (FLTR fra 2013 og tidligere)

FLHT- og FLHX Touring- eller Trike-modeller fra 2014–2016

MERK

- Krever separat kjøp av elektrisk ledningsnett (delnr. 69200722), hvis ikke allerede montert.
 - Opp til tre ekstrautstyr kan skjøtes inn i det elektriske ledningsnettet.
 - Elektriske koblinger er beskrevet i servicehåndboken med antall og bokstaver som vises her i parentes.
1. Fjern den ytre kåpen i henhold til instruksjonene i servicehåndboken.

2. Se Figur 13 . **Modeller UTEN kåpemontert forsterker:**

- a. Fjern beskyttelsesteipen fra den selvklebende skumputen på senderen.
- b. Monter senderen (1) på venstre side av den øvre støttebraketten.
- c. Gå videre til avsnittet for **tilkobling av ledningsnett**

3. **Modeller MED kåpemontert forsterker:**

- a. Sett senderen (1) inn i klipset (3) foran på forsterkerens monteringsbrakett.
- b. Gå videre til avsnittet for **tilkobling av ledningsnett**

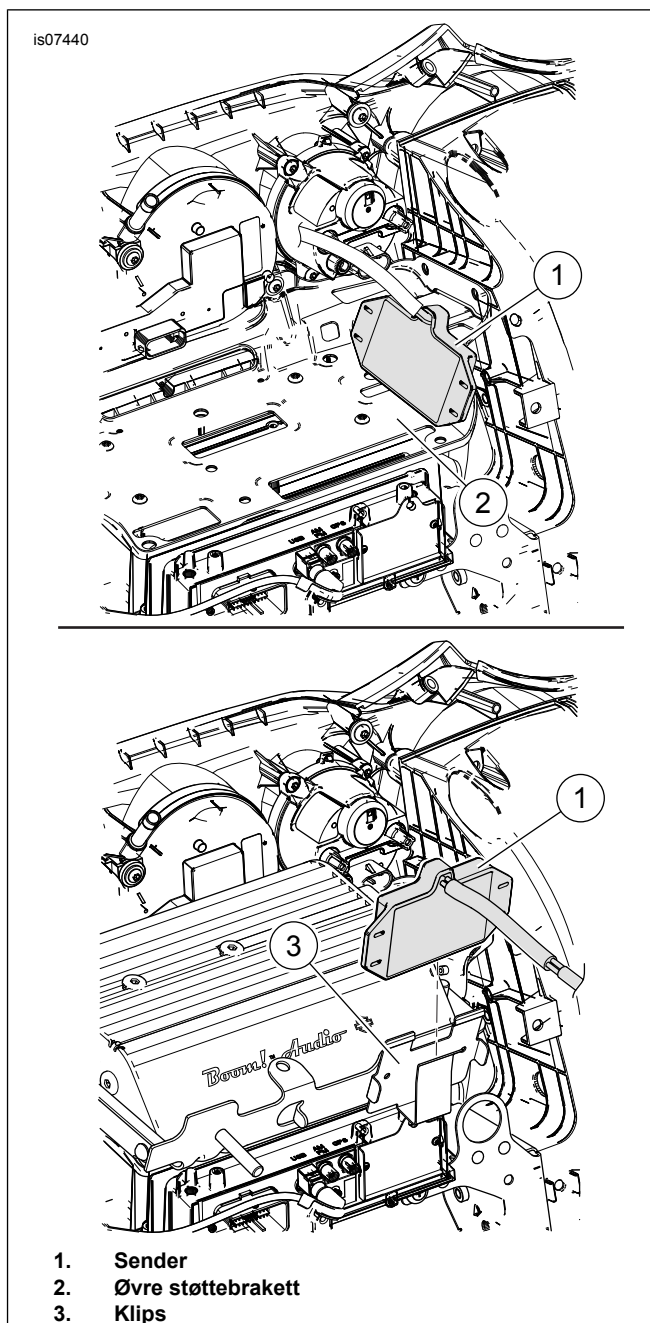

Figur 13. Sendermontering (FLHT- og FLHX Touring- eller Trike-modeller fra 2014–2016)

Touring-modeller fra 2014-2016

MERK

- Krever separat kjøp av elektrisk ledningsnett (delnr. 69200722), hvis ikke allerede montert.
- Opp til tre ekstrastyr kan skjøtes inn i det elektriske ledningsnettet.
- Elektriske koblinger er beskrevet i servicehåndboken med antall og bokstaver som vises her i parentes.

1. Fjern den ytre kåpen i henhold til instruksjonene i servicehåndboken.
2. Se Figur 14 . Fjern beskyttelsesteipen fra den selvklebende skumputen på senderen.

3. Monter senderen på den flate overflaten mellom høyre side av radioen og høyre høyttalerkabinett.
4. Gå videre til avsnittet for **tilkobling av ledningsnett** .

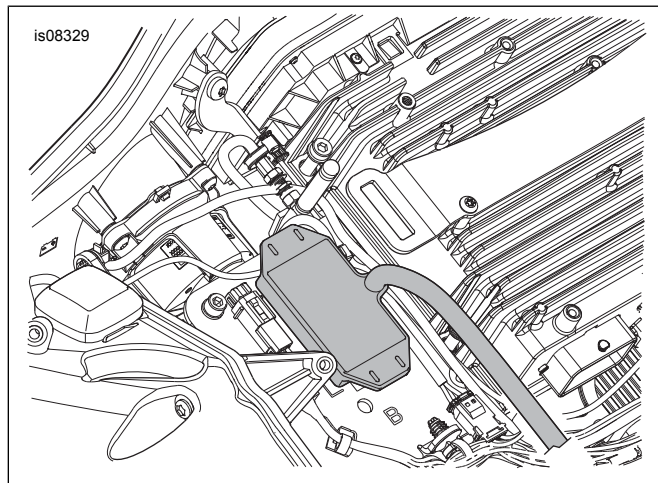

Figur 14. Sendermontering (FLTR Touring-modeller fra 2015–2016)

FLHT- og FLHX Touring- eller Trike-modeller fra 2017 og senere

MERK

- Krever separat kjøp av elektrisk ledningsnett (delnr. 69201599), hvis ikke allerede montert.
- Opp til tre ekstrautstyr kan skjøtes inn i det elektriske ledningsnettet.
- Elektriske koblinger er beskrevet i servicehåndboken med antall og bokstaver som vises her i parentes.

1. Fjern den ytre kåpen i henhold til instruksjonene i servicehåndboken.
2. Se figur 15. . **Modeller UTEN kåpemontert forsterker:**
 - a. Fjern beskyttelsesteipen fra den selvklebende skumputen på senderen.
 - b. Monter senderen (1) på venstre side av den øvre støttebraketten.
 - c. Gå videre til avsnittet for **tilkobling av ledningsnett** .

3. Modeller MED kåpemontert forsterker:

- a. Sett senderen (1) inn i klipset (3) foran på forsterkerens monteringsbrakett.
- b. Gå videre til avsnittet for **tilkobling av ledningsnett** .

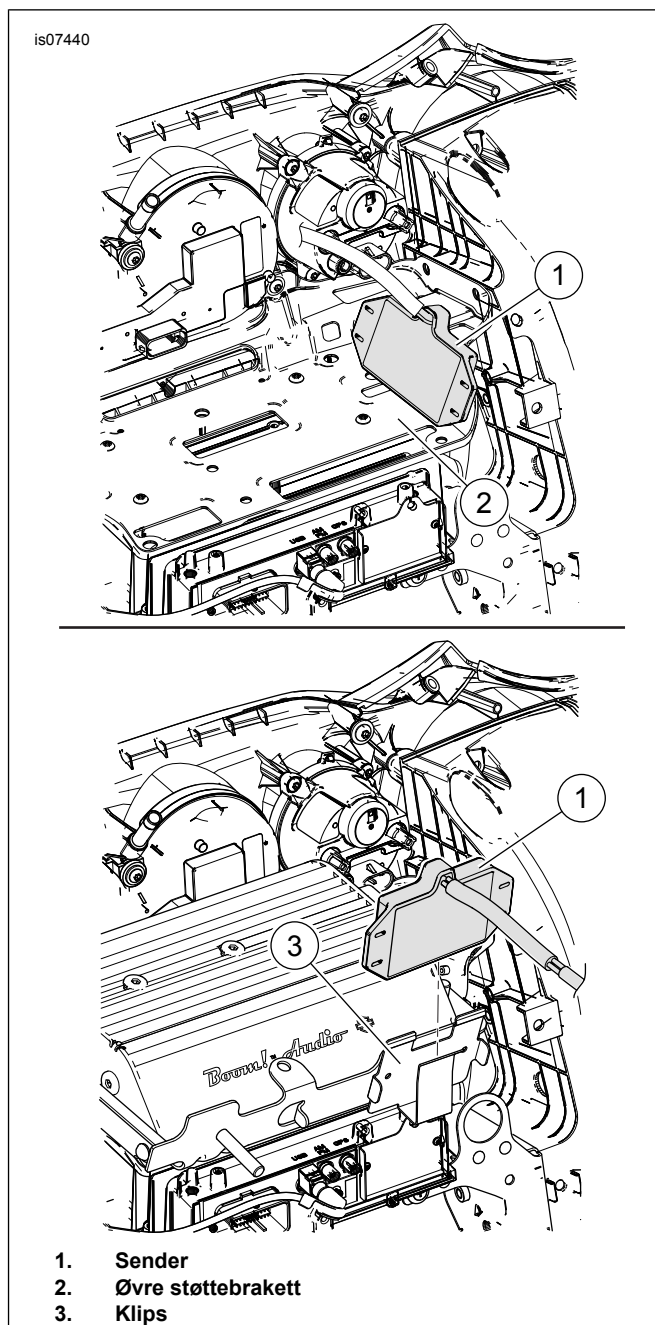

1. Sender
2. Øvre støttebrakett
3. Klips

Figur 15. Sendermontering (FLHT- og FLHX Touring- eller Trike-modeller fra 2017 og senere)

FLTR Touring-modeller fra 2017 eller senere

MERK

- Krever separat kjøp av elektrisk ledningsnett (delnr. 69201599), hvis ikke allerede montert.
- Opp til tre ekstrautstyr kan skjøtes inn i det elektriske ledningsnettet.
- Elektriske koblinger er beskrevet i servicehåndboken med antall og bokstaver som vises her i parentes.

1. Fjern den ytre kåpen i henhold til instruksjonene i servicehåndboken.
2. Figur 16 . Fjern beskyttelsesteipen fra den selvklebende skumputen på senderen.

3. Monter senderen på den flate overflaten mellom høyre side av radioen og høyre høyttalerkabinett.
4. Gå videre til avsnittet for **tilkobling av ledningsnett** .

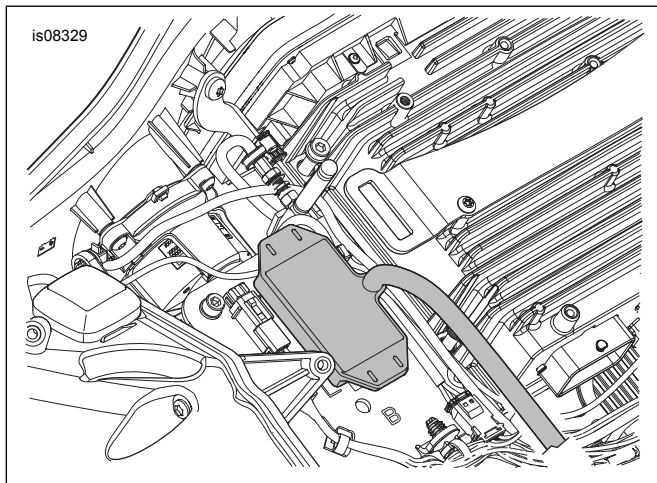

Figur 16. Sendermontering (FLTR Touring-modeller fra 2017 og senere)

V-Rod-modeller fra 2002–2003

1. Se Figur 17 . Fjern skruen (3) som fester det fremre venstre dekselet med spalter (1) til motorsykkelen. Løft dekselet med spalter av tappene (2) for å fjerne det.
2. Se Figur 18 . Bruk kabelstropper til å feste senderen (1) til motorsykkelens ledningskammer (2) som vist.
3. Gå videre til avsnittet for **tilkobling av ledningsnett** .

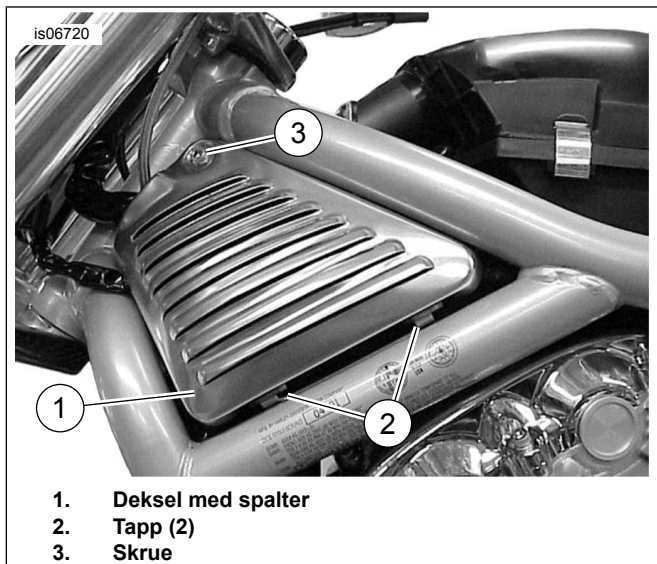

Figur 17. Deksel med spalter på venstre side (2002–2003 V-Rod vist)

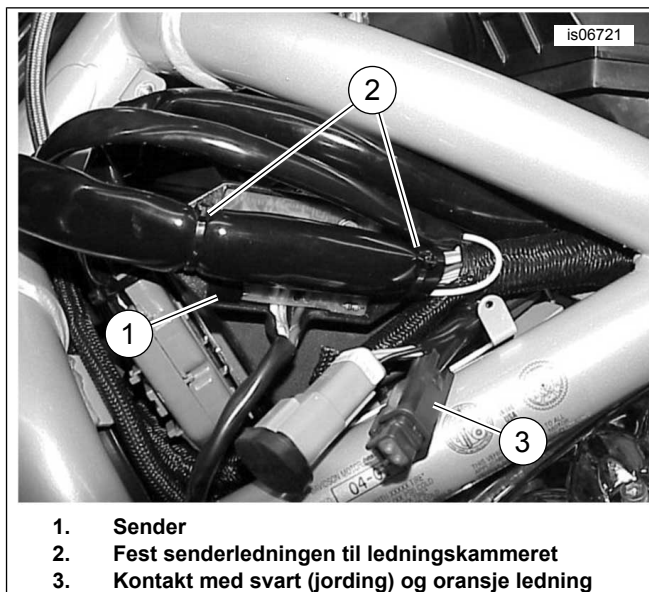

Figur 18. Sendermontering (kun 2002–2003 V-Rod)

V-Rod-modeller, 2004 og senere

1. Se Figur 17 . Fjern skruen (3) som fester det fremre venstre dekselet med spalter (1) til motorsykkelen. Løft dekselet med spalter av tappene (2) for å fjerne det.
2. Se Figur 19 . Ta bort luftfilterdekselet. Roter senderen (1) slik at kretsen som synes vender opp. Dytt senderen under ledningsnett til sikringsblokken. Bruk to kabelstropper fra settet gjennom flensene på senderen for å feste den til ledningene til sikringsblokken.
3. Gå videre til avsnittet for **tilkobling av ledningsnett** .

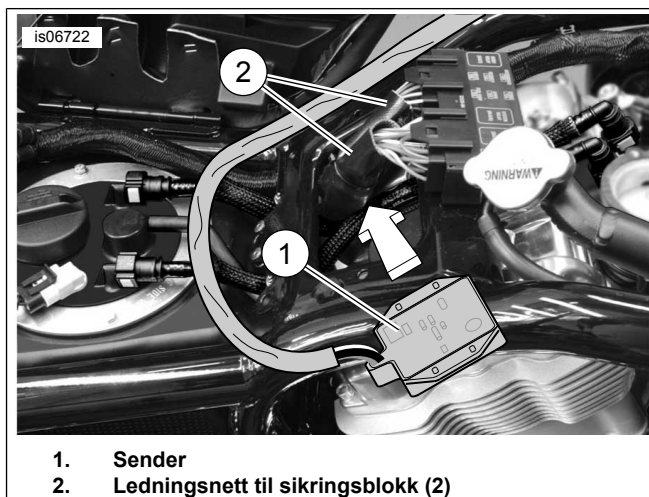

Figur 19. Sendermontering (V-Rod, 2004 og senere)

TILKOBLING AV LEDNINGSNETT

MERK

- **Touring-modeller fra 2014 og senere med doble halogenfrontlys** krever at du bruker senderen med tre ledninger fra **disse** settene. Tidligere sendere med **fire ledninger** fra sender/mottaker-sett 91558-01 og 91558-01A eller sendersett 91561-01 **kan ikke brukes** på motorsykler med doble halogenfrontlys (Se figur 1.).

- Hvis den nylig monterte senderen har både en **hvit og en gul ledning (en sender med fire ledninger)**, kan du skjøte ledningene til frontlysledningen med samme farge (hvit til hvit, gul til gul).

Hvis den nylig monterte senderen er en erstatning av en **original sender** på et CVO-kjøretøy:

- Trekk ut de tre ledningene og kontaktene fra Deutsch-fireveiskontakten på den **gamle** senderen (delennr. 92600009) som beskrevet i servicehåndboken.
- Beskjær ledningene på den **nye** senderen til samme lengde som den gamle senderen.

- Monter en kontakt (delennr. 74191-98, kjøpes separat) på endene av hver ledning i henhold til instruksjonene i servicehåndboken.

- Sett inn ledningene og kontakten i Deutsch-fireveiskontakten som beskrevet i Tabell 2.

Tabell 2. Føring av ledning til senderkontakt (CVO-modeller)

Kammer	Ledningsfarge
1	Oransje/hvit
2	Plugg
3	Hvit
4	Svart

Tabell 3. Hurtigveiledning for tilkobling av senderledning

Modell	Svart ledning (jord):	Oransje/hvit ledning (strøm):	Hvit ledning (fjernlyssignal):
Dyna (2003 og tidligere)	Ringterminal til jordingstapp.	Skjøt til kjøretøyet Oransje/hvit ledning.	Skjøt til den hvite frontlysledningen.
Dyna (2004–2011)	Ringterminal til jordingstapp.	Til sikringsblokkadapteren.	Skjøt til den hvite frontlysledningen.
Dyna (2012 og senere)	Til den svarte ledningen på det elektriske ledningsnett 72673-11.	Til den røde/gule ledningen på det elektriske ledningsnett 72673-11.	Skjøt til kjøretøyets blå/hvite ledning.
Softail (2003 eller tidligere)	Ringterminal til jordingstapp.	Skjøt til kjøretøyet Oransje/hvit ledning.	Skjøt til den hvite frontlysledningen.
Softail (2004–2010)	Ringterminal til jordingstapp.	Til sikringsblokkadapteren.	Skjøt til den hvite frontlysledningen.
Softail (2011–2017)	Til den svarte ledningen på det elektriske ledningsnett 72673-11.	Til den røde/gule ledningen på det elektriske ledningsnett 72673-11.	Skjøt til den blå/hvite frontlysledningen.
Softail (2018 og senere)	Til svart ledning i det elektriske ledningsnett 69201599.	Til fiolett/blå ledning i det elektriske ledningsnett 69201599.	Skjøt til kjøretøyets blå/hvite ledning.
Sportster (2013-earlier)	Ringterminal til jordingstapp.	Skjøt til kjøretøyet Oransje/hvit ledning.	Skjøt til den hvite frontlysledningen.
Sportster (2014-later)	Til den svarte ledningen på det elektriske ledningsnett 72673-11.	Til den røde/gule ledningen på det elektriske ledningsnett 72673-11.	Skjøt til den hvite frontlysledningen.
Street (2014 og senere)	Til kontakt 2 på Datalink-kontakt-huset [92B].	Til kontakt 5 på Datalink-kontakt-huset [92B].	Skjøt til kjøretøyets blå/hvite ledning.
Touring/Trike (2013-earlier)	Ringterminal til jordingstapp.	Skjøt til HDI-posisjonslampens oransje/hvite ledning fra ubrukt kontakt [29B].	Skjøt til den hvite frontlysledningen.
Touring/Trike (2014-2016)	Til den svarte ledningen på det elektriske ledningsnett 69200722.	Til den fiolette/blå ledningen på det elektriske ledningsnett 69200722.	Skjøt til kjøretøyets blå/hvite ledning.
Touring/Trike (2017-later)	Til den svarte ledningen på det elektriske ledningsnett 69201599.	Til den fiolette/blå ledningen på det elektriske ledningsnett 69201599A.	Skjøt til kjøretøyets blå/hvite ledning.
V-Rod (2004 og tidligere)	Ringterminal til jordingstapp.	Skjøt til HDI-posisjonslampens oransje/hvite ledning fra den ubrukte kontakten [29A].	Skjøt til den hvite frontlysledningen.
V-Rod (2005 og senere)	Ringterminal til jordingstapp.	Skjøt til den oransje/hvite ledningen ved kontakt [38A].	Skjøt til den hvite frontlysledningen.

Du finner mer detaljert informasjon om spesifikke modeller i avsnittene etter denne tabellen.

Generelt

Skjøting av ledninger er nødvendig under monteringen av garasjedøråpneren til kjøretøyet. Finn instruksjonene for en

bestemt modell i avsnittene som følger. Se tillegget i servicehåndboken for de korrekte kabelskjøteprosedyrene.

▲ ADVARSEL

Sørg for å følge produsentens instruksjoner ved bruk av UltraTorch UT-100 eller annet strålevarmeutstyr. Hvis du ikke følger produsentens instruksjoner, kan det føre til brann, hvilket kan sette liv og helse på spill. (00335a)

- Unngå å rette varme mot komponentene til drivstoffsystemet. Ekstrem varme kan forårsake brennstoffantennelse/eksplosjon og føre til dødsfall eller alvorlig personskade.
- Unngå å rette varme mot elektriske systemkomponenter, men unntak av kontaktene som varmekrympes.
- Hold alltid hender borte fra tuppen til verktøyet og krympeslangen.

Dyna-modeller, 2012 eller senere: Gå til neste avsnitt.

Softail-modeller, 2011 eller senere: Gå til neste avsnitt.

Sportster-modeller, 2014 eller senere: Gå til neste avsnitt.

Street-modeller, 2014 eller senere: Gå til avsnittet for disse modellene.

Touring- og Trike-modeller: Gå til riktig avsnitt for spesifikk årsmodell.

ALLE ANDRE modeller: Gå til **tilkobling av svart ledning** for den aktuelle modellen.

Dyna-modeller fra 2012 og senere, Softail-modeller fra 2011–2017 og Sportster-modeller fra 2014 og senere

MERK

Krever separat kjøp av et elektrisk ledningsnett (delnr. 72673-11).

Elektriske koblinger er beskrevet i servicehåndboken med antall og bokstaver som vises her i parentes.

1. Finn Digital Technician-kontakten [91A] (en grå 6-veis Deutsch-pinnekontakt med en gummihette) under setet. Plasser det elektriske ledningsnett ved kontakten [91A], men IKKE koble det til ennå.
2. Før ledningene til garasjedøråpneren over til det elektriske ledningsnett. Fjern den oransje/hvite ledningen fra strømpen. Beskjær de oransje/hvite og svarte ledningene til passende lengder til å nå de forseglede skjøtekontaktene på det elektriske ledningsnett. IKKE beskjær den hvite ledningen.
3. Skjøt den svarte ledningen på garasjedøråpneren til de **svarte** ledningene på det elektriske ledningsnett.
4. Skjøt den oransje/hvite ledningen på garasjedøråpneren til de **røde/gule** ledningene på det elektriske ledningsnett.
5. Bruk en varmepistol eller egnet enhet for varmestråling for å krympe kontakten til ledningene.
6. Bruk varmepistol eller annen form for oppvarming til å forsegle den åpne enden av den forseglede skjøtekontakten på de **røde/blå** ledningene i det elektriske ledningsnett.

7. Trekk gummihetten ut fra den grå Digital Technician-pinnekontakten [91A]. Kutt hetten av ledningene.
8. Koble den elektriske ledningssatsens kontakthus til kontakten [91A].
9. Sett gummihetten i den åpne pinnekontakten til det elektriske ledningsnett.
10. Løsne eller fjern de fire skruene som holder ECM-enheten til monteringsbraketten. Før det elektriske ledningsnett under ECM-kontakten. Stram til de fire skruene.
Tiltrekningsmoment: 5,1–6,2 N·m (45–55 **in-lbs**)
Sokkelskruer med sekskanthode
11. Fortsett til avsnittet for **de hvite kontaktene** for den aktuelle modellen.

Softail-modeller fra 2018 og senere

1. Fjern strømkontakten for ekstrautstyr 325B (Molex MX150, 3-pinnere) fra støvdekselet på venstre side av kjøretøyet.
 - a. Fjern støvdekselet fra kontaktens monteringsplate. Løft festet bak støvdekselet for å skyve det forover og av.
2. Fest mannlig Molex 3-pinnere kontakt fra ledningsnett 69201599A til kontakten 325B. Skyv den mannlige kontakten tilbake på kontaktens monteringsplate og lås den på plass.
3. La de to andre støvdekslene til kontaktene være på plass på ledningsnett 69201599A.
4. Før ledningsnett forover og før kontaktene tilbake mot platen. Plasser de der de ikke vil forstyrre andre komponenter.
5. Før de tre ledningene uten kontakt mot baksiden av drivstofftanken.
6. Se figur 20.
Senderens ledningsnett:
 - a. Hold den hvite ledningen (1) helt ytterst så den ikke blir dratt ut av hylsteret (4) med den orange/hvite ledningen.
 - b. Dra den oransje/hvite (1) ledningen ut av hylsteret (4) ved bruddet (3).
7. Før den hvite ledningen og den lange delen av hylsteret opp langs rammerøret til utløpet for ledningsnett foran på kjøretøyet.
8. Finn den blå/hvite ledningen fra frontlyskontakten 38B og skjøt med den hvite ledningen fra senderen. Skjøt med passende avstand fra kontakten 38B.
9. Skjøt den svarte ledningen fra senderens ledningsnett med den svarte ledningen i ledningsnett 69201599.

- Skjøt den oransje/hvite ledningen fra senderens ledningsnett til fiolett/blå ledning i ledningsnett 69201599.
- Fest monterte ledningsnett med kabelstropper.
- Sett sammen igjen komponenter som tidligere ble demontert.

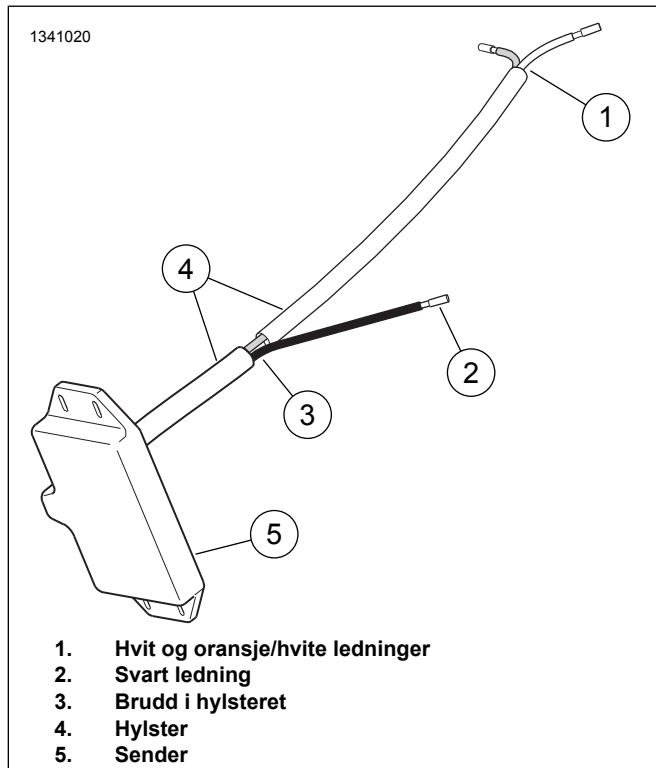

Figur 20.

Street-modeller fra 2014 og senere

- MERK**
Krever separat kjøp av et Deutsch-seksveiskontaktshus (delenr. 72136-94GY), en sekundærlås (delenr. 72156-94), to kontaktkterminaler (delenr. 72191-94) og fire forseglingsstapper (delenr. 72195-94).

Fjern bare den oransje/hvite ledningen fra strømpen rundt senderledningene. IKKE fjern den hvite ledningen fra strømpen.

- Før den hvite ledningen mot forsiden av kjøretøyet. Hvis den nylig monterte senderen har både en hvit ledning og en gul ledning (en sender med fire ledninger), fører du den gule ledningen fremover sammen med den hvite ledningen.
- Finn den blå/hvite ledningen i nærheten av fireveiskontakten til frontlyset [38].
- Se Figur 34. Hent en blå forseglet skjøtekobling (5) fra settet. Skjøt den hvite senderledningen til de blå/hvite frontlysledningene til fjernlyset. Hvis senderen også har en gul ledning, skjøter du denne til den blå/gule nærllysledningen.

- Hent en rød forseglet skjøtekobling (4) fra settet. Skjøt den svarte ledningen (13) fra settet til den svarte jordingsledningen på senderen.
- Før den svarte ledningen og den oransje/hvite ledningen til seksveis-datalinken [91] under høyre sidedeksel. Beskjær ledningene til passe lengde.
- Se i tillegg til servicehåndboken. Sett kontaktkterminaler på begge ledningsendene (delenr. 72191-94, kjøpes separat).
- Sett inn den svarte ledningen med terminal i kontakt 2 i Deutsch-seksveiskontaktshuset (delenr. 72136-94GY, kjøpes også separat). Sett inn den oransje/hvite ledningen med terminal i kontakt 5. Sett inn forseglingsstappene (delenr. 72195-94) i de fire åpne kontaktene. Monter sekundærlåsen (delenr. 72156-94).
- Før kontakthuset til datalinkkoblingen [91]. Fest med kabelstropper fra settet.

FLHT, FLHX og FLTR Touring-modeller fra 2013 og tidligere, eller Trike-modeller

- Beskjær den hvite og den oransje/hvite ledningen til senderen i omtrent samme lengde som senderens svarte jordingsledning. La det være igjen nok ledning til å avisolere og skjøte ledningene.

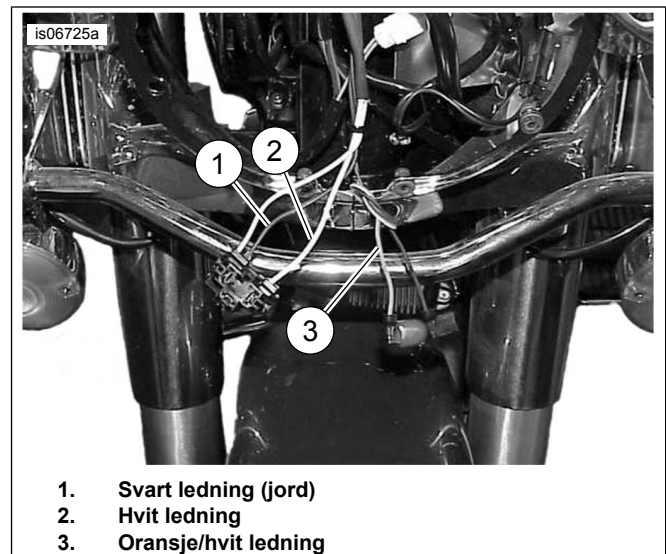

Figur 21. Ledninger til senderkontakter (FLHR fra 2013 og tidligere)

- FLHR Touring-modeller fra 2013 og tidligere:** Se figur 21. Beskjær den svarte (1) og den hvite (2) frontlysledningen inne i nacellen med litt forskjellig lengde, så du unngår at skjøtene kommer samme sted.
 - FLHT og FLHX Touring- og Trike-modeller fra 2013 og tidligere:** Se figur 11. Beskjær den svarte (4) og den hvite (5) frontlysledningen inne i kåpen med litt forskjellig lengde, så du unngår at skjøtene kommer samme sted.

- c. **FLTR Touring-modeller fra 2013 og tidligere:** Se figur 12. Beskjær den svarte (4) og den hvite (5) frontlysledningen **inne i kåpen** med litt forskjellig lengde, så du unngår at skjøtene kommer samme sted.
- d. **ALLE Touring/Trike-modeller fra 2013 eller tidligere:** Dra den vevde strømpen fra settet (se Figur 34 , element 9) over de svarte og hvite frontlysledningene.
3. Se Figur 22 . «To-i-én»-skjøtekonfigurasjon. Hent en **rød** forseglet skjøtekobling (se Figur 34 , element 4) fra settet. Skjøt garasjedøråpnerens svarte senderledning til de **svarte** ledningene fra frontlyset. Beskjær senderens ledningsstrømpe for å gjøre skjøtingen lettere.

MERK

Elektriske koblinger er beskrevet i servicehåndboken med antall og bokstaver som vises her i parentes.

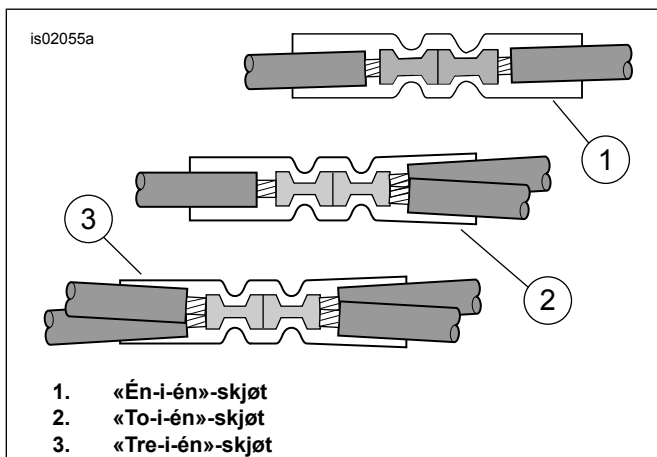

Figur 22. Skjøtekonfigurasjoner

4. Bruk den gjenværende røde forseglede skjøtekoblingen til å skjøte den oransje/hvite senderledningen til den oransje/hvite ledningen på den ubrukte posisjonslampekoblingen [29B]:
- a. **For FLHR Touring-modeller fra 2013 eller tidligere** er den oransje/hvite ledningen festet til hovedledningsnettets inni nacellen.
- b. **For ALLE ANDRE Touring/Trike-modeller fra 2013 og tidligere** er den oransje/hvite ledningen festet til ledningene i nærheten av frontlyset.
5. Se Figur 34 . Hent en **blå** forseglet skjøtekobling (5) fra settet. Skjøt den hvite senderledningen til de hvite frontlysledningene.
6. Trekk ledningstrømpen over skjøteområdet til de to frontlysledningene.
7. Gå videre til avsnittet for **programmering av sender og mottaker** for å programmere kontrollere for garasjedøråpneren.

Touring- og Trike-modeller fra 2014–2016

1. Fjern det venstre sidedekslet. Finn koblingen [4A], en grå **åtteveis** Molex-kobling i det elektriske kammeret.
2. **Hvis du monterer et elektrisk ledningsnett:** Før ledningene i henhold til instruksjonene i **aktuelt** sett, men **IKKE** sett inn kontakten [4A] ennå.
3. **Hvis det elektriske ledningsnettets allerede er montert:** Trekk ledningene ut av kontakten [4A].
 - a. Skjøt ledningene til de forseglede endene på det elektriske ledningsnettets. Hvis det elektriske ledningsnettets har blitt skjøtet ved en tidligere montering av ekstrautstyr, skjærer du av de eksisterende skjøtene. **IKKE FJERN** den forseglede hetten fra den RØDE ledningen. Se figur 22. for flere skjøtekonfigurasjoner.
 - b. Klipp av hetten fra den svarte ledningen, avisoler, klem fast og forsegle til den SVARTE ledningen i ledningsnettets fra **dette** settet, ved hjelp av den svarte ledningen (10) fra pakken som skjøteledning.
 - c. Klipp av hetten fra den fiolette/blå ledningen, avisoler, klem fast og forsegle til den oransje/hvite ledningen i ledningsnettets fra **dette** settet.
4. Fjern værhetten fra kontakten [4A] og før inn i åtteveiskoblingen.
5. Fortsett til avsnittet for **de hvite kontaktene** for den aktuelle modellen.

Touring- eller Trike-modeller fra 2017 og senere og Softail-modeller fra 2018 og senere

1. Finn koblingen [325B], en grå **treveis** Molex-kobling i det elektriske kammeret.
 - a. **Touring og Trike:** Fjern høyre sidedeksel.
 - b. **Softail:** Fjern venstre sidedeksel.
2. **Hvis du monterer et elektrisk ledningsnett:** Før ledningene i henhold til instruksjonene i **aktuelt** sett, men **IKKE** sett inn kontakten [325B] ennå.
3. **Hvis det elektriske ledningsnettets allerede er montert:** Trekk ledningene ut av kontakten [325B].
 - a. Skjøt ledningene til de forseglede endene på det elektriske ledningsnettets. Hvis det elektriske ledningsnettets har blitt skjøtet ved en tidligere montering av ekstrautstyr, skjærer du av de eksisterende skjøtene. **IKKE FJERN** den forseglede hetten fra den RØDE ledningen. Se figur 22. for flere skjøtekonfigurasjoner.
 - b. Klipp av hetten fra den svarte ledningen, avisoler, klem fast og forsegle til den SVARTE ledningen i ledningsnettets fra **dette** settet, ved hjelp av den svarte ledningen (10) fra pakken som skjøteledning.

- c. Klipp av hetten fra den fiolette/blå ledningen, avisoler, klem fast og forsegle til den oransje/hvite ledningen i ledningsnett fra **dette** settet.
4. Fjern værheten fra kontakten [325B] og før inn i treveiskoblingen.
5. Fortsett til avsnittet for **de hvite kontaktene** for den aktuelle modellen.

SVART LEDNINGSKONTAKT TIL JORD

Dyna-modeller fra 2011 og eldre

1. Fjern mutteren fra jordingstappen øverst på rammen under setet i nærheten av drivstofftanken.
2. Se Figur 34. Velg riktig ringterminal (6 eller 7) fra settet og plasser den på jordingstappen.
3. Se Figur 3 . Beskjær den svarte jordingsledningen (2) i garasjedøråpnerens ledningsnett så den når jordingspunktet. Fest ringterminalen til enden av ledningen med krympetangen i henhold til instruksjonene for Packard-krympetangen i vedlegget til servicehåndboken.
4. Monter ringterminalen til jordingskontakten. Fest i henhold til momentspesifikasjonen i servicehåndboken.
5. Fortsett til avsnittet for de **oransje/hvite kontaktene** for den aktuelle modellen.

Softail-modeller fra 2010 og eldre

1. Fjern jordingsskruen øverst på rammen under setet i nærheten av drivstofftanken.
2. Se Figur 34. Velg riktig ringterminal (6 eller 7) fra settet og plasser den på jordingsskruen.
3. Beskjær den svarte ledningen i garasjedøråpnerens ledningsnett så den når jordingspunktet. Fest ringterminalen til enden av ledningen med krympetangen i henhold til instruksjonene for Packard-krympetangen i vedlegget til servicehåndboken.
4. Se Figur 6. Monter ringterminalen på jordingsskruegjengene. Fest jordingsskruen til rammen. Fest i henhold til momentspesifikasjonen i servicehåndboken.
5. Fortsett til avsnittet for de **oransje/hvite kontaktene** for den aktuelle modellen.

Sportster-modeller fra 2013 og eldre

1. Fjern det elektriske sidedekselet på venstre side i nærheten av batteriet.
2. Før garasjedøråpnerens ledningsnett gjennom toppen av rammen under setet. Før til sikringen på innsiden av det elektriske sidedekselet.

3. Se Figur 25. Fjern jordingsskruen (1), plassert:
 - a. Under setet på enkelte modeller fra 1996–2003
 - b. I nærheten av den bakre gaffelen på modeller fra 1995 eller tidligere, og 1996–2003-modeller uten skrue under setet
 - c. På motoren nær starteren på modeller fra 2004 og senere
4. Se Figur 34. Velg riktig ringterminal (6 eller 7) fra settet og plasser den på jordingsskruen.
5. Beskjær den svarte ledningen i garasjedøråpnerens ledningsnett så den når jordingspunktet. Fest ringterminalen til enden av ledningen med krympetangen i henhold til instruksjonene for Packard-krympetangen i vedlegget til servicehåndboken.
6. Monter ringterminalen på jordingsskruegjengene. Fest jordingsskruen på det opprinnelige stedet. Fest i henhold til momentspesifikasjonen i servicehåndboken.
7. Fortsett til avsnittet for de **oransje/hvite kontaktene** for den aktuelle modellen.

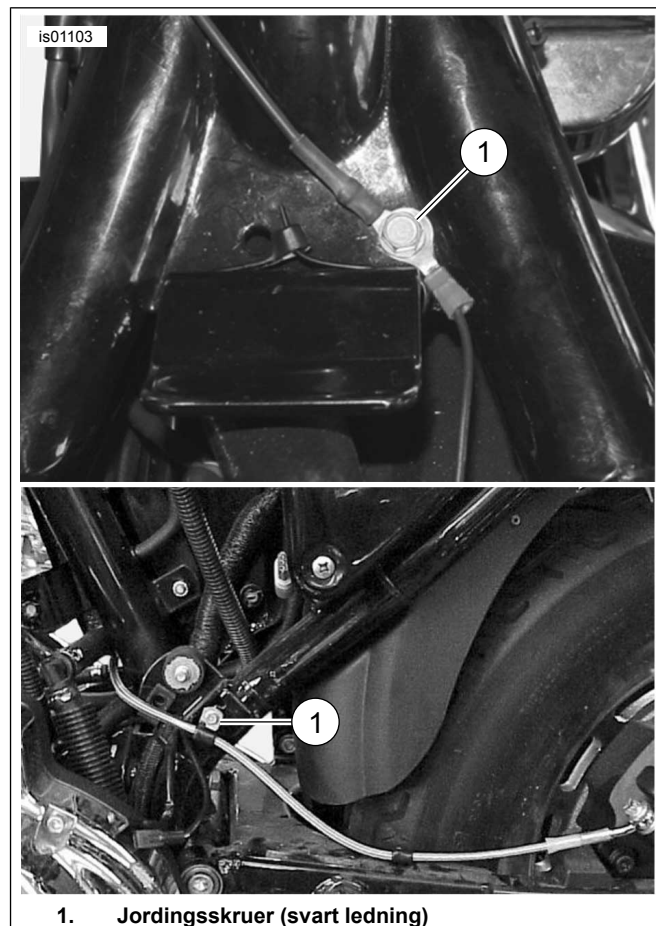

1. Jordingsskrue (svart ledning)

Figur 23. Jordingskontakt (Sportster-modeller)

V-Rod-modeller fra 2002–2003

1. Beskjær den svarte jordingsledningen til senderen så den rekker til en av jordingssskruene på motorens kamdeksel. Fjern jordingssskruen.
2. Se Figur 34. Velg ringterminalen med minst diameter (7) fra settet. Klem fast ringterminalen på den svarte senderledningen i henhold til instruksjonene for Packard-klemmeverktøyet i tillegget i servicehåndboken.
3. Fest ringterminalen til motoren med jordingssskruen. Fest i henhold til momentspesifikasjonen i servicehåndboken.
4. Fortsett til avsnittet for de **oransje/hvite kontaktene** for den aktuelle modellen.

V-Rod-modeller, 2004 og senere

1. Se Figur 24. «to-i-én»-skjøtekonfigurasjonen. Hent en **rød** forseglet skjøtekobling (se Figur 34 , element 4) fra settet. Skjøt den svarte ledningen (13) fra settet til den svarte jordingsledningen på senderen, som beskrevet i tillegget til servicehåndboken. Dra strømpen (10) fra settet over jordingsledningen du har skjøtet.
2. Før jordingsledningen og strømpen
 - a. Langs motorsykkelens ramme til venstre side av luftfilteret
 - b. Ved siden av hovedledningsnett
 - c. Til et sted under venstre side av dekselet med spalter
3. Beskjær senderens svarte jordingsledning og strømpen så de rekker til en av jordingstappene ved enden av batteriets jordingskabel.
4. Velg ringterminalen med minst diameter (7) fra settet. Klem fast ringterminalen på den svarte senderledningen i henhold til instruksjonene for Packard-klemmeverktøyet i tillegget i servicehåndboken.
5. Fest den svarte ledningens ringterminal til den negative terminalens monteringsstolpe på batteriet. Stram terminalfestet.
Tiltrekningsmoment: 7–10 N·m (60–96 **in-lbs**)
Sekskantmutter
6. Fortsett til avsnittet for de **oransje/hvite kontaktene** for den aktuelle modellen.

ORANSJE/HVIT LEDNINGSTILKOBLING TIL BRYTERBASERT STRØMKILDE

Bruk servicehåndbokens koblingsdiagrammer for den bestemte kjøretøymodellen og år, for å finne en strømkilde som mates gjennom tenningsbryteren.

Dyna-modeller fra 2003 og eldre

Den **bryterregulerte** strømkilden til garasjedøråpneren er en oransje/hvit (O/W) strømlledning i hovedledningsnett under setet eller på innsiden av det elektriske sidedekselet.

1. Fjern det elektriske sidedekselet på venstre side i nærheten av batteriet.
2. Se Figur 3 . Skjær forsiktig en åpning i strømpen rundt hovedledningsnett under setet eller innenfor det elektriske sidedekselet på et lett tilgjengelig sted. Beskjær en oransje/hvit strømlledning i hovedledningsnett.
3. Trekk **kun** den oransje/hvite ledningen ut av den lengre delen av ledningsstrømpen på garasjedøråpneren. Beskjær overskytende lengde av den oransje/hvite ledningen så de enkelt er innen rekkevidde av de beskjærte oransje/hvite ledningene i kjøretøyets hovedledningsnett.
4. Se Figur 22 . «To-i-én»-skjøtekonfigurasjon. Hent en **rød** forseglet skjøtekobling (se Figur 34 , element 4) fra settet. Skjøt strømlledningen i garasjedøråpnerens ledningsnett til de oransje/hvite ledningene fra hovedledningsnett som beskrevet i tillegget til servicehåndboken.
5. Fortsett til avsnittet for de **hvite kontaktene** for den aktuelle modellen.

Dyna-modeller fra 2004–2011

Den **bryterregulerte** strømkilden til garasjedøråpneren er en åpen sikringsplass i sikringspanelet. Se SIKRINGER-delen i servicehåndboken, og riktig koblingsskjema i servicehåndbokens vedlegg.

1. Finn det elektriske sidedekselet på venstre side i nærheten av batteriet. Hold fast på begge sider, og trekk ut for å fjerne.
2. Fjern det elektriske panelet fra kjøretøyet, iht. servicehåndbokens instruksjoner.
3. Se Figur 34. Hent den oransje/hvite ledningen til sikringsblokkadapteren (12) fra settet. Legg merke til terminalen på hver ende (Se figur 34.). Bare terminalen med fjærtappene passer i sikringsblokken. Skjær forsiktig ut den ubrukte terminalen fra ledningen og kast den.
4. Se Figur 25. Finn sikringskammeret som er merket med «OPEN» på sikringsblokkdekselet i høyre sikringsblokk. Sett terminalen på den oransje/hvite adapterledningen til den stopper. Sammenlign med en fabrikkinstallert terminal i nærheten for å bekrefte korrekt retning og dybde.
5. Trekk **kun** den oransje/hvite ledningen ut av den lengre delen av ledningsstrømpen på garasjedøråpneren. Kutt overskytende lengde av den oransje/hvite ledningen for å komme til adapterledningen.
6. Se Figur 24. «Én-i-én»-skjøtekonfigurasjon. Hent en **blå** forseglet skjøtekobling (se Figur 34 , element 5) fra settet. Skjøt strømlledningen i garasjedøråpnerens ledningsnett til adapterledningen som beskrevet i tillegget til servicehåndboken.
7. Se Figur 34. Monter 2A-sikringen (11) fra settet til sikringskammeret «OPEN» for å fullføre kretsen.

8. Monter det elektriske panelet iht. instruksjonene i servicehåndboken. Monter det elektriske paneldekselet ved å rette inn tappene med gummiforingene i det elektriske panelet. Press det bestemt på plass.
9. Fortsett til avsnittet for de **hvite kontaktene** for den aktuelle modellen.

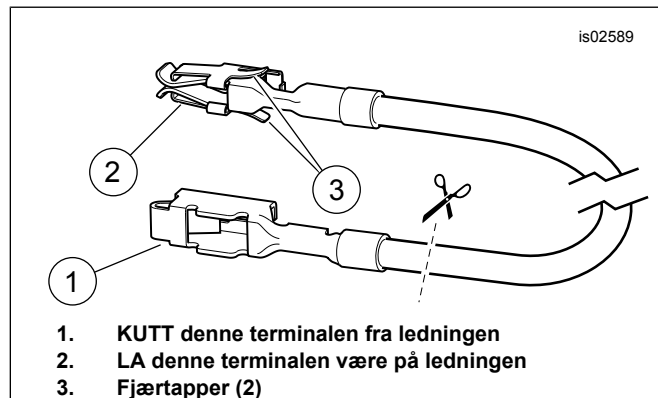

Figur 24. Adapterledning for sikringsblokken (Dyna og Softail)

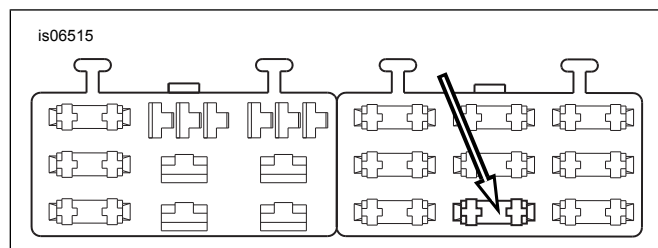

Figur 25. «OPEN»-sikringsblokkammer (Dyna 2004 og senere)

Softail-modeller fra 2003 og eldre

Den **bryterregulerte** strømkilden til garasjedøråpneren er den oransje/hvite (O/W) ledningen blant baklysledningene under setet.

1. Se Figur 3 . Skjær forsiktig en åpning i strømpen rundt baklysledningene (1) på et tilgjengelig sted under setet. Skjær over den oransje/hvite ledningen.
2. Trekk **kun** den oransje/hvite ledningen ut av den lengre delen av ledningsstrømpen på garasjedøråpneren. Kutt overskytende lengde av den oransje/hvite ledningen for å komme til de oransje/hvite ledningene under setet.
3. Se Figur 3 . «To-i-én»-skjøtekonfigurasjon. Hent en **rød** forseglest skjøtekobling (se Figur 34 , element 4) fra settet. Skjøt strømledningen i garasjedøråpnerens ledningsnett til de avskårne oransje/hvite ledningene som beskrevet i tilleggset til servicehåndboken.
4. Fortsett til avsnittet for de **hvite kontaktene** for den aktuelle modellen.

Softail-modeller fra 2004–2010

Den **bryterregulerte** strømkilden til garasjedøråpneren er en åpen sikringsplass i sikringspanelet. Se SIKRINGER-delen i servicehåndboken, og riktig koblingsskjema i servicehåndbokens vedlegg.

1. Fjern dekslet på sikringsblokken. Fjern de to sekskantede skruene som holder sikringsblokkbraketten. Trekk brakett- og sikringsblokkenheten bort fra kjøretøyets ramme.
2. Trykk på tappen som holder venstre sikringsblokk på plass. Trekk blokken ut av festesporene.
3. Se Figur 34. Hent den oransje/hvite ledningen til sikringsblokkadapteren (12) fra settet. Legg merke til terminalen på hver ende (se Figur 24). Bare terminalen med fjærtappene passer i sikringsblokken. Skjær forsiktig den ubrukte terminalen fra ledningen, og kast den.
4. Se Figur 26. Finn sikringskammeret som heter «P&A IGN» på sikringsblokkdekselet i høyre sikringsblokk. Sett terminalen på den oransje/hvite adapterledningen til den stopper. Sammenlign med en fabrikkinstallert terminal i nærheten for å bekrefte korrekt retning og dybde.
5. Trekk **kun** den oransje/hvite ledningen ut av den lengre delen av ledningsstrømpen på garasjedøråpneren. Kutt overskytende lengde av den oransje/hvite ledningen for å komme til adapterledningen.
6. Se Figur 22 . «Én-i-én»-skjøtekonfigurasjon. Hent en **blå** forseglest skjøtekobling (se Figur 34 , element 5) fra settet. Skjøt strømledningen i garasjedøråpnerens ledningsnett til adapterledningen som beskrevet i tilleggset til servicehåndboken.
7. Se Figur 34. Monter 2A-sikringen (11) fra settet til «P&A IGN»-sikringskammeret for å fullføre kretsen.

8. Før sikringsblokken inn i monteringssporene i sikringsblokkbraketten, til den klikker godt på plass. Monter braketten og sikringsblokkenheten på korrekt sted. Fest med de to unbrakoskruene du tok ut tidligere. Stram til godt.
9. Fortsett til avsnittet for de **hvite kontaktene** for den aktuelle modellen.

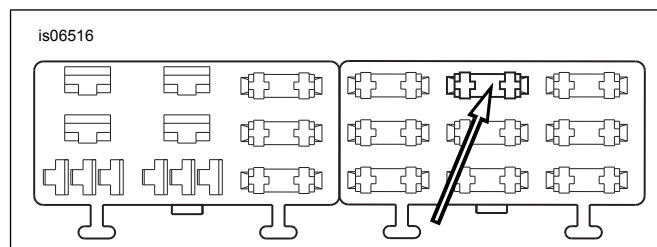

Figur 26. «P&A IGN» sikringsblokkplass (Softail 2004–2010)

Sportster-modeller fra 2013 og eldre

Den **bryterregulerte** strømkilden til garasjedøråpneren er en oransje/hvit (O/W) strømlledning i hovedledningsnettet på insiden av det elektriske sidedekselet eller under setet.

MERK

På enkelte Sportster-modeller må tenningsmodulen fjernes for å få tilgang til den oransje/hvite ledningen i hovedledningsnettet.

1. Se Figur 27. Skjær forsiktig en åpning i strømpen rundt ledningene innenfor det elektriske sidedekselet eller under setet på et lett tilgjengelig sted. Beskjær en oransje/hvit strømledning i hovedledningsnett.

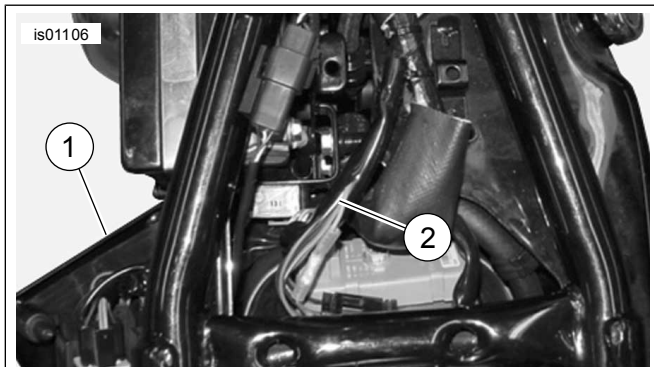

1. Venstre sidedeksel som inneholder strømbryterens sølvterminal (rød ledning)
2. Standard ledningsatts (oransje/hvit ledning)

Figur 27. Strømkoblinger (Sportster-modeller)

2. Trekk **kun** den oransje/hvite ledningen ut av den lengre delen av ledningsstrømpen på garasjedøråpneren. Kutt overskytende lengde av den oransje/hvite ledningen for å komme til de oransje/hvite ledningene innenfor sidedekselet eller under setet.
3. Se Figur 22 , «To-i-én»-skjøtekonfigurasjon. Hent en **rød** forseglet skjøtekobling (se Figur 34 , element 4) fra settet. Skjøt strømledningen i garasjedøråpnerens ledningsnett til de oransje/hvite ledningene fra hovedledningsnett som beskrevet i tillegget til servicehåndboken.
4. Fortsett til avsnittet for de **hvite kontaktene** for den aktuelle modellen.

V-Rod-modeller 2002–2004

MERK

Elektriske koblinger er beskrevet i servicehåndboken med antall og bokstaver som vises her i parentes.

1. Se Figur 28 eller Figur 29 . Beskjær den oransje/hvite ledningen fra hovedledningsnett i nærheten av den ubrukte posisjonslampekoblingen [29A] (1).
2. Trekk **kun** den oransje/hvite ledningen ut av den lengre delen av ledningsstrømpen på garasjedøråpneren. Kutt overskytende lengde av den oransje/hvite ledningen for å komme til de oransje/hvite ledningene ved kobling [29A].
3. Se Figur 22 . «To-i-én»-skjøtekonfigurasjon. Hent en **rød** forseglet skjøtekobling (se Figur 34 , element 4) fra settet. Skjøt strømledningen i garasjedøråpnerens ledningsnett til de oransje/hvite ledningene fra hovedledningsnett som beskrevet i tillegget til servicehåndboken.
4. Fortsett til avsnittet for de **hvite kontaktene** for den aktuelle modellen

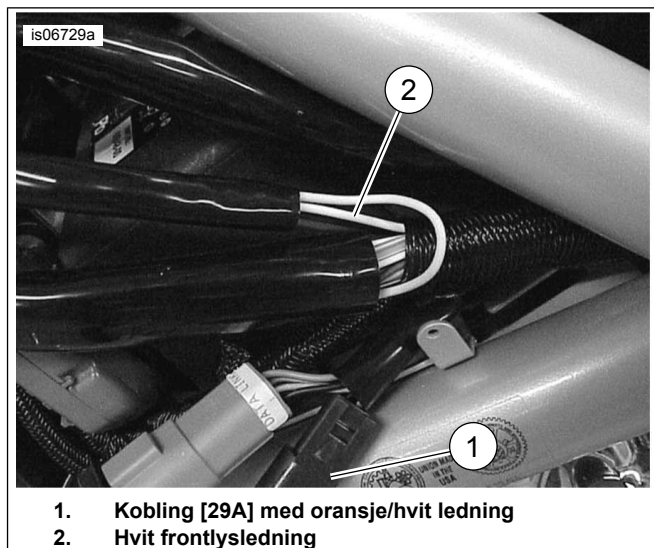

1. Kobling [29A] med oransje/hvit ledning
2. Hvit frontlysledning

Figur 28. Skjøtesteder (2002–2003 V-Rod)



1. Kobling [29A] med oransje/hvit ledning
2. Frontlysledning

Figur 29. Skjøtesteder (2004 V-Rod)

V-Rod-modeller, 2005 og senere

MERK

Elektriske koblinger er beskrevet i servicehåndboken med antall og bokstaver som vises her i parentes.

1. Se Figur 30. Skjær den oransje/hvite ledningen fra **kjøretøyets hovedledningsnett** i nærheten av koblingen til frontlyset [38A] (1).
2. Trekk **kun** den oransje/hvite ledningen ut av den lengre delen av ledningsstrømpen på garasjedøråpneren. Kutt overskytende lengde av den oransje/hvite ledningen for å komme til de oransje/hvite ledningene ved kobling [38A].
3. Se Figur 22 . «To-i-én»-skjøtekonfigurasjon. Hent en **rød** forseglet skjøtekobling (se Figur 34 , element 4) fra settet. Skjøt strømledningen i garasjedøråpnerens ledningsnett til de oransje/hvite ledningene fra hovedledningsnett som beskrevet i tillegget til servicehåndboken.
4. Fortsett til avsnittet for de **hvite kontaktene** for den aktuelle modellen.

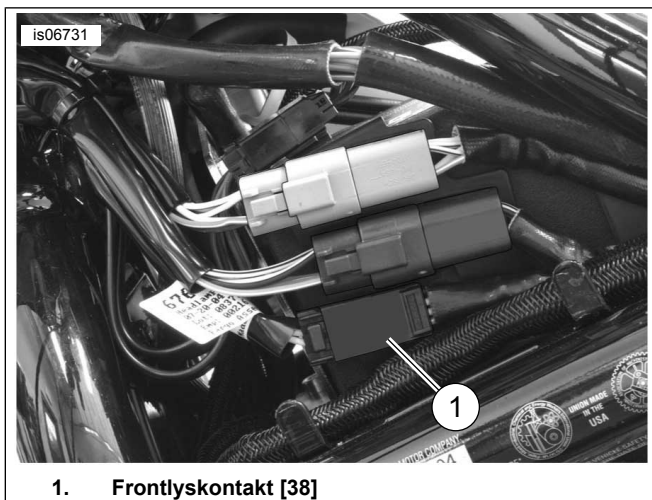

1. Frontlyskontakt [38]

Figur 30. Skjøtesteder (V-Rod, 2005 og senere)

HVITE FRONTLYSLEDNINGER

Dyna-modeller

1. Se Figur 31. Bruk kabelstropper fra settet til å feste den gjenværende senderledningen (hvit) og ledningsstrømpen til ledningene som fører til frontlyset. Løft drivstofftanken. Før ledningene under tanken mot frontlyset.

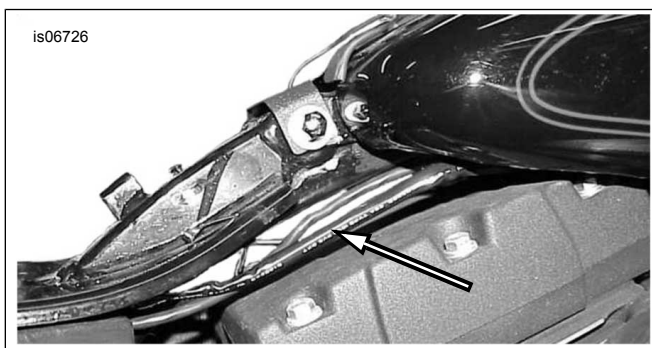

Figur 31. Førning av senderledninger til frontlys (Dyna)

2. Før ledningene inn i frontlyshuset gjennom maljen nederst bak på huset.

MERK

Du fører senderledningene gjennom maljen ved å presse en bøyde ledning fra innsiden av frontlyshuset.

*Påfør et **tynt** lag flytende såpe, vindusrens eller universalsmøremiddel for å trekke ledningene tilbake gjennom maljen med den bøyde ledningen.*

I enkelte tilfeller passer ikke senderledningene gjennom maljen i frontlyshuset. Hvis ikke de gjør det, skjøter du ledningene utenfor frontlyshuset.

3. Kutt den hvite ledningen inne i frontlyshuset flere centimeter fra frontlyskontakten. Kutt av den overflødige delen av den hvite senderledningen hvis det er nødvendig. La det være igjen nok ledning til å avisolere og skjøte ledningene.
4. Se Figur 22 . «Én-i-én»-skjøtekonfigurasjon. Hent en **blå** forseglet skjøtekobling (se Figur 34 , element 5) fra settet. Skjøt den hvite senderledningen til de hvite frontlysledningene.

5. Gå videre til avsnittet for **programmering av sender og mottaker** for å programmere kontrollere for garasjedøråpneren.

Softail-modeller

1. **MERK**

Før den hvite ledningen opp langs rammerøret, gå inn nære fronten på setet og gå ut gjennom maljen på venstre side av rammen nære styrehodet.

Bruk kabelstropper fra settet til å feste den gjenværende senderledningen (hvit) og ledningsstrømpen til ledningene som fører til frontlyset. Fjern drivstofftanken. Før ledningene under tanken mot frontlyset.

2. **MERK**

På Softail-modeller fra 2011 og senere er kretsledningen til frontlyset i kjøretøyets ledningsnett blå med hvit stripe, ikke hvite, som beskrevet i følgende steg.

Kutt den hvite frontlysledningen i kjøretøyets hovedledningsnett på et tilgjengelig sted, nære fronten på kjøretøyet. Kutt av den overflødige delen av den hvite senderledningen hvis det er nødvendig. Beskjær senderens ledningsstrømpen for å gjøre skjøtingen lettere. La det være igjen nok ledning til å avisolere og skjøte ledningene.

3. Trekk den vevde ledningsstrømpen (9) fra settet over de hvite senderledningene.
4. Se Figur 22 . «Én-i-én»-skjøtekonfigurasjon. Hent en **blå** forseglet skjøtekobling (se Figur 34 , element 5) fra settet. Skjøt den hvite senderledningen til de hvite frontlysledningene.
5. Trekk den vevde ledningsstrømpen over den hvite ledningskontakten etter skjøtingen.
6. Gå videre til avsnittet for **programmering av sender og mottaker** for å programmere kontrollere for garasjedøråpneren.

Sportster-modeller

1. Før den gjenværende senderledningen (hvit) og strømpen gjennom den øverste delen av rammen under drivstofftanken og opp til frontlyset. Bruk kabelstropper fra settet til å feste ledningen til ledningsnettet.
2. Før ledningene inn i frontlyshuset gjennom maljen nederst bak på huset.

MERK

Du fører senderledningene gjennom maljen ved å presse en bøyde ledning fra innsiden av frontlyshuset.

*Påfør et **tynt** lag flytende såpe, vindusrens eller universalsmøremiddel for å trekke ledningene tilbake gjennom maljen med den bøyde ledningen.*

I enkelte tilfeller passer ikke senderledningene gjennom maljen i frontlyshuset. Hvis ikke de gjør det, skjøter du ledningene utenfor frontlyshuset. Se Figur 32 .

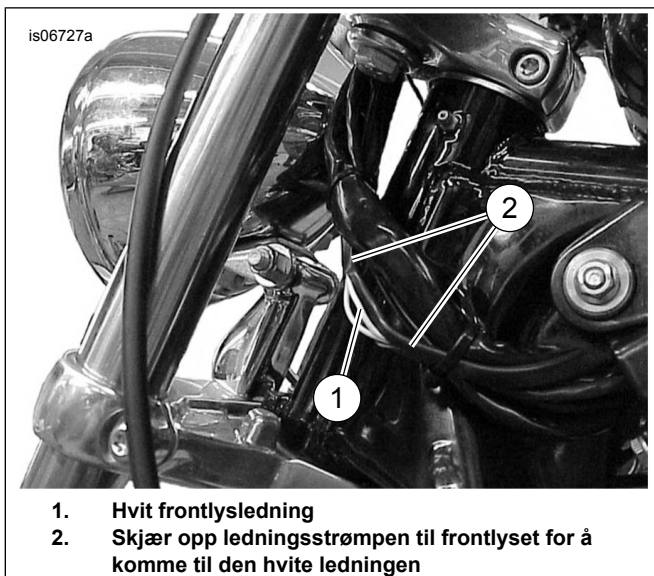

1. Hvit frontlysledning
2. Skjær opp ledningsstrømpen til frontlyset for å komme til den hvite ledningen

Figur 32. Alternativ plassering av skjõt på hvit ledning (Sportster-modeller)

3. Kutt den hvite ledningen inne i frontlyshuset flere centimeter fra frontlyskontakten. Kutt av den overflødige delen av den hvite senderledningen hvis det er nødvendig. La det være igjen nok ledning til å avisolere og skjøte ledningene.
4. Se Figur 22 . «Én-i-én»-skjøtekonfigurasjon. Hent en blå forseglet skjøtekobling (se Figur 34 , element 5) fra settet. Skjøt den hvite senderledningen til de hvite frontlysledningene.
5. Gå videre til avsnittet for **programmering av sender og mottaker** for å programmere kontrollere for garasjedøråpneren.

Touring- og Trike-modeller fra 2014 og senere

1. Finn frontlyskontakten ([38B] eller [38HB]) som har den blå/hvite ledningen. Beskjær nok av strømpen til å kunne kutte den blå/hvite ledningen i frontlyskretsen i kjøretøyets ledningsnett på et tilgjengelig sted flere centimeter fra frontlyskontakten. Kutt av den overflødige delen av den hvite senderledningen hvis det er nødvendig. Beskjær senderens ledningsstrømpe for å gjøre skjøtingen lettere. La det være igjen nok ledning til å avisolere og skjøte ledningene.
2. Se Figur 34. Trekk den vevde ledningsstrømpen (9) fra settet over den hvite senderledningen.
3. Se Figur 22 . «Én-i-én»-skjøtekonfigurasjon. Hent en blå forseglet skjøtekobling (se Figur 34 , element 5) fra settet. Skjøt den hvite senderledningen til de blå/hvite frontlysledningene.
4. Trekk den vevde ledningsstrømpen over den hvite/blå ledningskontakten etter skjøtingen.
5. Gå videre til avsnittet for **programmering av sender og mottaker** for å programmere kontrollere for garasjedøråpneren.

V-Rod-modeller

1. Kutt den hvite ledningen til frontlyset i kjøretøyets hovedledningsnett på et tilgjengelig sted flere centimeter fra frontlyskontakten. Kutt av den overflødige delen av den hvite senderledningen hvis det er nødvendig. Beskjær senderens ledningsstrømpe for å gjøre skjøtingen lettere. La det være igjen nok ledning til å avisolere og skjøte ledningene.
2. Se Figur 34. Trekk den vevde ledningsstrømpen (9) fra settet over de hvite senderledningene.
3. Se Figur 22 . «Én-i-én»-skjøtekonfigurasjon. Hent en blå forseglet skjøtekobling (se Figur 34 , element 5) fra settet. Skjøt den hvite senderledningen til de hvite frontlysledningene.
4. Trekk den vevde ledningsstrømpen over de hvite ledningskontaktene etter skjøtingen.
5. Monter det fremre venstre dekselet på motorsykkelen.
6. Monter luftfilterdekselet hvis du fjernet det tidligere.
7. Gå videre til avsnittet for **programmering av sender og mottaker** for å programmere kontrollere for garasjedøråpneren.

PROGRAMMERING AV MOTTAKER OG SENDER

Når du har montert mottakeren og senderen, programmerer du mottakeren slik at den mottar på senderens frekvens. Denne prosessen krever to personer, avhengig av hvor langt det er mellom mottakeren og senderen under programmeringen.

MERK

Bekreft at tenningsbryteren er OFF (av) **før** montering av hovedsikringen eller tilkobling av minuspolen på batteriet.

1. **Modeller med hovedsikring:** Se i servicehåndboken, og følg instruksjonene for å montere hovedsikringen.
2. **Modeller med hovedbryter:** Se i servicehåndboken, og følg instruksjonene for å feste kabelen til minuspolen på batteriet. Påfør et tynt lag med vaselin eller et korrosjonshemmende stoff på begge batteriterminalene.
3. Kontroller at en rød lampe foran på **mottakeren** (i garasjen) til Harley-Davidson-garasjedøråpneren lyser og angir at mottakeren har strøm.
4. Se Figur 33 . Hold inne SET-knappen (1) på **mottakeren** til Harley-Davidson-garasjedøråpneren. LED-lampen (2) på mottakeren blinker kontinuerlig når SET-knappen trykkes inn.

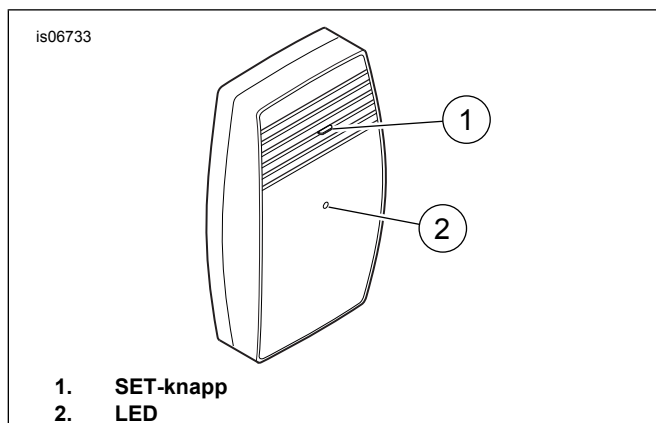

Figur 33. Mottaker for garasjedøråpner, sett forfra

5.

MERK

Når **mottakeren** mottar signal fra **senderen**, slukker LED-lampen på (**senderen?**) (**mottakeren?**).

Vri tenningsbryteren til ON (på), men ikke start motorsykkelen. Bruk fjernlysbyteren i en av følgende sekvenser:

 - a. Hvis lyset står på nærlys, bytter du til fjernlys. Bytt til nærlys.
 - b. Hvis lyset står på fjernlys, bytter du til nærlys. Bytt til fjernlys.
6. Slipp SET-knappen på mottakeren.
7. Kontroller at alle lys og brytere fungerer som de skal før du bruker motorsykkelen.
8.

MERK

Fjern alle hindringer mellom senderen og mottakeren før du tester om garasjedøråpneren fungerer.

Når senderen aktiveres med fjernlysbyteren, tennes den røde LED-lampen på **senderen** i et sekund for å angi at senderen fungerer som den skal.

Test garasjedøråpneren og at fjernlys og nærlys fungerer.
9. Slå OFF (av) tenningsbryteren.

10. Se servicehåndboken. Monter setet. Når du har montert setet, trekk det oppover for å bekrefte at alt er godt festet.

11. Monter alle deler som ble fjernet for å montere senderen.

PROBLEMLØSING

Jeg har brukt fjernlysbyteren, men garasjedøråpneren fungerer ikke.

Med tenningen ON (på):

1. Lyser LED-lampen på **kjøretøyets** sender når du bruker fjernlysbyteren?
 - **JA.** Gå til trinn 2.
 - **NEI.** Gå til trinn 3.
2. Lyser LED-lampen på den **garasjemonterte** mottakeren **én gang** når signalet sendes fra kjøretøyet?
 - **JA.** Gå til trinn 4.
 - **NEI.** Gå til **tilbakestilling av mottakeren**.
3. Sjekk at alt er skikkelig koblet til, som strømledninger, frontlysledninger og jording.
4. Les **Montering av mottaker** i begynnelsen av disse instruksjonene.
 - a. Sjekk at mottakeren er **koblet på riktig måte** til den eksisterende garasjedøråpneren.
 - b. Sjekk at mottakeren er **plassert med passende avstand** til den eksisterende mottakeren til garasjedøråpneren.

Tilbakestill mottakeren

1. Koble mottakeren fra stikkkontakten.
2. Vent ti sekunder.
3. **Hold inne** programknappen på mottakeren. Mens du holder inne knappen, kobler du mottakeren til stikkkontakten. Den røde LED-lampen blinker raskt.
4. Slipp programknappen. Mottakeren er nå tilbakestilt, og minnet er slettet.
5. Programmer mottakeren på nytt. Les avsnittet **Programmering av sender og mottaker** tidligere i disse instruksjonene.

SERVICEDELER

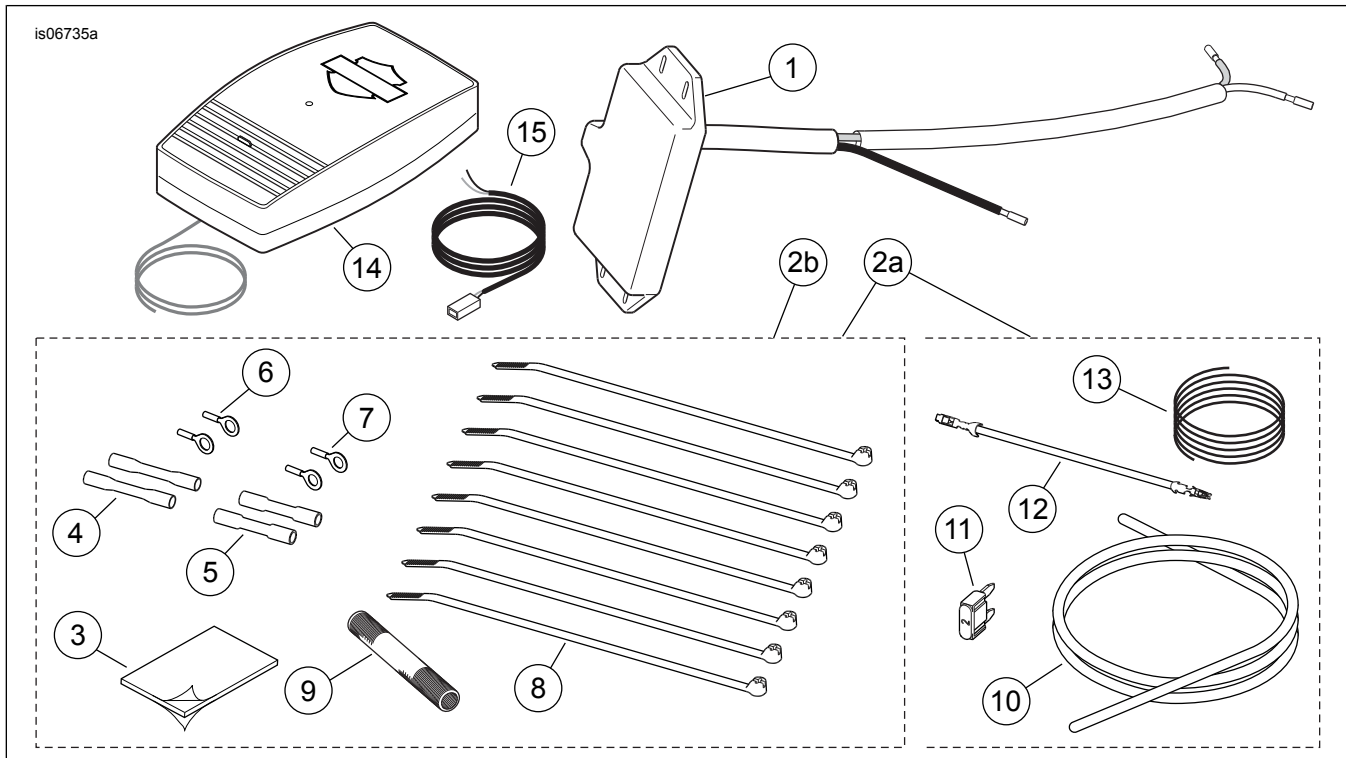

Figur 34. Servicedeler, sett for fjernkontroll til garasjedøråpner

Tabell 4. Servicedeler, sett for garasjedøråpner 91558-01B

Element	Beskrivelse (mengde)	Delenumre
1	Senderenhet	Selges ikke separat
2a	Maskinvaresett (inkluderer element 3–13)	91650-01A
3	Skumpute, selvklebende på begge sider. 2,54 x 3,81 cm (1.0 x 1.5 in)	Selges ikke separat
4	Forseglet skjøtekobling, #18-20 AWG (rød) (2)	70585-93
5	Forseglet skjøtekobling, #14-16 AWG (blå) (2)	70586-93
6	Ringterminal, #18-22 AWG, til 5/16-tommers bolt	9859
7	Ringterminal, #18-22 AWG, til 1/4-tommers bolt	9858
8	Kabelstropp, svart. 20 cm (8 in) lang (8)	10006
9	Ledningsstrømpe, vevet polyester, 76 mm (3 in) lang	70599-02
10	Ledningstrømpe, #8 x 0,84 m (33 in) lang (til V-Rod fra 2004 og senere / Touring fra 2014 og senere)	Selges ikke separat
11	Sikring, bladtype, 2 ampere	54305-98
12	Ledning til sikringsblokkadapter, oransje/hvit	70329-04
13	Ledning, isolert, svart, #20 AWG, 0,86 m (34 in) lang	Selges ikke separat
14	Mottakerenhet	91560-01
15	Mottakerkabelenhet	Selges ikke separat

Tabell 5. Servicedeler, senderset 91561-01B

Element	Beskrivelse (mengde)	Delenumre
1	Senderenhet	Selges ikke separat
2b	Maskinvaresett (inkluderer element 3–9)	91650-01
3	Skumpute, selvklebende på begge sider. 2,54 x 3,81 cm (1.0 x 1.5 in)	Selges ikke separat
4	Forseglet skjøtekobling, #18-20 AWG (rød) (2)	70585-93
5	Forseglet skjøtekobling, #14-16 AWG (blå) (2)	70586-93
6	Ringterminal, #18-22 AWG, til 5/16-tommers bolt	9859
7	Ringterminal, #18-22 AWG, til 1/4-tommers bolt	9858

Tabell 5. Servicedeler, sendersetts 91561-01B

Element	Beskrivelse (mengde)	Delenumre
8	Kabelstropp, svart. 20 cm (8 in) lang (8)	10006
9	Ledningsstrømpe, vevet polyester, 76 mm (3 in) lang	70599-02

Tabell 6. Servicedeler, mottakersett 91562-01

Element	Beskrivelse (mengde)	Delenumre
14	Mottakerenhet	91560-01
15	Mottakerkabelenhet	Selges ikke separat